

Раиса РОМАКИНА:  
ГОРОД ФИНАНСИРУЕТ ВСЕ  
Льготы и субсидии 2



Владимир ХОМЯКОВ:  
ЗАПРОС МИНИСТРУ ПО НАЛОГАМ  
И СБОРАМ РФ 10



Армен ДЖИГАРХАНИЯН:  
ЕЗЖАЙ КУДА ХОЧЕШЬ,  
ТОЛЬКО НИКОГО НЕ ДАВИ 19



## ТАКЖЕ В НОМЕРЕ:

ПРОДОВОЛЬСТВЕННАЯ БЕЗОПАСНОСТЬ СТОЛИЦЫ	5
ПОЧЕМУ АВТОСТРАХОВАНИЕ ВЫЗЫВАЕТ СТРАХ	11
ЧЕЛОВЕК, КОТОРОМУ БОЛЬШЕ ВСЕХ НАДО	14
МОЛОДЕЖЬ НА РЫНКЕ ТРУДА	15
КУРОЧКА-ГРИЛЬ С ПРИВКУСОМ РЫБЫ	16
ОХОТА НА БЛОНДИНОВ	17

## ТЕЛЕПРОГРАММА

## ДОРОГА СМЕРТИ

Людмила  
КОНСТАНТИНОВСКАЯ,  
заместитель  
декана  
экологического  
факультета  
Российского  
университета  
дружбы  
народов



Человек я не из пугливых, но всякий раз, когда схожу с подножки троллейбуса перед зданием экологического факультета, в котором работаю, меня охватывает нервная дрожь. Впереди пешеходная зебра, по которой почти непрерывно несется поток машин. Хотя знак пешеходного перехода должен настраивать водителей на снижение скорости, но кто в наше время пропустит вперед «безлошадного»? Собираемся небольшой группкой и ждем, пока кто-нибудь смелый и отчаянный рискнет первым шагнуть на дорожное полотно...

За один только год произошло две трагедии: студентка оказалась под колесами легковушки, а преподавателя зацепил самосвал. Много раз обращались к местным властям, в ГАИ с просьбой установить светофор напротив дома № 8/5 на Подольском шоссе. Все тщетно!

Но переход через Подольское шоссе - это еще цветочки. Чтобы попасть скорее на Большую Серпуховскую улицу, машины частенько сворачивают в университетский двор и несутся по нему, не снижая скорости. И никакими штрафами, никакими угрозами не приучишь хамов за рулем уважать правила движения. Просим: разместите лежачих полицейских и со стороны Подольского шоссе, и при выезде на Большую Серпуховскую, чтобы в университетский двор можно было выйти без боязни. Тщетно! Выйти на улицу, подышать свежим воздухом, полистать учебник - вот что нужно студенту перед экзаменом. Но большинство предпочитает готовиться к нему в душных коридорах, аудиториях, когда на университетском дворе цветет сирень. За каменными стенами спокойнее...

Больно, обидно, когда понимаешь, что в общем-то не в состоянии оградить студентов от возможной беды. Если бы на месте факультета был ресторан или казино, то не сомневался: нашлось бы место и для лежачих полицейских, появился бы и светофор. Но от просьбы скромных преподавателей обеспечить безопасность пешеходов власти отмахиваются как от назойливой мухи.

Почему это происходит? Я думаю, от равнодушия. И пока мы не научимся уважать и беречь не только самих себя и своих близких, но и людей, которые нас окружают - в метро, на улице, на пешеходной дорожке - ничего хорошего у нас не будет. Ни в обществе, ни в государстве.

# МОСКОВСКАЯ Среда

ЕЖЕНЕДЕЛЬНАЯ ГАЗЕТА  
КОМПЛЕКСА ГОРОДСКОГО ХОЗЯЙСТВА  
ПРАВИТЕЛЬСТВА МОСКВЫ

30 июля -  
5 августа 2003 года  
№ 28 (36)

## ИГРЫ НА ВСЕ ВРЕМЕНА



ФОТО ИТАР-ТАСС

Вот и завершились Юношеские игры «Москва - Юта 2003», состоявшиеся на лучших спортивных аренах российской столицы. Более 600 юных атлетов Москвы и Солт-Лейк-Сити в течение недели выясняли, кто из них сильнее.

Впрочем, итоги соревнований, как подчеркивали организаторы и сами участники Игр, отнюдь не главное в историческом общении представителей двух стран. «Мы стали лучше понимать друг друга» - таков общий лейтмотив дружеского соревнования. Тем не менее москвичи выиграли командный поединок

у своих заокеанских друзей с трехкратным преимуществом. Например, перед заключительным днем у сборной Москвы было 96 медалей разного достоинства, из них 38 золотых, 29 серебряных и столько же бронзовых. У американцев соответственно 6, 16 и 10.

- Я слышал от гостей только слова благодарности, - сказал «МС» заместитель мэра в правительстве Москвы Михаил Мень. - Насыщенная культурная и спортивная программа пришлась по душе юным американцам и москвичам. Они уже строят планы - непременно продолжить общение в будущем.

Погас огонь соревнований, но тепло этого праздника еще долго будет греть сердца участников и организаторов Игр «Москва - Юта».

Окончание на стр. 21

## СМ НОВОСТИ

**ПЛОЩАДЬ МЕНЯЕТ ИМЯ.** Комсомольская площадь, которую в разговоре именуют «Площадь трех вокзалов», отныне получит это название официально. С предложением о ее переименовании выступили МПС, и столичные власти с ним согласились, сообщил в четверг, 24 июля, информационный центр правительства Москвы. Переименуют площадь в День железнодорожника, который в нынешнем году отмечается 3 августа.

**ВСЕ - НА ПРИВИВКИ!** В Москве 40 млн. рублей будет выделено на проведение прививок против опасных инфекционных заболеваний, сообщил в среду Интерфаксу источник в городской администрации. Средства будут выделены в третьем квартале 2003 года из резервного фонда бюджета столицы на вакцинацию против вирусного гепатита В, кори, эпидемического паротита и краснухи.

**ВОДНОЙ МИЛИЦИИ - 85.** В пятницу, 25 июля, органы внутренних дел на водном транспорте отметили свое 85-летие. Сейчас у линейного УВД на водном транспорте столичного региона под надзором 6 областей России: это почти 2 тысячи километров водной акватории.

**БОЙЦЫ ВСПОМИНАЮТ МИНУВШИЕ ДНИ.** 60-летие Орловско-Курской битвы отметили в субботу, 26 июля, московские ветераны Великой Отечественной войны. Именно эта, одна из самых кровопролитных битв предопределила будущую Победу в Великой Отечественной. Организовало торжественное мероприятие Орловское землячество в Москве.

**В ЦЕНТРЕ И ЕЗДИТЬ, И ХОДИТЬ ОПАСНО.** За 6 месяцев нынешнего года на территории ЦАО зарегистрировано 314 ДТП, сообщили в субботу, 26 июля, в отделе ГИБДД УВД округа. При этом пострадали 357 человек, из них 21 человек погиб, 36 детей получили травмы различной степени тяжести. По вине водителей произошло 189 происшествий, по вине пешеходов - 125.

«МС» - Интерфакс

## СМ БЛИЦПРОС

## ДОВОЛЬНЫ ЛИ ВЫ ТЕМ, КАК ВАС ОБСЛУЖИВАЮТ В ЕИРЦ?

**Дмитрий ВОЛОКУШИН,** сотрудник НИИ, район Лефортово:  
- Новая система расчетов за коммунальные услуги, куда все включено, меня лично устраивает. Оплачивать жилье по этой системе стало удобнее и проще. Специалисты в нашем ЕИРЦ внимательные, в случае необходимости получить у них консультацию, разъяснение - не проблема. За все это можно только благодарить.

**Виктор ГУБАРЕВА,** учительница, район Новокосино:  
- Проблем с ЕИРЦ хватает. Платежки из ЕИРЦ приходят с опозданием, в них порой ошибочные данные, не учитываются льготы, субсидии. Мне, например, чуть ли не каждый месяц присылают квитанцию на оплату ЖКУ с неучтенными начисленными субсидиями. Когда оплату ЖКУ считали в РЭУ, подобного почти не было. Корректирова-

ли своевременно сумму платежа по субсидиям - и никаких проблем! А в расчетном центре это почему-то проблема.

**Галина ВАНИНА,** пенсионерка, Южное Бутово:  
- В нашем ЕИРЦ меня устраивает практически все. Платежки приходят вовремя. С начислениями вопросов почти никаких. Одним словом, у нас в районе ЕИРЦ - это удобно.

**Валерия ВАСИЛЬЕВА,** работник ДЕЗа «Митино»:  
- Переход на оплату ЖКУ по единому платежному документу началу вызвал некоторые недоразумения. Мы пришли к выводу, что необходимо проведение широкой консультационной работы среди жителей района. Для их удобства на базе жилищно-коммунальных участков нашего ДЕЗа организована работа муниципальных расчетных участков (МРУ),

где жители района могут получать исчерпывающую информацию по всем вопросам, связанным с начислением им коммунальных платежей. Сейчас работа нашего ЕИРЦ, судя по большинству отзывов, полностью устраивает жителей района.

**Надежда СОЛОШКО,** киоскер, район Таганский:  
- Преимущества ЕИРЦ очевидны. Не надо заполнять квитанцию - все уже готово. Сейчас подала заявление с просьбой оплатить счет сразу за три месяца, потому что я с семьей живу на даче. Мне пошли навстречу. Причем объяснили, как все сделать.

**Алексей РОГОЖИН,** председатель Совета ветеранов района Басманный:  
- В организационном плане ЕИРЦ очень удобен. Многочисленные инстанции собраны под одной крышей и связаны компьютерной се-

тью. Одним словом, единая бухгалтерия. Но есть и минусы - наш район достаточно протяженный, и поездка сюда занимает много времени. Раньше за получением любой справки можно было обратиться в свой ЖЭК. Сегодня приходится приезжать в ЕИРЦ.

**Тамара ВАСИЛЬЕВА,** пенсионерка, ЮВАО:  
- Обслуживанием довольна, но ЕИРЦ для меня не совсем удобен. Я пенсионерка, и у меня, как и у многих жильцов нашего дома, раньше был заключен договор со Сбербанком. Когда на мой счет приходила пенсия, то банк автоматически перечислял оплату за жилье, электроэнергию, телефон и т.д. Делал перерасчет, когда происходили изменения тарифов. ЕИРЦ почему-то опаздывает с изменениями в тарифах. Допустим, я плачу 12 числа. А информистик об изменениях приходит 15. Приходится идти и доплачивать.

РЕПОРТАЖ ИЗ ИДЕАЛЬНОГО ЦЕНТРА стр. 8



**Р**аиса Алексеевна, тема жилищных субсидий - едва ли не самая важная для наших читателей. Это понятно: очень многие в них заинтересованы. Чаще всего спрашивают: как получить субсидию на оплату жилья и коммунальных услуг, легко ли ее получить? Что нужно для получения субсидии в ГЦЖС?

- Субсидию у нас получить довольно легко. Для этого нужно представить нам паспорт, справки о доходах работающих членов семьи и взять с собой некоторые другие имеющиеся на руках документы (например, о праве собственности). Ни документы по начислениям за жилищно-коммунальные услуги, ни какие бы то ни было иные справки, которые еще несколько лет назад должен был представлять соискатель для подтверждения права на субсидию, сейчас уже не требуются. Все эти сведения заложены в электронной базе данных нашего центра.

Для получения субсидии необходимо, чтобы затраты гражданина на оплату жилищно-коммунальных услуг за площадь в пределах установленных стандартов были больше, чем установленный пороговый уровень. В настоящее время он составляет 13 процентов от совокупного дохода семьи.

Если человек проживает один, стандартом определен норматив в 33 квадратных метра, если семья состоит из двух человек - 42 квадратных метра. Если в семье 3 и более человека - стандарт составляет 18 квадратных метров на человека.

**- Вот ситуация: я живу в однокомнатной квартире, 30 квадратных метров общей площадью, доход у меня, скажем, 999 долларов. Имену я право на жилищную субсидию или нет?**

- Вы можете сами произвести расчет. Вы должны платить за жилищно-коммунальные услуги не более 13 процентов от своего дохода. Стоимость жилищно-коммунальных услуг для вашей квартиры по ставкам, действующим в настоящее время, около 420 рублей, что гораздо меньше, чем 13 процентов вашего дохода. И значит, права на субсидию вы не имеете.

**- Хорошо, я, допустим, установил, что право на субсидию все-таки имею. Что мне делать дальше, куда обращаться, чтобы ее получить? Как центр обслуживает соискателей?**

- Обслуживание в центре организовано по административно-территориальному принципу. В каждом районе есть наше структурное подразделение - районный отдел Городского центра жилищных субсидий. Вам надо зайти в наш районный отдел, где вам и оформят субсидию сроком на год.

**- И сколько времени занимает в районном отделе процедура оформления?**

- Срок минимальный. Минут 10, ну максимум 15. В процессе оформления присутствие соискателя необязательно, он может только прийти, забрать готовое извещение о начислении жилищной субсидии - и все. Да и за извещением приходиться необязательно. Мы передаем данные в ЕИРЦ для включения в единый платежный документ, ЕИРЦ их учитывает, и соискатель из платежки в своем почтовом ящике узнает, какая у него субсидия.

**- А если вдруг изменился доход?**

- Когда изменяется доход, нужно прийти к нам, подтвердить это справкой. Изменился состав семьи - это тоже нужно подтвердить. У нас это называется внеплановой перерегистрацией. Временами она тоже занимает немного - 5-10 минут. Ровно столько, сколько требуется для введения в нашу информационную базу новых данных.

**- Итак, субсидия назначается на один год. Известно, что неработающим пенсионерам она продлевается автоматически. Известно и то, что всем остальным получателям субсидий надо каждый год перерегистрироваться в своем районном центре. А если человек не имеет возможности прийти на перерегистрацию? Что, ему прекращается выплата субсидии? Каков вообще порядок этой перерегистрации?**

- Перерегистрация происходит, когда изменяются тарифы на оплату жилищно-коммунальных услуг. Изменились тарифы - у вас изменились начисления за коммунальные услуги, следовательно, изменится размер субсидии. Далее: изменился норматив - это тоже повод для перерегистрации. Если же нет никаких изменений, то раз вам положена на год субсидия, вы ее весь этот год и будете получать.

Перерегистрация - это перерасчет субсидии. Сейчас у нас внедрена система, в которой перерасчет субсидии производится в автоматическом режиме. Изме-

нился, например, размер пенсии, и мы сразу делаем перерасчет - в нашей базе данных содержится подробная информация по Пенсионному фонду, мы постоянно отслеживаем изменения в этой информации. У нас полное взаимодействие со всеми ДЕЗами и ресурсоснабжающими организациями. Сведения о произведенном перерасчете в индивидуальном порядке можно получить через ЕИРЦ, можно в нашем районном отделе.

Раз в год нужно пройти плановую перерегистрацию, иначе выплата субсидии прекращается. Однако если вы не смогли прийти на перерегистрацию по уважи-

**торая получила высокую оценку правительства Москвы. Можно о ней рассказать подробнее?**

- Действительно, такая программа есть, и она уже действует. Не просто разработанная, не просто построенная - живая, работающая в режиме реального времени. С помощью этой программы реализуется адресная система оказания помощи малообеспеченным слоям населения - с индивидуальным учетом и перечислением жилищных субсидий по каждому обратившемуся к нам. Между тем финансовый поток, который проходит через наш центр, громадный. Жилищные субсидии перечисляются более чем 3,5 тысячи организаций -

тира сдается в поднаем - в этом случае лишаем субсидий.

**- Но, Раиса Алексеевна, участковые у нас разные бывают. Есть и такие, что взятками не брезгуют...**

- Бывают. Не исключаю.

**- Кстати, о взятках. Ходят слухи, что, мол, субсидию по оплате жилищно-коммунальных услуг, льготу можно за взятку получить.**

- Принципиально исключаю. У нас, знаете ли, не было ни одного случая, чтобы кто-то на такое пошел.

**- Еще вопрос. Семья отсутствует в городе все лето. На это время, если отсутствие подтверждается, ДЕЗ освобож-**

**- Наконец, еще один типичный вопрос: «Мы живем в коммуналке вдвоем с мужем, оба пенсионеры, положена ли нам субсидия по оплате жилищно-коммунальных услуг?»**

- Субсидии на оплату жилищно-коммунальных услуг проживающим в коммунальных квартирах положены абсолютно всем. При условии, что совокупный доход семьи, нормативы потребления жилищно-коммунальных услуг вписываются в единые требования, предъявляемые к соискателю субсидии.

**- Сейчас разные службы городского хозяйства создают «горячие линии» для**

**Раиса РОМАКИНА:**

## ГОРОД ФИНАНСИРУЕТ ВСЕ ЛЬГОТЫ И СУБСИДИИ

Раиса Алексеевна РОМАКИНА - руководитель Городского центра жилищных субсидий (ГЦЖС). Окончила Пензенский политехнический институт. Кандидат экономических наук, профессор. После окончания института работала в Министерстве приборостроения СССР. В 1987-1994 годах - в системе расчетов и начислений по жилищным услугам Комплекса городского хозяйства правительства Москвы, последняя должность - заместитель директора ИВЦ Главмосжилуправления. С 1994 года - начальник ГЦЖС. С 2000 года одновременно руководит кафедрой управления городским хозяйством в Университете управления правительства Москвы. Имеет дочь, двоих внуков.

ФОТО АЛЕКСАНДРА ВОЛОДИНА

тельной причине (например, болезнь, командировка), то выплата субсидии вам будет восстановлена.

**- Кроме субсидий, есть еще и такое понятие - льготы. Чем субсидии отличаются от льгот? И кто, собственно, имеет право на льготы? Сколько льготников в Москве?**

- В настоящее время в Москве насчитывается более 3 миллионов владельцев льгот. А всего льготами пользуются 3 миллиона 900 тысяч человек. То есть право на льготы имеют более 3 миллионов семей. Но льгота может распространяться и на одного человека, и на членов его семьи. Так вот, с членами семей у нас 3 миллиона 900 тысяч льготников. На сегодняшний день существуют 50 категорий льготников: это ветераны, герои, инвалиды... Мы ведем учет по каждой льготной категории. Причем часть этих льгот финансируется за счет городского бюджета, часть - за счет бюджета федерального. Есть такие льготы, которые по закону проходят по федеральному бюджету, но им не финансируются. А Москва финансирует все. Город - в этом очень большая заслуга правительства Москвы - изыскивает средства, чтобы финансировать и федеральных льготников.

**- За последнее время какие-нибудь из льгот в Москве отменялись?**

- Да, отменялись. Например, с 1 июля 2002 года отменены льготы военнослужащим, сотрудникам органов внутренних дел, налоговой полиции и таможенных органов Российской Федерации - в связи с повышением им денежного довольствия. В то же время происходит и расширение льгот. Так, к примеру, с 1 октября 2002 года увеличилась льгота инвалидам Великой Отечественной войны. А именно: льготы на оплату услуг технического обслуживания распространялись на всю занимаемую площадь.

**- Сколько процентов получающих субсидии одновременно пользуются и льготами?**

- Не на много ошибусь, если скажу - процентов 70.

**- Говорят, специалисты ГЦЖС разработали программу субсидирования, ко-**



ДЕЗ, ЖСК, ТСЖ, ведомствам, ресурсоснабжающим организациям. Правда, сейчас с введением ЕИРЦ предстоит серьезно подумать над совершенствованием существующей системы...

**- О чем, собственно, речь?**

- О том, что всю информационную программу ЕИРЦ надо ставить точно на такую же методологическую, технологическую и техническую основу, на какую поставлены субсидии.

**- И когда она может заработать в Москве?**

- При том фундаменте, при тех работах, которые уже имеются, думаю, даже до конца нынешнего года можно будет уже увидеть реальные результаты.

**- Но вернемся к тому, с чего начали - к субсидиям и льготам. Поговорим вот о чем - о людях нечестных. По-моему, ситуация с субсидиями располагает к ухищрениям. Человек приносит справку, что он безработный или что заработок его минимальный, а на самом деле «левачит» где-то на стороне, причем довольно успешно. А если семья имеет две квартиры? Как вы поступаете в подобных случаях?**

- Знаете, граждане у нас все-таки люди добросовестные. И тот, кому действительно положены субсидии, он не слухавит.

**- То есть вы верите на слово?**

- Гражданин ставит свою подпись под своим «словом». Да и всегда информация можно перепроверить. У нас существует контрольная служба - и в центре, и на местах. При необходимости подключаем участковых, у нас с ними тесный контакт. Так, например, если квар-

**ждает ее от квартплаты и ряда платежей за жилищно-коммунальные услуги. А что происходит в таком случае с субсидией?**

- Мы делаем перерасчеты по заявлению жильца. В нашей работе есть важный момент: мы производим ежеквартальную сверку с ДЕЗами, с ресурсоснабжающими организациями по субсидиям. На основании полученных данных делаются соответствующие перерасчеты. Бывают, правда, недоразумения: не явился, скажем, человек на перерегистрацию в установленные сроки - ему субсидию могут и приостановить. А он уехал, как вы говорите, за город. Что тогда? Если у человека есть уважительные причины - субсидию ему мы обязательно восстанавливаем.

**- А что можно ответить на такой вопрос нашей читательницы: «Я пенсионерка, живу с неработающей дочерью и внучкой-студенткой, квартплата составляет почти треть нашего совокупного дохода, в субсидии мы очень заинтересованы, имену ли я на нее право? Если имену, то как мне субсидию получить?»**

- Вашей читательнице надо указать в заявлении в ГЦЖС причину, по которой дочь не работает. У нас регламентировано: если человек не работает, при обращении за субсидией он обязательно должен представить нам справку с биржи труда. Если он временно не работает по болезни, он указывает в заявлении именно эту причину, мы ее непременно учитываем и субсидию предоставляем. То же и в случае, скажем, ухода за ребенком - в заявлении надо указать эту причину.

**связи с населением. В ГЦЖС такая линия действует?**

- Да. У нас существует справочная, работает уже девять лет как «горячая линия». Телефоны справочной - 207-1000 и 207-4039.

**- В начале июня было сообщение управления городского заказа, что правительство Москвы в скором времени изменит порядок оформления субсидий на оплату жилищно-коммунальных услуг. Изменения - в справке о доходах, которую представляют соискатели субсидии. В нее вроде бы не включаются ежемесячные надбавки, доплаты, компенсации, выплаты московского правительства из городских фондов социальной защиты, сумма предоставленных семье льгот по оплате жилищно-коммунальных услуг. Когда эти изменения вступят в силу?**

- Изменения, о которых вы говорите, уже вступили в силу - с 1 июня 2003 года. Конечно, нам предстоит значительный объем новой работы. Предстоит многое полностью пересмотреть. Теперь ожидаем массовый поток москвичей - мы уже готовимся к этому. Но главное, люди почувствуют улучшение ситуации. Размер субсидии существенно возрастет. Он у нас сегодня 260 рублей в среднем по городу. А будет, наверное, за 280.

**- Что ж, приятный сюрприз. По вашей оценке, с учетом этих изменений, насколько примерно увеличится число семей, которые получат возможность оформить субсидии?**

- По нашим подсчетам, возможно, процентов на 5-10.

Беседу вел  
**Геннадий ВОСКРЕСЕНСКИЙ**





## КАДРЫ ДЛЯ РЫНОЧНОЙ ЭКОНОМИКИ

**Александр СИГОВ,**  
ректор Московского  
государственного института  
радиотехники, электроники  
и автоматики (Технический  
университет)

Недавно автору этих строк довелось принять участие в заседании столичного правительства и выступить там с докладом. А вопрос обсуждался очень важный не только для столицы, но, на мой взгляд, и для страны в целом: «О городской целевой программе «Подготовка кадров для рыночной экономики в городе Москве на 2004-2006 годы». Эта программа разработана в развитие и в целях совершенствования подобной же программы на 2001-2003 годы. Основной докладчик - министр правительства Моск-

вы, руководитель Департамента поддержки и развития малого предпринимательства города Москвы Евгений Егоров подробно и убедительно рассказал о многоплановой работе по созданию в городе стройной и весьма эффективной системы подготовки кадров для рыночной экономики, без которых она не в состоянии успешно развиваться, а малый бизнес прочно на ноги не встанет и не сможет ни приносить в городскую казну солидные прибыли, ни обеспечить рабочие места для миллионов москвичей.

Есть смысл привести несколько цифр, характеризующих жизнеспособность и эффективность московской системы подготовки кадров для рыночной экономики города. За два последних года в различных формах обучения было подготовлено около 60 тысяч предпринимателей, в том числе 43 тысячи руководителей и специалистов малых предприятий, 2 тысячи сотрудников городской инфраструктуры по поддержке предпринимательства. Согласно новой программе за 3 года будут обучены теории и практике предпринимательской деятельности еще 100 тысяч человек, что, безусловно, укрепит базу малого и среднего бизнеса с реальным экономическим эффектом для города и миллионов его жителей.

В разработку и реализацию этой программы вовлечены 58 высших учебных заведений Москвы. И здесь я хотел бы ос-

тановиться на ряде проблем, связанных с дальнейшей подготовкой кадров для рыночной экономики, которые меня очень волнуют. Вузы Москвы допускаются к участию в реализации на жесткой конкурсной основе, и это, безусловно, правильно. Такая система положительно сказывается на организации и качестве обучения. Волнует другое: на первом году реализации новой программы к обучению предусматривается допускать только предпринимателей, уже действующих на рынке. А ведь в сфере бизнеса тянутся и студенты, и старшеклассники, и даже пенсионеры. Полагаю, что всем желающим попробовать себя на этом поприще, особенно молодежи, надо дать такую возможность.

Далее. Нужно теснее увязать программу подготовки кадров для рыночной экономики с программой «Электронная Москва», что в процессе обучения

позволит доходить до каждого офиса, малой компании, каждого рабочего места. Думается, что нам удалось бы значительно углубить весь учебный процесс, и все бы от этого только выиграло, если бы в расписания были включены проблемные, тематические лекции членов правительства Москвы, руководителей предприятий и других представителей административных округов, опытных предпринимателей. Электронная техника позволяет это делать без затрат времени на выезды и аудиторные выступления перед слушателями курсов.

Следующий вопрос - оплата труда преподавателей вузов, ведущих эти занятия: 72-часовой курс, включающий и теорию, и практические работы, оплачивается всего в сто, а как максимум, двести долларов. Комментарию тут излишни. Без дополнительных средств мы не можем развивать и совершен-

ствовать свою материально-техническую базу, необходимую для квалифицированного преподавания таких направлений в рыночной экономике, как инновации, новейшие технологии, которые сегодня стучатся в двери. А без этого отечественным малым и средним предпринимателям будет очень трудно конкурировать с зарубежными, когда Россия вступит во Всемирную торговую организацию.

Очень хорошо, что новая программа подготовки кадров для рыночной экономики города Москвы еще больше заземлилась и в ней отдаются приоритеты таким сферам, как жилищно-коммунальное хозяйство, подготовка кадров для его реформирования. Без прихода в эту сферу, ежедневно самым непосредственным образом касающуюся каждого из нас, инициативных, деловых профессионалов, ничего хорошего ждать не приходится.

Один из российских императоров в свое время сказал, что у нашей страны были и будут только два настоящих союзника - армия и флот. Как в воду глядел... «Самодержец» 90-х годов прошлого столетия, видимо, придерживался иной точки зрения. Как результат, на высшем государственном уровне последовал ряд решений, предусматривавших сворачивание строительства флота и сокращение его боевого состава. Резали, как водится, по живому. Не задумываясь о последствиях. Корабельный состав сокращался не по дням, а по часам. В случае непринятия действенных мер, по оценкам специалистов, к 2010 году в составе российского ВМФ осталось бы меньше сотни надводных кораблей и подводных лодок. Это на весь Север, Каспий, Балтику, Черное море и Тихий океан!

Между тем XXI век ученые называют «веком океана». Достижения тех или иных государств в освоении Мирового океана станут определяющими для их дальнейшего развития. Ведущие страны открыто стремятся закрепить за собой влияние в морских и океанских районах. Столкновения интересов в этой сфере наверняка будут нарастать.

В отношении же России, как считает, к примеру, председатель Морского научного комитета ВМФ контр-адмирал Лев Сидоренко, ведущие зарубежные страны уже проводят согласованный курс, цель которого - полностью исключить или в максимальной степени ослабить потенциальное влияние России, обеспечить себе свободный доступ



## ВЫЗДОРАВЛИВАЕТ ФЛОТ - КРЕПНЕТ РОССИЯ

**Владимир МОХОВ,**  
журналист

к сырьевым, научно-техническим, интеллектуальным и территориальным ресурсам нашей страны. А кроме того, устранить в лице России, все еще обладающей мощными экономическим и духовным потенциалами, конкурента, мешающего странам Запада и Востока распространять свое влияние в различных регионах мира.

Известно, что военно-морские силы способны наносить эффективные удары по группировкам вооруженных сил и важнейшим объектам с удаления до 2500 км. В перспективе - до 4000 км. Кстати, в составе ВМС США сегодня имеется 14 авианосцев, из них 5 - атомных. В дальнейшем планируется строительство еще 7 атомных авианосцев. Штурмовая авиация корабельного базирования способна наносить массированные удары на удалении до 1200 км от районов боевого предназначения авианосцев. Все это мы имели возможность наблюдать на Балканах и в Ираке.

Подводные силы всегда были предметом особой гордости американцев. Не случайно высшие госу-

дарственные деятели США персонально курируют многоцелевые подводные лодки. Оказывают и спонсорскую помощь, начиная от церемонии закладки корпуса субмарины и сопровождая ее, после спуска на воду, в течение всего жизненного цикла. У нас же долгие годы в спонсоре отечественного флота ходила только столица-матушка, в пору лихолетья 90-х фактически спасшая для страны Черноморский флот, ныне активно помогающая Северному, Балтийскому флотам...

Но настало время и на государственном уровне искать пути развития российского ВМФ. Здесь, по мнению специалистов, должен преобладать приоритет качества над количеством. На Севере и Дальнем Востоке, считает тот же контр-адмирал Сидоренко, предпочтение в развитии флота целесообразно отдавать подводным лодкам: глубоководным, скоростным, бесшумным, многозарядным с универсальным оружием. Они же в будущем должны стать главными носителями противоспутникового и противокосмического оружия. На Балтике, Черном и

Каспийском морях следует отдать предпочтение легким корабельным силам с хорошим ракетно-артиллерийским и противоминным вооружением.

Если Россия желает своего возрождения как мировой держава, она должна укреплять и развивать свой флот, не сидеть сложа руки. И, похоже, «процесс пошел».

Дальние походы кораблей нашего флота нынче случаются не так часто, как это было еще в 80-е годы. Приятным исключением стал завершившийся недавно трехмесячный океанский поход отряда боевых кораблей и вспомогательных судов Черноморского и Тихоокеанского флотов под флагом заместителя командующего ЧФ вице-адмирала Евгения Орлова. В новейшей истории России такое произошло впервые.

Число и ранг кораблей (ракетный крейсер, два больших противолодочных, два больших десантных, два сторожевых корабля), привлечение стратегической авиации ВМФ, участие в совместных с ВМС Индии учениях в Индийском океане - все это не только с военной, но и с политической точки зрения выглядело мощно, внушительно. Не случайно встречать моряков из дальнего похода в Севастополь прибыли министр обороны России Сергей Иванов и главнокомандующий флота Владимир Куроедов. Оба они отметили, что событие это далеко не ря-

довое в масштабах всех Вооруженных сил.

По словам министра обороны, все наши флоты в нынешнем году заметно оживились. В конце июня прошли крупные учения на Балтике с участием кораблей Балтийского и Северного флотов. В июле состоялись весьма серьезные совместные маневры с ВМФ Франции в акватории Норвежского моря. А уже на август спланированы широкомасштабные учения всей военной организации государства на Дальнем Востоке под эгидой Тихоокеанского флота. В них примут участие 20 тысяч военнослужащих, представители различных силовых ведомств.

Словом, флоты теперь в море, а не у пирса. И это не может не радовать. Как и то, что вводятся в строй, проектируются новые подводные лодки, ракетные крейсера. Главком ВМФ в канун профессионального праздника военных моряков, который россияне отметили в минувшее воскресенье, доложил стране о том, что корабельный состав ВМФ России с учетом складывающихся политических и экономических реалий мог бы состоять приблизительно из 210-300 кораблей основных классов. Да, это только треть от состава советского флота образца 1991 года, но и при этих условиях Россия сохранит статус одной из ведущих морских держав.

Главное, теперь мы движемся верным курсом.



## А ШВЕДЫ СВОИХ ПРЕДКОВ ЧТУТ

**Татьяна КИНДЯК,**  
председатель Комитета  
по поддержке, содействию  
и социально-правовой защите  
русского и русскоязычного  
населения (г. Полтава, Украина)

И во сне такого не могло присниться, - что я из Полтавы приеду к родной сестре Марии Большаковой, председателю Союза семей военнослужащих России, иностранкой. Но реальная жизнь опередила всякие сны, и вот я сижу и рассказываю Марии о том, как нам живется на Полтавщине, теперь уже за рубежом. Выслушав меня, Мария села за письмо к В. Путину, в партию «Единая Россия», мэру Москвы Ю. Лужкову, а мне порекомендовала обратиться в вашу газету, которую она регулярно читает и очень любит.

За последние годы так наболело на душе, что дальше

некуда, и хочется, чтобы россияне узнали, что происходит на самом деле, как живется их собратьям - а это около двухсот тысяч - на Полтавщине, как попирается русский язык и искажается российская история. И это во вред не только русскому, но и украинскому народу. О чем идет речь? Я, преподаватель русского языка и литературы - особенно остро чувствую и предвижу те последствия, к которым ведет запрет преподавания предметов в украинских школах на русском языке. Отдельные странники-выжимки из русских гениев-классиков сначала переводятся на украинский язык, а затем преподносятся школь-

никам, в итоге они получают осколочные познания, то есть почти никакие. И русские, и украинские дети, повзрослев, так и не будут глубоко знать ни Пушкина, ни Лермонтова, ни Достоевского, ни других классиков русской литературы. С переходом на преподавание в школах только на украинском языке тысячи русскоязычных преподавателей остались без работы, а тургеневский русский могучий свободный язык на Полтавщине начал слабеть и хиреть. Можно себе представить, что сказали бы потомкам по поводу происходящего Гоголь, Короленко, Луначарский, Ярошенко, многие другие всемирно известные деятели, проживавшие на Полтавщине. Сегодня обедняем умы и души, как русской, так и украинской молодежи.

Особую боль вызывает забвение памяти о делах славных сынов земли Русской, которые отдавали жизни за Отечество, прославляли его. О Полтавской битве, например, все знают из поэмы Пушкина: «Ура!

Мы ломим, гнуты шведы, еще напор и враг бежит!» В 2007 году этой битве - славе русских воинов и русского оружия исполнится 300 лет, но нет и намеков на какую-либо подготовку к этой исторической дате. Курган братской могилы, внутри которого была церквушка, на грани разрушения и обвала, внутрь заходить уже опасно.

Музей Полтавской битвы, правду сказать, находится в нормальном состоянии, но это благодаря... шведам. Они часто приезжают сюда, благодарят, что мы храним память об их соотечественниках, выделяют на содержание музея необходимые средства.

А русские бизнесмены, заглядывающие к нам, только обещают помощь, а как их след простыл, так и патриотический пыл остыл.

Еще один эпизод, не делающий чести россиянам. Последние годы своей жизни здесь, на Полтавщине, провел всемирно известный врач Склифосовский, детище которого - клини-

ческий институт известен всем. Здесь, на Полтавщине, рядом со своим именем Склифосовский на свои деньги построил школу, помогал крестьянам чем только мог. Сегодня больно и стыдно смотреть на его заброшенную на пустыре могилу, давно нет рядышком и церквушки. А где могилки жены и сына великого врача, которые вскоре после его смерти погибли от рук бандитов, никто уже не знает. Наш комитет уже давно бьет во все колокола, чтобы воздать должное патриоту-россиянину, восстановить церквушку, разбить на пустыре аллею имени Склифосовского, но пока наш колокольный звонником не услышан. Я достоверно знаю, что мэр Москвы Юрий Лужков из городского бюджета материально поддерживает клинический институт имени Склифосовского и таю надежду, что кто-нибудь из русских патриотов вспомнит и о заброшенной могиле славного предка на полтавском пустыре.

Я могла бы привести еще много фактов, просто крича-

щих о том, что русские и русскоязычное население на Полтавщине нуждаются в помощи и поддержке со стороны своих российских собратьев, в увековечивании памяти славных сынов России. Наш комитет кое-что предпринимает в этом плане, но кардинально проблему можно решить, только создав в Полтаве русский культурный центр, как это сделал тот же мэр Москвы во Львове. Культурный центр был бы хорошим подарком русским на Полтавщине в Год России в Украине, который сейчас проходит.

Ну и последнее, о чем очень хочется сказать через газету. Здесь, в Москве, моего мужа, юриста, который отдал много сил защите собственности русских на Полтавщине, хватил инсульт, и мужа приняли на лечение в госпиталь имени Вишневого. От всего сердца благодарю руководство госпиталя и Департамент международных отношений правительства Москвы за поддержку в трудную минуту. Уверена, что точно так же поступил бы и Склифосовский. На патриотах держалась и будет держаться Русь.



СМ ИНФОРМ  
БЮРО

50 ПОХИЩЕНИЙ  
ЛЮДЕЙ ЗА ПОЛГОДА

Управление по борьбе с организованной преступностью (УБОП) ГУВД Москвы намерено бороться с преступлениями, связанными с похищением людей с целью изъятия у них органов и продажи их за границей. Как сообщил в среду, 23 июля, на брифинге заместитель начальника Управления по борьбе с организованной преступностью ГУВД Москвы полковник милиции Сергей Солопов, на днях эта проблема обсуждалась на коллегии в Мосгорпрокуратуре. По его словам, работа в этом направлении только началась, и о каких-то результатах пока говорить рано.

С. Солопов отметил, что в Москве за первое полугодие 2003 года было зарегистрировано 50 похищений людей и 19 фактов незаконного лишения свободы. Самая распространенная форма похищения людей, по его информации, это насильственное удержание с целью получения выкупа. За первое полугодие 2003 года выявлено 36 таких случаев. Наиболее трудоемким по сбору вещественных доказательств является раскрытие похищения людей с целью завладения жильем. Жертвы, как правило, одинокие горожане - в первую очередь алкоголики, душевнобольные и пенсионеры. Так, недавно сотрудниками подразделения УБОП были задержаны два гражданина Азербайджана, которые неоднократно совершали похищения москвичей и увозили их в Ивановскую и Смоленскую области, где селили в брошенных домах.

Для столицы также характерны похищения иностранных граждан, прибывших в Россию в поисках работы, в основном из Индии, Турции, Украины, Молдавии, Таджикистана. Совместно с сотрудниками Управления Федеральной службы безопасности по Москве и Московской области в январе текущего года проводились оперативно-разыскные мероприятия в Москве и Тульской области, в результате которых были освобождены насильственно удерживаемые пакистанцами девять граждан Индии.

У ЛЬГОТНИКОВ -  
СВОЯ КАРТА

В Хамовниках, на Смоленском бульваре, дом 3/5, в четверг, 24 июля, открылся первый продуктовый магазин, в котором будет приниматься так называемая социальная карта москвича. Она дает возможность получателям льгот и субсидий - пенсионерам, ветеранам, инвалидам и др. - пользоваться скидкой при приобретении товаров.

Апробация социальной карты москвича успешно прошла в ЮАО. Теперь началось ее внедрение в ЦАО. Префектура ЦАО до конца года откроет в каждом районе своего округа по 3 продовольственных магазина, где будут принимать эту карту. А к концу следующего года такую карту получат все представители социально незащищенных категорий населения.

ЗАЩИТИЛИ ПРИРОДУ

На 43 предприятиях Москвы из 108 проинспектированных Министерством природных ресурсов РФ выявлены нарушения экологических требований. Им направлены предписания о временной приостановке деятельности. Среди этих предприятий - металлургический комбинат «Серп и молот», ЗАО НПО «Красный богатырь», ГП «Моснефтемаслозавод», ОАО «Московский электротракторный завод», ОАО «Московский шинный завод», ОАО «Лианозовский молочный завод», ОАО «Царицынский молочный комбинат» и др. Основные нарушения - загрязнение атмосферного воздуха, превышающие норму сбросы загрязняющих веществ в открытые водоемы.

Как сообщили в пятницу, 25 июля, в пресс-службе МПР РФ, сейчас в этом ведомстве подготовлено распоряжение о проведении второго этапа проверки. Он начнется в сентябре.

«МС» - Интерфакс

Концепцию праздничного оформления Москвы к празднованию Дня города, который будет отмечаться в начале сентября 2003 года, одобрил первый заместитель мэра в правительстве Москвы Петр Аксенов.

Как сообщил Интерфаксу источник в городской администрации, концепция праздничного оформления Москвы будет выдержана в едином стиле и определенной цветовой гамме с использованием желтого, зеленого, фиолетового, оранжевого и белого цветов. В частности, для оформления открытых пространств, площадей и мест проведения массовых гуляний подготовлены разнообразные объемно-пространственные конструкции. В этом году в качестве тематического декора для них выбрана тема цветов, что, по мнению дизайнеров, лучше всего соответствует празднику.

Оформление центральных улиц и площадей города также предполагается выдержать в едином стиле. Наибольшее

«ПЛАТЬЕ ОГНЕЙ» КО ДНЮ ГОРОДА

внимание намечено уделить Тверской площади, где пройдет церемония торжественного открытия праздника, Театральной как центру культурной программы Дня города, Лубянской, на которой будет проходить семейный праздник, Манежной, Калужской и ряду других площадей, а также Тверской улице, Ленинградскому проспекту, Новому Арбату, Кутузовскому проспекту, проспекту Мира, Можайскому шоссе, Ленинскому, Волгоградскому, Рязанскому, Рублевскому, Каширскому, Варшавскому, Волоколамскому шоссе. Для этого будут использованы и праздничные транспаранты-перетяжки: светодинамические и на тканевой основе. На них наряду с графическими элементами декора будут написаны поздравительные тексты.

Ко Дню города в Москве появится около 2 тысяч праздничных плакатов, в том числе на темы: «Москва гостеприимная», «Москва со временем в ладу», «Москва - мой дом, моя судьба», «Для новых поколений, для будущих времен» и другие. В дополнение к дневному планируется активно использовать элементы вечернего светового оформления. В вечернем горо-

де зажгутся тысячи огней праздничной иллюминации, в том числе иллюминированные композиции на комплексе административных зданий на Новом Арбате и на улицах, прилегающих к Гостинному двору. Светодинамические композиции будут светиться на зданиях Калужской площади, Ленинского, Кутузовского и Волгоградского проспектов, а также на Каширском и Можайском шоссе. Крупные светодинамические композиции установят на здании мэрии столицы на Новом Арбате и здании института «Гидропроект» на Ленинградском шоссе.

Над центром столицы появится так называемое звездное небо - гирлянды огней, перетянутые через проезжую часть на Тверской, 1-й Тверской-Ямской улицах, на Кутузовском проспекте, а также над развилками Каширского и Варшавского шоссе, Ленинградского и Волоколамского шоссе. Все эти световые композиции будут дополнены иллюминированными гирляндами и декоративной подсветкой, установленными на мачтах городского освещения, в частности, на Кутузовском, Ленинградском, Рязанском проспектах, Каширском и Варшавском шоссе, а также

на ряде других эстакад и мостах. Кроме того, в этом году впервые повсеместно будет применена декоративная светодиодная подсветка деревьев.

Для оформления магазинов, кафе, ресторанов предполагается использовать декоративные композиции из флагов, гирлянд, воздушных шаров, цветов. В общей сложности в праздничном оформлении Москвы будет применено более 160 объемно-пространственных конструкций, около 100 тысяч декоративных полотнищ и флагов, более 100 транспарантов-перетяжек, около 130 крупномасштабных панно, более 2 тысяч праздничных плакатов, сотни гирлянд. Предполагается, что на праздничное оформление города в общей сложности будет выделено около 70 млн. рублей за счет средств городского бюджета и окружных префектур.

П. Аксенов поручил доработать проекты оформления образовательных учреждений города, остановок общественного транспорта, аэропортов, обратив при этом особое внимание на устранение противоречий между социальной и коммерческой рекламой.

ЖЛОБСТВО НА КРОВИ

Пообещав вернуть льготы почетным донорам, депутаты Госдумы отправились отдыхать



ФОТО АНДРЕЯ НИКЕРИЧЕВА

В репортаже «Город теряет кровь» («МС» № 8, 5-11 марта) мы рассказали о том, какая ситуация сложилась на станциях переливания крови после того, как почетных доноров лишили права на бесплатный проезд в общественном транспорте. После этой публикации в редакцию долго поступали письма и звонки: москвичи просили продолжить тему. До сих пор новостей не было, вот наконец в июле в Гематологический научный центр пришло письмо из Госдумы. Уходя на каникулы, депутаты решили подарить донорам кое-какую надежду. Впрочем, все по порядку.

9 утра. Мы на станции переливания крови Гематологического научного центра. Сегодня тут одна молодая женщина. Ирина Головченко, учительница. У ее знакомой лейкемия, и срочно нужна любая кровь...

А вот сидит с книжкой и тетрадкой мальчишка. Как его зовут? Читает учебник по воздушной разведке. Оказывает, Андрей уже курсант воен-

ного училища. На его стипендию девушку в кафе не пригласишь. Живет в общежитии, сам родом из Астрахани.

«Я хотел бы со временем стать почетным донором, чтобы можно было меньше платить за квартиру, - признается парень.

«Нам на «скорую» сообщают, где срочно нужна кровь, - включилась в разговор девушка с медицинским саквояжем. - Я мед-

сестра на «скорой». Медики, милиция и военные видят собственными глазами, как люди эту кровь теряют. Поэтому мы постоянно ее и сдаем. Недавно в 10-м роддоме у женщины началось сильное кровотечение. Не знаю, что было бы, если бы врач и медсестры не легли под капельницу. Слава богу, все обошлось.

Нам выдали новенькие голубые бахилы и только после этого допустили в святая святых - зал, где на кушетках лежат добровольцы, а по тонким прозрачным трубкам в пробирки медленно-медленно стекает их кровь. Есть ли у этой крови цена с точки зрения морали? В голове крутятся: если 30 литров крови почетного донора умножить на спасенные жизни и отнять у доноров льготы, получается жуткая несправедливость.

«Столица строит дома, реконструирует гостиницы, а заплатить за проезд донора в общественном транспорте не может или не хочет, - говорит зам. зав. отделом заготовки крови Лара Шумилова. - Да, решение об отмене льгот приняли в Госдуме. Тем не менее мы знаем, что в Пятигорске, Твери, Иванове почетные доноры как ездили, так и ездят бесплатно. Очевидно, там любят своих доноров и не экономят на них. В Москве каждый день женщины рожают, а мужчины разбиваются на машинах. Не приведи Господь случиться крупная катастрофа: на всех москвичей крови не хватит. Во всем мире есть банки крови - в России их как не было, так и нет. А ведь многих больных можно спасти только кровью! Причем такому пациенту для одной лишь процедуры требуется кровь от 10 и более доноров. Затем - повторные курсы... Не могу понять, почему Москва не захотела защитить своих доноров? Были только обещания и больше ничего. Вместе с Красным Крестом мы попытались поднять эту проблему. В результате получили лишь обещания: «решим», «постараемся», а воз и ныне там.

7 июля медикам поступил ответ из Госдумы. Цитирую: «Ваше обращение рассмотрено в Комитете Государственной думы по охране здоровья и спорта...»

Комитет... направил обращение в Правительство РФ и всем лидерам депутатским объединениям с предложением принять срочные меры по восстановлению права на бесплатный проезд граждан, награжденных знаком «Почетный донор России» и «Почетный донор СССР».

Московская городская дума подготовила законопроект об исключении подпункта 16 пункта 1 из приложения 20 к Федеральному закону о федеральном бюджете на 2003 г., который направлен на заключение в Правительство РФ...

При первой же возможности наш комитет будет добиваться восстановления прав почетных доноров на бесплатный проезд. При принятии Федерального закона о внесении изменений и дополнений в Закон Российской Федерации «Об основах федеральной жилищной политики» и другие законодательные акты Российской Федерации в части совершенствования системы оплаты жилья и коммунальных услуг», благодаря участию депутатов ГД льготы по снижению до 50 процентов размеров оплаты коммунальных услуг для лиц, награжденных знаком «Почетный донор России» и «Почетный донор СССР» оставлены без изменений».

«Что будете делать? Ждать? - спрашиваю Лару Шумилову.

«Мы устали объяснять на всех уровнях, что Москва практически обескровлена. Нам просто некогда заниматься бумагопродомством, это не наш профиль. А факт остается фактом: почетные доноры в наш центр забыли дорогу. Остается надеяться, что не иссякнет энтузиазм у безденежных молодых. И спасенные люди по-прежнему будут называть своих ребятшек именами наших врачей.

Елена ВОЛКОВА

КЕПКА МЭРА -  
С МОЛОТКА

Кепка мэра Москвы выставлена на благотворительный аукцион в помощь воспитанникам столичных детских домов, сообщается в пресс-релизе, полученном в среду Интерфаксом от организатора аукциона - газеты «Комсомольская правда».

В пресс-релизе указано, что на аукцион, который продлится до 15 августа, газета выставляет кожаную черную кепку Юрия Лужкова 62-го размера, на подкладке ее «по центру шит ромбовидный кусочек кожи с изображением герба России». Стартовая цена кепки - \$500. Все вырученные средства пойдут воспитанникам московского дома ребенка № 22.

Традиционный конкурс на лучшую стройплощадку провели власти района Кунцево. В соревновании приняли участие семь строительных организаций.

В КУНЦЕВЕ ОБНАРУЖИЛИ  
СТРОЙПЛОЩАДКУ. ЛУЧШУЮ

Победителем была названа новостройка на улице Маршала Тимошенко, вл. 15, корп. А. Как сообщает пресс-служба

префектуры Западного административного округа, строительные работы ведет здесь ООО «Торос». По замыслу архитекторов на этом

месте появится коммерческая многоэтажка с подземными гаражами и встроенными нежилыми помещениями. Пока же работы в самом разгаре.

Но близости строительства не ощущаешь: аккуратный забор, специальное освещение, чистые мостовые. В общем, показательное строительство, пока еще не характерное для всего города. Но будем надеяться, что первая ласточка бережного отношения строителей к окружающей среде в Кунцево не будет последней.

Александр АСТАФЬЕВ



Вы уже подготовились к зиме? Такой вопрос, заданный в конце июля, возможно, поставит в тупик любого. Но только не работников жилищно-коммунального хозяйства. Для них подготовка к будущему зимнему отопительному сезону в самом разгаре.

## ГОТОВЬ САНИ ЛЕТОМ

Полным ходом идет она в Восточном административном округе (ВАО). Вот один из типичных районов этого округа - Северное Измайлово. За последнее время здесь существенно активизировалась подготовка жилья и инженерных объектов к эксплуатации в зимний период 2003-2004 годов. В общей сложности работникам коммунальных служб Северного Измайлова предстоит подготовить к зиме 358 строений. По состоянию на середину июля уже выполнена почти половина всех плановых работ. Успешно подготовлены к зиме более 140 муниципальных строений, 23 ЖСК (при плане 2) и 1 ТСЖ. Всего на сегодняшний день в полной готовности к зиме около 180 жилых зданий.

А еще работниками ЖКХ района отремонтировано более 460 метров теплотрасс (при плане 390 метров), почти 6,5 тысячи квадратных метров мягких кровель (при плане 11 тысяч). Осуществляются и такие важные работы, как вынос газопроводов из подвалов, ремонт электрохозяйства, многих других объектов инфраструктуры коммунального хозяйства.

Частный пример Северного Измайлова отражает общее пристальное внимание, которое уделяет префектура ВАО состоянию жилищно-коммунального хозяйства в округе. Службы ЖКХ в каждом районе ориентированы сейчас на то, чтобы максимально активизировать подготовку жилищного фонда и инженерных коммуникаций к эксплуатации в предстоящий зимний период. В целом по округу по состоянию на середину июля уже выполнено не менее 45 процентов всего объема соответствующих работ.

Геннадий ГЕНУШКИН

## ПРОДОВОЛЬСТВЕННАЯ БЕЗОПАСНОСТЬ СТОЛИЦЫ



ФОТО АЛЕКСАНДРА ВОЛОДИНА

Именно этот жизненно важный вопрос - продовольственной безопасности Москвы - был в центре внимания столичного правительства на его очередном заседании. А назывался он так: «О развитии интеграционных связей предприятий продовольственного комплекса города Москвы с поставщиками продовольствия и регионов России».

Слушал основной доклад заместителя руководителя Департамента продовольственных ресурсов города Москвы Виктора Ольхового, а в памяти всплыл житейский эпизод. Жена собирает на рынок и наказывает: купи две бутылки масла - рафинированное и нерафинированное, импортное не бери, а только наше. И от перемороженного, низкокалорийного забургного мяса москвичи постепенно переходят на отечественное, свежее, охлажденное.

Правительство столицы взяло курс на то, чтобы за обеденным столом москвичей все больше появлялось отечественной сельхозпродукции взамен импортной, менее качественной, а подчас и небезопасной для здоровья. В 2002-м по сравнению с 2001 годом завоз импортного мяса в Москву сократили на 10, а масла животного - более чем на 20 процентов.

Выходит, всю зарплату отечественные сельхозпроизводители? Пока нет. По данным Минэкономразвития России, лишь четыре российских региона обеспечивают себя собственной животноводческой продукцией, а остальные покупают импортную.

Откуда же тогда Москва берет дополнительные порции свежего отечественного мяса и животного масла? Дело в

том, что столица перешла на новые продовольственные рельсы и сама стала сельхозпроизводителем. Если раньше продовольствие из 50 российских регионов, с которыми Москва установила связи, просто закупалось, то теперь Москва вкладывает средства непосредственно в сельхозпроизводство. С каждым годом город расширяет собственную сырьевую базу, приобретая в собственность сельхозпредприятия в регионах РФ, овладевая контрольными пакетами акций. Прямую экономическую выгоду от этого получают и столица, и регионы РФ, потому что москвичи помогают поднимать на ноги многие сельхозпредприятия, делая их рентабельными.

Сегодня уже 15 предприятий продовольственного комплекса Москвы интегрировались в АПК России, имеют собственную базу по производству мяса, молока, яиц, картофеля и овощей. За счет этого такие гиганты-мясокомбинаты, как Микояновский и Черкизовский, уже на 70-80 процентов обеспечиваются высококачественным отечественным сырьем, и не случайно продукция этих заводов пользуется у москвичей большим спросом.

Интеграционные связи будут расширяться, и к 2006 году еще десять предприятий продовольственного комплекса Москвы обретут в регионах России собственную производственную базу, а значит, импорт будет еще больше потеснен. Особенно плодотворно развиваются интеграционные связи Москвы с регионами Центрального федерального округа: Московской, Калужской, Смоленской, Тульской, Липецкой, Курской областями, откуда в Москву поступает 70 процентов мяса и животного масла и более 90 процентов молока, картофеля и овощей. В перспективе - развитие интеграционных связей со многими другими регионами РФ, а также с Беларусией и Крымом.

...Предвижу вполне резонное замечание москвичей, особенно тех, у кого кошелек не тугие: свои съестные припасы, конечно, хорошо, но цены-то ох как кусаются. Импортное мясо, бразильская свинина куда дешевле.

И об этом шла речь на заседании столичного правительства. Так, вице-мэр Москвы Валерий Шанцев особое внимание уделил необходимости совершенствования системы доставки продовольствия из регионов, которая бы позволила освободиться от многочисленных посредников, греющих руки на чужом труде и взвинчивающих цены на продовольствие.

Будем надеяться, что правительству Москвы и в первую очередь Департаменту продовольственных ресурсов города удастся отладить механизм доставки продовольствия от производителя к потребителю и цены на продукты хотя бы перестанут расти.

Николай АНДРЕЕВ

## ИНФОРМ БЮРО

### ЖКХ В ЦИФРАХ

Россияне исправно оплачивают жилищно-коммунальные услуги. Это выяснили социологи фонда «Общественное мнение», которые опросили 1,5 тысячи жителей страны, в большинстве своем представляющих Москву. Результаты опроса опубликованы в субботу, 26 июля.

В то же время качеством работы своих жилищно-коммунальных служб довольны очень немногие. Только 6 процентов сказали, что качество услуг коммунальщиков за последний год улучшилось.

СВЯБОТА, 26.07

### ЧП НА ЮГЕ

На юге Москвы в воскресенье, 27 июля, взорван легковой автомобиль «Фольксваген-пассат». Произошло это в 20 часов 7 минут во дворе дома 16 по Каширскому шоссе. В результате взрыва погиб человек. По предварительным данным, погибший - уроженец Дагестана 1954 года рождения, временно зарегистрированный по указанному адресу.

Мощность взрыва составила 400 граммов в тротиловом эквиваленте. От взрыва пострадали несколько десятков жильцов дома. Душным вечером многие находились около раскрытых окон. Взрывная волна выбила стекла в квартирах 1-5 этажей, и осколки стекла ранили людей. Несколько человек госпитализированы.

ВОСКРЕСЕНЬЕ, 27.07

### ПЕРЕХОДЫ ДЛЯ СЛЕПЫХ

Как сообщили в понедельник, 28 июля, в ГУП «Доринвест», в столице начата реализация программы оборудования пешеходных переходов звуковыми устройствами.

Предусмотрено оборудовать 82 перехода в местах, где чаще всего появляются незрячие пешеходы, светофорами, которые дают звуковой сигнал, включющийся одновременно с зеленым светом. Уже оборудованы 20 таких переходов - это почти четверть программы.

ПОНЕДЕЛЬНИК, 28.07

### СПОРТИВНЫЙ АЗАРТ ЛУЖКОВА

Вчера в перерыве между заседаниями столичного правительства Юрий Лужков устроил пресс-конференцию, посвященную итогам только что завершившихся детско-юношеских спортивных игр москвичей и американцев из штата Юта. В них приняли участие по 300 человек с каждой стороны. Мэр столицы был инициатором проведения этих игр, сделал все возможное для их организации на мировом уровне.

По информации Ю. Лужкова, игры прошли на высоком организационном и спортивном уровне. Наши юные спортсмены победили почти во всех видах соревнований. Но главная победа, по заявлению мэра, заключается в налаживании живых контактов между юными москвичами и американцами, что является хорошим базисом дальнейшего развития дружественных связей между Москвой и американским штатом Юта, народами России и Америки. Зимой уже в штате Юта будут проведены детско-юношеские спортивные игры.

Принявшие участие в пресс-конференции председатель Госкомспорта России Вячеслав Фетисов и председатель национального Олимпийского комитета Леонид Тягачев дали высокую оценку играм и поблагодарили мэра столицы за то, что он уделяет спорту столько внимания.

А Юрий Михайлович с таким же спортивным азартом, с которым рассказывал об этих соревнованиях, разгромил на заседании правительства представленную Москомспортом целевую комплексную программу «Спорт Москвы» на 2004-2006 годы и дал ее авторам месяц для капитальной переработки документа, после чего программа будет снова вынесена на рассмотрение столичного правительства.

«МС» - Интерфакс

ВТОРНИК, 29.07

## ЭЛЕКТРИЧКА СТАНЕТ «СПУТНИКОМ»

Пассажиры Московского региона скоро ожидают приятные новшества. Во-первых, появятся антивандалные поезда ближнего следования, они станут более комфортабельными и более соответствующими нормам санитарии. Это предусмотрено утвержденными недавно санитарными правилами перевозок на железнодорожном транспорте. И все же самое интересное, на наш взгляд, заключается в появлении электропоездов нового поколения - экспресса «Спутник», которые уже к концу этого года будут курсировать между Ярославским вокзалом и Мытищами.

Как нам сообщили в пресс-службе Московской железной

дороги, этот участок ярославского направления является самым загруженным. На него приходится почти 20 процентов всего пассажиропотока региона, и за сутки перевозится почти 160 тысяч человек. На втором месте следует участок Казанский вокзал - Раменское - 110 тысяч пассажиров. На третьем месте - Курский вокзал - Подольск, а также Белорусский вокзал - Голицыно - по 80 тысяч пассажиров. По 60 тысяч пассажиров приходится на трассы Павелецкий вокзал - Домодедово, Савеловский вокзал - Дмитров, Киевский вокзал - Апрелевка, Рижский вокзал - Нахабино. Пушечные там в разные годы

электрички ныне изрядно изношены, особенно те, что были изготовлены в Риге.

Проект нового пригородного состава «Спутник» включает в себя не только летящий со скоростью 130 км в час красивый состав из шести вагонов с кондиционерами, но и обновленную инфраструктуру участка движения. Уже сегодня здесь создаются новые пешеходные переходы, преобразуются платформы «Маленковская», «Яуза», «Лосиноостровская», «Лось», «Перловская». А на станции Мытищи появится крытый терминал площадью 2,5 тысячи кв. метров. Там пассажиры получат полный комплекс услуг. В новом вокзальном здании расположатся билетные кассы, турникеты, а рядом будут открыты торговые павильоны и интернет-кафе.

Владимир ЖУРАВЛЕВ

## «АГРЕССИЯ» УКРОЩЕНА

нов, в которых находилось агрессивное моющее средство криадез, предназначенное для промывки и обеззараживания промышленных емкостей. В его состав, помимо прочего, входит и уксусная кислота, при определенных условиях опасная для людей.

По тревоге были подняты службы экстренного реагирования ГОЧС Южного и Центрального административных округов. На место происшествия прибыли сотрудники химической лаборатории Главного управления ГОЧС г. Москвы. Спасательные работы

проводились 2 часа. С ТЭЦ-9 срочно привезли 250 литров щелочного реагента, которым обработали зараженную площадь (12 кв. метров), а затем засыпали территорию песком.

Причины аварии выясняются.

Геннадий ТРЕТЬЯК, Леонид ШИРОКОВ



СМ  
ОПЕРАТИВКАНиколай УВАРОВ,  
глава управы района Щукино СЗАО:  
СВОЕ? ЧУЖОЕ?  
НАШЕ!

Меня да и всех руководителей районов очень беспокоит одно обстоятельство: люди считают своим только то, что заканчивается порогами их квартир. Главная задача - заинтересовать жильцов тем, что происходит за стенами жилища. Многие в нашем районе уже поняли: все, что строится и растет вокруг их домов, - не чужое.

Мы ежегодно проводим конкурсы. У нас есть свои отличники, и мы поощряем денежными премиями тех энтузиастов, которые вкладывают душу в свои подъезды и дворы. Мы бесплатно обучаем таких людей дизайну. Основная моя задача - заинтересовать жителей, сделать так, чтобы они чувствовали себя хозяевами - иначе любые деньги, какие бы ни вкладывались, будут выброшены на ветер.

Психология у многих горожан меняется - появляется чувство сопричастности.

Люди отдают собственные деньги не на абстрактные цели, а конкретно на дом, в котором они живут, и видят, на что их средства тратятся. Наш округ уже не первый год занимает ведущие места в городских программах по благоустройству дворов, и в этом году мы тоже заняли первое место. У нас хорошие отношения с инвесторами, которые работают на территории района. Только ЗАО «Донстрой» выделил на благоустройство 20 млн. рублей, что сопоставимо со средствами, которые мы расходует на эти цели в течение года. Это для нас значительное подспорье.

У нас много домов - процентов семьдесят - так называемых сталинских. Они добротные, удобные для жизни, теплые, хорошо держат температуру. Но капитальный ремонт в них делается пока только выборочно, а уже пора менять коммуникации в полном объеме. Это большой, непочатый край работ. Мы, конечно, все сделаем, но меня все-таки удивляет позиция некоторых жильцов: они ищут дядю (а этим дядей являюсь я), чтобы тот пришел и покрасил рамы и поклейл новые обои. Мы вместе подписывали договор, в котором взяли на себя взаимные обязательства поддерживать порядок в жилище и делать элементарный косметический ремонт.

Мы живем в общем ритме большого города. Как и все, сейчас готовимся к зиме. Готовить «сани» начали сразу же, как только отключили тепло. Все идет строго по графику, к 25 августа закончим подготовку к холодам. Пока никаких опасений на этот счет нет. Последние три года у нас (стучу по дереву) никаких крупных аварий в районе не было. Мы всегда зимуем без ЧП. Ну а мелкие аварии, как правило, происходят в самых малообеспеченных семьях.

Больше всего болит душа за тех людей, которым нужна наша помощь. И мы должны так распределять наши усилия и средства, чтобы помогать всем социально незащищенным семьям, и прежде всего ребятишкам. Ежегодно 200 детей управа отправляет бесплатно в детский лагерь в Севастополь, там у нас есть «свой» корабль, который взял над детьми шефство. В нашем районе действует подростковый центр «Щукинец», где на первом месте - организация досуга ребят. Для самых маленьких мы построили замечательный экспериментальный детский сад на Авиационной улице, 71. Там будет работать бассейн, спортзалы, соляные камеры для лечения органов дыхания. У нас успешно работает оздоровительный лагерь для детей с нарушениями опорно-двигательного аппарата.

Другое важное направление деятельности управы - поддержка в районе малого бизнеса. Мы за материальные блага, но заработанные. Надо добиваться, чтобы человек не думал о бутылке, а заболтался о главном - о семье, о доме, в котором он живет. Каждый из нас должен служить: семье, району, городу.

Многое в моем хозяйстве меня радует. Вот только рожали бы побольше! Хочется, чтобы население района пополнялось не только за счет новых владельцев квартир, а и за счет коренного населения.

Скажу честно, чаще всего в мою дверь стучатся с жилищными проблемами. Мы лишь исполнительная власть, но одному человеку из десяти помочь удается. У нас 75 процентов собственников жилья. Больше 90 процентов всех жителей района вовремя платят за коммунальные услуги.

Свой родной район я возглавляю 12 лет. В последние годы мне все лучше спится не только потому, что в моем хозяйстве все нормально, но и потому, что у нас хороший воздух. Район утопает в зелени: много деревьев нам оставили наши предшественники. Наши тополя - ровесники старых домов. Но везде нужна смена поколений. Мы сажаем много новых деревьев и кустарников. Так хочется, чтобы в Москве, как и прежде, пахло сиренью.

Как ни странно, на общегородском уровне связь «власть - житель» наладить куда проще, чем на местах. Хотя многие проблемы граждан решались бы быстрее, если бы крепче были взаимоотношения управы и жителей.

К сожалению, то же кабельное телевидение, призванное крепить такие отношения, пока малодоступно. Встречи жителей районов с местными властями - хорошо, но не всем удобно добираться до места таких встреч. Кроме того, в зале порой набивается столько людей, что на все вопросы невозможно ответить. Да и

## ПРИНЦИП ОБЩЕНИЯ - ТЕРРИТОРИАЛЬНЫЙ

сами вопросы нередко настолько разноплановы, что сразу и не сориентируешься.

Однако в управе района Западное Дегунино Северного округа нашли свой, довольно действенный принцип общения с жителями.

Западное Дегунино условно можно разделить на три части. Например, в микрорайоне Красный Северянин идет бурная реализация программы по переселению из ветхого жилья. Микрорайон буквально на глазах застраивается новыми современными домами. А вот в Дегунине всего несколько новых домов. Зато сплошь пятиэтажки. Бусиновое расположено недалеко от кольцевой. Понятно, здесь довольно высокая загазованность. Добавьте к этому большое число промышленных предприятий, которые буквально взяли Бусиновое в кольцо.

Соответственно, в этих микрорайонах и проблемы несколько отличаются. Если в Красном Северянин жителям очень волнует благоустройство территорий, чтобы дворы были зелеными, чистыми, с детскими площадками, то в Дегунино больше переживают за изношенные инженерные коммуникации и протекающие крыши. А вот в Бусинове самый острый вопрос - экология.

Изучив районную проблематику, в управе района Западное Дегунино решили, что и общение с жителями необходимо дифференцировать и перенести его непосредственно в микрорайоны. На еженедельные встречи с жителями сюда приходят не только глава управы, но и представители заинтересованных структур - дирекции единого заказчика, коммунальных служб, ОВД... Причем

обязательной частью этого общения стали встречи с наиболее активными гражданами, теми же старшими по подъездам, домам. Ведь именно эти люди могут в первую очередь проинформировать власти о состоянии и качестве жизни в районе.

По мнению главы управы района Западное Дегунино Александра Игнатова, такой подход позволяет сосредоточиться на основных проблемах микрорайона и заранее выявлять болевые точки, а значит, и принимать необходимые решения.

- Результативность таких встреч довольно высока, - говорит Александр Сергеевич. - Нередко они помогают нам корректировать планы благоустройства, пересматривать договорные отношения с подрядчиком, искать новые пути решения проблем.

Наталья КУЗИНА

ДО ЗИМЫ ДАЛЬШЕ,  
ЧЕМ ДО БИРЖИ ТРУДА

В минувшую пятницу состоялась коллегия префектуры Северо-Восточного административного округа. Вопрос на повестке дня был одним из важнейших: «О подготовке топливно-энергетического и жилищно-коммунального хозяйства к зиме 2003-2004 годов». Замечу, что кое-кому из присутствовавших было жарко в зале заседаний. Но не от высокой температуры, что стоит сегодня на дворе, а от справедливой критики в их адрес.

Оговорюсь сразу, никакого провала в предзимних работах нет. По словам начальника управления ЖКХиБ А. Жидкова, пока все идет по графику. На 15 июля, например, при плане 1954 строения подготовлено 1975. Выполнение работ по капитальному ремонту мягких и стальных кровель, электрохозяйства, систем газоснабжения идет тоже по графику.

Но, конечно, не все гладко. Есть отставание в подготовке к зиме ведомственного жилья. Не выполнено плановое задание по восстановлению нормативного температурно-влажностного режима в чердачных помещениях районов Алексеевский и Останкинский. Не устранены причины подтопления тепловых пунктов в Марьиной Роще. При проверке качества работ по подготовке домов к зиме наибольшее количество нарушений отмечается в районах Бабушкинский, Северное Медведково, Лосино-Строворский.

Главной темой на коллегии во всех выступлениях звучала проблема кровли и ее ремонта. С мая этого года в столице открыта «горячая линия» по обращениям москвичей на протечки через кровлю. Из СВАО поступило 212 заявлений. Пока оказана помощь только по 140 адресам. В Северном Медведково, например, зарегистрировано 28 просьб, а работы выполнены только в 5 случаях. В Бибиреве соотношение такое - 48-16. И здесь очень четко поставил точки над «i» начальник Мосжилинспекции А. Стражинов.

- У руководителей дирекций единого заказчика, - сказал он, - на компьютерах есть данные о техническом состоянии каждого дома. И не

нужно быть семи пядей во лбу, чтобы понять: кровля нуждается просто в элементарных плановых работах. Причем не требующих особых материальных затрат. Основные причины, по которым заливаются квартиры верхних этажей, - засоры внутренних водостоков. Все это происходит в результате халатности ДЕЗов, стоки не чистятся, не осматриваются месяцами.

Зато по кровле ходят все кому не лень - антенщики, просто любители свежего ветра, отмечалось на коллегии. Ключи от крыши может получить почти любой человек. Кроме того, ДЕЗам необходимо добиваться, чтобы фирмы, ремонтирующие кровлю, давали гарантию своей работы на пять лет. Сегодня город выделяет на ремонт кровли в 2-2,5 раза больше средств, чем раньше. А крыши все равно текут. Хватятся в ДЕЗе, а фирмы, что проводила работы, уже нет и в помине. Значит, и гарантии нет. Выходит, не тем людям доверили работу и заплатили немалые деньги...

С целью обеспечения нормативной температуры в подъездах жилых домов в зимнее время в СВАО разработана программа по замене ветхих вторых дверей. В этом году уже будет поставлено 1040 новых дверей.

До начала зимы будет дополнительно закуплено 62 единицы уборочной техники. Из имеющейся в наличии уже подготовлено к работе более 300 единиц для уборки дворовых территорий, улиц и магистралей. А вот численность дворников и рабочих комплексной уборки составляет лишь чуть больше половины. Мало...

В заключение добавлю, что, по словам первого заместителя префекта СВАО И. Рейханова, начальники ДЕЗов, другие работники ЖКХ спят на своих рабочих местах и твердят одну и ту же фразу: «Нет средств». Но при проверке оказывается, что даже выделенные деньги осваиваются нерационально. Поэтому, предупредил первый зам. префекта, те, кто не может достойно выполнять свои обязанности, могут оказаться на бирже труда...

Владимир ЧЕБАКОВ



ФОТО АНДРЕЯ НИЖЕВИЧЕВА

КРЫЛАТСКОЕ: ЗАБИЛ  
АЛМАЗНЫЙ КЛЮЧ

В ожидании чуда провели начало лета жители домов №№ 32-34 по улице Крылатские Холмы. Еще бы! Во дворе работники местного ДЕЗа и управы района Крылатское задумали устроить фонтан. Дома здесь обычные, по московским меркам даже заурядные. Многоэтажные панельные коробки, вытянувшиеся в нитку. И вдруг - фонтан! Да такой, которого и в центре не сыщешь: с каскадами, альпийскими горками.

Все эти чудеса сотворили строители. И вот сверкнули на солнце первые алмазные струи. Отметим это событие приехали власти и приглашенные ими артисты. Но главные гости, конечно же, жители многоэтажек. Еще недавно все было здесь слишком привычно: и нагроможденные под окнами «ракушки», и грязь на асфальте, и пыль на вытоптаных газонах.

Теперь, с появлением фонтана, преобразился и сам двор. Появились спортивные и детская площадки, скамейки, асфальтированные дорожки. И людей потянуло на улицу. В жаркие летние вечера здесь не смолкает ребячий гомон.

Александр АСТАФЬЕВ

## ТАМ, ГДЕ БУЙНО РОС БУРЬЯН

Только союз власти и населения преобразует городской пейзаж

Сегодня трудно себе представить, что всего года три назад на месте этой игровой детской площадки, как будто сошедшей с яркого рекламного ролика, буйно рос бурьян и прочая неблагородная растительность. Сейчас детишки из корпусов 1 и 2 дома 15 по Борисовскому проезду с удовольствием проводят здесь время, осваивая веселые аттракционы.

Такие площадки, игровые и спортивные, есть практически в каждом дворе района Орехово-Борисово Северное. Почти две трети комплексного плана благоустройства территории района за три последние года реализовано. На следующий год будет приведена в соответствие с ним и оставшаяся часть дворовых территорий. Программа «Мой двор, мой подъезд» продолжается. Но ведь это не только и не столько смотр эффективность работы служб управы, предполагается активное участие в нем самого населения. А с этим как?

Первый заместитель начальника управы Сергей Козенко уверенно отвечает: активно. Смотр проводится под по-

звонгом «Инициатива населения плюс поддержка управы - выигрывают все». Справедливости ради «поддержку управы» надо бы поставить на первое место, ведь согласно комплексному плану префектуры выделяется примерно миллион рублей на благоустройство территории каждого дома. Но не будем торопиться «менять слабые места», слишком велико их взаимное влияние.

Взять хотя бы территории первого и второго корпусов дома № 15 по Борисовскому проезду. Три года назад управа с участием Департамента образования привела в порядок здание и прилегающую к нему территорию детского приюта. И стало вдруг заметно,

сколько неухоженны и неприглядны дворы соседних домов. Работники дирекции единого заказчика, которые регулярно и по мере необходимости организуют встречи с населением, и на сей раз не только проинформировали жителей домов в Борисовском проезде о планируемых работах по благоустройству, но и обратились к ним с просьбой о сотрудничестве, содействии в общем деле. Финансовая поддержка населения была, может быть, и не очень весомой по сравнению с общими затраченными средствами, но именно на эти собранные людьми деньги вокруг детской площадки сделана изящная чуждая ограда, разбиты цветники и засеяны декоративной травой газоны.

Старшие по дому, старшие по подъездам, общественная работа которых стимулируется управой и префектурой ЮАО не только морально, но и материально, - это оперативные и прочные каналы связи между властью и населением. По этим каналам и поступили от населения в управу многие инициативы.

В значительной части дворов района расширена проезжая часть, сделаны специальные «карманы» для парковки автомашин, изменены контуры оформления газонов, чтобы облегчить проезд автомашин; внутри кварталов заасфальтированы именно те пешеходные дорожки, которые проложены стихийно самими жителями. Значит, есть основания говорить о взаимодействии, а это в большой степени гарантирует бережное отношение людей к тому, что сделано для их же удобства.

Кстати сказать, не всегда диалог власти с населением приводит стороны к соглашению. Службы управы выполняют планы, принятые правительством Москвы и префектурой,



Реализация программы «Молодой семье - доступное жилье» и перспективы развития ГУП «Лефортовский рынок» - два вопроса, которые рассматривала коллегия префектуры ЮВАО на своем недавнем заседании.

## О ЖИЛЬЕ И РЫНКЕ

Сейчас, как известно, в России остро стоит проблема сокращения численности населения, да и стареет оно стремительно. Одна из основных причин малого числа детей в семьях, а также частых разводов - плохие жилищные условия. Все это послужило основанием для принятия в Москве программы «Молодой семье - доступное жилье».

Кто же может рассчитывать на эту программу? Семьи, постоянно проживающие в Москве в первые три года после заключения брака (в случае рождения детей - без ограничения продолжительности брака), при условии, что оба супруга не достигли 30-летнего возраста. Также в эту категорию попадают неполные семьи с детьми, в которых мать или отец не достигли 30-летнего возраста. Если семья без детей проживает более трех лет в браке, то она не может стать участником программы.

В ЮВАО на учете стоят 2360 молодых семей очередников, но лишь 1600 семей захотели участвовать в программе. Остальные отказались, мотивируя это тем, что у них нет финансов, которые требуются для участия в программе, отметила начальник Управления жилищной политики и жилищного фонда ЮВАО В. Рослякова.

При обсуждении второго вопроса - о перспективах развития ГУП «Лефортовский рынок» - отмечалось, что значительная часть его зданий находится в неудовлетворительном состоянии. По сути Лефортовский остался на уровне прошлого века, а всю получаемую прибыль ему приходится тратить на поддержание своего внешнего вида.

В результате запланированной реконструкции рынка обеспечение жителей ЮВАО продуктами питания и товарами первой необходимости будет происходить на принципиально новом уровне. Лефортовский рынок станет современным торговым и рекреационным центром, соответствующим мировым стандартам обслуживания населения. Общее количество торговых и вспомогательных площадей составит примерно 37500 кв. м. На этом пространстве разместятся не только торговые места, но и предприятия культурно-бытового обслуживания. В состав комплекса войдут подземная двухуровневая стоянка, а также открытая трехуровневая парковка на 1000 машиномест.

Решено ускорить процесс акционирования ГУП «Лефортовский рынок». Инвестором определено ООО «Транскор». Завершая заседание, префект ЮВАО В. Зотов отметил, что только с помощью акционирования и реконструкции можно спасти этот торговый комплекс.

**Марина КАДЫКОВА**

но они не могут всегда совпадать с планами и мнениями всех 120 тысяч жителей района. Так, программа, принятая правительством Москвы, «Магазин шаговой доступности» по тем или иным причинам многих не устраивает. А отношение к пресловутым мини-гаражам «ракушкам» очень разное у владельцев авто и «безлошадных». Но и в этом вопросе управа нашла оптимальный вариант. Сергей Иванович во время небольшой экскурсии показал несколько оборудованных площадок, огражденных и с охраной, куда собраны «ракушки» с близлежащих дворов. Пока такое компромиссное решение кажется разумным и устраивающим всех, но... Благополучие населения растет, во дворах появляются новые незаконные «ракушки».

В том, что район Орехово-Борисово Северное отличается от соседних каким-то особенным уютом, есть и некоторый элемент счастливого стечения обстоятельств: для руководителей основного подрядчика - фирмы «Московский дворик» - этот район - родные места, они здесь живут. Может, еще и поэтому с особыми любовью и тщанием выполняют они работы комплексного плана благоустройства.

И все же основная гарантия того, что во дворах и подъездах района чисто и уютно - не место жительства подрядчиков-строителей, не их высокая квалификация и добросовестность - главное, что каждый житель района искренне думает: «Это мой двор, мой подъезд, я здесь живу, я за них отвечаю».

**Наталья КРАСОВА**

ДИСПЕТЧЕРСКАЯ «МС»

275-13-39 по будням с 16.00 до 17.30 E-mail: moswed@mail.ru

# ПРИДЕТСЯ ПОТЕРПЕТЬ...

ПРОДОЛЖАЕМ ПУБЛИКОВАТЬ ГРАФИКИ ОТКЛЮЧЕНИЙ ГОРЯЧЕЙ ВОДЫ. ТЕПЕРЬ - НА АВГУСТ.

**С 1 по 21 августа.** Милашенкова, Руставели, Яблочкова. **ЦАО.** Ангарская, Коровинское ш., Базовская, Дегунинская, Приорова, Коптевская, Новая, Солнечногорская, Онежская, Б. Академическая, Косм.Волкова, Зои и Александра Космодемьянских, 1, 2, 3-я Радиаторская, 1,2,3,4,5-й Войковский, 1, 2, 3, 4, 5-й Новоподмосковный пер. **САО.**

**С 4 по 18 августа.** Волгоградский пр-т, Волжский б-р, Люблинская, Ю. Ленинцев, Артюхиной, Малышева, Чистова, Шкулёва, 8-я Текстильщикова, Ставропольская, Краснодарская, Мартеновская, Совхозная, Цимлянская, Ейская, Белореченская, Тихорецкий б-р. **ЮВАО.**

**С 4 по 20 августа.** Авиамоторная, Энергетическая, Бронницкая, Коновалова, Чистопольская, Орехово-Зуевский пр-д, Карачаровский пр-д, Зарайская, Школьная, Нижегородская, 1, 2-я Дубровская, Стройковская, Вековая, Талалихина, Волочаевская, Б. и М. Андроньевская, Боевский пр-д, Рабочая. **ЮВАО.**

**С 4 по 23 августа.** Рязанский пр., Нижегородская, Бронницкая, Коновалова, Чистопольская, Орехово-Зуевский пр-д, Карачаровский пр-д, Зарайская, Школьная, Нижегородская, 1, 2-я Дубровская, Стройковская, Вековая, Талалихина, Волочаевская, Б. и М. Андроньевская, Боевский пр-д, Рабочая. **ЮВАО.**

**С 4 по 24 августа.** Открытое ш., Н. Химушина, Гастелло, Ольховская, Потешная, Преображенский Вал, Ольховский туп., Лосиноостровская, Ивантеевская, Яузская ал., Зубарев пер., Садовая-Спаская, Б. Садовая, Б. Спаская, Спасский туп., Б. Сухаревский пер., пр-т Мира, Гиляровского, Грохольский пер., Докучаев пер., Орликов пер., Космонавтов, пр-т Мира, П. Корчагина, Касаткина,

Маломосковская, Константинова, Б. Галушкина, Ярославская, Селиверстов пер., Уланский, Колокольный, Даев, Б. Головин, Панкратьевский, Последний, Сретенка. **ЦАО, ВАО, СВАО.** Веснина, Смоленский б-р, Шукина, Зубовский б-р, Т.Фрунзе, Крымская пл., Россолимо, Л. Толстого, Б. и М. Чудов пер., Савельевский пер., Оболенский пер., Сад.-Кудринская, Б. Садовая, Несвижский пер., Оболенский пер., Языковский пер. **ЦАО.**

**С 5 по 25 августа.** Пятницкая, 1, 2, 3-й Кадашевский пер., Щетининский пер., М. Толмачевский пер., Лаврушинский пер., Старомонетный пер., Бродников пер., 1-й Казачий пер., Б. и М. Ордынка, Б. Якиманка, Серафимовича, Болотная наб., Черниговский пер., Голиков пер. **ЦАО.** Вавилова, Ленинский пр-т, Загородное ш., Ломоносовский пр-т, улица Стасовой. **ЮАО, ЮЗАО.** Минская, Мосфильмовская, Ак. Анохина, Покрышкина, Ленинский пр-т, Вернадского, Ломоносовский пр-т, Строителей, Удальцова, Обручева, Новаторов, М.-Маклая, Мичуринский пр-т, Крупской, М. Ульяновой. **ЗАО, ЮЗАО.** Ореховый б-р, Ясеневая, Воронежская, Булатниковская, Медынская, Тамбовская, Ген. Белова, Марш.Захарова, Харьковская, Востряковский пр-д, Харьковский пр-д, Шипиловский пр-д, Кошкина, Мячковский б-р. **ЮАО, ЮВАО.**

**С 6 по 20 августа.** Энтузиастов ш., Новогиреевская, Зеленый пр-т, Металлургов пр-т, Вешняковская, Кусковская, Михайлова, Коренная, Перовская, Зарайская, Паперника, Шумилова, Яснополянская, 1, 2, 3-я Владимирская, Перовская, Веш-

няковская, Верхние Поля, Алл. Жемчуговой, Ретувовская, Молдагуловой, Б. Косинская, Керченская, Кетчерская, Кр. Казанец, Напольный пер., Старый Гай, Снайперская, Плещева, Плеханова, Мастерская, Кусковская, С. Лазо, Волгоградский пр-т, Волжский б-р, Люблинская. **ВАО, ЮВАО.**

**С 6 по 26 августа.** Ленинградский пр-т, Хорошевское ш., Беговая, Поликарпова, 1, 2, 3-й Хорошевский пр-д, 1, 2-й Боткинский пр-д, Новослободская, Глаголева, 3-я Тв-Ямская, 1, 3-я ул.Ямского Поля, Лесная, Новоселная, Чайнова, Бутырский Вал, Приотский пер., Сушевецкий Вал, Правды, Нижн. Масловка, 1, 3, 5-я ул.Ямского Поля, Стрельбищенский пер., М. Расковой, Скаковая, Б. Кондратьевский пер. Нижняя, Верхняя, Острякова, Левитана, Викторенко, Луиджи Лонго, 3-й пр-д Аэропорта. **САО, СВАО.** 800-лет Москвы, Бескудниковский б-р, Северный б-р, Римского-Корсакова, Мусоргского, Путевой пр-д, Черского пр-д, Стандартная, Бестужевых, Пестеля, Декабристов, Молодцова, Грекова, Полярная, Тихомирова, Широкая, Заревый пр-д, пр-д Шокальского, Алтуфьевское ш. **СВАО.**

**С 8 по 28 августа.** Никольская, Манежная пл., Тверской б-р, Б. Никитская, Газетный пер., Неждановой, Леонтьевский пер., Б. Кисловский пер., Янышева, Воздвиженка, Тверская, Б. Гнездиковский пер., Десятный пер., Лялин пер., Столешников пер. **ЦАО.**

**С 11 по 24 августа.** Алтайская, Челябинская, Магнитогорская, Сталеваров, 2-й Иртышский пр-д, Чечулина, Б. и М. Купавинский пр-д. **ВАО.**

## СНАЧАЛА УСЛУГА - ПОТОМ ДЕНЬГИ

«Хочу взять в аренду квартиру. В одной из фирм до подписания договора найма с владельцем жилья с меня потребовали внести более 20 процентов от суммы оплаты его услуг. Правильно ли это?»

**Г. СЕМЕНОВ, ул. Шолохова,13».**

Начальник управления аренды корпорации «ИНКОМ-недвижимость» **Любовь Лазарева** разъяснила редакции, что солидная компания взимает плату только после выполнения своих обязательств, когда агент подберет подходящее жилье, вместе с клиентом побывает на осмотре помещений и оформит договор с владельцем жилья. Важно и

то, кто подписывает договор об оказании услуг от имени фирмы. Документ с подписью агента, не имеющего доверенности от компании, в суде будет признан недействительным. В случае неблагоприятного развития отношений вы не сможете воспользоваться с клиентом побывает на осмотре помещений и оформит договор с владельцем жилья. Важно и

«Под моим окном разросся тополь, который закрывает окно во втором этаже пятиэтажки. От него и пух, и в любое время дня в квартире темно. Ребенок вынужден заниматься при электрическом свете. Как добиться, чтобы это дерево спилили?»

**Елена ФРОЛОВА, Зеленоград».**

## ЖИЗНИ НЕТ ОТ ТОПОЛЯ



ФОТО АЛЕКСАНДРА ВОЛОДИНА

- Чтобы разрешить эту проблему, - рассказал корреспонденту «МС» главный инженер ДЕЗ № 3 **Владимир Солонин**, - нужно письменно обратиться к нам. По письму будет создана комиссия с участием представителя Москомприроды, которая на месте проверит жалобу жильца. Если все, что указано в письме, подтвердится, мы будем ходатайствовать о получении порубочного билета. Только получив разрешение на порубку, рабочие ДЕЗ спилят дерево.

«Живу на Западе Москвы, неподалеку от реки Сетунь. Берега захламлены, гулять по ним невозможно. Когда же речку приведут в порядок?»

**Ольга КРЫЛОВА, ЗАО».**

## РЕЧКЕ СЕТУНЬ ПОСТАВИЛИ ДИАГНОЗ

Как нам сообщили в пресс-центре префектуры Западного административного округа, недавно речку Сетунь обследовала специальная комиссия. В ее состав входили представители управ районов, по которым она протекает, - Раменки, Очаково-Матвеевское, Фили-Давыдовское, работники Мосводостока и экологической милиции. Специалисты определили объем работ, необходимых для возрождения этой некогда судоходной водной артерии. Предстоит очистить русло, привести в порядок водохранилища, благоустроить береговые полосы.

Общественность, жители округа давно выражали беспокойство по поводу судьбы речки. Теперь ей поставили «диагноз»: Сетунь больна, но не смертельно. Чтобы восстановить нарушенную экологическую среду, нужно время и деньги. Когда будет решен вопрос о финансировании, потребуется координация деятельности всех заинтересованных сторон - Мосводостока, местных властей. Очень важно, чтобы четкая слаженная работа специалистов позволила уже в ближайшем будущем превратить Сетунь в комфортное место отдыха москвичей.

## И НА ДЕЗ ЕСТЬ УПРАВА

«У меня накопились претензии к ДЕЗу. Хотела найти управу на ее директора в жилищно-конфликтной комиссии, но там жалобу не приняли. Куда обращаться?»

**Вероника СВИРИДОВА, Кунцево».**

Действительно, Городская жилищно-конфликтная комиссия при Мосжилинспекции является органом, который по большей части не работает с обращениями физическими лицами. Сигналами граждан по конфликтным ситуациям с ДЕЗом занимаются прежде

всего управа района либо префектура округа. Если там не помогут, сообщила **представитель Мосжилинспекции Татьяна Филиппова**, можно позвонить по справочному телефону отдела по работе с обращениями граждан МЖИ - 281-59-01.

«Будут ли сносить 5-этажный дом по адресу: ул. Сергея Лазо, д.8, к. 2?»

**Галина АЙДАРОВА, ВАО».**

## СНОСУ НЕ ПОДЛЕЖИТ

Как проинформировали в префектуре ВАО, указанный дом в план сноса ветхого жилого фонда округа пока не включен. В ближайшие годы по улице Лазо предполагается снос только следующих строений - дом 10 и дом 14, корп.3, 4.

«Я живу на ул. Россошанской, д. 13, корп. 1. В нашем подъезде стоит кодовый замок. Цены на его обслуживание постоянно повышаются. Раньше платил 9 руб., а теперь уже пришла жировка на 17 руб. 41 копейку. Почему так?»

**Александр ПАВЕСОВ, пенсионер».**

## РАСТЕТ ЦЕНА БЕЗОПАСНОСТИ

В ДЕЗе «Чертаново Южное» нам сообщили: ставки на обслуживание запирающих устройств регулируются правительством г. Москвы. Это не прихоть обслуживающей фирмы. Постановлением правительства столицы № 267 ПП установлены новые ставки. Если в квартире есть переговорное устройство «подъезд-квартира», цена обслуживания составляла теперь 22 руб. 95 коп. Если переговорного устройства нет, кодовый электромагнитный замок стоит 17 руб. 41 коп. Простой механический замок обойдется вам в 11 руб. 79 коп. Ставки эти действуют с 1 мая. Что поделаешь, цены растут на все...

## В диспетчерской дежурили:

**А. Астафьев, Г. Воскресенский, А. Карпова, А. Миль, В. Широков**



Уже полгода как по всей Москве созданы и успешно функционируют ЕИРЦ - единые информационно-расчетные центры. На протяжении этих месяцев наша газета освещала их работу. Мы были свидетелями того, как постепенно ЕИРЦ отлаживали новую систему расчетов оплаты жилищно-коммунальных услуг, как система входила в наш обиход и становилась привычной.

Сейчас все меньше людей приносят в Сбербанк платежные квитанции, меньше жалоб на работу операторов, неправильные начисления в платежках. Но вопросы, связанные с работой ЕИРЦ, тем не менее остаются. Об этом и идет речь в подготовленных нашими корреспондентами материалах.

## РЕПОРТАЖ ИЗ ИДЕАЛЬНОГО ЦЕНТРА

Помнится, в октябре прошлого года свой первый репортаж о создающихся единых информационно-расчетных центрах я делал из ЕИРЦ «Соколиная Гора». «Лучший центр в столице», - такими словами напутствовали меня перед поездкой в комплекс городского хозяйства.

Теперь, спустя 10 месяцев, ЕИРЦ «Соколиная Гора» подтверждает ту октябрьскую характеристику. Подтверждает, с порога встречая посетителя подробной, постоянно меняющейся информацией. О жильцах. О ЦЖС - центре жилищных субсидий. О графике приема населения главой районной управы и его заместителями, депутатами Госдумы и МГД. На информационных стендах представлен и перечень анонимных телефонов различных ведомств, куда жители района могут звонить с самыми разными предложениями.

А еще ЕИРЦ «Соколиная Гора» встречает людей лозунгом «Добро пожаловать». Не помню, в каком еще столичном ЕИРЦ видел такой же. «Мелочь, а приятно», - замечает начальник ЕИРЦ Елена Ланина. Да, мелочь, но характеризует общую атмосферу.

Как людей-то у вас поубавилось, - была моя первая реплика.

Елена Ланина живо отреагировала: «Людей нет, потому что нет вопросов. В некоторых ЕИРЦ для оформления субсидии надо приходиться по два раза: сначала делать заказ, потом приходиться за документами. Мы пакет документов готовим сразу - чтобы люди не ходили к нам дважды», - рассказала она.

Такое правило заведено с первого дня работы ЕИРЦ. По сей день ему следуют неукоснительно. Как и многим другим правилам, делающим этот ЕИРЦ разительно похожим на современный европейский банк, в котором чем лучше работа, тем меньше очередей.

Но меня больше интересуют изменения, произошедшие здесь за 10 месяцев.

Четыре месяца назад мы протянули оптико-волоконную связь, - продолжает Елена Николаевна. - Теперь связаны с префектурой, управой, банком. Не надо, как раньше, бегать, часами дозваниваться. Это значительное улучшение качества работы! Спасибо Александру Петровичу Аксенову, главе управы района Соколиная Гора, он пробил для нас эту связь. Пробил, думаю, не ради ЕИРЦ, а ради населения



ФОТО АЛЕКСАНДРА ВОЛОДИНА

района, конечно. Оптико-волоконно дает возможность в два раза расширить канал обратной связи: с 8 до 16 телефонов. Новая станция - это оперативное решение всех вопросов, возникающих у наших жителей. Они могут связаться с центром в любое время суток.

Паспортный стол - еще одно новшество ЕИРЦ «Соколиная Гора». Его открыли на освобожденных площадях. Здесь, как и в самом ЕИРЦ, красиво и уютно. Отличие - в количестве посетителей. Сейчас их около дюжины. Это минимум, говорит паспортница. Бывает больше, ведь это паспортный стол. Обращаются сюда чаще.

Хорошо известно, сколько бывает волокиты с обычной паспортной операцией. До сих пор едва ли не во всех районах путешествие по кругу «паспортный стол - Сбербанк - паспортный стол» при обмене паспорта - обычное дело. Та же фотография на паспорт и то порой - проблема. Тут подобных проблем нет. Вот парень сфотографировался в самом ЕИРЦ. Снимок в этот же день передадут в паспортный стол. Парню даже в Сбербанк для оплаты квитанций идти не придется. Он сделает это в кассе банка здесь же, в помещении ЕИРЦ. Все операции по обмену - разом.

В кабинет Ланиной в постоянно открытую дверь нет-нет да заглядывают посетители.

Прекрасная возможность спросить о работе ЕИРЦ.

- У меня к ним никаких претензий. Любезны все очень, - говорит пенсионерка Маргарита Свешникова.

Подобных отзывов - большинство.

Но стоп. Вот барышня с грудным ребенком. Пришла с копией свидетельства по льготам. Ей говорят: нужен подлинник - таковы правила. Барышня изрядно возмущена: «Представляете, я сейчас пойду с грудным ребенком подлинник искать! Я сюда третий раз прихожу! Всегда брали. Неужели задолженность нельзя так считать?»

- Ирина, разберитесь, - говорит Ланина одной из сотрудниц.

- И как вы с ней разберетесь? - интересуется я.

- Разберемся, - отвечает уверенно Ланина. - У нас есть телефоны всех наших жителей. Позвоним - подтвердим. Или сами будем звонить в эту организацию для подтверждения. Такое часто случается. Принесит ксерокопия какая-нибудь бабуля старенькая, забыла что-то... Не гонять же туда-сюда. Делаем на месте.

- Все решили? - это я через некоторое время к барышне с грудным ребенком. Хотя мог бы и не спрашивать: былого раздражения уже нет - Марина Носкова довольна.

- И сколько времени ушло на решение вопроса?

- Наверное, минут 10, - отвечает.

Так здесь и заведено: на все вопросы - «минут 10».

Интересуюсь у Ланиной: жалоб много?

В ответ она протягивает книгу жалоб и предложений.

Там - только благодарности.

Ланина вспоминает, как эту книгу смотрели инспектора из УГЗ и правительства Москвы: «Одна благодарность, вторая, третья... А жалобы где?»

Впрочем, жалоба была. На то, что не сразу смогли найти справку в архиве. Но это - исключение...

А книгу они завели больше для себя - чтобы совершенствовать работу операторов.

- Удобней жителям - удобней и нашему оператору, - уточняет Ланина.

Удобней в том числе и с переоформлением субсидий. Знаю, в иных центрах это - одна из проблем. О ней немало пишут в «МС» читатели. Вот одно из писем. Пришло из района Марьино. В нем читательница

Римма Ивановна Пименова жалуется на свой ЕИРЦ, во взаимоотношениях с которым у нее каждый месяц возникают немалые трения по корректировке субсидий. Комментариев письма «по существу» от начальника ЕИРЦ «Марьино» Ады Ивановой я в свое время добиться не смог. Показываю письмо Елене Ланиной - с просьбой оценить ситуацию со стороны. Ланина в замешательстве: «Знаете, в центре таких проблем просто не должно быть. При условии - если с ЦЖС отработан регламент взаимодействия. У нас, например, такой регламент включает порядок и сроки обмена информацией. Мы подписали договор открытия и обслуживания персонализированных лицевых счетов граждан в ЕИРЦ. И он действует. В результате у нас по субсидиям - никаких вопросов».

Отсутствие во многих ЕИРЦ подобных договоров с центром жилищных субсидий Ланина объясняет просто: «не хотят»... Почему? «Лишняя работа для сотрудников ЕИРЦ. Но очень удобно для жителей».

Им, жителям, надо думать, удобны и другие формы работы, практикуемые впервые именно в этом центре. «Сейчас заключаем договоры с БТИ, ЗАГСом, ОВД и ОВИРОм - для взаимного обмена информацией. Что-то им нужно, что-то нам», - поясняет Ланина.

Так что же, совсем без проблем? Нет, проблемы, разумеется, тоже есть. «Какая жизнь без проблем!» - смеется Ланина. - Но решаем. Конечно, очень помогает управа».

Помощь управы - это само помещение ЕИРЦ, современная техника. Недавно управа закупила новые мониторы, удобные в работе. Благодаря управе в архиве ЕИРЦ - удобные и легкодоступные сборно-разборные стеллажи. Благодаря ей же - кондиционеры, вентиляция, многие иные новшества.

Я бывал во многих ЕИРЦ. И во всех мне говорили об открытии вакансиях. Точнее, о том, как трудно найти людей на зарплату оператора. ЕИРЦ «Соколиная Гора» - первый центр, в котором мне сказали: вакансий нет. Нет потому, что при зарплате, как во всех городских центрах, здесь - идеальные условия для работы операторов, в том числе их отдыха. Тоже немаловажно. Довольный оператор - хорошее отношение к посетителю.

Допускаю, все написанное - идеальный вариант. Но разве не таковым должен быть нормальный ЕИРЦ? В том виде, как он замыслился московскими властями. Опыт ЕИРЦ «Соколиная Гора» убеждает: идею реализовать вполне по силам. Был бы только к тому интерес. Самого ЕИРЦ, местного ДЕЗа, районной управы. Но это, как говорится, предмет совсем иного разговора...

**Геннадий ВОСКРЕСЕНСКИЙ**

Переход на оплату жилищно-коммунальных услуг по единой платежке ЕИРЦ по-прежнему вызывает самые разные вопросы. Немало их поступает к нам, например, из района Покровское-Стрешнево Северо-Западного административного округа. Но, на наш взгляд, они типичны при взаимоотношениях с любым ЕИРЦ. Отвечает на них первый заместитель главы управы района Покровское-Стрешнево Игорь ПОПОВ.

## КАК СТРОИТЬ ВЗАИМООТНОШЕНИЯ

**Игорь Александрович, надо ли по единому платежному документу ЕИРЦ платить за отключенную воду или неисправное запирающее устройство?**

- И в том, и в другом случае платить не следует. Но претензии должны быть обязательно засвидетельствованы в заявлении на имя руководства ДЕЗа, оказывающего эти услуги. По неработающему запирающему устройству надо составить акт. На период отключения горячей воды должен

быть произведен перерасчет оплаты.

**- Как быть, если человек отбывает в командировку и в течение определенного периода времени не пользуется коммунальными услугами?**

- Подтвердить это документально. Основанием для перерасчета платежей за воду и газ, которыми не пользовались, является командировочное удостоверение. Его следует представить в районный ЕИРЦ, и тот обязан учесть это в едином платежном документе.

Однако за тепло зимой заплатить придется сполна: ведь квартира отапливалась, несмотря на отсутствие в ней жильца.

**- Чем отличаются в единой платежке ЕИРЦ графы «горячая вода» и «отопление» и «отопление изл.»? Почему разный счет? По каким расценкам он выставляется? Наконец, на каком основании ведется расчет по техобслуживанию?**

- «Горячая вода изл.» и «отопление изл.» - это рас-

ход излишков ресурсов, за которые жильцы обязаны платить по удвоенному тарифу. Расчеты делаются на основании тарифов, утвержденных правительством Москвы.

**- В платежном извещении ЕИРЦ не учтены субсидии - как быть?**

- Это происходит потому, что платежки печатаются раньше, чем приходит информация из ЕИРЦ. Все субсидии и льготы затем автоматически учитываются. Но перерасчет делается только через месяц. Для

исправления такой ситуации решено начисление льгот сдвинуть на начало месяца.

**- А как подтвердить свое право на субсидии, льготы?**

- Право на очередную льготу, которая у вас появилась, может подтвердить соответствующий документ. Его необходимо представить в ЕИРЦ, где с него снимут копию, которую подшлют к вашей личной карточке.

Что касается ранее действовавших субсидий и льгот,

то все они содержатся в базе данных ЕИРЦ и автоматически учитываются при расчете платежей.

**- Многие горожане перечисляют деньги за квартиру с собственного счета в Сбербанке. Должна ли эта операция осуществляться в банке бесплатно?**

- Перечислять деньги с собственного счета по оплате жилищно-коммунальных услуг в ЕИРЦ можно, как и прежде. Никаких денег за обслуживание счета банк взимать не должен.

**От редакции. Уважаемые читатели, мы постарались ответить только на некоторые вопросы, которые поступили нам. Готовы ли вы дать разъяснения и дальше. Ведь пока новая система платежей не будет отлажена, вероятны разные проблемы и нештатные ситуации.**

Беседу вел  
**Геннадий АЛЕКСАНДРОВ**



# В ЕИРЦ ПРИШЛИ УЧЕНЫЕ

Юго-Восток столицы можно назвать чемпионом в области внедрения информационных технологий. Префект округа Владимир Зотов - активный сторонник программы «Электронная Москва», частью которой, кстати, является и создание единых информационно-расчетных центров. А кому, как не молодым ученым, воплощать новшества в жизнь...

Руководителю окружного ЕИРЦ Александру Цейтлину 28 лет, за плечами факультет инновационного менеджмента Академии управления. Несмотря на то, что уже сегодня звучат мнения о несвоевременности создания окружных центров, он уверен в правильности выбранного пути. По сути, ЕИРЦ представляет собой некую сервисную структуру, которая помогает зарабатывать деньги поставщикам коммунальных услуг: формирует единый платежный документ, работает с должниками. В этой схеме окружной центр берет на себя решение вопросов программного обеспечения, обязательст-

ва по оформлению договоров с поставщиками услуг, координацию работы с районными центрами. Уже сегодня для работы окружного центра создана неплохая техническая база, корпоративная сеть ЖКХ Юго-Восточного округа. Специальная разработанная программа «Банк Москвы Инфо» выполняет сразу несколько функций: ведет базу оплачиваемых и начисляемых счетов жителей округа, передает информацию из районов и из банков, осуществляет взаимодействие с поставщиками услуг. Таким образом, информационное обслуживание становится централизованным.

В идеале и все районные центры должны перейти на обслуживание по единой программе «Домовладелец», которая успешно интегрируется с окружной программой, и зарекомендовала себя как дающая наименьшее число ошибок и сбоев. Пока в Юго-Восточном округе с «Домовладельцем» работают всего пять районов из четырнадцати.

Еще одна задумка сотрудников окружного центра - взять в свои руки начисления по долгам - сегодня этим занимаются сами поставщики услуг.

Не секрет, что определенные трудности в работе окружного центра все еще есть: не хватает помещений для работы районных ЕИРЦ, не все районы перешли на обслуживание по программе «Домовладелец». Но главное сделано: повысилась собираемость платежей, деньги поступают по назначению, а не задерживаются в ДЕЗах, расчеты с населением становятся более точными и прозрачными. Так что с мнением Александра Цейтлина, что будущее за ЕИРЦ, приходится соглашаться.

**Екатерина САБЛИНА**

Уходя из ЕИРЦ «Алексеевский», решил задать последний вопрос:

- Любовь Анатольевна, представьте, что я - начинающий руководитель информационно-расчетного центра. Что бы вы мне посоветовали в первую очередь?

- Запастись терпением. Бесконечным и безграничным, - ответила Любовь Артамонова.

## ДОЛГ ПЛАТЕЖОМ НЕ КРАСЕН

В том, что у нее это качество имеется, я убедился, когда один из жильцов в течение часа четырежды (!) звонил ей и сразу начинал с оскорблений и невразумительных обвинений. Он даже и словечка не давал вставить Артамоновой. А накануне он пришел в ЕИРЦ с претензией на то, что центр не учел одну из его льгот по оплате жилья. Вопрос этот оператор решила в тот же день, но капризный житель даже не позвонил ей, чтобы узнать, исправлена ли ошибка. Нет, он желал говорить только с начальством. И говорить предпочитал на повышенных тонах.

- Что поделаешь, - вздыхает Любовь Анатольевна, - мы должны быть любезны и вежливы, даже если нам откровенно хамят. Люди бывают разные, приходят порой такие взвинченные, что стоит немалых трудов и выдержки выслушать их, успокоить, помочь во всем разобраться.

Когда прежнего директора бросили на укрепление другого ЕИРЦ, Артамонова очень надеялась, что замену ему пришлют со стороны - не хотела брать на себя ответственность за весь коллектив, за все стороны работы центра, который обслуживает 20 тысяч жителей. Но ее все-таки уговорили принять ЕИРЦ.

А начинали они в октябре прошлого года буквально с нуля. За месяц отремонтировали это двухэтажное здание, префектура закупила компьютеры и оргтехнику, мебель. Поначалу дело шло трудно - компьютеры то и дело зависали, приходилось вызывать опытных специалистов из центрального ЕИРЦ, осваивать новые программы. Хотя проколы случаются и сейчас - в июне, например, в программы угодил вирус. Три дня компьютерщики бились, чтобы избавиться от него.

Потом начались проблемы с квитанциями. Подрядная организация доставляла их жителям неаккуратно, частенько они терялись. Решили взять доставку на себя. Нагрузка немалая - на каждого оператора приходилось по 25-30 домов. Надо было в каждый почтовый ящик положить единый платежный документ. Иной раз доводилось минут по 20-30 топтаться перед подъездом - всех кодов не удержишь. Разносили не только в рабочее время, но и вечерами, субботы прихватывали. Управлялись. А сейчас к этому делу начали привлекать старших по домам.

- Любовь Анатольевна, что сегодня для вас самое сложное?

- Долги. Каждый месяц недобираем 10-12 процентов платежей. Есть немало задолжников, которые вовремя не платят не потому, что денег нет, а по лени, по забывчивости. Приходится таким звонить, напоминать. Заплатят, но на следующий месяц все повторяется. Хотя есть и такие семьи, где средств действительно не хватает. Вот таким управа района готова помочь, но, странное дело, никто пока туда не обращался...

В ЕИРЦ я пришел едва ли не за час до назначенного времени - рассчита-

вал постоять в очередях, послушать, о чем народ говорит, присмотреться к стилю работы операторов. Очередей не было - у редкого окошка стояло по два человека. Обслуживали их быстро. Таблички у окон сообщали, какие улицы и дома обслуживает оператор. Жители сразу направлялись к «своему» сотруднику. Обстоятельнейшая информация, размещенная на стенах помещения, подсказывала человеку все, что ему необходимо знать. Так что и за «живой» консультацией обращаться было необязательно.

Не прошло и года, как ЕИРЦ «Алексеевский» заработал с точностью хорошо отлаженного механизма.

- Среди 17 ЕИРЦ округа идет негласное соревнование - кто первый соберет платежи. За успехами соседей следим ревниво. Не буду хвастаться, в призраках мы пока не ходим, но и отстающих не значимся, - говорит Любовь Анатольевна. - А опыта с каждым днем набираемся все больше, так что со временем, может, и в лидеры выйдем...

**Виктор ШИРОКОВ**



ФОТО АНДРЕЯ НИКЕРИЧЕВА

З а все в нашей жизни приходится платить. За квартиру, газ, электричество, воду, прочие ЖКУ. Но раз жизнь устроена именно так, то пусть уж сам процесс оплаты будет максимально удобным, без головной боли.

Теперь для москвичей с этой головной болью в принципе покончено, убеждены специалисты **Городского центра жилищной реформы (ГЦЖР)**. Удалось это благодаря единым информационно-расчетным центрам (ЕИРЦ) - одному из самых ярких событий в ходе реализации жилищно-коммунальной реформы.

Основное назначение ЕИРЦ - сделать систему оплаты ЖКУ максимально удобной. Центры, отмечают аналитики ГЦЖР, подняли на совершенно новый, более высокий уровень обслуживание населения, обеспечили москвичам комфортную среду.

Создав ЕИРЦ, удалось решить многие задачи, отмечают в ГЦЖР. Во-первых, упорядочить договорные отношения: потребители - поставщики ЖКУ - управляющая организация. Во-вторых, наладить своевременное выполнение всех расчетов с учетом субсидий и дотаций из бюджета, изжив прежнюю систему, в которой многие москвичи получали социальную поддержку городских властей с существенным опозданием. И наконец автоматизирован-

ная обработка информации в ЕИРЦ позволила организовать ежедневный контроль поступления денежных средств от потребителей, дав в свою очередь возможность прогнозировать поступления этих средств, необходимые затраты на предоставление субсидий и компенсаций при изменении тарифов, а также осуществлять мониторинг развития отрасли ЖКХ.

## ОТ РЕДАКЦИИ

ЕИРЦ способствовали существенному повышению собираемости платежей за ЖКУ. Если в январе этот показатель составлял 59,6 процента от общего числа плательщиков, в феврале - 65,5 и в марте - 75, то теперь, когда ЕИРЦ вышли на полную мощность, в среднем собирается не менее 95-96 процентов платежей.

Именно ЕИРЦ, создав условия для организации жесткой системы контроля за финансовой деятельностью ресурсоснабжающих предприятий, позволяют эффективно формировать бюджеты органов власти. А в этом заинтересованы все москвичи.

О том, что эта заинтересованность успешно реализуется, свидетельствует неуклонное снижение

наплыва жителей в районные ЕИРЦ за получением разъяснений по вопросам формирования и оплаты платежей по единым платежным документам. Сократилось и число жалоб и обращений в органы власти города и административных округов.

Правда и то, что деятельность ряда ЕИРЦ не в полной мере отвечает требованиям правительства Москвы, вызывает справедливые нарекания москвичей. Какие-то ЕИРЦ располагаются в неудобных, порой непригодных для обслуживания населения и работы персонала помещениях. В каких-то не завершено материально-техническое оснащение, не хватает квалифицированных кадров.

Комплекс вопросов, связанных с деятельностью ЕИРЦ, совершенствованием системы оплаты ЖКУ по принципу «единого окна», подчеркивают в ГЦЖР, остается предметом постоянного контроля со стороны правительства Москвы. Благодаря такому контролю, убеждены аналитики ГЦЖР, ЕИРЦ уже к концу нынешнего года смогут выйти на уровень работы, полностью удовлетворяющий москвичей. В свою очередь это дает возможность двигаться дальше - к внедрению персонализированных счетов, когда дотации, льготы, субсидии станут адресными.

Отправляясь в единый информационно-расчетный центр «Нагорный» Южного округа, что на Варшавском шоссе, заранее представляла себе скопление раздраженных людей. Однако помещение центра в жаркое июльское утро было полупустым и напоминало больше зал районной библиотеки: приглушенные разговоры, стенды с разнообразной информацией: от таблиц тарифов на различные коммунальные услуги до инструкций, что делать в случае возникновения чрезвычайных ситуаций.

## ИНФОРМИРУЕМ И ПОМОГАЕМ

Но директор центра Марина Викторовна Величко уточнила:

- Так спокойно здесь далеко не всегда. В ноябре, например, когда новая система расчетов только вводилась, здесь были и обиженные, и возмущенные, и крики: «Понасажали вас тут!» Очередь думала, что бухгалтеры, переведенные в центр из ДЕЗов, были повинны и в повышении тарифов, и в не отработанной на то время системе начисления жилищных субсидий, и в том, что справки для их оформления приходится собирать в разных местах района. Но терпение и квалификация работников центра сделали свое: «коммунальная» грамотность людей выросла, компьютерные программы, на которых производятся расчеты, перестали давать сбои, а суммы ежемесячно начисляемых жилищных субсидий, которые, по сути, являются адресной материальной помощью малообеспеченным людям, многих примирили с повышением оплаты коммунальных услуг...

Одна из пенсионерок, отойдя от окошечка, где получала консультацию бухгалтера, с удовлетворением отметила: «Стало гораздо удобнее, все понятно - сколько и за что платить. Я оформляю субсидию раз в год, приходится обновлять документы, подтверждающие право на ее получение. Но это не так обременительно, если учесть, что общая сумма оплаты составляет 400 рублей, а субсидий мне начисляют 250 - большое подспорье».

Центр «Нагорный» обслуживает около 20 тысяч жителей, почти половина из них получают субсидии. Работают с населением восемь бухгалтеров. Сейчас житель каждого из домов знает, к какому именно бухгалтеру обратиться с вопросом, за разъяснениями.

А вопросы есть. Например, проживающая летом на даче пенсионерка пришла с заявлением и соответствующими документами - просит пересчитать сумму за коммунальные услуги, которыми она не пользуется.

В целом же ЕИРЦ позволил значительно повысить процент сбора платежей с населения. В «Нагорном» он сегодня доходит до 80 процентов. Самые дисциплинированные, говорит Марина Викторовна, пенсионеры. А со злостными неплательщиками работает в центре юрист. Отслеживает должников, шлет предупреждения. После вмешательства юриста задолжники свои долги гасят. Кстати, в основном это люди небедные.

Случается, что в центре происходит перерасчет оплаты коммунальных услуг в сторону их уменьшения, если эти услуги были не соответствующего нормативам качества: температура в зимнее время была в квартире ниже положенного или авария в системе водоснабжения долго не устранялась. По заявлению жильца специальная комиссия составляет акт, делается перерасчет, и человек платит за услугу меньше.

Люди привыкли пользоваться услугами единого информационно-расчетного центра, но администрация думает о том, как сделать его работу еще эффективней, то есть более удобной для людей. Например, планируется объединить центр с паспортным столом. Тогда проблемы регистрации, определения количества проживающих, совокупного дохода семьи будут решаться здесь же, и быстрее.

ЕИРЦ «Нагорный» очаровал меня своим спокойным ритмом работы и порядком. Но стоит ли удивляться: население, для удобства которого он создан, вполне удовлетворено нововведением, ставшим уже привычным.

**Наталья КРАСОВА**





# САБОТАЖНИКИ

## ОТКРЫТОЕ ПИСЬМО МИНИСТРУ

### ПО НАЛОГАМ И СБОРАМ РФ Г.И. БУКАЕВУ

С июля 2002 года Федеральным законом «О государственной регистрации юридических лиц» (ФЗ № 155) государственная регистрация создающихся юридических лиц возложена на инспекции МНС РФ.

Инспекции МНС РФ г. Москвы в свою очередь встретили вступление в действие этого закона без энтузиазма. В конце 2002 года регистрация создающихся юридических лиц проходила одновременно с перерегистрацией ранее зарегистрированных юридических лиц — это создало значительный хаос в работе ИМНС. Чтобы попасть на регистрацию, многочисленные организации буквально штурмовали отделы ИМНС. Людям приходилось выстаивать в очереди несколько дней, дежурить по ночам, вести списки, участвовать в переключках. В налоговых инспекциях заработал «черный ход», через который можно было зарегистрироваться вне очереди — туда потянулись «благодарные» организации.

О соблюдении положенных по закону пяти дней на регистрацию юридического лица речи уже не шло — организации были рады, если получали свидетельство в течение месяца.

К весне поток стал меньше. Появилась возможность наладить регистрацию юридических лиц в цивилизованной форме. Но отделы по регистрации юридических лиц ряда ИМНС сообразили, что с введением четкой работы потеряли крах доходность, налаженная за время зимнего хаоса.

По сговору или нет, но многие ИМНС г. Москвы стали открыто саботировать государственную регистрацию создающихся юридических лиц: работа вроде бы делалась, но так медленно, что результата дожидаться было невозможно. Выросли очереди. Заявители на государственную регистрацию юридического лица быстро поняли: либо застываешь здесь на неопределенный срок, либо, если хочешь получить свидетельство о государственной регистрации и работать, ищи «подходы» к руководству и работникам отдела. Говоря проще, «отблагодаришь» чиновника — получишь свидетельство о государственной регистрации своего юридического лица. И многие вынуждены были искать «подходы» и выражать «благодарность» в пакетах, коробках и т.д.

Механизм саботажа можно показать на примере Инспекции МНС РФ № 21 по ЮВАО г. Москвы.

На прием документов на государственную регистрацию от заявителей создаваемых юридических лиц руководством ИМНС № 21 определено двух работников — девушек, не блестящих профессиональными навыками. Есть там начальник отдела С.Я. Ковалева и еще пара помощников.

Прием очередников ведет один работник. Представляемые заявителем данные в его присутствии вводятся в компьютер. Это наименование организации, адрес руководящего органа либо ФИО, паспорт и адрес руководителя плюс, как правило, данные 1-2 учредителей (на каждого тоже ФИО, паспорт и адрес).

У человека со средним опытом работы на компьютере введение таких данных на одну организацию отнимает от 5 до 10 минут. У высококвалифицированного работника времени уйдет меньше. Несложные арифметические подсчеты показывают: если на одного заявителя необходимо 5 минут плюс 2-3 минуты на отдых после каждого посетителя, то за час работник регистрирует 7-8 юридических лиц. Если при восьмичасовом рабочем дне сотрудник будет работать не восемь, а хотя бы шесть часов, то за день государственную регистрацию смогут пройти не более 50 юридических лиц! Два работника могут зарегистрировать за приемный день около 100 юридических лиц!

Что же происходит в ИМНС № 21 в действительности?

Прием заявителей ведет только одна сотрудница. На одну организацию тратит от 40 минут до 1 часа. После первых двух-трех организаций объявляет «технический перерыв». До обеда проходят регистрацию 4-5 юридических лиц. После обеда картина повторяется. За день успевает зарегистрировать 10-12 организаций. При этом под термином «зарегистрировать» понимается регистрация и внесение изменений в юридических лиц — очередь здесь одна.

Второй сотрудник отдела выдает свидетельства. Процедура выдачи проста: заявитель расписывается в журнале, и сотрудник вручает ему листок — свидетельство.

Начальник отдела С.Я. Ковалева в процессе регистрации участия не принимает. Она — начальник!

На первый взгляд отдел ИМНС № 21 просто не хочет работать. Но на самом деле здесь тонкая политика! Что это за политика, разберем чуть позже, а пока посмотрим, что означает регистрация юридического лица для гражданина-заявителя?

Если он придет в ИМНС № 21 к началу рабочего дня, то есть к 9.30, то будет в конце второго или третьего десятка в списке очередников — ежедневно у дверей (или окошек) на регистрацию юридических лиц ожидающие составляют списки лиц по очереди. Списки доходят до 40 и более заявителей в день. Зимой в списках записывалось по 70 и более заявителей.

А теперь посмотрим, какая арифметика «по ту сторону прилавка», где мы видим будущего предпринимателя и налогоплательщика (он уже заплатил госпошлину 2000 рублей за регистрацию одного юридического лица).

Арифметика простая. Записалось на сдачу документов 45 человек, а работник ИМНС принял 15. Сколько граждан-налогоплательщиков потратили рабочий день в пус-

том ожидании? Кто этим людям оплатит «отработанный», но бессмысленно потраченный день? Сколько дней нужно ходить на регистрацию юридического лица, чтобы сдать наконец документы? Ответ таков: если заявитель будет приходить только в рабочее время или к началу работы ИМНС № 21, то он не сдаст документы на регистрацию своего юридического лица никогда! А чтобы попасть в число первых 10-12 заявителей, которые гарантированно сдадут документы на регистрацию своего юридического лица, нужно занять очередь в 5 часов утра, а то и вообще дежурить всю ночь.

Вот хронология одного рабочего дня работника по приему документов ИМНС № 21 по ЮВАО г. Москвы, кабинет № 210.

В этот день (26 июня 2003 г.) на сдачу документов записалось более 40 заявителей. Работница отдела регистрации юридических лиц принимать дела не торопилась. На прием одного посетителя уходило 40-45 минут. Приняв

чевокали из их рук под столы работников отдела. Взамен они получали заранее оформленные бумаги и расписывались в журнале. И что поражало — работники отдела, те самые девушки, все время что-то вводили в компьютер, что-то оформляли, носили на подпись, выдавали лицам не из очереди. Похоже было, что отдел свою норму — 50 юридических лиц — регистрирует в течение рабочего дня. Но доля стоящих в очереди там ничтожна мала. А не честнее ли вывесить объявление о стоимости услуг работника ИМНС?

Теперь обратимся к государственным интересам и финансовой стороне вопроса. Выгодно ли такое положение дел государству?

Главная — государственная! — задача Министерства по налогам и сборам — собирать налоги. При государственной регистрации юридического лица взимается госпошлина в размере 2000 рублей. В рассмотренный нами день 30 заявителей ушли без регистрации. Значит, в этот



КОЛЛАЖ ЕЛЕНА КОРОВОЙ

первых двух посетителей, она объявила, что следующий зайдет через 15 минут. Это у сотрудников ИМНС называется «технический перерыв». До обеда она приняла 4 заявителей. На пятом заявила, что программа компьютера зависла, и в 12.30 прием закончила. С 13.00 до 14.00 в ИМНС обед — охранник попросил посетителей очистить помещение. После обеда работник отдела прием возобновила. После первых трех посетителей снова объявила перерыв на 15 минут. В душежном коридоре десятки людей, подпирая стены и переминаясь с ноги на ногу, томилась в ожидании долгие часы. До конца дня смогли сдать свои документы на регистрацию только 7 заявителей. Итого за день прошло 11 заявителей. Двенадцатому за распиской в получении документов сказали прийти на следующий день. Остальные 30 заявителей потеряли целый рабочий день и ушли ни с чем, проклиная руководство ИМНС № 21 и работников кабинета № 210.

Значит, нужно приходить второй, третий, десятый день. Или ночевать у входа в ИМНС № 21, чтобы, наконец, сдать документы на регистрацию своего юридического лица. Некоторые уходили буквально рыдая. Начальник же отдела регистрации С.Я. Ковалева смотрела на рыдающую женщину-заявителя с равнодушной ухмылкой. Мол, не удастся нас разжалобить.

На следующий день, 27 июня, подали на регистрацию только десять заявителей.

«Обычная картина! — скажет читатель. — Наглый чиновник и бесправный гражданин». Но давайте разберемся: чиновник — это гражданин на службе у государства. Нужна ли государству регистрация юридических лиц или нет? И если нужна, то получается, что чиновник из ИМНС № 21, находясь на службе у государства, вредит своему работодателю. Ответственность в первую очередь лежит на руководителе ИМНС № 21 О.Н. Лукьяновой, которая не может или не хочет профессионально организовать работу государственного учреждения. Ответственность лежит также на заместителе руководителя О.Н. Жуковой, в чьем подчинении начальник отдела регистрации. Ответственность, конечно же, лежит на начальнике отдела регистрации юридических лиц С.Я. Ковалевой, которая непосредственно организовала этот саботаж в своем отделе и вовлекла в него подчиненных. Ответственность лежит и на работниках отдела, которые, видимо, по ошибке попали на работу в государственное учреждение.

В рассмотренном нами примере есть две стороны — государственные интересы и личные интересы работников отдела регистрации юридических лиц.

Но заглянем за заветную дверь отдела по регистрации. Заявитель из очереди не может-таки туда попасть, но в дверь, минуя тоскливо стоящих, всегда проходят люди, которых приветливо узнают работники отдела. Эти люди приходят не с пустыми руками. Я несколько раз был свидетелем того, как пакеты с красивыми коробками переко-

день в ИМНС № 21 государственный бюджет потерял 60000 рублей. За 25 рабочих дней месяца сумма возрастает до 1500000 рублей. Можно предположить, что столько денег госбюджет теряет ежемесячно по вине ИМНС № 21. Прибавим сюда налоги, которые не будут платить эти сотни юридических лиц, так как без регистрации они не смогли работать.

Время от времени между заявителями и работниками отделов возникает скандалы: заявители требуют, чтобы работники работали быстрее, а работники заявляют, что у них зарплата всего 2000 рублей в месяц, и за такие деньги с них нечего требовать. При этом начальник и руководство ИМНС заявляют, что по штату предусмотрен только один работник на прием регистрационных документов. То есть платить нечем и работать некому. В то же время в кабинете № 210 ИМНС № 21 целый день сидит и мается без дела начальник отдела, через дверь сидит заместитель руководителя ИМНС № 21, этажом выше сидит руководитель ИМНС № 21. А получить полтора миллиона рублей в месяц только на госпошлине некому!

Что это — неумение руководителя ИМНС № 21 организовать работу по приему документов на государственную регистрацию юридических лиц или сознательное создание столпотворения для превращения ИМНС в доходное место?

Вопрос можно поставить иначе: почему руководство ИМНС (в том числе ИМНС № 21 по ЮВАО г. Москвы) не подключает к работе второго сотрудника, чтобы не нанести госбюджету убытки в виде не полученной госпошлины за государственную регистрацию юридических лиц в размере 1500000 рублей в месяц?

Если учесть, что в году 12 месяцев, а в Москве более 40 инспекций МНС РФ, то можно предположить, что цена саботажа налоговых инспекций в рассматриваемом вопросе составляет не менее миллиарда рублей в год.

Как прекратить этот саботаж и наладить нормальную работу ИМНС по регистрации юридических лиц, чтобы соблюдались интересы государства и уважались права граждан? От руководителей ИМНС, которые создали эту уродливую систему, нужно незамедлительно и без сожаления извлекать — таково мое мнение. Но принимать решение руководству Министерства по налогам и сборам. Поэтому мой вопрос к министру МНС господину Букаеву Геннадии Ивановичу: ведется ли контроль со стороны МНС над деятельностью ИМНС г. Москвы в вопросе государственной регистрации юридических лиц и будут ли сделаны оргвыводы и приняты меры по устранению саботажа ИМНС г. Москвы в вопросе государственной регистрации юридических лиц?

**Владимир ХОМЯКОВ,**  
председатель совета  
Городской жилищной палаты,  
г. Москва

Использование бытовых и промышленных отходов, которые столица плодит ежедневно десятками тонн, — проблема перерастающая. Нельзя же уповать только на мусоросжигательные заводы и свалки, способные поглотить монбланы хлама. Ведь в трубу вместе с копотью вылетают миллиарды рублей. Те же миллиарды пропадают на свалках. Правда, некоторые предприимчивые коммерсанты умудряются

## МИЛЛИАРДЫ ИЩИТЕ НА СВАЛКЕ

сколотить целые состояния, выуживая оттуда тонны цветных металлов. Но это — капля в море. Переработка вторичных отходов, налаженная с умом, способна давать немалые деньги столичному бюджету. Это проверено на опыте крупнейших мегаполисов мира. Понимают это и специалисты московского городского хозяйства, занятые сбором и утилизацией ненужного хлама. Но одно дело — понимать, другое — взять калькулятор и убедиться, что переработка вторичных ресурсов — дело архивыгодное.

Так вот, возьмем калькулятор.

В Москве ежегодно собирают около трех миллионов тонн мусора. Если его не вывозить за пределы города в течение года, то на каждый квадратный метр московской земли придется около трех килограммов бытовых отходов. Если сюда приплюсовать пять миллионов тонн осадков, поступающих на городские очистные сооружения, и отходы строительного комплекса, то этот показатель возрастет до 10-12 килограммов на квадратный метр. Москва — лишь один из восемнадцати субъектов Федерации, входящих в Центральный федеральный округ, но она «производит» около 30 процентов всех отходов региона.

В странах, которые мы привыкли называть цивилизованными, проблему переработки и утилизации отходов решили с помощью принятия специального закона. То есть производитель того или иного товара отвечает за утилизацию отходов, например, пластиковых бутылок от минеральной воды. Как это происходит? Известный российский эксперт, заместитель руководителя Департамента центрального региона Министерства природных ресурсов РФ, академик РАЕН Александр Ишков рассказал мне о зарубежном опыте. Например, в Канаде в стоимость бутылки минералки закладывается цена тары — 20 центов. Сдавая бутылку, вы получаете эти деньги обратно. Существует и другая система, когда производитель отчисляет деньги в специальный фонд, который расходует их на сбор и переработку отходов. В Германии, например, переходят на стеклянные бутылки, чтобы не тратить деньги на утилизацию и использовать тару многократно.

У нас пока подобного закона нет. Хотя и Москва, и Россия просто обречены пойти по тому же пути.

По данным Александра Ишкова, в Москве ежегодно выбрасывается 450 тысяч тонн макулатуры в год. Как минимум 200 тысяч тонн можно собрать и переработать. Если построить свой собственный завод по переработке, то это сократит бюджетные расходы на вывоз бумажного мусора за пределы Москвы на 121 миллион рублей в год, позволит получить продукцию — туалетную бумагу, упаковочный картон, салфетки — на один миллиард рублей. Соответственно, при продаже продукции городской бюджет пополнится налогами. Кроме того, появятся дополнительные рабочие места.

Как вся эта процедура выглядит на практике? Сегодня население и мелкие предприятия получают в приемном пункте 50-60 копеек за килограмм макулатуры. Затем макулатура продается фирмам-посредникам по цене рубль десять — рубль девяносто пять копеек за килограмм. Предприятия, расположенные далеко от Москвы, платят за бумагу от полутора до двух с небольшим рублей. На сегодняшний день тонна целлюлозы стоит 180 долларов. Затраты на переработку тонны макулатуры в целлюлозу составляют 3-4 рубля. Эти цифры иллюстрируют, насколько эффективно использование вторсырья. Особенно если учитывать, что стоимость древесины все время растет.

Позтому переработка вторичных ресурсов — одна из наиболее важных практических задач для городского хозяйства Москвы. Она позволит решить не только многие экологические проблемы, но и будет реальным вкладом в реформирование жилищно-коммунального хозяйства.

**Александр АСТАФЬЕВ**



## СТРАСТИ ПО ДВОРУ



Сначала мы сами занимались благоустройством двора - сажали цветы, кустарники, делали клумбы. Но когда потребовались более основательные преобразования, обратились за помощью в управу района Рязанский нашего Юго-Восточного округа. Так в нашем дворе появились специалисты предприятия «Стройтепло-98», - рассказывает Галина Букурова, старшая по подъезду (улица Академика Скрябина, д. 6, корп. 2). - К нашему горячему

желанию улучшить свой двор добавились навыки, умение, материалы и техника профессионалов: был уложен асфальт, построены парковочная, детская и спортивная площадки, завезена земля...

В творчестве важны прежде всего атмосфера, состояние души создателей. И здесь свою роль сыграл местный ДЕЗ. Перед началом благоустройства его руководители провели собрание обитателей близлежащих домов и не просто рассказали о пла-

нах благоустройства, но и выслушали пожелания, советы и замечания жителей: где и как лучше разместить качели, спортивную площадку, автостоянку...

- Чем чаще общаешься с жителями, тем лучше получается работа, - считает директор ДЕЗа «Рязанский» Ирина Ярославцева. - А формы взаимодействия могут быть самые разные. Общее собрание, районные газеты, информационные стенды.

В результате обычный двор меняется на глазах. Хотя это преобразование давалось нелегко, были и трудности. Городская инфраструктура столицы весьма насыщена. Например, под тем местом, где расположилась спортивная площадка, проходит тепло-трасса. И ограду поставить не удалось, хотя хотелось бы... Появилось предложение создать ее из кустарника. Но почему-то кусты сирени и шиповника пока плохо приживаются. Зато саженцы березки хорошо.

И все же главные события стали разворачиваться после этапа благоустройства двора. Со всей остротой встал вопрос: как всю эту дворцовую красоту сохранить, не дать ей пропасть? Дело в том, что двор находится недалеко от станции метро «Рязанский проспект». С одной стороны, это большое преимущество для жителей. А с другой - беда. Потому что именно сюда частенько забредают бомжи, компании подвыпившей молодежи. А после их визитов происходят весьма заметные

изменения - от разломанных качелей до разбросанного мусора...

Что тут можно придумать? В каждый двор милиционера ведь не поставишь. И когда терпению жителей пришел конец, они решили своими силами проводить разъяснительную работу с непрошеными гостями двора. Подходили к компаниям и очень вежливо и доброжелательно увещевали: - Молодые люди, пожалуйста, не забудьте убрать за собой бутылки и мусор. Урна стоит вон там. Тогда двор после вас останется таким же чистым и уютным. И вас, как наших гостей, вспомнят добрым словом.

Как ни странно, такие обращения в большинстве своем оказывались действенными. Мусора после посетителей не оставалось.

Кроме убеждения есть у местных жителей и более действенные методы. Например, над подъездом поставили корабельный ревуна. Если попадают невосприимчивые гости, то включение ревуна оказывает моментальное воздействие. Визитеров как ветром сдувает. Есть в комнате привратника и кнопка тревоги: наряд милиции прибывает через пять минут.

В 2000 году двор уже занимал первое место в округе по благоустройству. Если все пойдет хорошо, жители надеются на победу и в этом году. И чем больше будет таких побед, тем краше станет наш город.

**Борис ПРИМОЧКИН**  
Фото автора

Отношение к жалобам и их авторам в большинстве учреждений однозначное и, как правило, от симпатий далекое: мешают работать, времени отнимают много. А иные просто ставят в тупик: и отмахнуться от них нельзя, и положение исправить на данный момент невозможно. Но в ДЕЗ «Зябликово» о жалобах другое мнение - обращения беспокоящих людей помогают иногда увидеть назревающую проблему и вовремя ее устранить, пока до беды не дошло.

## СПАСИБО ЗА ЖАЛОБУ

Так, пенсионерки, живущие около одной из школ района, одолели жалобами: самая людная асфальтовая дорожка пришла в негодность - в непогоду, гололед становится просто опасной. ДЕЗ среагировал немедленно: асфальт был обновлен, до травм детей и пожилых людей дело не дошло.

На проблему с водостоками тоже первыми обратили внимание жители района. Вроде и хорошее намерение было - огородили специальными барьерами газоны, где все больше растут теперь не сорняки, а цветы и декоративная трава, но вода, не имея другого выхода, после дождей и по весне пошла в подвалы домов. Технические, инженерные службы ДЕЗа прикидывали разные варианты и нашли выход - делают специальные водостоки на проезжую часть.

Надо сказать, что таких полезных жалоб все же меньшинство. Но и все остальные обращения секретаря Галины Ильичевой и сотрудница отдела благоустройства Раиса Невинская отрицательно оценивать не стали. Если провести анализ, то можно выявить два основных направления работы с населением.

Первое - информации людям надо давать больше. Зачастую они не знают (а некоторые и не хотят знать), в какую именно организацию нужно обратиться за помощью. Не по адресу отправленная жалоба только затрудняет устранение ее причины. А второе направление - восстановление и укрепление долго подавляемого в людях чувства собственности.

А вот и примеры. Значительная часть домов в Зябликово - кооперативные. В каждом есть избранное правление и председатель. Но собственники жилья уверены - их владения ограничены стенами дома. Вот жалоба-требование: оформить кроны 42 деревьев вокруг дома. Но в самой управе едва хватает денег, чтобы убрать «аварийные» деревья. Для жалобщиков это не аргумент. Они категорически не желают обратиться в указанную ДЕЗом организацию и на собственные деньги привести в порядок растущие вокруг дома деревья. Из такого же кооператива поступила жалоба - помогите собрать деньги с неплательщиков. Помилуйте, но ведь это ваш дом и у вас есть избранное правление.

А вот жалоба иного рода. В ночное время во дворе молодые люди выпивают, а потом шумно выясняют отношения. Но такими нарушениями занимается милиция. У служб ДЕЗа иные функции.



ФОТО АЛЕКСАНДРА ВОЛОДИНА

Жители другой улицы активно протестуют против строительства так называемого магазина шаговой доступности. Из-за этого будут вырублены посаженные ими много лет назад деревья, перенесена с привычного и удобного места детская игровая площадка. Этот вопрос - тоже вне компетенции ДЕЗа. Но сотрудники, непосредственно работающие с населением, видят и здесь не только досадную помеху, но и проблему.

Любой вопрос, который касается условий проживания людей и хоть как-то затрагивает их интересы, нельзя решать без предварительного согласования с ними. Логика действия власти должна быть людям понятна. А публичное обсуждение это обеспечивает. Тем более практика встреч «лицом к лицу» руководителей управы и населения в Зябликово налажена: не реже двух раз в месяц они встречаются с людьми непосредственно и в прямом эфире кабельного телевидения и выступают в местной газете.

И люди чаще стали обращаться с различными вопросами еще и потому, что видят - их слышат, проблемы решаются.

Недавно пригласили на работу в ДЕЗ специального человека - инспектора по жалобам. Он станет связующим звеном между поступившими от населения обращениями и теми инстанциями, которые с ними работают, будет контролировать работу с жалобами, пересланными из префектуры.

Жалобщик жалобщнику рознь, иному и спасибо скажешь. Но интересно - благодарности в адрес служб ДЕЗа поступают? Мои собеседники вспомнили только одну - за прекрасно оборудованную детскую игровую площадку и рядом - баскетбольную для ребят постарше на улице Мусы Джалиля. И хотя одна ласточка весны не делает, появляется надежда: может быть, жители, ценя то, что с таким трудом делается для них, и сами будут вести себя не как временные квартиранты, а как добрые хозяева?..

**Наталья КРАСОВА**

С 1 июля для автовладельцев началась новая жизнь. Государство и страховые компании преподнесли им подарок в виде обязательного страхования гражданской ответственности (ОСАГО). Теперь без оформления «гражданки» нельзя будет ни поставить новый автомобиль на учет, ни оформить покупку машины, ни пройти плановый техосмотр. Хочешь не хочешь, а денежки готовы...

НЕЖЕЛАННАЯ  
«ГРАЖДАНКА»

Почему большинство автовладельцев относятся к ОСАГО отрицательно? Формально закон принимался во благо потребителя и по замыслу его создателей должен исключить конфликты на дорогах и защитить здоровье граждан. Но фактически он является идеальным отражением афоризма: хотели как лучше, а получилось - как всегда.

Во-первых, для многих автовладельцев, особенно в российской глубинке, страхование стало ощутимым финансовым бременем. Пенсионерам, малоимущим и инвалидам (закон не предусматривает никаких льгот), которые и пользуются-то машиной по «красным» дням, найти от двух тысяч и выше для оплаты ОСАГО не так просто.

Впрочем, даже зажиточным автовладельцам «гражданка» нужна скорее для проформы. Ведь реально она не защищает от большинства бед. Машины, принадлежащие государственным структурам, обязательному страхованию не подлежат. И если вашу машину разобьет уснувший за рулем солдат срочной службы или в нее въедет бешеная «газель», управляемая любителем езды под хмельком, никакой компенсации вы не получите. В лучшем случае по решению суда вам будут начислять копейки, вырванные из дырявого бюджета воинской части или заштатного автохозяйства.

Во-вторых, сами выплаты, даже по очевидным и неоспоримым страховым случаям, предусмотрены лишь с начала будущего года. До тех пор, как объясняют автовладельцам, страховые компании должны накопить необходимый фонд для проведения выплат. И страховка будет выплачиваться лишь в некоторых случаях.

Впрочем, и после нового года ОСАГО не станет палочкой-выручалочкой. Если вы разбили чужой «мерседес» или «лексус», страховка покроет лишь часть ущерба. Остальное придется доплачивать из собственного кармана.

Но самое удивительное, что ни в одной страховой компании, куда я обращался за разъяснениями спорных страховых случаев, мне не давали четких и однозначных ответов. Клерки страховых контор сами до сих пор не знают, как на практике применять закон, как трактовать те или иные спорные моменты. Например, как определить техническую исправность автомобиля, побывавшего в ДТП, как провести экспертизу транспортного средства, попавшего в аварию в другом городе и т. п. Одним словом - беда...

И все же есть обнадеживающая информация для автовладельцев. Ходят упорные слухи о том, что в связи с недостаточной проработкой самого закона и механизмов его реализации ОСАГО осенью отменят. Случится это или нет - вопрос будущего. А пока можно только посочувствовать тем, кому предстоит проходить техосмотр или оформлять покупку автомобиля. Им сегодня без ОСАГО не обойтись.

По просьбе читателей публикуем документы, необходимые для оформления обязательного страхования гражданской ответственности:

## ФИЗИЧЕСКИЕ ЛИЦА

1. ПТС (паспорт технического средства) - копия.
2. Свидетельство о регистрации транспортного средства - копия при его наличии.
3. Водительские права - копии прав всех лиц, допущенных к управлению (в случае ограниченного количества допущенных лиц).
4. Копии доверенностей всех лиц, допущенных к управлению автомобилем (в случае ограниченного числа допущенных лиц).
5. Данные о собственнике транспортного средства (Ф.И.О., паспортные данные, данные места жительства/прописки).
6. Документ, удостоверяющий личность - предъявление.
7. Заявление о заключении договора обязательного страхования.

## ЮРИДИЧЕСКИЕ ЛИЦА

1. ПТС (паспорт технического средства) - копия.
2. Свидетельство о регистрации транспортного средства - копия при его наличии.
3. Данные о собственнике транспортного средства (наименование, данные свидетельства о регистрации, юридический адрес).
4. Свидетельство о регистрации юридического лица - копия.
5. Банковские реквизиты.
6. Заявление о заключении договора обязательного страхования.

**Николай МОДЕСТОВ**



Однажды, спасаясь от проливного июльского дождя, я нырнула под козырек незнакомого ближайшего подъезда. Стою, жду, осматриваю окрестности. Прямо передо мной - ухоженная детская площадка с маленькими цветничками, угнездившимися в ярко выкрашенных автомобильных покрывах. Небольшой уютный дворик огорожен бетонными плитами, разрисованными масляными красками. Вот герои известных сказок, а рядом бравый солдат Василий Теркин. Все правильно: дом, спрятавший меня от дождя, стоит на улице Твардовского. А чуть поодаль - целое послание к жителям этого необычного московского дворика:

*Пусть каждый день несет вам радость,  
Успех в труде, уют в семье,  
Пусть не приходит в гости старость -  
Живите долго на земле!*

## Я НАРИСУЮ В НЕБЕ СОЛНЦЕ

**К**то же творит у вас всю эту красоту? - спросила я у выходящего из подъезда молодого человека.

- А это наша Лидия Алексеевна, - улыбнулся он, - вон в том парадном, на втором этаже, живет.

Иду в указанном направлении и останавливаюсь перед новыми «фресками». Рядом с входной дверью «раскинулось море широко», на нем, как водится, белый парус, дым над трубой. Поднимаюсь на второй этаж, а там меня встречают три веселых розовых поросенка, тоже нарисованные на стене...

Дверь открыла маленькая, хрупкая женщина с приветливыми голубыми глазами и седыми кудряшками. Тянулся для порядка серебристый пудель Тоша. Через минуту его выставили за дверь уютной комнаты, куда пригласила меня хозяйка, и пока мы рассматривали фотографии, беседовали, он тихо скребся в дверь и жалобно поскуливал. Лидия Алексеевна неспешно рассказывала о своей судьбе, и кажущаяся простота ее жизни поражала и завораживала меня с каждой минутой все больше.

Лидии Алексеевне Зиминной будущей зимой исполняется 80 лет. Но глядя на нее, этого не скажешь, как не подумаешь о том, что она инвалид Великой Отечественной, блокадница Ленинграда, всю войну оборонявшая любимый город. Вот маленькая книжечка с пятиконечной звездой на ветхой обложке. Листаю. В графе «получено» - список имущества: шапка, бирет - так и написано через «и», шинель, котелок... Здесь же отметки о полученных боевых наградах телефонистки, а позже - пулеметчика-наводчика зенитно-пулеметного полка. А было ей, ушедшей добровольцем на фронт, 18 лет. И это после пережитой блокады, когда от голода умерли отец и мать.

- Папу хоронили еще в гробу, а вот маму просто завернув в одеяло, в общей могиле, - вспоминает Лидия Алексеевна. - Мы с сестрой выжили чудом. Работали на лесоповале за тарелку жидкого супа и 200 граммов хлеба в день. Наш бригадир плакал, отмечая наши с сестрой трудовые. Мы, конечно же, не выполняли норму, но он все равно ставил нам пятерки.

Смотрю на эту лесоповальщицую дюймовочку с немым восхищением, пытаюсь понять природу жизнелюбия, душевной доброты и мужества: не так давно перенесена тяжелая операция, от которой долго отговаривал лечащий врач. Но настояла - выжила, выдержала, вновь научилась радоваться жизни и людям.

Долгое время Лидия Алексеевна работала бухгалтером в 3-м автобусном парке, в Филевском автобусно-троллейбусном, а летом нередко в пионерских лагерях, случалось, вместо уволенных коллег.

Человек болезненно-честный, она не понимала, как это можно унести что-то из ребячьего рациона. Ее уважали везде, где она трудилась. И, наконец, депутатом Верховного Совета тоже была избрана не случайно. Ну а эту трехкомнатную квартиру, на улице Твардовского, предоставили за хоро-

шую работу. В ней и живет с дочерью, зятем и внуками. И все-то у нее «прекрасные» да «золотые».

Строгино, где Зимина живет уже более 10 лет, считается районом элитным: река Москва - рукой подать, Серебряный бор неподалеку. До него на речном трамвайчике добраться за 10 минут можно. Вот и растут в этом райском уголке столицы многоэтажные дома как грибы после дождя. Заметно прибавляется и народу. А уж летом, почитай, со всей Москвы едут сюда, на природу, - вода в реке самой чистой в городе считается.

Как-то, после жарких выходных дней, пошла Лидия Алексеевна прогуляться, дошла до пристани: вокруг мусора видимо-невидимо - пластиковые бутылки, пустые пакеты, оберточная бумага. С каждым шагом мрачнела. А на следующий день купила пару брезентовых рукавиц и ринулась в атаку на мусор. Трудилась несколько дней, собрав 13 огромных мусорных куч.

Пришла в управу доложить о проделанной работе, а заодно попросить технику, чтобы вывезти собранное добро.

- А кто вас заставлял все это делать? - вскинулся на нее раздосадованный чинуша.

День прошел, другой, третий. Но стали рукотворные эти горы потихоньку исчезать. Вот только одна, самая дальняя, осталась.

Вновь пошла Зимина в управу. - Да все же вывезли, - убеждали ее. - Пойдем, покажу, - настаивала Лидия Алексеевна.

Посадили ее в служебную машину, приехали к реке: конечно, она оказалась права. С тех пор в управе Зимину знает каждый, а ее глава, Виктор Владимирович Кашин, на любую просьбу о помощи в благоустройстве территории по улице Твардовского, 29 откликается. «Вот только нынче весной написал отказ, - сокрушается Зимина, - к чему бы это?»

В свою благоустроительную бригаду Лидия Алексеевна потихоньку привлекла соседей по дому, подростков. Она достает из альбома фотографии, где запечатлена в компании 15-летних ребят. «Теперь они уж в институтах да в армии, работают».

Каким же педагогическим даром надо обладать, чтобы увлечь московских оболтусов тем, чем занимается сама?

- Как-то все само собой получилось, - смеется Лидия Алексеевна. - Сначала мы решили вместо неприличных слов, нацарапанных тут и там, нарисовать вот эти замечательные картинки. Словом, неприличества попросту закрасили. Потом разбили огромную клумбу, посадили деревья...

К 850-летию Москвы Зимина позаботилась о том, чтобы ребята отметили: похвальные грамоты им выдали, праздничный стол с угощением прямо во дворе накрыли. Были, конечно, и почетные гости - из управы и из ДЕЗа. Его работница, Нина Дмитриевна Коржова, всегда краски выделяет на художества Зиминной и компании. Маша, маляр с первого этажа, тоже всегда подсобит. Но все же основная забота и работа - на ней, на Лидии Алексеевне.

Она показывает мне листочки бумаги, где аккуратно, по пунктам, с бухгалтерской точностью записаны все ее приобретения: семена цветов, удобрения, нехитрый инвентарь для благоустройства двора.

- Вот нынче на 1100 рублей разорилась, с пенсии потратилась. Теперь надо с жильцов собирать, - вздыхает она.

Чувствуется, не очень ей нравится этим заниматься, хотя соседи сами порой жертвуют в общий котел кому сколько не жалко. Только вот помощников у Зиминной заметно поубавилось. Трудно живут сейчас люди, с утра до ночи на работе. У пенсионеров здоровье не то. Да и сама Лидия Алексеевна все чаще сетует на возраст.

- Как потаскаю вот этот тяжеленный шланг для полива, так и дух вон, - сокрушается она. - А ведь тяжести носить мне нельзя.

Особенно удручает Зимину людская неблагодарность. Как-то решили они с соседями свой подъезд укра-

расписан по копейкам. Помочь некому. А таких, наверное, большинство. Как призывать их к тому, чтобы украшать свой дом, свой подъезд, благоустроить дворы?

Советские времена с их бескорыстным энтузиазмом канули в Лету. Сейчас люди работают так, что в свободное от работы время их не тянет петь хором или красить скамейки у собственного подъезда. В свободное время им успеть бы с домашними проблемами справиться, детьми заняться, в кино или театр сбежать. Поэтому таких, как Зимина, должны на руках носить.

Я позвонила в управу района Строгино, полюбопытствовала: нельзя ли, к примеру, в знак благодарности отремонтировать ее квартиру или хотя бы комнату, поменять входную дверь - на лестничной площадке только у моей героини обычная, старомодная, оставшаяся, наверное, еще с новоселья дверь.



ФОТО АНДРЕЯ НИКЕРИЧЕВА

сать. Добрые люди помогли - дали машину, чтобы привезти доски, вагонку. Покрыли ею стены у входа в подъезд, зеркало большое повесили, полочки с цветами. Но недолго вся эта красота продержалась. Случается, и картины на улице поцарапают, и цветы с клумбы оборвут. «Наверное, это чужие делают, не с нашего двора», - думает Лидия Алексеевна, не понимая, кому все это может мешать.

Тому, наверное, кто не постесняется оставить объедки, мусор прямо на траве у реки, кто в чистой ее воде может вымыть свою машину, бросить с балкона окурки, не заботясь о том, куда он полетит.

- Когда мрачно на душе, когда нездоровится, я беру кисти, краски и отправляюсь во двор. Нарисую в небе солнце - и все как рукой снимет, - улыбается Зимина.

Она сама как солнце, подумалось мне. Светит себе и светит на радость всем.

К сожалению, таких зиминных становится все меньше и меньше. Нынешний пенсионер вынужден подрабатывать, чтобы не побираться или не собирать пустые бутылки. Одна моя знакомая, в недавнем прошлом учитель литературы, живет на одну пенсию, работать не может из-за плохого здоровья. Живет в давно не отремонтированной квартире, донашивает старую одежду. Ее скромный бюджет

- Все, что мы можем, так это выделить 300 рублей, и то по заявлению просителя, - пояснили мне.

Что можно сделать на такую сумму? - Да что вы, - машет рукой Лидия Алексеевна, - где им денег-то взять по нынешним временам? Уж лучше мы как-нибудь с дочкой да зятем с этими делами справимся.

Да и не ждет она ни от кого подарков, а делает так, потому что иначе просто не может. Уж такой характер...

Провожая меня за полночь, Лидия Алексеевна всплеснула руками:

- Ай, какая же я невежливая! Про чай-то с печеньками совсем забыла! - И, желая, по-видимому, сгладить оплошность, только ей одной заметную, предложила: - Хотите, я подарю вам молитву старцев Оптиной пустыни? У меня есть текст, и она мне очень помогает.

Молитва довольно пространная, а потому приведу лишь небольшой ее фрагмент. Вдумываясь в эти строчки, в эти слова, примеряя их к моей собеседнице, еще лучше понимаешь все ее заботы и тревоги, всю ее такую простую и необыкновенную жизнь.

*«Господи! Дай мне силы перенести  
упоминания сегодня и все события в  
течение дня. Руководи моею волею и на-  
учи меня верить, надеяться, терпеть,  
прощать и любить»...*

**Таисия ПОПОВА**

## СВОЙ ЧЕЛОВЕК НА ПЛАТФОРМЕ

Есть профессии, по отношению к которым слово «призвание» выглядит явной натяжкой. Ну какое призвание у дежурной по станции метро - не врач, не поэт, не художник. Так уж, видно, обстоятельства сложились. Елену Речинскую должность дежурной станции метро «Царицыно» 19 лет назад. А начальник станции Светлана Тотовцева считает, что у Речинской к этой работе именно призвание, по крайней мере, качества, которые есть далеко не у каждого: ответственность, дружелюбие, да и профессиональный опыт медицинской сестры часто бывает востребован.

**Т**отовцева не скрывает: москвичи, как правило, здесь не работают - зарплата небольшая, в основном работают жители ближних и дальних пригородов, где и таких небольших денег не заработаешь...

За день станция пропускает около 100 тысяч человек, а обеспечивают их безопасность, порядок и чистоту на станции всего пятеро.

Всю смену Елена Леонтьевна, как и другие ее коллеги, проводит на ногах. Пока на платформе все в порядке, пассажиры дежурную могут и не заметить, зато она видит все. Но если возникнет нештатная ситуация, именно дежурная первая должна принять решение.

За 19 лет у Елены Леонтьевны таких ситуаций были десятки. Главное, считает она, не дать людям поддаться панике - иначе они становятся неуправляемой толпой.

...Полдня ходила по перрону женщина, и видно было, что ей не по себе: то присядет, то снова ходит из конца в конец зала. Ни участливые вопросы дежурной, ни предложение выйти на воздух не удержали женщину от страшного шага - поезд не успел затормозить. Невозможно, конечно, было сделать вид, что ничего не произошло, но нужно было успокоить людей, не сорвать график движения поездов. Вспоминает Елена Леонтьевна и другие случаи: то нетрезвый гражданин на рельсы упал, то детскую коляску дверью прихватило, то внезапный ливень залил входы и выходы станции.

В метро пространство ограничено, и всегда справедливо считалось, что это зона повышенной опасности. Тревожная ситуация, связанная с террористами и хулиганами, опасность эту увеличила. Так что смена у службы движения метро - круглосуточная. Кроме того, существует строгая система переподготовки и обучения персонала. Учебный центр на Варшавском шоссе не пустует: дежурные по станции проходят там переподготовку. Ежемесячно. И в день нашей встречи Елена Леонтьевна торопилась закончить разговор, чтобы не опоздать к началу занятий: день свободный от дежурства, но не от работы.

С грустью призналась она, что в 58 лет такая интенсивная физическая и моральная нагрузка стала тяжеловата. И Светлана Михайловна говорит об этом с сожалением: с такими дежурными, как Речинская, можно не волноваться в любых ситуациях - не растеряется, не боится ответственности.

Сама Светлана Михайловна пришла в метрополитен вовсе не случайно - окончила техникум, институт, хорошо знает техническую сторону профессии. Радует, что новые станции московского метро и удобнее, и безопаснее. На платформе каждой из них - дежурные, отмеряют за смену многие километры, решают десятки серьезных и мелких проблем. Макаревич правильно поет: «Звезды не ездят в метро». Но мы-то не «звезды». Мы пассажиры метро. И в какой-то момент, стало быть, наша жизнь и здоровье могут оказаться в руках дежурной по станции Елены Речинской или ее коллег.

**Наталья КРАСОВА**



Ящик со своими детскими книжками я бережно храню. Они не такие яркие, как те, что на сегодняшних прилавках, но сколько доброты, индивидуальности и вкуса в каждой картинке, сделанной такими художниками, как Фаворский, Васнецов, Лебедев! Попробуйте найти сегодня книгу, иллюстрированную художниками такого уровня!

Впрочем, основная масса родителей таким поиском и не озабочена. Мамы, у которых в детстве не было ярких книг, получавшие за сданную макулатуру серые брошюры без иллюстраций, сейчас просто голову теряют от хлынувшего на них нарядного, по-диснеевски разрисованного потока детских книг. На моих глазах мама из школьного родительского комитета закупила в подарок к Новому году для всего класса такие вот книжки с яркими обложками, не удосужившись их даже просмотреть. Однажды жертвой обложки пала и моя родственница, вполне интеллигентный, образованный человек. Купила сборник «Лучшие сказки» своему пятилетнему сыну. Тот первым делом стал смотреть картинки. Вдруг заплакал, крикнул «Чудище!» и захлопнул книгу. После этого три ночи не спал. Лохматое «чудище» с выпученными глазами оказалось, как выяснилось из текста, Винни Пухом.

Несколько лет назад Академия художеств была вынуждена выступить с обращением к издателям об особом, трепетном отношении к иллюстрированию детских книг, о недопустимости коммерциализации этого искусства. Ведь на рисунках воспитывается вкус наших детей, а можно сказать, и формируется отношение к жизни. Ребенок, как правило, сначала воспринимает картинку, а уж потом текст. Обращение академиков издатели проигнорировали. Это раньше имели вес выступления Союза художников или Академии художеств. Сегодня главный аргумент издателей: у нас рынок!

Что думают по этому поводу сами художники-иллюстраторы?

**Николай УСТИНОВ** - один из «зубров» этого дела. Книжки с его иллюстрациями издавались в тринадцати странах мира и не

## КНИГА НАЧИНАЕТСЯ С КАРТИНКИ



ФОТО АНДРЕЯ НИКЕРИЧЕВА

раз признавались «лучшими книжками года» в СССР, отмечались международными премиями. Он проиллюстрировал более ста пятидесяти детских изданий.

- Иллюстратор детских книг - профессия особая, - считает Николай Устинов. - Необходимы не только фантазия, вкус, чувство текста, но и особое восприятие мира. Например, Юрий Васнецов, сделавший массу великолепных рисунков к сказкам, до 70 лет оставался ребенком. Ему было гораздо легче находить общий язык и ладить с детьми, чем со взрослыми. Но если говорить о сегодняшней ситуации, то дело совсем не в этом.

**- А в чем же? Не перевелись же на Руси художники, желающие иллюстрировать детские книги...**

- Что вы, желающих много! И это художники очень высокого уровня. Я говорю о своем поколении. Но они не востребованы. Что касается молодежи, сегодняшних студентов Суриковского, будущих иллюстраторов, то слышан, что они несколько другие. У них преобладают коммерческий

интерес, «железные» локти. А детская книга - дело тонкое, требующее большой душевной самоотдачи. Ручная работа! Кроме того, требуется предварительный труд - почувствовать текст, материал, войти в эпоху, посидеть в библиотеке, а порой и покопаться в архиве. Важно не ошибиться в деталях, чтобы не потерять доверие читателя. Но самое главное - настоящий художник должен прежде всего раствориться в творчестве, а потом уж думать о деньгах. Вспомните «Портрет» Гоголя, где все об этом сказано.

**- Почему же сегодня талантливые художники, которые готовы растворяться в творчестве, оказались не у дел?**

- Поймите, на иллюстрирование книги порой уходит больше года. Сейчас издательств очень много, они конкурируют друг с другом. Как правило, издателями становятся кто попало - бывшие торговые работники, военные, инженеры и так далее. У них принцип - скорее и дешевле. Поэтому их устраивают компьютерные рисунки, которые можно сделать за два дня.

Чем ярче, агрессивнее, тем лучше. Выпученные глазки, толстые линии, неестественные краски.

Раньше, когда детские книги издавала в основном «Детская литература», а ее художественным редактором был Самуил Алянский, это был совсем другой уровень. Алянский - человек-оркестр. Он успевал редактировать и «Мурзилку». Делал набег на Ленинград и возвращался оттуда с «добычей» - от Лебедева, Чуришина, лучших художников-иллюстраторов.

Правда, были другие перекося. В Германии мне заказали иллюстрации к книге «Сказки народов мира». Почти пять лет я над ней работал. Издатель остался доволен и решил сделать мне подарок - слайды с иллюстрациями, чтобы можно было издать книгу в СССР. Но в Детгизе написали рецензию, что эти сказки идеологически не выдержаны, какие-то ангелы там на картинках порхают. И книга накрылась.

Сейчас «Детская литература» и детские журналы отданы на откуп издателям, у которых на уме одна прибыль.

**- А что, на Западе другая ситуация? Ведь там тоже рынок, побуждающий все делать подешевле и побыстрее...**

- Писатель Геннадий Снегирев мне как-то сказал: в одном Чикаго выходит четыреста детских изданий. Правда, это небольшие журнальчики с маленькими тиражами. Модная тенденция - делать усеченные книжки. Из двухсот страниц - десять. Такой перекося на американский манер возник сейчас и у нас. Мы же без перекосов не можем. Подобное издание - это неуважение и к писателю, и к художнику. Издатели получают готовые иллюстрации и режут их как хотят. Удовлетворение от такой работы не получаешь, иногда с души воротит. Надеюсь, постепенно все равно придем к той цивилизованной системе издания книг, которая существует в Западной Европе. Там нет нивелирования. То есть издаются книги и журналы, скажем, более элитные, дорогие и более массовые, дешевые - на любой карман и любой вкус. У нас процесс, который приведет к тому, что мы будем иметь право выбора на прилавке, только начинается.

**- Но как развивать вкус у родителей, чтобы они могли сделать правильный выбор для своих детей? Что вы как художник предлагаете?**

- На Западе, в той же Германии, есть очень хороший опыт организации книжных выставок. Например, идет выставка-ярмарка детской книги. И все очень тонко продумано. Посетители могут полистать любую книгу в просторной комнате, обставленной удобными диванами и креслами. Сюда приходят целыми семьями и смотрят, выбирают. Понравилась книга - сразу покупают. Естественно, представители издательства выступают в роли гидов. А что творится у нас на книжной выставке-ярмарке на ВВЦ? Тесно, неудобно, неуютно. Это производит угнетающее впечатление. Реклама, пропаганда хорошей книги отсутствует... Поэтому и бросаются люди на аляповатые книги, оформленные с помощью компьютерной графики, как дикири на дешевую карамель.

**- Вы считаете, что у компьютерной графики нет будущего?**

- У компьютера возможности огромные, и в книжной графике его помощь необходима. Наверное, через десятилетие, когда компьютер станет для нас таким же привычным, как телефон, он и будет использоваться по-другому. А сейчас некоторые художники просто «ловят кайф» от того, что могут за несколько часов нарисовать книгу. Но это всего лишь суррогат искусства...

**Татьяна ХАРЛАМОВА**

Лето - всегда жаркая пора для выпускников школ, училищ, вузов. Ведь им предстоит трудоустройство. Чем руководствуются молодые, устраиваясь на работу, насколько подготовлены к ней, как находят ее, — ответить на эти и другие вопросы попытались сотрудники Научно-аналитического центра социальных проблем Академии труда и социальных отношений под руководством доктора технических наук профессора В. КВАСНИЦКОГО.

## МОЛОДЕЖЬ НА РЫНКЕ ТРУДА: ЧТО ПОКАЗАЛИ СОЦИОЛОГИЧЕСКИЕ ИССЛЕДОВАНИЯ?

Социологические исследования показали, что главные мотивы при трудоустройстве - это получение средств к существованию (25,3%) и приобретение опыта работы по специальности (20%). Почти 15% молодых людей отметили желание иметь карманные деньги, около 7% свое трудоустройство рассматривают как источник платы за обучение.

Характерно, что материальное обеспечение важно в основном для юношей. Девушки же, наоборот, стремятся работать прежде всего для того, чтобы иметь опыт работы по специальности.

Немало молодых людей из числа опрошенных совмещают или хотят совмещать учебу с трудом. Каждый третий из них отдает предпочтение работе с неполным рабочим днем. Почти каждого пятого устроила бы временная работа на период учебы.

Отрадный факт: молодежный рынок труда стал более мобильным. Если еще года три назад основная масса выпускников трудоустроивалась в среднем за полгода, то теперь это время сократилось до трех месяцев. Причем более 40% находят работу уже в первый месяц. Это связано с оживлением промышленного производства, развитием социальной сферы, активизацией служб занятости города.

Почти 40% респондентов предпочтение отдали работе в качестве специалиста. Стезя служащего привлекает 17,5%. Далее приоритеты распределяются так: руководитель, предприниматель, рабочий и на последнем месте научный работник. Справедливости ради заметим: у молодежи с высшим образованием научная работа котировалась выше.

Судя по рейтингу профессий, представление о рабочих профессиях ассоциируется у молодых с тяжелым, низкоквалифицированным, а потому непрестижным трудом. Они просто не ведают, что современное произ-

водство испытывает большую потребность в рабочих высокой квалификации, владеющих современными компьютерными технологиями. Кстати, подавляющее большинство вакансий, зарегистрированных в городских службах занятости, предназначено для рабочих профессий. Вывод - следует всячески повышать престиж рабочих профессий. Также необходимы срочные меры для повышения статуса научных работников. Иначе неизбежен их дальнейший отток за рубеж.

Представляет интерес оценка предпочтений выпускников в отношении формы собственности предприятия, на котором они хотели бы работать. Доля желающих трудиться на инофирмах - 19,3%, на частных предприятиях - 18,4%. Более 13% выбирают государственные предприятия, а для 15,3% респондентов форма собственности не имеет значения.

Какие же сферы деятельности привлекают молодежь? На первом месте финансы и страхование, на втором - торговля и общественное питание, на третьем - реклама, затем - промышленное производство. Замыкает перечень культура и искусство. У более молодых людей (19-22 года) лидирует реклама, далее следуют финансы и страхование, культура и искусство, торговля и общественное питание. И замыкает список, как и в первом случае, промышленное производство.

Прогноз очевиден: рынок труда будет перенасыщен специалистами, желающими работать в сфере финансов, страхования, рекламы. Уже сейчас предложение по этим специальностям превышает спрос более чем в пять раз.

Откуда молодые люди узнают о работе? Как оказалось, главный источник информации - знакомые и родственники. На втором месте - средства массовой информации. За помощью в трудоустройстве в городские службы занятости обращался лишь каждый пятый.

Любопытны данные зависимости перспектив трудоустройства от уровня образования. Молодежь с неполным средним образованием оценивает перспективы своего трудоустройства «без проблем» чаще, что говорит о незнании требований рынка и переоценке своих возможностей. В целом же большинство молодых людей реально смотрят на перспективу своего трудоустройства, полагают, что подходящую работу найти будет не так уж легко.

Анализируя ответы выпускников, можно сделать и еще несколько важных выводов. Так, все больше оборотов набирает идея непрерывного образования. При этом обучение обязательно должно сводиться к получению второго диплома вуза. В нашем сверхмобильном мире это слишком долго. Нужны краткосрочные курсы для получения новых профессий, дополнительных навыков с выдачей сертификата - документа государственного образца. Кстати, среди тех, кто желает продолжать свое образование, чуть больше половины готовы оплачивать его либо самостоятельно, либо с помощью родителей или родственников.

Думается, соответствующие структуры должны принять во внимание и такой факт. На молодежном рынке труда наблюдается несоответствие между потребностями города в специалистах определенного профиля и их реальным выпуском учебными заведениями. Чтобы обеспечить рост промышленного производства, социально-культурное развитие города, власти должны четко представлять, кто и в каком количестве нужен городу, и содействовать подготовке именно таких специалистов. Это позволит разгрузить молодежный рынок труда и разработать систему государственного регулирования подготовки кадров.

**Светлана ПИЛЮГИНА**

## КАЖДОМУ ЮНОМУ МОСКВИЧУ - РАВНЫЕ ВОЗМОЖНОСТИ

Начал работу Московский исследовательский педагогический центр, который будет создавать и помогать осваивать на практике системы воспитания и обучения столичных детей и подростков. Уже созданы комплексные методики психолого-педагогического сопровождения детей в возрасте от двух месяцев до 11 лет с ограниченными возможностями и особыми образовательными потребностями. В Москве свыше 5000 таких мальчиков и девочек. Раньше они находились за пределами школьного образования.

Сегодня около 80 процентов детей с ограниченными возможностями успешно занимается в профессиональных училищах Москвы. Их готовят по 35 самым востребованным рабочим специальностям. Среди учащихся ПТУ особенно популярны профессии автомеханика, повара, секретаря, бухгалтера и оператора ЭВМ.

Учеными центра опробован базовый комплекс методик оценки развития детей пятилетнего возраста, которые могут дать практические рекомендации родителям по подготовке ребенка к школе. Нынешним летом эта программа реализуется в дошкольных учреждениях СЗАО, САО, ЮАО, ВАО.

**Елена ВОЛКОВА**



# ЖАРА БЫЛА, ЖАРА ПЛЫЛА...

Самое нормальное желание любого горожанина в жаркие выходные дни - как можно скорее добраться до пляжа и погрузить свое брэнное тело в прохладные воды реки, пруда или озера.

Москвичам грех жаловаться - целых 15 зон отдыха к их услугам. Если у пруда стоит табличка «Купаться запрещено», лучше не рисковать и поискать другой водоем для купальных утех. За наш отдых в воде отвечают очень серьезные специалисты санэпидслужбы Москвы.

Народ валом валит на пляжи в субботу и воскресенье. А пробы воды в водоемах делаются специальной бригадой СЭС столицы ранним утром в понедельник или вторник. Десять анализов на химию и пять на бактерии. Особый анализ - на бактерию холеры.

Рассказывает Владимир КОТЛЯР, заведующий отделом коммунальной гигиены СЭС Москвы:

- Холера нам пока не грозит, можно купаться спокойно. Наша головная боль - грязь от автотрасс, вы-

бросы автомобилей, пыль с дорог. Все это попадает в водоемы и отравляет их. Впрочем, та же проблема и с воздухом в Москве.

Но тем не менее этим летом закрыты для купания только две зоны отдыха - Мещерское и Борисовские пруды. Первая на реконструкции, а пруды загрязнены.

- Владимир Моисеевич, если все-таки какой-нибудь купальщик пойдет в обход таблички «Запрещено», чем ему это грозит?

- Главное - не глотать воду. Но в любом случае это риск - можно подцепить такие гадости, как дизентерия, лямбли, глисты, кожные болезни.

- А где, на ваш взгляд, отдыхать в городе наиболее комфортно?

- В каждом округе есть свои зоны отдыха. В Юго-Западном, например - Тропарево. В Северном - вод-



ФОТО АЛЕКСАНДРА ВОЛОДИНА  
новый стадион «Динамо», Академические пруды и Левобережье. В Северо-Западном - Серебряный Бор - 1, 2, в Западном округе - Рублево. Можно хорошо отдохнуть в бухте Радости и бухте Тихая - полчаса езды от Москвы.

...И все-таки спешите купаться! В Москве купальный сезон так короток! Поплавать в естественном водоеме гораздо приятнее, чем в бассейне, пропитанном хлоркой.

Татьяна ХАРЛАМОВА

## КУРОЧКА-ГРИЛЬ С ПРИВКУСОМ РЫБЫ

...Ларьки, палатки, многообещающие ароматы. Крутится-вертится курочка-гриль, рядом выскакивают со сковородок блинчики, подрумянивается шашлык. Такую картину можно наблюдать почти у каждого выхода из метро. Всегда ли в таких забегаловках еда и напитки безопасны для здоровья? Слово - сотруднику отдела СЭС Москвы Елене БАЖЕНОВОЙ:



- Я курирую так называемые пункты быстрого питания в Южном округе столицы. В течение трех месяцев мы регулярно проводили рейды. Главное требование - предприятие общественного питания должно снабжаться водой, то есть необходимо наличие раковины с краном. Кроме того, обязателен узкий профиль производства: либо это куры-гриль, либо пирожки, либо блины. Обязательно наличие одноразовой посуды. Чай и кофе должны готовиться на питьевой воде, которая продается в магазинах, а не на той, которая идет из крана. Еще одно требование - туалет в радиусе ста метров.

Увы, эти требования далеко не всегда соблюдаются. За три месяца в Южном округе из 295 палаток, готовящих быструю еду, пришлось закрыть 154. Отключили, например, в районе воду, а у кулинаров уже мясо и хлеб закуплены. Продолжают «кочегарить» на свой страх и риск. Именно отсутствие воды - самая распространенная причина штрафов и закрытия ларьков.

- Елена Анатольевна, что вы посоветуете потребителям: ка-

кому ларьку или кафе можно доверять?

- Прежде всего обратите внимание, кому принадлежит палатка, чьей продукцией торгует. Если рядом ресторан и ларек от ресторана, то смело кушайте. Как правило, качество гарантируется. Хотя пища здесь дороже, чем в палатках с микроволновками. Там все по обычному сценарию - закупили сосиски, засунули в хлеб, полили майонезом, вот вам и датский хот-дог...

Очень важен человеческий фактор. Это и культура обслуживания, и то, насколько приветливо вам улыбаются, и насколько свежи халатики, фартучки на поварах и продавцах. Это уже знак фирмы.

...Личное впечатление: однажды купила дорогую курочку-гриль на ужин и есть не смогла. У нее был привкус рыбы. Оказалось, птицефабрика кормила кур некачественной смесью.

Запомните: если у вас возникли сомнения по поводу качества еды - ваше право попросить или потребовать пакет документов, удостоверяющих качество продукции.

Татьяна ХАРЛАМОВА

Нынешним летом несколько москвичей, пообщавшись с дикими животными, скончались от бешенства.

## ЛИСА - УБИЙЦА

Э то случилось в Можайском районе. Рыболов-любитель, сидя на берегу с удочкой, увидел приближающуюся к нему лису. Когда патрикеевна подошла вплотную, сердобольный рыбак протянул к ней руку, решив угостить бутербродом. Неблагодарная лисица тянула его за палец. Несмотря на проводимое лечение, мужчина вскоре скончался: лиса заразила его бешенством.

В селе Некрасовка Клинского района в одно из подворий забежала лисица и залезла прямо в собачью будку, выгнав оттуда хозяйского пса. Хозяйка-бабушка, увидев сию сцену, поставила непрошеной гостье блюдце с молоком! Однако неблагодарная зверюга повела себя агрессивно. Ее пришлось убить, а труп закопать - не исследовав на бешенство. Через несколько дней бабулю сильно покусал любимый кот. Она к врачам не обратилась. Вскоре рука стала болеть, появилась дрожь в теле, отвращение к воде при попытке умыться. Упрямая старушка при этих симптомах медицинскую помощь проигнорировала... А через два месяца в страшных муках умерла от бешенства.

Двадцатилетняя беременная женщина, жительница деревни Нестерово Рузского района, умерла от гидрофобии (так еще называют эту смертельную болезнь), заразившись в результате укуса местной бродячей собаки, которая за неделю до этого загрызла и принесла в деревню лисицу...

Впрочем, довольно ужасов. Хотя трагедий, подобных этим, в Подмосковье случается все больше. Что же происходит? Не грозит ли жителям области эпидемия страшного заболевания? С этими вопросами мы обратились в управление ветеринарии государственной ветеринарной инспекции областного Министерства сельского хозяйства и продовольствия. Вот что рассказал заместитель главного государственного ветеринарного инспектора Московской области С. Ромашкин:

- В Московской области бешенство животных до 1962 года регистрировалось в основном среди домашних собак. В 1962 - 1975 годах случаев проявления этого заболевания среди животных не отмечалось. А с 1976-го и по настоящее время доминирует бешенство диких животных, в основном рыжей лисицы и енотовидной собаки, хотя в отдельные годы оно было диагностировано у зайцев, хорей, ежей, барсука, хомяка, куницы, крысы.

Вообще же за последние 40 лет в Подмосковье самая напряженная ситуация по бешенству животных была в 1998 году, но теперь ее можно назвать угрожающей. Так, за январь - май на территории 20 районов области зарегистрировано 70 неблагополучных по бешенству пунктов. В них выявлено 74 эпизоотических очага и 74 бешеных животных. В Подольском и Можайском - по 12 случаев. Рузском - 6, Каширском - 5, Ступинском и Озерском - по 4, Луховицком, Коломенском, Серпуховском, Чеховском, Раменском, Домодедовском, Наро-Фоминском и Сергиево-Посадском - по 3. В остальных районах - по одному-два случая.

А за первую неделю июня было зафиксировано еще два случая встречи человека с бешеными лисицами - в Можайском и Чеховском районах. К счастью, благодаря вовремя проведенным медицинским мероприятиям обошлось без жертв.

- Что надо делать, чтобы избежать мучительной смерти от укуса больного животного?

- Вылечить от бешенства нельзя. Его можно только избежать. Поэтому при укусе любым животным (пусть даже собственным) немедленно обратиться в ближайший травмпункт или к хирургам больницы, предварительно промыв рану водой с мылом и обработав ее настойкой йода. Покусавшее животное надо срочно доставить в ближайшее ветеринарное учреждение для осмотра и карантина. Помните: диагноз ставится только ветеринарными специалистами по клиническим признакам и обязательным исследованием, которые проводят четыре ветлаборатории области и Московская городская ветеринарная станция.

- Каковы симптомы этого смертельного заболевания?

- Нет болезни мучительнее и ужаснее, как водобоязнь. Когда впервые мне довелось увидеть бешенство человека, я дней пять ходил, как шальной, и возненавидел тогда всех в мире собачников и собак, - писал Антон Чехов, врач по образованию.

Конечно, ни сами собаки, ни их владельцы не виноваты. Просто надо соблюдать определенные меры предосторожности и быть милосердным к братьям нашим меньшим. Не бросать их на произвол судьбы, не плодить бездомных животных. А хитрых лис лучше не ласкать!

Татьяна ХАРЛАМОВА

Нет в природе совершенства: в июне москвичи замерзали, теперь изнемогают от жары. В такую погоду велика опасность получить тепловой удар. Поэтому первый наш совет - не ходить под палящим солнцем с открытой головой. Особенно это касается тех, у кого нелады с сердечно-сосудистой системой.

## СОЛНЦЕ СЛОВНО С ЦЕПИ СОРВАЛОСЬ...

П оследствия солнечного удара проявляются очень быстро - головокружение, головная боль, слабость, сильный жар. Человек не понимает, где находится, впадает в прострацию, теряет сознание.

Тепловой удар можно получить и работая в жарком помещении. В этом случае пострадавшего достаточно вывести (вынести) из помещения, положить в тень, намочить одежду, на голову - полотенце, смоченное холодной водой, или пузырь со льдом.

После того как человек пришел в себя, ему необходимо постоянно пить, лучше всего фруктовые соки или солевой раствор - на 1 л воды добавляют 1/2 чайной ложки соли, 1/2 чайной ложки соды и 2 столовые ложки сахара.

После теплового удара необходимо полежать несколько дней, иначе в лю-

бой момент с вами может случиться обморок.

Если вы принимаете мочегонные, будьте предельно осторожны в жаркую погоду: ваш организм на солнце особенно уязвим.

Чтобы предупредить тепловой удар, надо обязательно прикрывать голову. В жару не перегружайте желудок пищей, не употребляйте алкоголь.

Загорая на пляже, помните: спать на солнце ни в коем случае нельзя.

Пить лучше всего газированную воду, подкисленный чай, вишневый отвар, хлебный квас.

Запомните: тепловой удар - прямой повод для вызова «Скорой», поскольку может закончиться необратимыми поражениями головного мозга.

Сергей КУДИНСКИЙ,  
врач

## БОЙТЕСЬ СОБСТВЕННОЙ ТЕНИ!

И звестно: особенно подвержены солнечным ожогам люди со светлой кожей, но смуглые тоже могут обгореть. Ожоги обычно появляются спустя 1-6 часов после длительного пребывания на солнце. Кожа краснеет, горит, делается болезненной при прикосновении. Кроме того, могут возникнуть жар и озноб, а в тяжелых случаях волдыри и тошнота. В этом случае без медицинской помощи не обойтись.

■ Постарайтесь не находиться на солнце с 10 часов утра до 3 часов дня, особенно летом. Если ваша тень короче вашего роста - солнце палящее.

■ Выходя на улицу, надевайте свободную одежду, закрывающую руки и ноги, и шляпу с широкими полями, чтобы защитить лицо.

■ На открытые солнцу места наносите солнцезащитный крем. Помните о необходимости время от времени обновлять защиту.

■ Надевайте солнцезащитные очки, не пропускающие ультрафиолетовых лучей.

■ При умеренном ожоге используйте смягчающий лосьон, содержащий алоэ вера, это облегчит состояние.

■ Важно много пить и избегать солнечных лучей.

Внимание! Частые солнечные ожоги, особенно у детей, могут привести к раку кожи.

Галина ПОНОМАРЕВА,  
врач-дерматолог



Не знаю, будет ли от этого легче, но среди убитых женщин не только блондинки. Маньяк, если он действительно появился в столице, не имеет фетиша. Выбор жертвы не определяется цветом ее волос. Но давайте по порядку.

Первая жертва была обнаружена почти месяц назад. 1 июля на территории Главного ботанического сада грибники нашли тело обнаженной девушки. Во рту - кляп из футболки, тело в синяках, следы изнасилования. Жертва была привязана за шею к стволу дерева. Эти обстоятельства напоминали давнюю серию убийств молодых женщин в Измайловском парке. Но с того времени прошло почти десять лет, да и маньяк - житель Балашихи Кузнецов - до сих пор отбывает наказание в зоне «смертников».

Сыщики ОВД «Марфино» отработали место преступления по типовой схеме. Они еще не знали, что через сутки им придется вновь прочесывать лесопосадку в поисках дополнительных улик, составлять подробнейшие отчеты о случившемся.

2 июля в Перове на территории закрытого летом детского сада была найдена 17-летняя выпускница школы. Насильник встретил отчаянное сопротивление. Об этом свидетельствовало разорванное платье девушки, следы ссадин на ее теле.

Второе подряд убийство на сексуальной почве (между первым и вторым преступлением прошло меньше суток) даже в таком мегаполисе, как Москва, случай редкий. Чего не скажешь о преступлениях на территории детских садов. После наступления сумерек дворники дошкольных учреждений никем не охраняются (разве что немощными пенсионерами) и становятся «клубами» под открытым небом для разного отребья. Убийства, изнасилования, грабежи и драки здесь обычное явление.

В МУРе, где аккумулируются все сведения о тяжких преступлениях, вспомнили о другом нераскрытом убийстве девушки. Оно произошло чуть раньше - 23 июня на территории ОВД «Молжаниновский». Обстоятельства были схожими: тело жертвы обнажено, следы борьбы, изнасилование... Единственной уликой оказались очки с затемненными стеклами.

4 июля новое ЧП. На улице Яблочкова выгуливавший собаку москвич наткнулся на труп женщины. Судмедэксперт определил, что жертва была задушена ремешком ее же сумочки, из которой исчезли деньги и ценности. Последнее обстоятельство не укладывалось в схему поведения серийного убийцы. Маньяки довольно редко забирают деньги жертв.

Но даже после этого случая никто всерьез не обсуждал тему нового серийного убийцы. Информационную плотину провало после убийства 20-летней студентки Тимирязевки. Ее задушили в том же злополучном Молжанинове. Буквально в 100 метрах от места, где в конце июня

уже был найден труп девушки. Теперь о появлении нового чикатилы заговорили все.



КОЛПАЖ АЛЕКСАНДРА ВОЛОДИНА

## ОХОТА НА БЛОНДИНОК

уже был найден труп девушки. Теперь о появлении нового чикатилы заговорили все.

К жертвам маньяка поспешили причислить еще три случая: проститутку, убитую во время очередного сеанса в квартире на Инженерной улице; известную всему Востоку Измайлову пьянчужку, искавшую в роковой вечер выпивки и приключений; ограбленную и убитую компанией подонков молодую женщину, чье тело нашли в лесополосе парка «Покровское-Стрешнево».

В прессе появились статьи, которые можно объединить одной рубрикой «Куда смотрит милиция?» Публиковались интервью с теми, кто «чудом вырвался из лап маньяка» или «абсолютно уверен, что встречал его на темной аллее парка...» Как не вспомнить диалог из классического фильма: «Кто свидетель?» - «Я! А что случилось?»

Но не стоит сводить все к издержкам специфики репортерской работы. Тем бо-

лее что трагедии в Москве продолжают. Так, на территории, подведомственной ОВД «Бутырский», была обнаружена задушенная женщина. И обстоятельства ее смерти заставляют всерьез говорить о маниакальных действиях преступника. Он тушью нарисовал на теле жертвы какой-то мистический знак, а в довершение всего засунул во влагалище флакон духов...

Сегодня каждое заявление в милицию москвичек, прошедшие по сводке сообщения о нападениях на женщин, не говоря уже о случаях изнасилований и убийств, тщательно изучаются криминалистами. В МУРе, где действует отделение, занимающееся преступлениями на сексуальной почве, анализируют все известные на сегодня нападения. Из округов затребована статистика подобных эпизодов за прошедшие полгода. Созданы штабы по каждому из убийств.

Какова сегодня ситуация в Москве? На этот вопрос я получил комментарий спе-

циалиста, который попросил не называть его имени:

- Отрицать существование серии нельзя, - рассказал сотрудник отдела МУРа. - В Молжанинове многое указывает на действия одного и того же человека: сексуальная направленность убийцы, притяжение к одному месту, дерзость преступника - нападения были совершены вблизи оживленной дороги. Так обычно действует маньяк. Но и причин для паники нет. Во-первых, не зафиксировано никакого всплеска изнасилований или убийств женщин. Все остается в пределах сезонных статистических цифр. Во-вторых, уголовный розыск уже раскрыл многие преступления или имеет конкретных подозреваемых. И как теперь очевидно, многие девушки стали жертвами своей же беспечности и легкомысленности.

Давайте смоделируем ситуацию: время ближе к полуночи, на улицах остаются да-

леко не самые благополучные и законопослушные компании. Они ищут развлечения на свой вкус. Многие будут считать вечер прожитым зря, если не смогут устроиться себе соответствующую встряску. И вот в их поле зрения попадает одинокая, подвыпившая женщина. На предложение продолжить вечер она отвечает согласием. Что следует дальше?

Или другая ситуация. Женщины засиделись в гостях. За окнами ночь. До дома далеко, а ехать надо. Начинаются поиски попутного транспорта. А это порой лотерея. И частенько безвыигрышная... Не хочу сгущать краски, но существует такое понятие в криминалистике - виктимность, то есть подверженность преступлению, возможность оказаться жертвой. От нашего поведения, манеры держаться, одеваться, разговаривать во многом зависит безопасность. Молодые женщины об этом часто забывают. Эйфория веселого вечера, хорошее настроение: что может случиться?

Москва изменилась не только внешне. Увеличилась продолжительность активного дня, появилось больше развлечений, жизнь не затихает даже глубокой ночью. Но главное - к сожалению, это понимают не все - другой стала этническая составляющая столицы. В городе постоянно проживают сотни тысяч людей с иными традициями, менталитетом, культурой общения. То, что для коренных жителей Москвы привычно и естественно, многими гостями воспринимается как вызов, а то и провокация. Представьте себе жителя горного аула, отменившего перед этим удачный день на рынке, который встретил на аллее парка студентку, одетую по нынешней моде - голый живот, полупрозрачные обтягивающие шорты, раскрепощенный взгляд, бутылочка «Клинского» в руке... Как он поведет себя, оценит ли ситуацию верно? То, что для одних норма, для других - повод к конкретным действиям.

Недавно МУР задержал группу насильников-молдаван («Московская среда» рассказывала об этом в № 14. - Н.М.). Они рыскали по ночному городу, нападали на одиноких девушек и забавлялись с ними по своему усмотрению. Никто из подонков не считал такие действия особо зазорными. Женщина, гуляющая поздним вечером в одиночестве в пустынном месте, по твердому убеждению насильников, должна понимать, на что идет...

- Не хочу сгущать краски, - закончил мой собеседник, - но и предостеречь людей считаю своим долгом. На каждом углу милиционера поставить невозможно. И если сами граждане будут хоть чуточку осмотрительнее, лучше от этого станет всем.

...Расследование убийств, о которых говорилось выше, продолжается. Как только по ним появятся конкретные результаты, читатели «МС» о них сразу узнают.

## ЕЗДА ПО ПРАВИЛАМ



ФОТО АЛЕКСАНДРА ВОЛОДИНА

Для многих автолюбителей прохождение техосмотра сродни посещению дантиста. Те же стрессы, волнения, переживания... Нужно ли опасаться технического диагностирования машины, насколько сложно сегодня получить талон прохождения техосмотра? На эти вопросы отвечает заместитель начальника МРЭО ГИБДД УВД ЦАО Москвы Александр СУББОТИН.

**жен получить талон о прохождении техосмотра?**

- Если машина не подлечит инструментальному контролю, не нуждается в осмотре с помощью средств технического диагностирования, то инспектор должен проверить у водителя наличие документов на машину и свидетельство ее регистрации. Много споров по поводу медицинской справки. Декларация, зачем ее каждый раз требуют? Я считаю, что это абсолютно правильное требование. Раз в году человек приехал на техосмотр и обязан доказать, что он здоров, имеет право выехать на дорогу.

**- А штраф за несвоевременное прохождение техосмотра существует?**

- Законодательством предусмотрен штраф за непройденный техосмотр. Он составляет от 0,5 до 1 МРОТ, соответственно, от 50 до 100 рублей. Законом огово-

рено, что при отсутствии техосмотра можно запретить эксплуатацию транспортного средства путем снятия номерных знаков. Но это все на бумаге. На самом деле это противоречит федеральным законам. И поэтому мы не имеем права снимать номерные знаки. По существу у нас нет действенного рычага, чтобы заставить нерадивого автолюбителя эксплуатировать транспортное средство в безопасном режиме, в соответствии с законом.

**- Некоторые автолюбители любят усовершенствовать свои машины. Навешивают на них дополнительные осветительные приборы, устанавливают стабилизаторы, красят по-другому, затемняют стекла. Что по этому поводу скажете?**

- Если конструкция транспортного средства не изменена, то никаких проблем не будет. Все указано

в наших актах, на основании которых мы действуем: приказ № 1240 «Наставление по техническому надзору», приказ № 190 «Правила проведения техосмотра», ГОСТ № 59770, по которому мы сегодня работаем, - все расписано, - все расписано, - все расписано. Что можно, а что нельзя. Но и тут нужно рассматривать каждый конкретный случай. Если придет инвалид, у которого вместо одной противотуманной фары будет стоять три, я не думаю, что кто-то будет сильно возражать. Надо по-человечески относиться к людям.

С другой стороны, если «нива» приезжает на техосмотр, а у нее сверху целая люстра... Подобная машина не пройдет техосмотр. Раллийные машины могут иметь такое оборудование. Они и сертифицированы другим способом. И навеска делается только на период ралли и тоже имеет, кстати, свою техническую регламентацию. Затемнение стекол тоже оговорено ГОСТом. Взяли прибор, померили, если больше - извините, до свидания.

**- Физическое лицо может пройти техосмотр на любом пункте ГИБДД?**

- На сегодняшний день нами совместно с управлением ГАИ Москвы эксплуатируется программа «Технадзор». Она позволяет провести техосмотр любой машины, зарегистрированной в Москве. Это экспериментальная программа, она стоит у нас в Центральном округе и еще в двух округах Москвы. На сегодняшний день это ноу-хау, которого в России больше нигде нет.

**- Еще раз вернемся к страхованию. Как вы сами оцениваете нововведение?**

- Я считаю, что сама по себе идея очень разумная. Будут решены проблемы конфликтных ситуаций на дороге. А они сегодня происходят сплошь да рядом. Но вот суммы, которые закладываются для страхования... Я не представляю, как пенсионер на машине «запорожец» заплатит предусмотренный законодательством страховой полис. Пусть у него стаж будет соответствующий, коэффициент учтен и все по минимуму. Но для него платить четыре тысячи рублей, чтобы выехать два раза на дачу с бабушкой и с тремя тятками...

**- Что же будет дальше?**

- Нам тоже интересно, что будет дальше. Как будет это все вводиться в действие, какие механизмы будут применены. Но на сегодняшний день этот вопрос остается открытым. Вообще-то проблема обязательного страхования не наша компетенция. Поэтому мне не хотелось бы выступать критиком или советчиком.

И в заключение хочу напомнить тем, кто собирается проходить техосмотр: исправность автомобиля - не только залог вашей безопасности, но и гарантия безопасности окружающих. Ведь любой автомобиль, мощная иномарка или отечественная малолитражка, техническое средство повышенной опасности. И требует от всех участников движения серьезности и ответственности.

**- Александр Петрович, какая самая старая машина проходила у вас техосмотр?**

- Недавно на пункт технического осмотра с применением средств технического диагностирования приезжала «волга» ГАЗ-21Р 1966 года. Ее владелец - Герой Советского Союза, автомобилист со стажем, купил ее в свое время на «чеки». У автомобиля идеальное состояние. Вот и судите сами: машине уже 45 лет, водителю лет 85, и все это движется. Старая машина - это не показатель запущенности. На самом деле «москвичи» 1995 года выпуска в некоторых случаях выглядят

гораздо хуже, чем «победа» 1953 года.

**- Усложнилась ли процедура техосмотра в связи с введением обязательного страхования автомобилей?**

- В некотором смысле да. Если вы регистрируете новый автомобиль или переоформляете купленный, то должны предоставить в ГИБДД соответствующий документ из страховой компании. То же самое относится и к владельцам автомобилей, которые проходят плановый техосмотр.

**- Какие требования предъявляются к автомобилю, который дол-**



## СМ КНИЖНЫЙ РЯД

### ТАЙНЫ ДРЕВНИХ ИНКОВ



Загадки исчезнувших цивилизаций всегда интересуют читателей. Книга Джона Хемминга «Завоевание империи инков» (издательство «Центрполиграф») рассказывает об испанском завоевательном походе в цветущую страну, простиравшуюся от центральной части Чили до юга современной Колумбии. Здесь возникла и процветала великая цивилизация инков с развитой

политической системой, огромными, построенными по законам симметрии городами, сложными оборонительными и ирригационными сооружениями, хорошо организованным и продуктивным сельским хозяйством.

Автор книги пытается разгадать тайну древней цивилизации. Почему победоносная и многочисленная армия индейцев не смогла защитить свой народ от войск конкисты? В чем уникальность вторжения в древнее государство Перу? Читатель познакомится с жизнью и общественной деятельностью Великих инков и испанских властителей, узнает о сопротивлении последнего острова независимости - легендарного города Вилькакамба.

Книга снабжена справочным материалом, словарем испанских слов и языка кечуа, встречающихся в тексте. В конце книги приведены таблицы мер и денежных единиц того времени. Осмыслить масштаб событий и заглянуть сквозь толщу времен помогают редкие фотографии, сделанные исследователями и путешественниками, а также гравюры периода испанских войн.

### СИЛА ФАНТАЗИИ

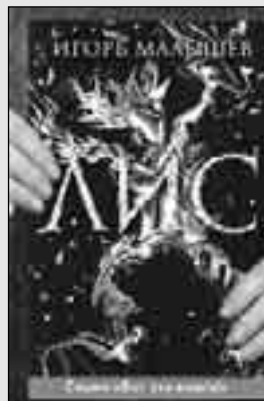

Главный герой романа Игоря Малышева «Лис», вышедшего в издательстве «Слово» и ставшего лучшим журнальным дебютом 2001 года в отечественной литературе, - бесенок. Он проживает почти человеческую жизнь, с веселыми волнениями, бесконечным пространством знойного солнечного лета и щемящей тоской осеннего угасания.

Свои забавные проделки бесенок совершает и над лесной нечистью, и над людьми, а порой ведет с ними долгие философские споры...

«Лис» - это немного Гоголя, чуточка Клычкова и Ремизова, Маркеса и Козлю. Дебют Малышева - молодого подмосковного писателя, называют событием нашей литературной жизни. И с этим трудно поспорить.

### БУДЬ ЗДОРОВ, МАЛЫШ!



Проблема детского здоровья для России является едва ли не самой болезненной. И нет, наверное, родителей, которых бы не волновал этот вопрос. Издательство «ОЛМА-ПРЕСС Гранд» совместно с издательским домом «Нева» выпустило книгу «Энциклопедия физической подготовки к школе», название которой говорит само за себя.

Богато иллюстрированная книга является программой физической подготовки детей. В ней учтен опыт российских педагогов и тренеров, а также взято лучшее из созданного американскими спортивными школами. Особенно важно то, что методики тренировок детей можно применять с самого раннего возраста. Авторы - Михаил Федотов, Лена Данилова, Евгения Тропп - начинают свои уроки с самого раннего детства, с первых шагов ребенка, и заканчивают тренировками на катке, гравейной дорожке и уроками за шахматной доской. Книга может стать незаменимым помощником тем, кто хочет сделать своего ребенка здоровым и счастливым.

Николай МОДЕСТОВ

# СЕНТИМЕНТАЛЬНОЕ ПУТЕШЕСТВИЕ В БЕДЛАМ



Б. Рыбченков. Полотняный Завод. Дом Гончаровых со стороны прудов. 1935 г.

На выставке «Чувство времени» в Мемориальной квартире Андрея Белого на Арбате, организованной галереей «Ковчег», демонстрируются живописные и графические работы Бориса Рыбченкова и Чеслава Стефаньского.

Очень разных художников объединяет работа над уникальным рукописным, оформленным рисунками, альманахом «Бедлам». Это яркое напоминание об эпохе - первой

трети XX века. Альманах переиздан коллекционным тиражом 100 экземпляров. Кажущаяся легкость исполнения обманчива. Это результат умения собирать, хранить, видеть. Результат тренировки руки и памяти, чтоб найти единственно верное решение.

Особый интерес представляют произведения 30-х годов. В эпоху «казарменного социализма» с ее трагедией творца, извращенным демократизмом, общим утопизмом художники все-таки творили по велению сердца. Свообразным лирическим спасением от противоречивой действительности было создание лирических пейзажей. Остроумный выход из преодолении идеологических запретов - придумывание идейных названий работ, как у Рыбченкова: «Колхозный хутор», «Завод им. XV съезда». Но в манере письма художники оставались верными своему идеалу. Большинство работ на выставке показываются впервые. Каждый раз, открывая малоизвестный пласт в искусстве первой трети XX века, удивляешься, сколь сильным был творческий импульс художников, в чьих произведениях столь остро проявилось чувство времени.

Виктория ХАН-МАГОМЕДОВА

## РИСКУЮЩИХ ЖИЗНЬЮ ПРИВЕТСТВУЕМ!

В Москве проходит VI Международный кинофестиваль каскадерского и трюкового искусства «Прометей».

Не все осведомлены, насколько опасна для жизни профессия каскадеров. Многие кинокумиры с гордостью говорят: «Я не прибегаю к помощи каскадеров». Чаще всего, когда не очень-то и требуется. А вот помнит, один чешский каскадер признался: «Каждый день, когда я ухожу на работу, жена со мной прощается так, как будто мы расстаемся навсегда. Хотя я ее всегда успокаиваю хотя бы тем, что с работы всегда возвращаюсь домой»...

Итак, в фестивале участвуют 12 фильмов, в которых ярко проявилось мастерство «актеров» невидимого фронта. Среди членов жюри - российский каскадер, мастер спорта и постановщик трюковых номеров Николай Сысоев, дублировавший главных героев в картине «Д'Артаньян и три мушкетера». Кроме того, в его творческой биографии картины «Гостья из будущего», «Стрелы Робин Гуда», «Человек с бульвара Капуцинов», «Маленькая Вера», «Найти и обезвредить»... - всего 250 фильмов. Его коллега из Франции Александр Карин снимался и в советских фильмах: «Юность гения», «Ярослав Мудрый», «Русь изначальная», в американской ленте «Петр Великий»... В работе жюри также участвуют каскадеры из Индии, ЮАР, Великобритании, США, Канады. Председатель жюри - знаменитый Джеки Чан.

После просмотра фестивальных фильмов становится ясно: каскадеры трудятся и на ниве серьезного кино. А не только триллеров.

Первого августа в Тушине станут известными имена самых лучших каскадеров, самых замечательных. И зрители узнают имена артистов - бойцов невидимого фронта. Которые обеспечивают безопасность наших кумиров.

Елена БЕЛОСТОЦКАЯ

В ближайшее время в России начнет работать система спутникового кино вещания «народный экран». По сути это новый принцип кинопроката. И цены будут смешные.

Не придется из Москвы по всей стране развозить пленки, упакованные в тяжеленные коробки (яуфы) - прямо из центра можно будет транслировать сеанс в любой уголок России. Что смотрят в столице, в то же время смотрят и в дальневосточной деревне. Сколько показов в Москве, столько их будет и на периферии. Сколько в шикарном столичном кинотеатре, столько же и в любом уголке нашей огромной страны. Время там, и здесь - удобное для

Кто только не клял последними словами оперетту! Ей даже пророчили смерть. Если же критики милостиво разрешали ей возродиться, так только в виде мюзикла или эстрадного шоу... Вот и Геннадий Чихачев в своем Московском музыкальном детском театре взял да и поставил шоу-спектакль - но под названием «Даешь оперетту!»

## В СТРАНЕ ОПЕРЕТТА КРАСИВО ПОЮТ

Это своеобразное путешествие по страницам советских оперетт и музыкальных комедий. Ведь в лучших своих образцах советская оперетта прекрасна. Дело не только в замечательной музыке, но и в том, что этот жанр в середине прошлого века сумел дать людям заряд оптимизма и надежды. Многие из лучших оперетт написаны в самые тяжелые для нашей страны годы. Но авторы сюжетов и музыки не лукавили, когда стремились подарить зрителям и слушателям радость.

Сейчас по части надежды и оптимизма у авторов что-то не получается. Однако Чихачев рискнул. И вместе с Е. Богдановой, сочинившей либретто спектакля, и дирижером-постановщиком Вл. Янковским (это его дебют в труппе в качестве главного дирижера) обратился к богатому материалу советской оперетты.

Главное достоинство спектакля - бережно преподнесенный зрителям музыкальный материал. Наиболее эффектные соло, дуэты, трио, ансамблевые номера из «Свадьбы в Малиновке», «Вольного ветра», «Цирк зажигает огни», «Поцелуй Чаниты», «Вчера закончилась война», «Женихов», «Севастопольского вальса»,

«Карнавальная ночь» и других сочинений И. Дунаевского, Б. Александрова, Е. Птичкина, Ю. Милютин, О. Фельцмана и других знаменитых композиторов стали тем мостиком, который связал юных зрителей с молодостью их родителей и дедов, а взрослым напомнил о прожитой жизни и звучащих в ней мелодиях.

Театр Чихачева недавно переехал в новое здание, но большой зал пока ждет реконструкции. Так что играть приходится в малом зале, который еще меньше того, что был у театра на прежнем месте.

Что такое малая сцена для музыкального театра? Мучение! Однако Чихачев умудрился втиснуть туда и танцевальные номера, и декорации, и живой оркестр.

«Даешь оперетту!» - вторая часть дилогии, начатой спектаклем «Только любовь!» по страницам классических оперетт и мюзиклов. Знакомая зрителям с современными музыкально-драматическими сочинениями, Геннадий Чихачев стремится к тому, чтобы его зрители не забыли и лучшие произведения прошлых лет.

Валерий БЕГУНОВ



## МИРОВОЙ КИНОПРЕМЬЕРЕ НА ПОЛЕВОМ СТАНЕ БЫТЬ

всех категорий зрителей. Сейчас этот трансляционный центр расположен в Москве, в специальной студии на Шаболовке.

Сигнал из центра подхватывается спутником, передается на ресиверы (приемники), которые могут быть установлены даже в маленьких кинотеатрах, вмещающих всего 250 человек. В любом селе, на любой улице, на которой кинотеатров даже и нет, но можно развернуть экран под открытым небом.

Дистрибуция кинопродукции, то есть копирование фильмов, их хранение и доставка в кинотеатры требуют огромных денег. Система «народный экран» позволит существенно снизить затраты на прокат. Настолько,

что билет на мировую кинопремьеру будет стоить всего 25 рублей.

А ведь есть зрители, которые вообще не ходят в кино. Выросло целое поколение, которое кинофильмы видит только на телеэкране. Но справедливо говорят: смотреть киношедевр по телевизору все равно что оценивать «Мону Лизу» по репродукции на газетной странице. Надо учиться: в прокат ежегодно выходит примерно 20 хороших фильмов и 3-4 очень хороших. Да, большие столичные кинотеатры понемногу начинают заполняться, но, следует признать, людьми зажиточными. Понятно, почему новый проект называется «народный экран». Он существенно расширит киноаудиторию. Поможет сти-

ранию неравенства в приобщении к искусству среди зрителей.

В течение года-полтора возникнет около ста спутниковых киносетей, а через три года их будет тысяча. Это обещает министр связи и информатизации Леонид Рейман.

Председатель Союза кинематографистов России кинорежиссер Никита Михалков говорит:

- Мы можем установить антенну «народного экрана» в зале «Мосфильма» за один день - соответствующие антенны в такой же срок можно установить на любом полевоном стане. Как кинорежиссер заявляю: качество фильмов, скопированных по системе «народный экран», стопроцентное.

Что подтверждает и инициатор проекта режиссер Александр Прошкин, а режиссер Карен Шахназаров говорит, что даже не ожидал такого высокого уровня демонстрации фильмов на экране.

Елена БЕЛОСТОЦКАЯ



**- Армен Борисович, говорят, что вы не только на сцене, но и в жизни - философ. В чем заключается ваша жизненная философия?**

- Один из персонажей пьесы «Беседы с Сократом» сказал фразу, которая может показаться опасной: «Я вслушиваюсь в свои желания и удовлетворяю их». Потом я читал у Пушкина: «...и никому отчета не давать, лишь самому себе служить и угождать». Но, конечно, на это нужно иметь право.

**- Можно ли определить круг избранных, имеющих такое право?**

- Как только мы с вами выведем такую формулу, совершим первую ошибку. Ведь природа создает всех очень разными. Один совершает подвиг, спасает людей, другой тоже совершает необычный поступок, тоже лидер, - но он разрушитель, фашист. Поэтому формулы или правил существовать не может. Когда Пушкин говорит, что он памятник себе воздвиг, никому в голову не приходит, что это нескромно. Потому что в наших глазах он имел на это право. Пушкин написал «Моцарта и Сальери». Я думаю, что там все далеко не так просто, как мы иногда трактуем. Потому что мы в своем подавляющем большинстве, конечно же, Сальери. И мы всегда сталкиваемся с этим типом взаимоотношений.

Существует театр, пришел новый режиссер, кому-то нравится то, что он делает, кому-то нет. И возникает опять тот же рисунок... Хотя одинаковых рисунков в природе и просто в жизни не бывает. Я был потрясен, узнав, что ребенок зебры узнает свою мать по рисунку. Кстати, вы когда-нибудь задумывались о том, что такое коллективное творчество?

**- Если честно, то нет.**

- Ну что ж, писатель или журналист может себе одиночество позволить. Перо, бумага, луна в окне, рядом кот на диване... А театр - это коллективное творчество. Я, как алкоголик, как наркоман - нахожусь в постоянной зависимости от коллег, от режиссера. В театре ребенок рождается в результате коллективного творческого акта... Я должен приблизиться, прикоснуться, отдать и взять энергию.

**- Можете быть, поэтому вы решили создать свой театр? Многие актеры жалуются на то, что их профессия слишком зависима...**

- Я не готов ответить на этот вопрос. Мы заканчиваем всего лишь первый сезон. Выпустили три премьеры. Почти все творческие люди проходят сначала путь подражания, потом - опыта. Наверное, я сейчас вступил в этот условно называемый «период опыта»... Но ощущения у меня - как у боксера между раундами. То есть исследование, анализ «боя» еще впереди...

**- Вы лет десять играли Сократа на сцене Театра имени Маяковского. Что это вам дало? Какой духовный опыт вы обрели?**

- Трудно сказать. Потому что каждый раз, на каждой репетиции что-то происходило. Это как вот мы сейчас сидим, беседуем - и что-то меняется каждую секунду: поза, ход мыслей...

У меня есть сиамский кот Философ, которого я обожаю. Смотрю на него и чувствую: он никогда не приспособливается. Он ни за что не будет лежать в неудобной позе. Даже за кусок осетрины. А я сплошь и рядом приспособливаюсь - к людям, ситуациям. Как-то был у большого начальника, и он выразил симпатию к одному популярному эстраднему певцу. И я улыбался и подкакивал, хотя плохо знаю этого певца. Но у меня были дела, просьбы, и мне пришлось так себя вести. Это ненормально, неестественно. Но что делать? Даже Диоген в своей знаменитой бочке не ощущал себя абсолютно свободным и приспособливался.

**- И все-таки ощущение такое, что вам-то как раз удалось обрести какую-то особую естество-**

**венность и душевное равновесие...**

- Меня выручает профессия. Если я сфальшивлю где-то в жизни, то потом отыграюсь на сцене. Если с чем-то не согласен, у меня есть возможность сыграть так, чтобы сказать, выплеснуть этот протест. И здесь уж никто не на-

**веди. Иначе возможна катастрофа...**

- Думаю, что самое трудное, самое важное, самое горькое, самое сладкое - это ехать, соблюдая правила уличного движения. Никого не давить, но все равно ехать, как ты любишь, как умеешь, как считаешь правильным. Эйнштейн хо-

**- А любовь? Как вы относитесь к любви?**

- Любить трудно. Наверное, это могут не все. Нужен особый талант. Это удивительное космическое состояние, когда отдаешь все и не требуешь взамен ничего. Это страшная вещь. Возможно, многие просто бояться любить. У Миха-

- Да, рядом со мной, возможно, и трудно. Нужно уметь чуточку отстраняться. Между людьми должен быть воздух, к пониманию этого приходишь, к сожалению, иногда слишком поздно. Не обязательно все знать друг о друге, лезть, извините за выражение, за пазуху к супруге или супругу. Есть некий закон таинства. Самое сложное, непреодолимое, что создал Бог, - это разницу полов, биологический антагонизм. Два совершенно разных мира, хотя не хотят, объединены идеей продолжения рода.

**- Но ведь случается, что мужчины и женщины в своих взаимоотношениях достигают гармонии?**

- Очень редко. Чаще это компромисс. Я все больше уважаю это слово...

**- А вам никогда не приходилось сомневаться в своем актерском призвании?**

- Сомневаться можно во всем. Но осознать такое - начало самоубийства. Время от времени мы все говорим: «Как жить надоело». Но это всего лишь слово.

**- Но если бы вдруг вас лишили возможности выходить на сцену, запретили играть - что тогда?**

- Не могу, не могу такое представить. Но у меня ощущение, что мне все равно было бы интересно жить. Я очень люблю ходить по улицам, наблюдать и ощущать - лица, походки, запахи. Люди интересны везде - в магазине, на вокзале, в аэропорту. Наблюдать и размышлять, не будучи втянутым в интригу. Я столько раз бывал в экспедициях, на гастролях, и меня очень часто пытались научить играть в карты. Но так и не научили. Потому что мне было безумно интересно наблюдать, как играют другие, как меняются лица, двигаются руки. Люди в этот момент очень натуральны. Мне никогда не бывает скучно и с самим собой. Я люблю уединенность.

**- А чем же занимаетесь в уединении?**

- Кота своего люблю, книги, природу. Не было меня дней пять дома, так Фил (полное имя - Философ) бросается на меня, покусывает, он очень натурален. Вот в лесу как-то на белок смотрел, любовался... Читаю - с удовольствием - Довлатова, недавно под руку попала медицинская книга о гениальности. На тусовки не хожу. Неинтересно, неестественно. Актерский смех, богатая мимика...

**- Москву любите?**

- Очень. Я живу здесь с 1966 года. Люблю бродить по Старому Арбату. Вы не поверите, но мне здесь даже мусорные баки нравятся... И то, что Москва хорошеет, строится, растет, - это радует.

**- Один философ говорил, что живых людей можно разделить на живых и мертвых. Как вы думаете, что он имел в виду?**

- Общаться, выжделеть, любить, хотеть. Если человек способен испытывать боль сердцем, а не рассуждать «по поводу», значит, он живой. Если способен иметь свое мнение. Меня, например, нельзя уговорить, что картина хорошая только потому, что получила одиннадцать Оскаров. «Титаник», к примеру, на мой взгляд, плохая картина.

**- А какие - хорошие?**

- Хорошего не может быть много. Дидро говорил, если бы все было прекрасно, то не было бы прекрасного. Я люблю картины, музыку, людей, которые со мной беседуют. Не по типу «как там у вас зерновые идут». Знаете, в шахматах есть такое понятие - «некорректный ход». Это когда своего партнера считают за дурака. Я слушаю нынешнюю популярную эстрадную музыку, и мне кажется, что это некорректно. Орут, кричат, фонтанируют. Нормально скажи - я постараюсь понять. Никогда не любил джаз. Мне нравится, когда со мной разговаривают. Но не сюжет рассказывают, а о своих ощущениях. Когда есть диалог. Кажется, он у нас получился...

**Татьяна ХАРЛАМОВА**

## Армен Джигарханян:

**ДЖИГАРХАНИЯ  
АРМЕН БОРИСОВИЧ**  
Народный артист СССР. Родился в 1935 г. В 1958 г. окончил Ереванский художественно-театральный институт. На сцене с 1955 г. С 1969 г. работал на сцене Московского театра имени Маяковского. Дебютировал в кинофильме «Обвал» (1960 год). Шесть лет спустя исполнил одну из своих лучших ролей в фильме «Здравствуй, это я!» Снимался в картинах «Трест», «Когда наступает сентябрь», «Шестое июля», «Новые приключения неуловимых», «Тегеран-43», «Место встречи изменить нельзя» и других.

В последние годы играл на сцене Театра Ленком. Год назад возглавил новый театр как художественный руководитель. Одна из первых премьер Театра Армена Джигарханяна - «Три сестры» по А. Чехову.



ФОТО МИХАИЛА ГИТЕМАНА

## ЕЗЖАЙ КУДА ХОЧЕШЬ, ТОЛЬКО НИКОГО НЕ ДАВИ...

С Арменом Джигарханяном и легко, и трудно. Трудно потому, что он очень натурален и чувствует любую фальшь - как дети и кошки. Легко потому, что он очень интеллигентен и, страдая от фальши других, не кривит лица...

Он прекрасно водит машину, любит путешествовать, страстный болельщик футбола. Красавцем-сердцеедом его не назовешь, но у него много поклонниц среди зрительниц. Они видят в Армене Борисовиче настоящего мужчину, рядом с которым любая женщина чувствует себя защищенной. Как за каменной стеной. Чего стоит этот мудрый, строгий и слегка лукавый прищур глаз! Ничего напускного, ничего напоказ. Никакого высокомерия, снобизма, амбиций, свойственных творческим людям. Его любимая роль - Сократ. Потому что мудрец жил так, как проповедовал. А это труднее всего...

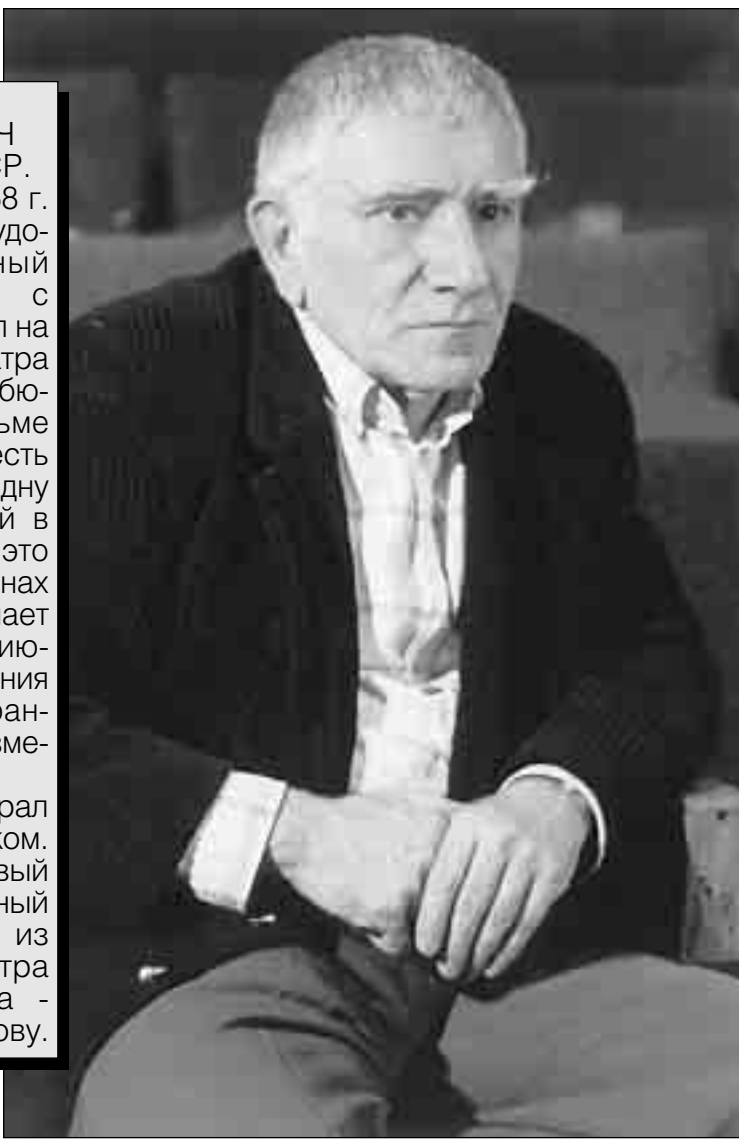
ступит мне на горло... На сцене я не угождаю и делаю со зрителем все, что хочу.

**- Сейчас очень модно играть в мюзиклах. Как вы к ним относитесь? Не хотели бы поставить на сцене своего театра?**

- Это не наш жанр. Мюзиклы, которые у нас идут, это какие-нибудь двадцать третьи копии американских мюзиклов. Зачем?

**- Вы хотели бы переписать свою жизнь набело теперь, когда знаете, какие ошибки делали и как их исправить?**

- Это моя жизнь, и я ни от чего в ней не отказываюсь. Те антибиотики, которые я принимал, когда мне было трудно, - это мои личные дела. И об этом я не рассказываю. Зачем? Жизнь в чем-то похожа на дорогу, по которой мчишься. Все меняется...

**- Надо только соблюдать правила уличного движения, да? Как в жизни - Божьи запо-**

тел предложить одиннадцатую заповедь: «Не бойся!»

**- И вы не боитесь? Это в наше сложное время, когда просто страшно жить...**

- Да, страхов хватает. Не туда пойду, не туда сверну, сломаю шею, страх за родных и близких. И все равно - не бойся!

**- Знаю, что даже в самые тяжелые моменты жизни вы выходили на сцену и играли. Это что - тоже часть жизненной философии?**

- Я не люблю навязывать, тиражировать свое плохое или хорошее настроение. К примеру, пришел на встречу с вами. Может быть, у меня в этот момент болит голова или накануне украли деньги. Но это мои личные проблемы. И делиться ими имеет смысл только в том случае, если человек может помочь. Иначе зачем я буду втягивать вас в это? С этого начинается уважение друг к другу.

ила Булгакова есть ремарка к одной пьесе: «Поднимаюсь в габельные выси». Это - о любви. Между делом нельзя, в свободное от работы время - так не бывает.

**- Вы можете о себе сказать, что любите всю жизнь - театр, одну женщину, с которой вы вместе много лет?**

- Не знаю. Мне кажется, что да. Но я могу заблуждаться. Ведь Лев Николаевич Толстой в свои семьдесят с лишним лет бежал из дома... Нет прибора, который все это определяет. Мэру и силу любви, преданности. Я могу принимать желаемое за действительное.

**- С вами рядом, наверное, не так уж легко жить. Планка требований не то чтобы высока, но необычна. У вас редкий дар - абсолютный внутренний слух. Это когда человек ощущает малейшую фальшь - в словах, поступках. Как музыкант - в нотах...**



# С ТОЧКИ ЗРЕНИЯ СКВОРЦА

Это малоизвестное подразделение Московского зоопарка называется отделом дрессированных животных, а мой собеседник Вячеслав ГРИНЬЕВ в нем - ведущий зооинженер. Поскольку по узкой биологической специализации он орнитолог, и орнитолог очень известный, то и разговариваем мы о птицах. И тут в соседнем кабинете звонит телефон - долго-долго, но никто не снимает трубку. Собеседник мой объясняет:

- Это Петрович...

Ничего себе сотрудник, думаю я, звонки игнорируют - а может, начальство звонит?

- ...Петруша, попугай. Имитирует телефонный звонок.

Впрочем, меня интересовали не только пернатые переселенцы, но и обыкновенные наши соседи по природе.

- Вячеслав Александрович, в Москве обитает столько птиц, что неизвестно, кто у кого в гостях - они у нас или мы у них. Вороны, голуби, воробьи, синицы - все в огромных количествах. Весело! Видимо, сказало то, что химии в парках сейчас употребляют меньше, чем при застое. Иду как-то летом по Останкину, а скворцы слетелись на газон и обедают. Интересно было бы их спросить: с точки зрения скворца, каково сейчас состояние окружающей среды в России и, в частности, в Москве?

- Насчет всей России не скажу, но что касается Москвы, это настораживающий факт, если в разгар гнездового сезона в нашей столице пасется большое количество скворцов. Это говорит о том, что в нормальных местах обитания - в полях, на лугах, в лесах, где эта птица-дуплогнездник живет - им нечем питаться, и они вынуждены лететь на кормежку в огромный город. К нам в зоопарк систематически прилетают несколько стай скворцов. Увы, здесь они не живут, не размножаются, а только кормятся. Но вообще эта птица - постоянный спутник человека.

- А кого еще, кроме скворцов, можно так назвать?

- Ласточек, например. На деревьях она не гнездится. Воробей также относится к синантропным видам - он живет под крышей или в любом другом укрытии. Голуби - наши спутники, само собой, это известная городская птица, хотя есть и дикие, лесные голуби. Часто селятся в чужих брошенных гнездах, потому что сами они плохие строители: делают «платформу» из нескольких палочек, самка высидит яйца, а они снизу просвечивают. Ворона, конечно - тоже спутник...

- Мне они нравятся, Вячеслав Александрович: умные и где-то даже эlegantные.

- Да, умные птицы. Но с ними воюет весь цивилизованный мир, и в других странах их численность как-то образом регулируется. У нас делается лишь попытка. В силу того, что у нас масса открытых свалок, доступных помоек, вороны прекрасно обеспечены кормом. Частично они этим приносят пользу, но для мелких птиц ворона - ощутимый бич.

В Москве вороны размножаются как крысы. Птица осторожная, гнездо устраивает в недоступном месте, поэтому у них невелик отход среди молодняка, и численность ворон постоянно увеличивается.

Время от времени в этом милом уголке происходит один и тот же спектакль. Большая черная птица зажимает в лапе кусочек мяса и осторожно просовывает его из-под прутьев клетки наружу, а большая и доверчивая черная собака хватается за него зубами. Птица тут же со всего маху клюет пса в мягкую пуговку носа, откидывает голову назад и гордо называет имя провокатора, то есть свое:

- Воронок!

По-русски, естественно.

Дейл воет от боли и лает на обидчика, а ворон доволен на все сто.



ФОТО ЭДУАРДА ЛАПОВКА

Зимой в столицу прилетают вороны с севера, потому что им там холодно, а вороны-москвички откочевывают к югу... Правительство города выпустило много различных постановлений о борьбе с воронами, но они все трудноисполнимы. Стрелять же в Москве нельзя! А в Швеции, например, отлавливают живых ворон, одной надевают золотое кольцо, выпускают их и призывают охотников отстреливать этих птиц. Награда - не только то самое золотое кольцо, но и ценный приз.

Но есть и в Москве место, где всерьез борются с воронами. В Кремле держат специальную службу хищных птиц - соколов и ястребов-тетеревятников - специально для отпугивания ворон. Их напускают на стаю: одну сокол схватит, а остальные напугает, и какое-то время вороны не будут пачкать кремлевские аллеи и крыши. Проходит время - и снова приходит-

ся выпускать хищников на охоту. Пробовали разные методы - например, записывали крики хищных птиц на пленку, но вороны быстро поняли, что это ложная тревога, и перестали реагировать. С ними нельзя бороться. Мало того, что пачкают, - в последнее время люди заметили, что вороны катаются на золотых куполах Кремля, как дети с горки, то есть садятся на лапы, едут с маковки и, конечно, сдирают своими когтями позолоту. Нравится им, видите ли, кататься!

- В комнате, где мы с вами разговариваем, живут два ворона. Не все люди осознают, что ворон и ворона - разные птицы. О птице по имени ворон мы знаем куда меньше, чем о городской разбойнице. Много ли воронов у нас в Подмоскovie? Да и не родственники ли они с вороной?

- Они одного семейства - врановые. Но ворон в два, а то и в три раза крупнее вороны и чисто чер-

ного цвета. Ворон - очень умная, сообразительная, осторожная птица. Санитар, падающий. За десять лет, со времени последней нашей революции, количество воронов в Подмоскovie заметно увеличилось, и если раньше все гнезда были на учете, то сейчас это более или менее часто встречающаяся птица, хотя далеко не спутник человека.

В последнее время появились попытки содержать воронов в квартирах в качестве домашних питомцев. Но люди не подготовлены к этому. Для человека птица очень опасная, может выполнять роль сторожевой собаки. Своим, тем, кто ухаживает за ним, он никогда не сделает неприятность, а вот гостям... Чужому человеку к участку, который охраняет ворон, лучше не подходить. Работает и клювом, и когтями, при этом находясь в воздухе, где он недосягаем.

- А если еще и кричать в этот момент будет по-человечески...

- Да, ворона можно научить «говорить» что угодно.

- Кто же больший говорильщик - он или попугай?

- В принципе попугай больше склонен к «разговору».

- Вы написали большую и хорошую, говорят, даже лучшую в России, книгу о попугаях. Какую главную черту в их характере вы бы отметили?

- Они очень привязчивы, замечательно поддаются дрессировке. Если не все, то многие подражают человеческой речи. У отдельных, особенно крупных, видов попугаев как-то явно прослеживается... ассоциативное мышление. Вечером, когда гасят свет, попугай может сказать: «Спокойной ночи!», утром, когда человек снимает покрывало с кровати, птица скажет: «Доброе утро!» Попугай очень часто говорит что-то к месту, чем вызывает восторг у людей. Но ничего сверхъестественного в этом подражательстве нет. Многие птицы - переселенцы. Тот же скворец. Он может скопировать позывку любой птицы, мяуканье кошки, лай собаки, скрип колеса. Попугаи, на мой взгляд, - это бедняги, которых вырывают из привычной среды и заставляют быть человеческой игрушкой.

- Кого еще из птиц сейчас покупают и заставляют быть живой игрушкой?

- Дома держат всё. Попугаев, канареек, голубей, перепелок, кекликов - горных куропаток. В последнее время появилось много состоятельных людей, которые привозят себе всех, вплоть до пингинов. Но это плохо кончается. Для пингинов.

Сейчас пошла тенденция интересоваться совами в связи с появлением книг и фильмов о Гарри Поттере, где совы служат почталонами. В зоопарке посетители ищут сов, чтобы полюбоваться. Покупатели ищут их на Птичьем рынке, чтобы иметь дома. Но это же не домашняя птичка. В квартире она обречена. Да и радости никакой она владельцу не принесет: совершенно не контактна, кормить ее нужно живностью - мышками, а это и дорого, и проблематично с разных точек зрения.

- Мода держать сов дома, видимо, сейчас наблюдается во всем мире из-за популярности «поттери-ады»? Книжки-то хорошие, добрые...

- Вряд ли во всем мире. Во всем мире есть законы. И гражданская ответственность. Чего в нашей стране по отношению к живности просто нет.

Беседу вела  
Татьяна КОРСАКОВА

## С КЕМ УЖИВЕТСЯ ЗОЛОТАЯ РЫБКА?

«У сына в аквариуме живут золотые рыбки, он к ним хочет подселить еще кого-нибудь. Подскажите, какое соседство будет оптимальным?»

К. и Т. ПОПОВЫ.

Длиннотелые золотые рыбки, а из короткотелых, может быть, вуалехвосты и телескопы (но не «высокородные») вполне подойдут начинающим любителям. При подборе соседей учитывайте, что аквариум - холодноводный, не подогреваемый. Золотые «карасики» спокойно делят аквариум с крапчатыми сомками из рода *Sorogobas*, а также с «дворянскими», но зато выносливыми формами меченосцев, пецилий и гулли, данио рерио.

Вообще же в аквариуме с золотыми рыбками разнообразие достигается подбором обитателей одного вида, отличающихся по форме тела, окраске, плавникам. Основное правило: длиннотелые золотые рыбки менее требовательны, они дольше живут и, что немаловажно, уживаются с любой мирной рыбой, подходящей для холодного аквариума; обладателей пышных плавников и особенно короткотелых золотых рыбок с выпуклыми глазами надо оберегать от чересчур шумных соседей, лучше содержать их отдельно от других видов рыб.

## КАК СТАТЬ КИНОЛОГОМ?

«Подскажите, пожалуйста, где готовят кинологов?»

Алена С.

В Московской сельскохозяйственной академии им. К.А. Тимирязева есть зооинженерный факультет, где можно специализироваться по направлениям «Кинология» и «Фелинология». Те, кто выбирает кинологию, изучают биологические особенности собак, их воспитание, поведение, дрессировку, а также способы содержания, разведение и многое другое. Вместе с дипломом об окончании академии выпускник получает удостоверение эксперта-кинолога.

Адрес академии: Тимирязевская ул., д. 49. Тел. 976-04-80. Зооинженерный факультет Тимирязевки: д. 52. Тел. 976-14-47.

Светлана ГЛАДЫШ

# КЛЯКСА

Вый лад: каким ей видится наш непутевый мир? И в частности, я, ее хозяин? Не ради же половника каши она иногда преданно смотрит мне в глаза из-под своих висячих бровей?

Янка была породистой, что подтверждалось четырехколенной родословной. На первой же московской выставке она завоевала большую золотую медаль. При всей своей немного юморной внешности - уши топориком, мохнато-туловище иссиня-черного окраса катится на коротких лапках, хвост боевым колечком - Янка была хищницей, нормальным охотником на барсуков, и давление ее челюстей достигало аж двух атмосфер.

Впрочем, именно бойцовских данных у Янки явно маловато. На кобелька она может и кинуться, а вот с сучками ей беда. И от чьих только зубов не терпела обиду! Со временем она выработала для себя единственно безопасную модель поведения - обходить всех сучек стороной.

Как-то раз, прогуливая октябрьским вечером Янку по обычному дворовому маршруту, я повернул за гаражи и заметил собачью тень. Мелькнула мысль: наверное, очередной Янкин ухажер. И буквально через мгновение услышал злобное рычание и увидел тупую морду. Это был известный всей округе бультерьер, в котором мощь и склонность к самоутверждению сочетались с драчливостью и ната-

сканностью на людей. И вот этот буль так неожиданно и сильно ударил меня, что свалил с ног. Я ощутил удар зубами в пах, почувствовал, как собака вцепилась мне в плечо. И еще долетел крик хозяйна: «Горло закрой, горло...»

В эти минуты боли и унижения я все время помнил о Янке, которая, как только я упал, метнулась во тьму. Правда, вскоре она появилась, остановилась чуть поодаль, наблюдая, как хозяин оттащивал от меня своего буля. По дороге домой я начал укорять Янку за позорное бегство и трусость: бросила, не заступилась... Говорил это больше для того, чтобы отвлечься от боли. Янка виновато кослапила рядом. И потом, делая очередную перевязку, не упускал случая попрекнуть свою собаку: и кого испугалась - кобелька! А если бы он вцепился мне в горло? Нет, Янка, ты не терьер, ты настоящая размазня - Клякса!

Ее действительно многие на улице называли Кляксой. Спрашивали: это такая же собака была у знаменитого клоуна Карандаша? Этой породы? Но Янка не была ни декоративной, ни цирковой собакой.

Нынешний июнь оказался дождливым. Однажды я решил вытащить Янку на прогулку в ближайший лес. Дело было на даче. Отправились по хоженой не раз лесной дорожке, чтобы избежать нежелательных собачьих контактов. Но и на этой стежке-дорожке мы

частенько встречали одну злобную и дурную боксершу. У нее с Янкой еще с прошлого года не заладились отношения. Боксерша была раз в пять крупнее моей скотчихи, и Янка не без оснований побаивалась ее. Сейчас, думал я, бояться нечего. Кто же выпустит домашнюю тварь в такую пропашную погоду!

Но не тут-то было. Янка вдруг вильнула мне под ноги, проявляя явные признаки беспокойства. Сразу подумав о боксерше, я схватил свою собаку в охапку. Точно! Навстречу летела наша «подруга». Без лая, значит, в заводе. Я успел прижать Янку к себе, а здоровенная псина стала прыгать, чтобы подцепить моего терьера зубами. Я увертывался, как мог. Боксерша вцепилась яростно и неожиданно вцепилась клыками мне в ногу. И тут Янка вырвалась из моих рук и отчаянно бросилась на боксершу. Та сначала слегка ошпилила, но потом мощным броском подняла Янку в воздух. Все, пронеслось в голове, пропала моя собака. А дальше произошло нечто неожиданное. Скотчиха увернулась, я успел заметить мелькнувшие в непримиримом оскале белоснежные Янкины зубы, и тут боксерша, заскулив от боли (две атмоферы!), всем своим видом давая понять, что в этой драке ей не повезло, метнулась от нас в кусты.

С тех пор я время от времени напоминаю Янке о той схватке. И тогда моя собака с воинственным лаем начинает вертеться вокруг меня, пытаясь при любой возможности лизнуть отметины на моей ноге от боксершинных зубов...

Виктор ДЮНИН





шлось. В свободное время он с друзьями, в том числе и с американскими, резался в бильярд. Гулял в окрестностях Измайлова, в гостиничном комплексе которого жили обе команды. Танцевал на дискотеках - не только с москвичками, но и с девчонками из Юты.

- Болеют за нас потрясающе, нигде такого не видел! - восхищался Костя. - Да и опыт бесценный приобрел - американцы умеют играть в баскетбол.

Между тем в третьем матче наши юноши едва не растеряли преимущество. Американцы пытались сократить разрыв в счете до минимума, выиграли четвертый тайм, но все же уступили - 69:76. Прав оказался наш юный герой Костя Котов, не изменила ему интуиция, победили-таки москвичи. Как говорится, пустячок, а приятно.

А вот девушки-волейболистки из первой команды Москвы выиграли все три матча у соперниц.

- За меня переживали в «Олимпийском» родители, друзья, просто здорово ощущать такую поддержку! - делилась впечатлениями симпатичная Наташа Смирнова, лидер москвичек. - Дома обязательно отмечу наш успех бокальчиком шампанского.

...В самой церемонии закрытия Юношеских игр «Москва - Юта» ощущалась некая грусть. Но в данном случае мы не прощаемся, а говорим друг другу «до свидания». В феврале будущего года мо-

## СМ ТАБЛО

### ЛЕТОМ СКРЕСТЯТ КЛЮШКИ

В августе по традиции состоится Кубок «Спартака» по хоккею. Турнир будет юбилейным, 10-м по счету, и пройдет он в столичных дворцах спорта «Сокольники» и «Крылья Советов».

Соревнования более представительные, чем раньше, в них примут участие восемь клубов, разделенные на две группы. В одной из них сыграют ЦСКА, «Спартак», сборные Украины и Белоруссии. В другой - «ХИФК» из Финляндии, латвийский «Металлургс», а также «Крылья Советов» и «Сверсталь».

### ФУНДАМЕНТ ПОДВЕРГСЯ ГРАДУ МЯЧЕЙ

Горком профсоюза строителей Москвы провел свое первенство по футболу. По ходу соревнований безусловным лидером была команда Карачаровского механического завода. В заключительном поединке на своем поле механики крупно победили коллег из клуба «Мосфундаментстрой-2» - 4:0. Тем самым КМЗ подтвердил свои чемпионские полномочия.

В Центральном же округе столицы чемпионат среди производственных коллективов в самом разгаре. Команда «Виста» одолела «Якиманку» со счетом 1:0.

### БЕНЕФИС АЛЕКСАНДРА ПОПОВА

Завершился Чемпионат мира по водным видам спорта в Барселоне. Три «золота» завоевал блистательный пловец Александр Попов. Он победил на своих коронных дистанциях - 50 и 100 метров вольным стилем, а также в эстафете 4x100 метров тем же вольным стилем. Всего у российского сборной 10 медалей высшей пробы - на две меньше, чем у американцев.

К безусловным достижениям стоит отнести и «бронзу» наших девушек в водном поло, в матче за третье место россиянки обыграли канадок - 9:7. Это их первый столь крупный успех. А вот мужская команда лишь на 10-м месте.

Несколько разочаровала юная Станислава Комарова. Специалисты и болельщики рассчитывали увидеть ее первой на пьедестале почета после заплыва на спине на дистанции 200 метров. Увы, только «бронза».

### В ЛУЖНИКАХ ПРАЗДНИК ЛЕГКОЙ АТЛЕТИКИ

На главной арене страны прошли соревнования легкоатлетов памяти выдающегося стайера, олимпийского чемпиона Владимира Куца. Москвичи сделали свой чемпионат открытым, пригласив легкоатлетов из других регионов России. Так, одним из героев популярных состязаний стал питерский спринтер Антон Галкин, выигравший забег на 200 и 400 метров.

Известно, что Владимир Куц был непревзойденным мастером в беге на длинные дистанции - 5000 и 10000 метров. Нынче в Лужниках эти дисциплины выиграли соответственно Павел Шаповалов и Алексей Веселов.

# ИГРЫ НА ВСЕ ВРЕМЕНА

## ВЕЛИКОЛЕПНАЯ ЛАТЫНИНА

Мне повезло первым пообщаться с неоднократной олимпийской чемпионкой по спортивной гимнастике Ларисой Латыниной. Она едва ступила в зал «Олимпийского», - шли приготовления к турниру гимнасток. Лариса Семеновна, как всегда, была обворожительной, охотно отвечала на вопросы.

- Это очень хорошее мероприятие, - говорит прима гимнастики. - Я с удовольствием откликнулась на предложение посетить соревнования. Почему? Да потому, что здесь атмосфера классная, и я вот с первых минут не обманулась в своих ожиданиях. На больших турнирах обстановка иная, там царит все-таки дух чистогана, некоторое ожесточение. В нашем «Олимпийском» по-другому. Сама идея Юношеских игр, по-моему, великолепна. В Москве нет даже намека на жесткое противостояние, на аренах встречаются друзья.

По мнению Ларисы Латыниной, каких-то откровений, восхождения «звезд» гимнастики ждать не приходилось. В 17-18 лет в этом виде спорта добиваются уже значимых успехов. Но обогащение школ - российской и американской - наверняка от очного свидания произойдет.

- В чем секрет вашей молодости? - не удержавшись, поинтересовался я.

- Мы с мужем живем за сто километров от Москвы, на природе, может, поэтому удается поддерживать неплохую форму, - улыбается в ответ обаятельная женщина. - А еще... Знаете, для человека важно, чтобы желчь не съела его душу, чтобы он оставался добрым, великодушным. Тогда вы будете светиться как бы изнутри.

## ЛУЧШЕ СПОРТ, ЧЕМ НАРКОТИКИ

Другой олимпийский чемпион - по греко-римской борьбе - Михаил Мамиашвили наблюдал за действиями юных атлетов из ложи почетных гостей.

- Я только из командировки вернулся и сразу сюда, на соревнования, интересно же! - делится впечатлениями прославленный атлет. - Да, наши мальчики имеют заметное преимущество, некоторые из них уже добивались успехов на международной арене. Но и американцы хороши, бьются до последнего. Денег, говорите, много потратили на организацию? Во-первых, не так много, а, во-вторых, и это главное - лучше тратить их на спорт, чем на сомнительные предприятия. Согласны?

С этим доводом трудно спорить. Действительно, атмосфера в «Олимпийском», «Лужниках» и на бейсбольном стадионе МГУ была чудесной, трибуны заполнялись до отказа. Палитру веселья дополняло море разноцветных маек, эмблем, флажков с российской и американской символикой. Словом, мальчишки и девчонки болели от души. Конечно, лучше соревнования посетить, чем в подворотне наркотиками баловаться...

## УЧАСТНИКИ НЕ СКУЧАЛИ

Надо сказать, что особенно горячими выдалась баскетбольные встречи между юношами Москвы и Юты. Ведь американцы традиционно сильны в этом виде спорта. Правда, и наши мальчики не лыком шиты, отнюдь не собирались без борьбы уступать. Согласно регламенту соревнований соперники должны были провести три матча и таким образом выявить сильнейшую команду. Все поединки оказались просто потрясающими по своей интриге, напряжению. Представьте, в первой игре для выявления победителя потребовались две дополнительные пятиминутки! Москвичи дожали друзей из Юты со счетом 77:74. Во втором матче американцы взяли реванш - 85:83.

- Интуиция подсказывает, что в третий раз обязательно победим, - говорил мне незадолго до начала решающего поединка игрок сборной Москвы Констан-

тин Котов. - Да, американцы техничнее, зато мы дружнее.

Еще Костя рассказал, что скучать ему и его товарищам по команде не при-

сковские спортсмены нанесут ответный визит в штат Юта, чтобы пообщаться с американскими ровесниками уже на зимних Играх. Успехов, друзья!



# КОНЦЕРТ В РАМЕНСКОМ

## «СПАРТАК» ТЕРПИТ ВОСЬМОЕ ПОРАЖЕНИЕ

Чемпионат страны по футболу перевалил за экватор, а гранды - «Локомотив» и «Спартак», представляющие столицу, не впечатляют болельщиков своей игрой.

Объяснения причин неудач набили оскомину. Дескать, железнодорожники слишком рано начали сезон - еще в феврале они выступали в групповом турнире Лиги чемпионов. Это обстоятельство, по мнению некоторых специалистов, не могло не сказаться на «физике» игроков, их психологи-

ческом состоянии. Потому-де они забуксовали в российском первенстве. Будто главный тренер «Локо» Юрий Семин до сих пор ходит в новичках и не знает, как в таком случае готовить своих подопечных к трудному сезону.

Хотя перед глазами есть и пример того же «Спартака», еще недавно выступавшего на европейской арене, и других клубов, скажем, зарубежных. Могли бы господа из «Локомотива» съездить за опытом и к братьям-норвегам. Их «Русенборг», кстати, играющий в своем первенстве в те же сроки, что и российские команды, почти всегда находил ресурсы для уверенной поступи в Лиге чемпионов. Ну чем не пример для подражания?

Лед немного тронулся, в том смысле, что «Локомотив» в последнем туре после не-

взрачной ничьи с «Рубином» и заслуженно-го поражения от ЦСКА разгромил-таки на своем стадионе волгоградский «Ротор». Волжане судорожно отбивались в первом тайме, а во второй половине просто рухнули. 3:0 в пользу нынешнего чемпиона страны. Может, после этого успеха железнодорожный «состав» наконец резко помчится наверх турнирной таблицы?

Вот «Спартак», по всему видно, не суждено преодолеть рифы этого сезона, побороться за медали. Команда выглядит симпатично в последнем матче с подмосковным «Сатурном-РЕН ТВ», однако капитулировала - 2:3. Кто-то из знатоков футбола окрестил игру в Раменском концертом, мол, и комбинации были красивыми, и мячи заби-

тые - на загляденье. В чем-то они, безусловно, правы. Но опытнейшему защитнику «красно-белых» Владиславу Вацуку не к лицу совершать «детские» ошибки. Дважды он «привез» голы в свои ворота, явный перебор. В основном, благодаря «стараниям» этого мастера «Спартак» и проиграл.

ЦСКА не блеснул в поединке с «Уралом», но свои три очка взял, забив два безответных мяча. Оговорюсь: армейцы играли без ключевых мастеров - Семака и Ярошика. К ЦСКА приковано сейчас пристальное внимание: в среду подопечные Валерия Газзаева стартуют в квалификационном раунде Лиги чемпионов матчем в Москве против команды «Вардар» из Македонии. Шансы армейцев расцениваются выше, чем соперника. Но расслабляться не стоит: на европейской арене откровенно слабых команд не бывает.

Результаты других матчей 18-го тура: «Спартак-Алания» - «Торпедо» - 0:0, «Крылья Советов» - «Шинник» - 1:0, «Черноморец» - «Динамо» - 0:1, «Ростов» - «Рубин» - 0:1, «Торпедо-Металлург» - «Зенит» - 0:1.



## ДЕЛО К ОСЕНИ АВГУСТ ВЕДЕТ

Последний месяц лета не позволит расслабиться. С 1 августа все теплолюбивые культуры (огурцы, томаты, перцы) необходимо прикрыть пленкой, чтобы они продолжали плодоносить до сентября. В первой декаде придется как следует проредить плети огурцов, и тогда они дадут урожай. Огурцы должны продуваться с двух

сторон, а плети надо прищипнуть очень тщательно, не оставляя пенечков. Снизу оборвать все желтые листья, меньше поливать, прищипнуть верхушки, чтобы дать силы боковым побегам.

С 1 по 5 августа следует провести профилактическую борьбу с фитофторой на томатах и картофеле. Для этого на 10 л воды берется 1 ст.

ложка медного купороса и извести (пушонки), 1 ч. ложка жидкого хозяйственного мыла, все тщательно размешивается. Опрыскивать рано утром. Зрелые и бурые томаты предварительно снять, обмыть проточной водой и несколько минут подержать в слабом растворе марганцовки. Потом подсушить и положить на дозревание.

В эти же дни убрать лук-севок, как только перо начнет желтеть и ложиться.

**Виталий ЗАЗИМКО,**  
кандидат  
сельскохозяйственных наук

## ПЕРЧИК ПОДКОРМИЛИ?

«Решила нынешним летом выращивать сладкие перчики, высадила рассаду в пленочный парник 6 июня, а она почти не развивается, цветы опадают. Как заставить перчики расти и развиваться?»

Галина ОЛЕХОВА».



Выращивание сладких и острых сортов перца в средней полосе России настоящая пытка. Тем более в этом году. Теперь, когда природа наконец-то сжалась над растениями, на наших перцах появились завязи плодов. Главное, теперь не забывать рыхлить, подкармливать и поливать через 7-10 дней, причем очень умеренно.

Растения не пасынкуют. Перцы хорошо реагируют на подкормки азотом, особенно во время массового плодоношения. В зависимости от состояния и развития растений их подкармливают каждый 10-15 дней, чередуя органические и минеральные удобрения.

В период массового цветения растения подкармливают, расходуя на 10 литров воды по 10-15 г азотных и фосфорных удобрений и 25-30 г калийных. Эти удобрения, особенно фосфорные и калийные, сдерживают поражение перца вертициллезным (фузариозным) и столбурным увяданием, а также ускоряют рост.

Июль - август лучшее время для закладки компоста. В дело может пойти все: растительные остатки, сорняки, очистки, опилки, стружка, зола, дворовый мусор, кухонные отхо-

еще лучше торф (если он, конечно, есть под рукой). А теперь надо положить всевозможные отходы. Можно добавить известь или золу из расчета два-три процента от всей массы. После это-

но присыпать снега. Все это делается для того, чтобы процесс разложения продолжался до самой весны.

В апреле штабель надо открыть. Компост можно считать

## ПОРА ГОТОВИТЬ КОМПОСТ

ды, фекалии, дерновая земля. Правда, с растительными остатками надо быть осторожнее. Пораженные болезнями и вредителями листья и стебли не годятся.

Найдите на участке свободное место. Ни в коем случае не повторяйте весьма распространенной ошибки - не копайте под компост яму или траншею. В этом случае к отходам не будет поступать кислород, микроорганизмы погибнут, процесс разложения остановится, и компост попросту закиснет.

Наоборот, надо выбрать возвышенную, не заливаемую водой площадку. Ее нужно утрамбовать, уложить сверху слоем в 20-30 см сухие листья, солому, а

го отходы необходимо присыпать торфом или землей.

Когда у вас собирается новая порция отходов, операцию повторите. Закладку компоста ведут до тех пор, пока штабель не достигнет высоты 1,5 метра. Сверху кучу присыпают землей или торфом.

На этом заботы о компосте не заканчиваются. Надо следить за тем, чтобы он всегда был влажным. В сухую погоду кучу нужно поливать. А осенью компост необходимо перелопатить. Перед заморозками штабель укрывают землей, сухими листьями, лапником, чтобы органика не промерзла. Толщина укрытия должна быть не менее 30-40 см. Зимой на кучу можно дополнительно

готовым, если он превратился в темную, рассыпчатую однородную массу без неприятного запаха.

Такой компост вносят под овощные культуры, картофель. Перед весенней перекопкой его разбрасывают по всему участку. Непосредственно перед посадкой и посевом овощей компост можно класть в бороздки и лунки.

Конечно, растительные компосты по эффективности и запасам питательных культур уступают тем, что можно приготовить из навоза. И все-таки это хороший способ поддерживать плодородие почвы. А главное, не требующий никаких затрат.

Татьяна ФЕДОРОВА

## СДЕЛАЮ ШЕЗЛОНГ - И ОТДОХНУ

Удобная вещь - шезлонг. Его вполне можно сделать самостоятельно. Главное - соорудить каркас, на который натянута ткань.

На рисунке 1 вы видите шезлонг в сложенном виде - все составляющие его рамки уложены в одну плоскость. Рамок всего три: длинная - I, короткая - II и незамкнутая - III. Кроме того, используются еще два бруска квадратного сечения с закругленными гранями для заправки ткани.

В фабричных условиях рамки шезлонга собираются на плоских шипах. Дома мы рекомендуем собирать рамки на круглых шипах и клею. Это прочное соединение выполняется просто, причем обычными инструментами: шипы - пилой и рашпилем, а гнезда - дрелью или коловоротом.

Прежде всего надо заготовить долевые бруски - их размеры показаны на рис. 2. Поперечные бруски изготавливаются с учетом ширины второй рамки (между долевыми брусками) - 500 мм, а также с учетом сечений брусков - 25x60 мм. Бруски квадратного сечения - 16x16 мм.

Шипы делаются во всех поперечных брусках. Их диаметр - 12, длина - 22 мм. В прямоугольных

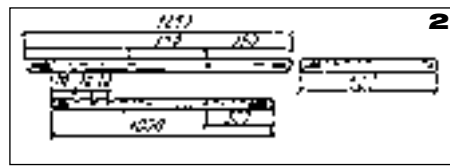

брусках - по два на соединение, а квадратных - по одному (см. рис. 3, узел 1). Гнезда высверливаются в продольных брусках по шипам, выполненным в поперечинах.

И первую, и вторую рамки собирают из двух долевого, двух поперечных брусков и бруска квадратного сечения. Щель между брусками прямоугольного и квадратного сечения не должна превышать 10 мм. Третью рамку собирают из двух долевого и одного поперечного бруска со скошенной кромкой.

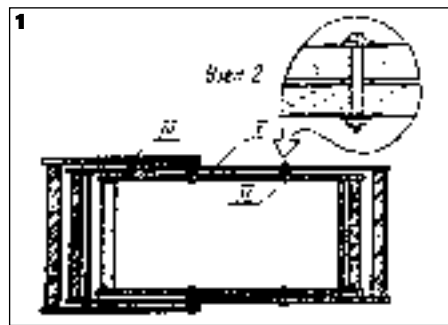

Связав рамки, приступают к сборке шезлонга. Удобнее это делать на полу. Вторую рамку вкладывают в первую. Следят за тем, чтобы бруски квадратного сечения находились в противоположных местах. Совмещая отверстия для осей, продевают болты с шайбами под гайкой и между рамками (узел 2). Дальше стягивают соединения и закрывают гайки. Третьей рамкой охватывают первую рамку (см. рис. 1).

Совмещая отверстия для осей, продевают болты с шайбами, стягивают соединения и закрывают гайки. После этого устанавливают каркас в рабочее положение и измеряют длину ткани. Раскраивая ее, надо иметь в виду, что на концах должен образоваться замкнутый контур диаметром 25 мм. Ткань продевают в щель между прямоугольным и квадратным брусками сиденья и спинки и в замкнутый контур ткани продевают бруски квадратного сечения, таким образом она будет закреплена (узел 3).

Бруски покрыть мебельным лаком. Для осей потребуются болты диаметром 8-10 мм. Работу выполняйте самым точным образом, тогда ваш шезлонг будет прочным, и пользоваться им будет приятно.

Федор ПЛОТНИКОВ

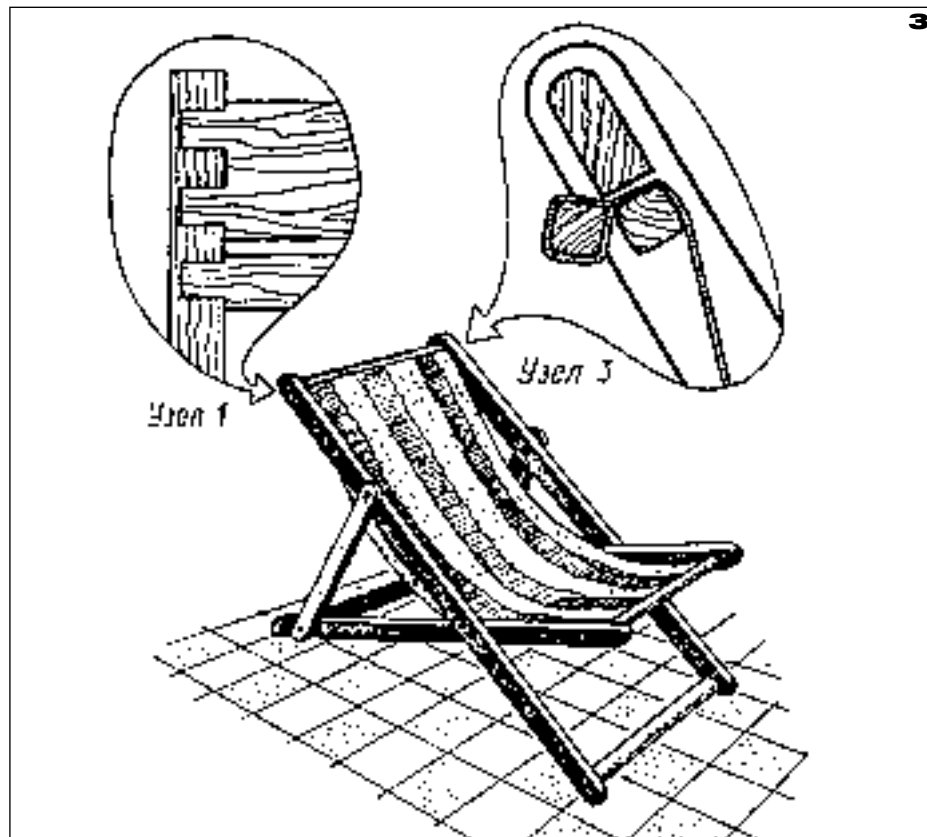

## ЗНАТЬ, КАК «ОТЧЕ НАШ»

Недавняя гроза унесла жизнь женщины. От стихии она спряталась под деревом. И именно в это дерево угодила молния...

Непоправимая, непростительная ошибка. Чтобы избежать подобных ошибок, начальник отдела Управления по делам ГО и ЧС Южного административного округа столицы Геннадий ТРЕТЬЯК будет рассказывать читателям со страниц «МС» о том, как вести себя в чрезвычайных ситуациях.

### ОТМЕНИЛИ ГТО - ВОТ И ТОНЕМ

ЧТОБЫ ИЗБЕЖАТЬ НЕСЧАСТНОГО СЛУЧАЯ НА ВОДЕ, НАДО:

- Пользоваться оборудованными пляжами.
- Если такой возможности нет, определить постоянное место для купания, проверив его с точки зрения безопасности.

- Научиться хорошо плавать.
- Перед тем как совершать дальние заплывы, научиться отдыхать на воде, лежа на спине или поплавок.

**НЕЛЬЗЯ:**

- Прыгать с обрывов и случайных вышек, не проверив дно.
- Заплывать за буйки или пытаться переплыть водоемы.
- Купаться в нетрезвом виде.
- Устраивать в воде опасные игры.
- Долго купаться в холодной воде.

- Далеко отплывать от берега на надувных матрацах и кругах, если вы не умеете плавать.

■ Находясь на лодках, ОПАСНО пересаживаться, садиться на борта, перегружать лодку сверх установленной нормы, кататься возле шлюзов, плотин.

**ОТДЕЛЬНОЕ «НЕЛЬЗЯ», КАСАЮЩЕЕСЯ РОДИТЕЛЕЙ:**

- Нельзя оставлять детей без присмотра возле воды.

- Нельзя разрешать им купаться в незнакомых местах, тем более прыгать с обрыва.

- Нельзя позволять им далеко заплывать.

- Если ребенок не умеет плавать, следите, чтобы он не заходил в воду без надувного круга и дальше чем по пояс.

### И МОЛНИИ СВЕРКАЛИ НАД МОСКВОЙ...

ЕСЛИ ГРОЗА ЗАСТАЛА ВАС НА ПРИРОДЕ, НАДО:

- В лесу укрыться среди невысоких деревьев.
- В горах укрыться в 3-8 м от вертикального отвеса.
- На открытой местности спрятаться в сухой яме, канаве, овраге.
- Все металлические предметы сложить в стороне на расстоянии 15-20 метров от себя.

- Сидеть сгруппировавшись, согнув спину, опустив голову на согнутые в коленях ноги, ступни ног соединить вместе.

- Подложить под себя, изолируясь от почвы, полиэтилен, ветки, лапник, камни, одежду и прочее.

- В укрытии переодеться в сухую одежду, в крайнем случае тщательно выжать мокрую.

- Спуститься с возвышенностей.
- При поражении молнией проводить реанимационные меры.

**НЕЛЬЗЯ:**

- Укрываться возле одиноких деревьев или деревьев, выступающих над окружающими.

- Прислоняться или прикасаться при передвижении в грозу к скалам и отвесным стенам.

- Останавливаться на опушках леса, больших полянах.

- Идти или останавливаться в местах, где течет вода, или возле водоемов.

- Прятаться под скальными навесами.

- Бегать, суетиться.

(Продолжение следует.)



# СМ ГОРОСКОП

на 30 июля -  
6 августа 2003 года

**ОВЕН**  
Бумажная работа в эти дни буквально завалит вас. Отдыхающим Овнам звезды рекомендуют поездку, особенно если вы любитель гор. Удачными в эти дни будут командировки, любые деловые поездки. Возможны неприятные разговоры с друзьями, а дети не всегда будут послушными. В квартире ничего существенного произойти не должно, если не считать небольших протечек.

**ТЕЛЕЦ**  
Возможно, вам предстоит потратить на поездку кругленькую сумму из своих сбережений. Не исключено, что вы будете питаться диковинными морскими продуктами. На работе особенно стараться звезды сейчас не советуют: полученные деньги не окупят ваши усердия. Свободное время скрасит поездка с любимым человеком на машине за город. От вечеринок лучше воздержаться.

**БЛИЗНЕЦЫ**  
В коллективе в полной мере проявятся ваши качества лидера. Вы выйдете победителем из самого тяжелого положения. В дорогу в эти дни вам лучше не отправляться, там могут быть неприятные ситуации. Расходы придется несколько подсократить, поскольку доходы будут не такими высокими. Кроме того, звезды рекомендуют часть средств потратить на укрепление здоровья.

**РАК**  
Вы получите истинное наслаждение, уединившись с любимым человеком. Удачными будут деловые переговоры, если они не будут касаться денежных тем. Звезды рекомендуют вам пока воздержаться от общения с иностранцами, от посещения мест массового скопления людей. Удовольствие вы получите от общения с ребенком или четвероногим другом.

**ЛЕВ**  
Друзья поддержат вас в трудную минуту. Работа будет лучше спориться в дружном коллективе, а если вы прихворнете, общение с друзьями развеет тоску. Домашнее хозяйство может доставить вам дополнительные хлопоты. Неприятные минуты скрасит просмотр развлекательных телепередач.

**ДЕВА**  
Ребенок порадуется вам по хозяйству, благожелательная атмосфера на работе повысит ваше настроение. Разговоры с родителями в эти дни будут неприятными. Ваши идеи относительно пополнения бюджета окажутся вполне работоспособными. В отношениях с близкими возможны осложнения. Поэтому будьте внимательны к своим словам, не принимайте близко к сердцу то, что скажут вам.

**ВЕСЫ**  
Пришла пора обновить квартиру: заменить обои, поставить новую сантехнику, купить мебель. От путешествий, посещения массовых мероприятий пока лучше воздержаться, особенно если вы намерены пойти туда с детьми. На работе вам лучше избегать начальника: разговор с ним будет неприятным. Зато доходы ваши могут вызвать зависть у коллег.

**СКОРПИОН**  
Неделя благоприятна для бизнеса, для коллективных дел. Вас так захватит атмосфера сотрудничества на работе, что вы можете забыть вовремя уйти домой. По этой причине могут быть осложнения с родными, которые вас, возможно, не поймут. Звезды рекомендуют различные поездки, посещение мест отдыха и развлечений, общение с друзьями. На этой неделе вам придется больше времени уделять своему ребенку.

**СТРЕЛЕЦ**  
Ваши партнеры и друзья убедятся, что вы деловой человек и на вас можно положиться. Они увидят, что вы не пустослов, а человек дела. Неделя не подходит для ремонта, переезда и для каких-либо операций с недвижимостью. Успешны будут осуществленные втайне крупные финансовые проекты и банковские вклады. Приезд дальних родственников в гости к вам может оказаться не к месту.

**КОЗЕРОГ**  
Работа у вас будет спориться и многое удастся сделать и осуществить. Стоит, однако, обратить внимание и на здоровье: возможно небольшое недомогание. Радость вам доставит общение с четвероногим другом. От работы, да и от любой другой деятельности вы в основном получите моральное удовлетворение — в материальном отношении пока не все так хорошо.

**ВОДОЛЕЙ**  
Вы узнаете много нового о своих друзьях и близких. Нельзя с уверенностью сказать, что информация будет вам приятна, однако она очень важна. Неделя неблагоприятна для посещения театров и других культурных мест, кроме того, много времени потребует от вас домашнее хозяйство. Не все запланированное вам удастся осуществить, причиной может стать недомогание или упадок сил.

**РЫБЫ**  
Вы получите удовольствие от работы в дружном коллективе единомышленников. Главное только — не интригуйте и не роите яму другому, дабы самому в ней не оказаться. Труднее будет с досугом. Во-первых, его будет не так много. А, во-вторых, шумные компании вам не по душе. Если уж отдыхать, то самое подходящее для Рыб — морской круиз.

Составил  
**Вячеслав СЕЛЯХОВИЧ**

Несмотря на отпускное время, жизнь в Обалдуевске шла своим чередом. То есть чередую светлые полосы с темными. Впрочем, двумя цветами обалдуевская действительность вовсе не ограничивается. У кого-то наступила красная любовная полоса, у кого-то долларово-зеленая, у третьих же жизнь превратилась в сплошную радугу — а как еще назвать то состояние, когда от соседских концертов все плывет перед глазами?

Но главное — в Обалдуевске не случилось никаких экстраординарных событий — ничто не взорвалось, не развалилось, не произошло ни забастовок, ни аварий. Обалдуевцы просто решают свои проблемы — семейно-бытовые, карьерно-производственные, не говоря уже о вопросах здоровья, воспитания и отношения с соседями... А это и есть та самая нормальная жизнь, к которой все мы так стремимся...

СМЕХА ПОЛУЧИТЕ С ЧТО ЗВЕЗДЫ ОБЕЩАЮТ



## ПРОСТО ТАК

Однажды Арнольд Колбасюк шел по улице. Просто так, гулял. Видит — розы продают. Он остановился и купил пять штук. Просто так, под настроение. Тут, откуда ни возьмись — красивая девушка. Он взял и подарил этот букет ей. Просто так, от души. И тут же пригласил в ресторан. Просто так, машинально. А на другой день повел в Большой театр на «Аиду». Просто так, по инерции. Через неделю — в Малин, на «Тайны мадридского двора». Просто так, от нечего делать... Месяц спустя в Третьяковской галерее у картины Виктора Эльпидифоровича Борисова-Мусатова «Гобелен» он ее поцеловал. Просто так, молча... Когда наступило лето, Арнольд повез ее к морю и солнцу — в Коктебель. Просто так, за компанию. Весь следующий отпуск он провел с ней в Кисловодске. Просто так, нарзана захотелось... Полгода спустя тихим зимним вечером, наслаждаясь «Золотой бочкой» с водкой и криветками после баньки на собственной даче в Переделкине, Колбасюк предложил ей стать его женой. Просто так, на всякий случай. Она счастливо улыбнулась и сказала: — Арноша, я давным-давно замужем! — Как? — удивился Колбасюк. — Просто так, как все!  
**Владимир КОЛОСОВСКИЙ,**  
просто житель

## А ВНУКИ НА ЧТО?!

— Раз-два, взяли! Три-четыре, взяли! Пять-шесть, взяли!  
— Ребята, куда вы столько кредитов набираете? Отдавать-то кто будет?!  
— Ничего, когда-нибудь, может быть, внуки отдадут. Семь-восемь, взяли!! Девять-десять, взяли!!!  
**Антон МАКУНИ,**  
кредитор

## ПЛАЖИЖО ЗА СТЕЖОЙ

Пелагея Тарасовна — бабушка Мухряева по материнской линии уговорила внука съехаться в одну квартиру. Новый муж бабушки — Арнольд Сидорович тоже был не против, потому что всегда был не против по чуть-чуть. А когда все вместе и все всегда не против по чуть-чуть — это и хорошо, и весело. Против была только жена Мухряева — Дуся. Но если ты против, то не мешай другим, которые за. А лучше иди на кухню — закуски готовы. Так вот и переехали они в тихий район. Район совсем тихий — ни трамваев, ни «боингов», ни пункта приема стеклотары. Славное жилище. Тихо, степенно... Пока не приехала с каникул соседская дочка — начинающая пианистка. И пошло-ползло: то фуги с этюдами, то польки-бабочки. И так четыре

часа в день. До обеда. А после ужина еще пять. И поняли тут Мухряевы, что роля в кустах — это семечки по сравнению с пианино за стеной. Первой не выдержала Пелагея Тарасовна: после разучивания соседкой гаммы ре-ми-нор купила барабан с тарелками. Только пианистка за гамму, бабушка — за барабан. Стучать научилась не хуже, чем ударник Ринго Старр из «Битлз». А пианистке все ни почем: наяривает свои арпеджио да все с бемолями, все с бемолями. Вторым занервничал Арнольд Сидорович. Приволок с улицы ржавую трубу, смазал ароматическим вазелином, нашел ля по камертону и давай дуть. Целый месяц они с Пелагеей Тарасовной на пару пытались пианистку заглушить. Пелагея как Ринго Старр, а Арнольд Сидорович как Луи Армстронг. Хорошо глушили, вдохновенно, только той все ни почем — с утра до ночи долбит и долбит свои сонатины. А тут и у Дуси терпение лопнуло. Притащила из своего заводского клуба электрогитару с усилителем. Подключили к старой радиоле и по струнам — совсем как Сюзи Кватро. Глушат теперь пианистку в шесть рук. Соседка за Шумана, они — за хэви-металл, та за Грига, они — рок-н-ролл. Только пианистка прикоснется к клавишам, Мухряевы уже какой-нибудь джаз-рок наяривают. Да так хорошо, что самим нравятся. Арнольд по-английски со словарем поет, а бабка с Дусей подпевают. А недавно к пианистке директор филармонии приезжал. Послушал ее, послушал, вздохнул тяжело и пошел к Мухряевым. Звать их на гастроли в Америку...  
**Эдуард АДАМОВИЧ,**  
музыковед

## ОБАЛДУЙ-НОВОСТИ

**ГАЗЕЛИ — С ДОРОГ!** Участившиеся в последние дни на дорогах Обалдуевска аварии с участием «газелей» вынудили руководство Обалдуевского зоопарка обратиться к правительству города с просьбой — запретить использовать этих свободолюбивых и плохо поддающихся дрессировке животных в качестве тягловой силы для грузовиков-фургонов. Лучше использовать для этой цели козлов, которых в городе более чем достаточно...

**С ПРАЗДНИКОМ, ГАИ!** Прошедший недавно в Обалдуевске праздник работников ГАИ был отмечен рекордным сбором штрафов с водителей. Именинники останавливали практически всех подряд водителей и предлагали им выпить по 100 грамм за свое здоровье. Мало кто из водителей смог отказаться. А штраф за управление в нетрезвом виде был хорошим подарком дежурившим далее по трассе гаишникам...  
**НЕ ДУМАЙ О СЕКУНДАХ СЫСОКА!** Новый рекорд скорости установил недавно обалдуевский олигарх Роман Березович. Он умудрился купить известную английскую команду «Пелси» всего за 9,53 сотые секунды.

## ВОВОЧКА ПРИШЕЛ ИЗ ШКОЛЫ ПОЗДНО.

— Где шатаешься, вместо того чтобы засесть за музыку? — закричала мама.  
**ВЕСЬ В ПАПУ**  
— Где шляешься, вместо того чтобы налечь на английский? — зашумел папа. Вовочка, не вступая в дискуссию, прошел к своему столу, достал толстую тетрадку и стал писать. Мама и папа склонились над плечом сына. «Сегодня я вновь посетил Эдуарда Макаровича, — писал Вовочка. — Он улыбнулся и спросил: «Пушкина уже проходили?» Я ответил, что только сказки. «Завидую, весь Пушкин у вас еще впереди!» — воскликнул Эдуард Макарович, погладил меня по голове и дал мне «сникерс». Мама и папа изумленно переглянулись. Папа вдруг завопил по-блатному: — Это что за малина? Кто такой Макарыч? Гларварь? — Эдуард Макарович — отец Петьки Четвергова, — спокойно пояснил сын. — Он не гларварь, а великий композитор. — Никогда не слышала о таком великом! — возмутилась мама. — А вот Петькина мать говорит, что когда Эдуард Макарович умрет, все поймут, какой он был великий! А я к тому времени напишу о нем мемуары. — Но если его все-таки не объявят великим? — не сдавалась мама. — А я еще к Саньке Бокову хожу, его отец — великий ученый. — Какой умный у нас все-таки ребенок! — просиял папа. — Весь в меня! И папа удалился в кабинет — дописывать воспоминания об одном великом поэте, который в детстве папы имел неосторожность дать ему конфетку.  
**Аркадий ИНИН,**  
отец



## СМ АНЕКДОТ

Привозят в больницу женщину - переломы, ушибы...  
Врач спрашивает:

- Как это вас угораздило?  
- Да все из-за вас, докторов!

- Это как?  
- Да вот, была у меня аллергия, так один доктор прописал мне во время мытья обливаться парным молоком...  
- Ну и что?  
- Ну, три дня все нормально было, а сегодня корова на кухне мыла поскользнулась.

■ ■ ■ ■

Приходит веревочник к аптекарю и просит продать ему мышьяка.

- Не продам, - говорит аптекарь, - можно отравиться!

Через неделю аптекарь приходит к веревочнику и просит продать несколько метров веревки.

- Не продам, - говорит веревочник, - можно повеситься!

■ ■ ■ ■

Муж в ванной печатает фотографии. Жена за дверь громко комментирует:

- Представляю себе, что это за фотографии, если их нужно печатать в темноте!

■ ■ ■ ■

Идет по лестнице дядя Федор, видит - Кот Матроскин бутерброд колбасой вниз жуёт. Дядя Федор спрашивает:

- Что, Матроскин, колбасой вниз - вкуснее?

- Да нет, просто я эту колбасу видеть уже не могу!

■ ■ ■ ■

Два приятеля разговаривают:

- Слушай, у тебя жена так похорошела!

- С чего ты взял?

- Видел вчера тебя с ней в машине.

- Ты что, какая жена?! Это я своего бульдога к ветеринару возил...

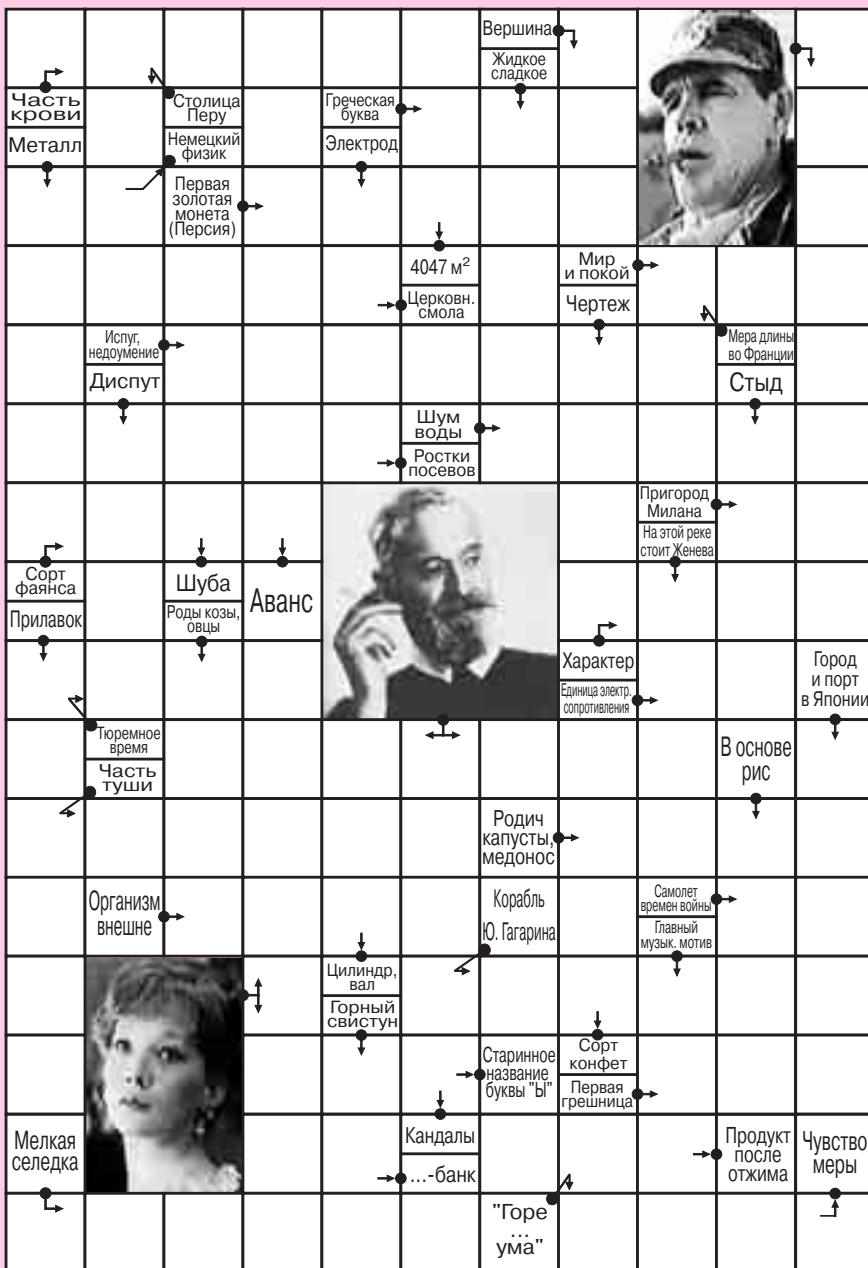

## ОТВЕТЫ НА СКАНВОРД-КРУГОСЛОВИЦУ В № 27

1. Вокалист. 2. Фарватер. 3. Закопане. 4. «Птицелов». 5. Стандарт. 6. Метафора. 7. Референт. 8. Полемика. 9. Цистерна. 10. Панорама. 11. Воротник. 12. Приманка. 13. Поволока. 14. Пассажир. 15. «Калевала». 16. Колокола. 17. Колорадо. 18. Салатник. 19. Сутолока. 20. Вареники. 21. Дилетант. 22. Политурка. 23. Саккетти. 24. Реверанс. 25. Каватина. 26. Пенелопа. 27. Риторика. 28. Теодолит. 29. «Катерина». 30. Воротила.

БОЛЯТ СУСТАВЫ?  
ЗАМУЧИЛ ОСТЕОХОНДРОЗ?  
БОУН - ЭТО ТО, ЧТО ВАМ НУЖНО

- Артриты, артрозы
- Остеопороз (профилактика и лечение)
- Коксартроз
- Отложение солей

БОУН - это экологически чистые компоненты на растительной основе. Не имеет противопоказаний.

БОУН поддерживает опорно-двигательную систему в борьбе с разрушительными заболеваниями суставов.

Поставляет в организм питательные вещества для соединительных тканей, устраняет онемение суставов, возвращает свободу движения.

"Мне 64 года, заболеваний - большое количество. Но больше всего меня беспокоила опорно-двигательная система. Врачи ставили диагнозы: начинающийся коксартроз, артрозартрит коленного и голеностопного суставов, остеохондроз, полиартрит. Не буду жаловаться и причитать, кто с этим сталкивался - поймет меня. Люди добрые посоветовали попробовать БОУН. Результат почувствовала уже в течение первых двух недель приема препарата. Прежде всего прошли отеки и воспаления, существенно уменьшились боли и неподвижность суставов, перестали неметь руки,

ноги, плечи, без труда приседаю. Непогоду переносю превосходно. Сейчас поднимаюсь домой по ступенькам, расстояния пешком преодолеваю, как 15 лет назад. Настроение бодрое.

Но самое главное - могу заниматься дома по хозработе, что до этого было очень обременительно.

Листова Е.И., г. Москва, Братеево".

Если у вас есть эти заболевания, БОУН вам необходим.

Тел. 767-08-99 (с 10.00 до 20.00, кр. воскр.)

Скидки льготникам. Здесь вам помогут.

Сертификат соответствия 002304И.840.12.2000

ООО "АВЕРС СВ"  
**СТАЛЬНЫЕ ДВЕРИ**  
ОТ ПРОСТЫХ ДО ЭЛИТНЫХ.  
ЛЮБАЯ ОТДЕЛКА,  
ВЫБОР ЗАМКОВ.  
772-04-67  
274-56-19  
112-26-48  
24 часа

Отдел вневедомственной охраны  
ПРИГЛАШАЕТ НА РАБОТУ:

- контролеров ВОВХ - мужчин до 55 л., з/п до 5 000 руб., тел. 276-65-49
- сторожей - мужчин и женщин, з/п до 2 000 руб., тел. 276-65-49
- начальников охраны участков и начальников команды ВОВХ - опыт раб. в данной должн. обязат., собесад., тел. 276-65-49
- милиционеров - мужчин до 35 л., москв. и иногород. гр. РФ, тел. 276-65-57
- электромонтеров ОПС - з/п от 8 000 руб., тел. 276-30-92
- электромонтеров - з/п от 10 000 руб., тел. 276-57-93, 276-74-48

Адрес отдела: м. "Пролетарская", 3-й Крутицкий пер., д. 15

Для софы и малышки  
**ПОДУШКИ**  
пружинные  
279-43-20  
395-69-13 421-53-17

ПО ВОПРОСАМ ДОСТАВКИ  
МОСКОВСКАЯ  
**ГАЗЕТЫ Среда**  
обращаться по тел. 277-89-80

**БАССЕЙН "ТРУД" (50 м)**  
Организациям  
низкие ЛЕТНИЕ БОЛЬШИЕ ЦЕНЫ СКИДКИ  
м. "Тульская", "Нагатинская"  
Варшавское ш., д. 14  
т. 954-92-80, 958-13-85

**ТРЕБУЮТСЯ РАСКЛЕЙЩИКИ И РАСПРОСТРАНТЕЛИ РЕКЛАМНЫХ ОБЪЯВЛЕНИЙ**  
Оплата. Свободный график.  
452-83-29 ☎ 189-66-22

**РЕМОНТ ХОЛОДИЛЬНИКОВ**  
и другой бытовой техники  
☎ 723-723-0

ADMINISTRATION SERVICE BT.  
Наши услуги в Венгрии:  
► Юридическое оформление и регистрация фирм  
► Бизнес-бухгалтерия и расчет зарплаты  
► Заключение сделок  
Оформление документов на трудоустройство разрешенной на местность - деп. по нашему представительству  
Адрес: 11-1081 Budapest, Rákóczi út 73. II. em.1., Hungary (прямой по телефону с 10 до 14 ч.)  
E-mail: admjnb@elender.hu  
www.kozep.hu/adminserv

## ТОЛЬКО ДЛЯ МУЖЧИН

"У меня аденома предстательной железы, мучило частое мочеиспускание, два раза в год обращался к врачам, проходил лечение. Несмотря на это, аденома увеличивалась, готовился к хирургическому вмешательству. Благодаря препарату "Альфа" приостановил рост аденомы, по ночам сплю спокойно".

П.К. Соколов, 78 лет.

"Я всегда много работал, своим здоровьем заниматься некогда. Мало двигаюсь: кабинет, машина. Заметил ухудшение зрения. Обратился к врачу, поставили диагноз - хронический простатит, прошел курс лечения и уже на протяжении трех лет не вспоминаю об этой проблеме".

Е.Л. Филатов, 57 год.

Альфа - это стопроцентный натуральный препарат, не содержит гормонов, стимуляторов и искусственных добавок.

Такой результат не дает ни один препарат натурального происхождения.

- Лечение и профилактика простатита, аденомы предстательной железы.
- Повышение потенции и сексуальной выносливости.
- Устранение преждевременной эякуляции (семяизвержения).

Препарат, который **ДЕЙСТВИТЕЛЬНО** поможет на долгое время забыть о вашем заболевании, восстановить потенцию и приобрести уверенность в себе.

Технология его получения уникальна и не имеет аналогов в мире. Препарат прошел все клинические испытания. Результаты прекрасные!

**Заказать препарат и получить более подробную информацию вы можете по тел. 411-12-30 (с 10.00 до 20.00 ежедневно).**

Срочная бесплатная доставка по Москве. Скидки льготникам.

**Подарите здоровья, силу и молодость вашему организму**

МОСКОВСКАЯ  
**Среда**

Учредитель  
Департамент ЖКИБ  
правительства Москвы.  
Председатель  
общественного  
редакционного совета  
П.Н. АКСЕНОВ, первый  
заместитель мэра Москвы  
в правительстве Москвы.

Издатель  
ООО «Редакционно-  
издательский дом «Южные  
горизонты».  
Генеральный директор,  
главный редактор  
Г.С. ОВЧАРЕНКО  
Исполнительный редактор  
В.Н. ЛЮБИЦКИЙ  
1-й заместитель главного  
редактора Л.И. ГОВЗМАН

Заместители главного редактора  
А.С. МОГИЛАТ, В.Л. ШЕЛКОВ  
Газета зарегистрирована  
в Министерстве РФ по делам  
печати, телерадиовещания и  
средств массовых коммуникаций.  
Регистрационный номер  
ПИ № 1-00721 от 17 мая 2002 г.

Выходит еженедельно.  
Тираж 500 000 экз.

Телефон редакции: 275-13-39  
E-mail: moswed@mail.ru  
Адрес редакции: 115280, Москва,  
3-й Автозаводский пр-д, дом 4  
Газета распространяется  
бесплатно в Москве.  
По вопросам доставки газеты  
обращаться по тел.: 277-89-80.  
Мнение авторов может  
не совпадать с мнением  
редакции.

Редакция читает все письма, но в переписку с авторами не вступает.  
Рукописи не рецензируются и не возвращаются.  
При перепечатке ссылка на газету «Московская среда» обязательна.  
Редакция не несет ответственности за содержание и телефоны рекламных объявлений.

Рекламный отдел - тел./факс 275-24-36  
пейджер - 788-00-00 аб. 58469

● - печатается на правах рекламы.

Газета набрана и сверстана в компьютерном центре ООО «Южные горизонты». Отпечатана в ООО «ОИД «Медиа-Пресса». Тип. № 14941  
Подписана в печать 29.07.2003