

**Вил АСИРЯН:**  
В КНИГЕ ЖАЛОБ -  
ЖАЛОБ НЕТ! 2



**Тильман ДРИССЕН:**  
В ЧАСТНОМ ДОМЕ МНОГО  
НЕ НАКОПИШЬ 15



**Игорь ГУБЕРМАН:**  
МОИ СТИШКИ - ЭТО  
ПРИМОЧКИ ОТ БОЛИ 19



**ТАКЖЕ В НОМЕРЕ:**

ДОМ БЕЗ ХОЗЯИНА	8-9
УМЕНИЕ ЛАДИТЬ С КОНСЬЕРЖЕМ	11
САША РОДИЛ СТЕПУ	14
ПРОЙДУСЬ-КА ПО ГАЗГОЛЬДЕРНОЙ...	16
ВОСПОМИНАНИЯ О СОБАЧЬЕЙ ПЛОЩАДКЕ	20
ОЛИМПИЙСКИЙ ОГОНЬ НА УЛИЦАХ МОСКВЫ	21

**ТЕЛЕПРОГРАММА**

## БОРЬБА ЗА ТЕРРИТОРИЮ

**Сергей  
ЛУПИЛОВ,**  
председатель  
общества  
инвалидов  
ЮАО



Человека, передвигающегося с помощью коляски, непреодолимые препятствия подстерегают на каждом шагу: квартиры, где коридоры и дверные проемы слишком узки, а ванны и туалеты невозможно пользоваться без посторонней помощи, дома с лифтами, в которых не помещается коляска, улица с ее высокими бордюрами тротуаров и тяжелыми входными дверями зданий...

Долгие годы мы с изумлением и некоторым недоверием воспринимали информацию из-за рубежа об автобусах, приспособленных для инвалидов, о обязательном наличии в любом учреждении и общественном месте туалетов, в которые можно при необходимости заехать в коляске, о специализированных рабочих местах и целых предприятиях, где инвалид не только зарабатывает себе на жизнь, но и получает социальную реабилитацию.

За последние годы, например, в Южном округе, для нас сделано довольно много: в каждом доме, где на учете инвалид-колясочник, установлены пандусы, оборудовали лифтами и подъемниками некоторые медицинские учреждения, в этом году к нам прибавились 61-я и 85-я поликлиники, уже сейчас в 80 квартирах появились подъемники в ванных комнатах, месяц назад вручили 32 ордера на квартиры в обустроенных для нас домах, а вскоре откроется кинотеатр «Ашхабад», полностью приспособленный для инвалидов, где даже бильярдные столы сделаны с заниженными ножками. Но если взять Москву в целом, то эти удобства пока еще являются скорее исключениями, за которые нам приходится бороться, хотя они должны быть предусмотрены заранее. Ведь только в Южном округе более двадцати тысяч инвалидов-колясочников, представляете, сколько их в столице?

Люди, передвигающиеся на колясках, практически не ездят в общественном транспорте, потому что здесь нет ни приспособлений для простейшей операции входа-выхода, ни места в салонах автобусов. Далеко не каждый колясочник появится в новомодном торговом центре, где могут попросить заехать с черного хода из-за непродуманных турникетов и где до нужных продуктов приходится дотягиваться специальной механической ухваткой. Некоторые инвалиды-колясочники не выходят на улицу по многу лет, потому что в их доме слишком узкие лестницы.

...Отношение граждан и власти к инвалидам - один из показателей уровня цивилизованности общества во всех странах. Вот теперь и судите сами о степени нашей с вами цивилизованности...

# МОСКОВСКАЯ Среда

ЕЖЕНЕДЕЛЬНАЯ ГАЗЕТА  
КОМПЛЕКСА ГОРОДСКОГО ХОЗЯЙСТВА  
ПРАВИТЕЛЬСТВА МОСКВЫ

17 - 23 декабря  
2003 года  
№ 48 (56)



ФОТО АНДРЕЯ НИКЕРИЧЕВА

## СНЕГ ВАЛИТСЯ - ШУГА ПЛАВИТСЯ

Шуга - это снежная масса, почерневшая, плотная, собираемая со всех дорог столицы, свозимая на снегосплавные пункты. Далее в дело вступают роторно-молотильные дробилки. Потом снежная масса плавится, и эту «удобоваримую» воду, очищенную от песка и грязи, можно смело сбрасывать в канализационный коллектор. Вреда городу она уже не нанесет. Сейчас на снегосплавных пунктах тесно от грузовиков со снегом.

- Куда прешь! Погоди минуточку!  
Два Петра, Азрапкин и Новиков, рабочие пункта, с лопатами в руках руководят процессом приемки снега. Снегосплавный пункт напоминает гигантскую мясорубку - с грохотом, визгом вращаются роторы, разбивая снег на мелкие частицы. Снежная шуга проваливается в «преисподнюю» - пескоструйку, где хлопочет мутный водяной поток. Машины все подходят... На обработку каждой отводится от 5 до 10 минут. На снегосплавном пункте на Шлюзовой набережной успевают разгрузить машину

за 4 минуты. Медленнее нельзя - очередь выстроится километровой.

Снегосплавные пункты стараются идти в ногу со временем. Компьютер на столе перед мастером - признак хорошего тона. Умная техника помогает в работе, освобождая от нудной писанины. На мониторе видна вся картина дня. - Смотрим, - комментирует ситуацию мастер снегосплавного пункта Кирилл Попов, - и видим: на настоящий момент, точнее на 13 часов 47 минут 15 декабря 2003 года, мы разгрузили 71 машину, переработали 884 кубических метра снега.

Всего в Москве 27 снегосплавных пунктов. Роль их для экологии города переоценить невозможно. В прежние годы грязный снег сбрасывался прямо в реку, нещадно загрязняя ее, уничтожая и без того бедную флору и фауну. Теперь не то. Ныне в коллекторы попадает очищенная вода, с которой на совесть поработала пескоструйка.

- Да эту воду в принципе пить можно! - шутит Петр Азрапкин.

Работа тяжелая. Погода пока что теплая. А если мороз ударит? Оказывается, в морозные дни работать легче - снег легкий, не липнет на лопастях роторов. А чтобы не замерзнуть, как говорят рабочие, надо лишь активнее двигаться.

- Ситуация на снегосплавных пунктах довольно напряженная, - говорит начальник производственного управления по эксплуатации снегосплавных пунктов Мосводоканала Михаил Богомолов. - Судите сами, только за минувшие сутки мы переработали 160 тысяч кубических метров снега при норме в 85 тысяч. Необходимо строить дополнительные пункты, тогда будет легче.

Вращение роторов не прекращается практически ни на минуту. День и ночь идет борьба со снегом. День и ночь у снегосплавных пунктов очереди грузовиков. Процесс организован - процесс идет.

**Игорь ЯСЮКОВ**

## СМ Блицпрос

**Юрий ГАЛКИН,**  
представитель страховой  
компания «МАКС»:

- Программа льготного страхования жилья, разработанная правительством Москвы совместно с ведущими страховыми компаниями, действует с 1997 года. За это время в ней приняли участие более полумиллиона москвичей, застраховавших свои квартиры от пожара, взрыва газа, аварии. Для многих это остается единственным видом страхования, который они могут себе позволить. Стоимость его всего 20-30 рублей в месяц, а польза очевидна. Сотни людей уже получили возмещение ущерба.

**Олег ФЕДОРЦОВ,**  
собственник жилья:

- Считаю, что основные потребители этой услуги - пенсионеры и низкообеспеченные слои населения. Однако программа льготного страхования жилья адресована не только им. Страхователем выгодно быть любому собственнику или нанимателю жилого помещения. Конечно,

## Льготное страхование жилья. КАК ВЫ ЕГО ОЦЕНИВАЕТЕ?

размер льготной страховки такой, что сделать на него полный евроремонт невозможно.

**Юлия АХВЛЕДИАНИ,**  
доцент кафедры  
страхования Российской  
экономической академии  
имени Г.В. Плеханова:

- Если будет дано четкое разъяснение основных понятий и принципов страхования жилья, этот процесс пойдет быстрее и эффективнее. Необходимо также усилить роль рекламы и повысить информированность населения.

**Нина РЫЖИНА,**  
главный специалист  
ДЕЗа «Вешняки»:

- Я застраховала свое жилье. Льготное страхование - дело выгодное. Сейчас со страховыми компаниями долго выяснять отношения не надо. Заявления от жителей приходят в ДЕЗ, мы делаем запрос в страховую компанию, выясняем причины ЧП. Я сама составляю акты по выплате

страховок и точно знаю, что все они у нас оплачены.

**Наталья КРАЧКОВСКАЯ,**  
актриса:

- Я ничего не понимаю в этом страховании, но деньги плачу. Думаю, что если, не дай бог, что-то случится, набегаясь с бумажками. И вряд ли получишь полную компенсацию. У нас, на мой взгляд, эта система еще не отлажена, а уже запущена.

**Людмила БЕЛЯЕВА,**  
дежурный инспектор  
«горячей линии»

Басманного района ЦАО:  
- На моей памяти ни разу еще страховая компания не выплатила пострадавшему страховку так оперативно, как хотелось бы. Начинаются долгие судебные тяжбы, которые длятся порой больше года. Помню лишь один случай, когда жильцу нашего района выплатили страховку и он сделал ремонт, но то время и здоровье, которые были на это потрачены, не стоят никаких денег.

**Марина БУГАКОВА,**  
директор ООО РЭП № 26  
района Цукино:

- Я застраховала свою квартиру. Считаю, что это надо делать обязательно. Ведь я за двадцать лет работы в городском хозяйстве видела очень много разных ЧП и всегда сочувствовала людям, которые после серьезных протечек оказываются как у разбитого корыта и даже не знают, куда им обратиться за помощью.

**Михаил КИСЛОВ,**  
военный пенсионер,  
район Перово:

- Страхование жилья при всех недостатках этой программы лично для меня скорее выгодно, чем невыгодно. Какую-то компенсацию получить можно. Надо бы также обеспечить страхование не одного только жилья, но и всего, что в этом жилье находится. Прежде всего имущества. А то получается, что за жилье получаешь хоть какую-то компенсацию, а за пострадавшее имущество - нет.

## СМ НОВОСТИ

**МЭРУ - ГОСПРЕМИЯ КАЗАХСТАНА.** В субботу, 13 декабря, в ходе визита мэра Москвы Юрия Лужкова в Астану ему вручена государственная премия «Мира и прогресса» Республики Казахстан (РК) за 2003 год.

Как отмечается в указе президента РК Нурсултана Назарбаева, этой премией московский мэр удостоен «за особый вклад в развитие, расширение и укрепление истинно партнерских отношений между Россией и Казахстаном».

**ГРИПП ПОЖАЛОВАЛ.** Главный санитарный врач РФ Геннадий Онищенко в воскресенье, 14 декабря, сообщил, что до преодоления эпидемического порога в Москве осталось 1-2 процента. Таким образом, не подтверждены сообщения ряда СМИ, что этот порог уже превышен. Тем не менее, по мнению медиков, эпидемия гриппа в этом году в столице все-таки будет, причем в тяжелой форме.

**ФОРУМ «МС».** Теперь наши читатели могут обсуждать публикации «МС», делиться проблемами, задавать друг другу вопросы и говорить о реформе ЖКХ в режиме on-line. На сайте «Московской среды» открыт форум. Ждем ваших сообщений по адресу [www.moswed.ru](http://www.moswed.ru).

«МС» - Интерфакс

**Вил Артемович, в среде работников комплекса городского хозяйства Теплоремонтналадка хорошо известна. Но знают ли о ней остальные москвичи?**

- Знают! Во всяком случае жители Восточного и части Юго-Восточного округов, управы Лефортова знают точно - ведь мы их обслуживаем. А это более миллиона человек. Видите фоллиант? Это мой журнал. Каждый день в 4.30 утра я уже за рабочим столом. И каждый день в 4.30 я делаю записи о работе Теплоремонтналадки. Первая строка - сведения диспетчерской службы. Синим цветом выведена буква «Ж» - это означает, что аварийная служба доложила: «жалоб нет». Листаем: «жалоб нет», «жалоб нет», «жалоб нет»...

**- Почему жалобы вписываете красным цветом?**

- Да потому что жалоба, по моему глубокому убеждению, - это ЧП. Предупреждение о ЧП должно быть красного цвета - как запрет на въезд. Но, как видите, красных строк у меня в журнале почти нет - сегодня на нас жалуются чрезвычайно редко: если будем искать такую запись, потеряем много времени. Появляется жалоба - делаем разбор, наказываем виновника. Исключая, конечно, срыв автоматики - технику не накажешь. Всю информацию получаю от диспетчерской службы. Сегодня, кстати, на нее выходит 75 процентов наших центральных тепловых пунктов. Они автоматически передают сигналы - в случае несанкционированного входа в ЦТП и параметры, которые снимаются по радиоканалам: температура, давление и прочие. Сегодня у нас более 600 ЦТП.

**- А чего все-таки не знают москвичи о Теплоремонтналадке?**

- Наверное, того, что Теплоремонтналадка - предприятие, имеющее в своем составе три крупных сантехнических подразделения; располагаются они в районах, где и обслуживают жителей горячей водой и теплом. Не знают, что есть у нас пусконаладочное подразделение, которое разрабатывает проекты, устанавливает приборы учета и радиоаппаратуру, производит монтажные и наладочные работы систем автоматики - все собственными силами...

**- И мозгами...**

- Если вы имеете в виду разработку комплексов - автоматизированных систем управления ЦТП, где все, начиная от датчиков и кончая счетчиками, контроллерами и радиоканалами, компьютеризировано, - то это не мы. Комплексы для нас производят две организации: крупный «почтовый ящик» и «Электротехническая компания». У них свои умы. А нам не с руки заниматься этим - мы не научно-исследовательский институт. Мы делаем лишь программы.

**- Все, что вы перечислили, - достижение последних лет?**

- Переоборудование ЦТП, модернизацию мы начали с 1997 года. У нас все оборудование новейшее: пластинчатые теплообменники, частотные преобразователи, многоканальные теплосчетчики с выходом на ЦТП. То есть съем показаний счетчиков происходит в центральной диспетчерской.

**- Вы, я знаю, были одними из первых в Москве, кто начал модернизацию...**

- В то время - да. Сейчас многие приступили к модернизации. Но я пока не знаю, чтоб кто-то делал полный комплекс работ...

**- Но, Вил Артемович, ведь это было совсем недавно...**

- Все-таки шесть с половиной лет...

**- А вы в этой системе сколько работаете?**

- 19 лет.

**- 19 и 6. А что было до 1997 года?**

- Тогда не было таких возможностей. Не было денег. Да и мы не знали фирм, которые производят эту аппаратуру и оборудование.

**- Что вас заставило активно взяться за модернизацию?**

- Жизнь. Жалобы людей. Самое главное для нас - создать им комфортные условия, обеспечить бесперебойное обеспечение теплом и водой. Все! Раньше мы обслуживали полностью всю цепочку - вплоть до крана в квартире. Брались канализацию прочищать, электрику делали. Особенно тяжело было с домами, к которым тепло доходит уже в последнюю очередь - не то качества и количества, которое необходимо. Честно говоря, это была обуза. Но, с другой стороны, когда это делали мы - меньше было жалоб. Как только за дело взялись ДЕЗы, количество жалоб увеличилось...

**- Вы, я знаю, среди пионеров, испытывавших новые технологии контроля теплотрасс.**

- Мы начали проверять свои трассы и обнаружили, что есть много труб, которые проходят по опасным участкам: там проложены кабели - возникают электрические наводки, и трубы быстро выходят из строя. Поэтому - опять-таки заботясь о своих кли-

ентах - мы с прошлого года начали укладывать пластмассовые трубы. Видите, в углу кабинета стоит новейший экземпляр такой трубы. Их нам поставил завод «Газтрубпласт». В прошлом году мы проложили около десяти километров этих труб. В этом году - почти 20 км. И есть гарантия, что эти трубы в течение 50 лет не доставят нам никаких забот. Для сравнения: стальные трубы выходят из строя за 5-8 лет.

У нас был вице-мэр столицы Валерий Павлович Шанцев, мы ему показали эти трубы, он съездил на завод и очень доволен остался. За окном ноябрь, а мы до сих пор их кладем: пока мороза минус десять нет - можно класть. Понятно, есть неудоб-

там вместо двух котельных поставить эти системы. Но для этого нужны деньги - на реконструкцию домов. Их нужно утеплить, сделать мансарды. Работа комплексная - затраты большие. Но если все это сделать - район будет образцовым. Примером того, как можно не сносить все подряд, а модернизировать.

**- Выгодно подсчитали?**

- Выгодно будет людям: когда затраты оправдаются, тарифы на электроэнергию и на тепло будут ниже, чем в Мосэнерго. Более того, мы должны заменить жителям газовые плиты электрическими. Снимем газовые нагреватели воды - проведем систему горячего водоснабжения...

что я возглавляю предприятие, не было ни разу, чтобы мы задержали зарплату хоть на день. И вот если бы каждый на своем месте делал работу как положено, тогда бы были чистыми подьезды, своевременно убирала бы мусор...

**- Смазывает слово «заставить». Человека можно научить работать. Но можно ли заставить, если он не хочет?**

- Может быть, создать дефицит рабочей силы? Посмотрите, сколько на рынках людей торгует. А ведь среди них немало хороших специалистов. Их уже не заманишь к станку, в кабинет, за пульман. Они уже вкусили иной способ заработка денег.

**- Они ушли в кривой, но рынок.**

**- И добавили бы зарплату своим работникам...**

- Автоматизация влечет сокращение персонала. Остальным можно добавить зарплату. Мы очень много сейчас принимаем ЦТП от ведомств. В этом году от народного образования приняли более 40 плюс 27 км тепловых сетей. На следующий год к нам перейдет еще 89 пунктов и около 30 км тепловых сетей. И тогда у нас будет более 700 ЦТП и больше 600 км труб. Поэтому чем больше бы я имел денег, тем быстрее автоматизировал свои теплопункты и проложил пластиковые трубы. И спокойно жил. Потому что меньше было бы аварий...

## Вил АСИРЯН:

# В КНИГЕ ЖАЛОБ - ЖАЛОБ НЕТ!

Вил Артемович Асирян родился в 1935 году в Москве. В 1961 году окончил Московский энергетический институт. 20 лет работал в «почтовых ящиках». Затем свои знания применял в Министерстве мелиорации и водного хозяйства СССР. В 1985 году стал начальником ГУП «Теплоремонтналадка» (в то время СУ-4). Женат.

ства для населения - на три-четыре часа отключаем воду, чтобы врезаться. Но зато люди уже будут пятьдесят лет горя не знать: могут посадить садик, цветник разбить. Нынче же к ним через каждые пять - восемь лет приходят рабочие и вскрывают землю...

**- Вы умалчиваете еще об одном эксперименте, который начала Теплоремонтналадка, - не отключаете горячую воду летом на так называемую профилактику...**

- Здесь пока нет результатов - не все получилось, как задумывали. Поэтому мы предложили другую идею.

В этом году Москва по потреблению тепла и электрической энергии достигла показателей 1991 года и даже на 4,5 процента превысила эти показатели. Критические цифры. Необходимо изыскивать какие-то альтернативные источники. Мы обратились к правительству Москвы с просьбой разрешить нам провести эксперимент в районе Измайлово. Там есть котельная, которую обслуживал Центрэнергомонтаж. Они написали письмо мэру Юрию Михайловичу Лужкову, что больше котельную обслуживать не будут - не могут: нет ни сил, ни средств. Мы ее проверили и решили установить там альтернативные источники энергии. Поставили уже первую газопоршневую машину мощностью один мегаватт и два пиковых котла. Сейчас решаем проблему генерирования электрической энергии. Принцип прост: газопоршневая машина вырабатывает электрическую энергию, а попутный продукт у нее - тепло: на выходе машины создается большая температура. Ставим утилизатор - трубы, по которым бежит холодная вода. Вода нагревается и идет на отопление и горячее водоснабжение. Для отопления воду нужно очистить - предусмотрена химическая подготовка.

В мини-ТЭС будет три машины. Одна находится в резерве - две работают. Летом может работать одна. Проложим пластмассовые трубы и для отопления, и для горячей воды. Опросивать их не нужно. Вот тогда и не будет отключений горячей воды на 21 день.

Рядом будет строиться крупный жилищный массив. Потребуется мощность этой котельной - мы ее называем мини-ТЭС - теплостанция - не нужно будет тянуть линий Мосэнерго, теплосети. Это будет автономный район.

У нас есть еще один район в Богородском, где открытый водоразбор. Мы хотим

**- Вы поставяете тепло и горячую воду. Как рассчитываете с населением?**

- Сейчас работаем уже не напрямую. Управляющие компании - ДЕЗы. Мы снимаем показания своих счетчиков по актам, отдаем им, они считают и с нами расписываются. Но мы совместно работаем над проблемами.

**- А нельзя ли подробнее?**

- У нас на ЦТП стоят счетчики. По ним мы рассчитываемся с Мосэнерго и выставляем счета арендаторам муниципального жилья, промышленным предприятиям, поликлиникам, детским садам, школам. Приход и расход должны совпадать. Но он пока не совпадает. Мы теряем, потому что Мосэнерго нам хохом выставляет на всех потребителей. А вот вы, допустим, арендатор и поставили себе счетчик. И вы сэкономили. Что получается? Я оплатил Мосэнерго, а вы у меня не потребили. И мне приходится разницу записывать в свои убытки.

Сейчас в новом законе сказано: управляющая компания должна иметь оборотные средства. Я выставил 100 рублей по показанию счетчика - 100 рублей отдайте! А сколько там соберут и как - меня не касается. Отвечает управляющая компания. И житель не мне теперь должен писать, что у него в комнате холодно, а управляющей компании. А она уже вместе с нами устанавливает: кто виноват?

**- Управляющие компании нынче в основном ДЕЗы. Что думаете о них?**

- Когда были управдомы - порядка было больше. У ДЕЗов много функций, но ответственность размыта. Занимались бы они только обслуживанием жилья, услугами - было бы лучше для всех. Создадут ТСЖ - может быть, по-другому пойдет дело.

**- Вил Артемович, интересно ваше мнение и о ходе реформы ЖКХ.**

- Нужно, на мой взгляд, начинать изнутри, со слесаря. Надо заставить каждого делать свое дело. Вот мы стараемся, чтобы не было жалоб. За каждый промах наказываем людей. С другой стороны, делаем все, чтоб люди хотели у нас работать. За 19 лет,

- Значит, надо создавать цивилизованный рынок. Современные рабочие места и достойную оплату.

**- В Теплоремонтналадке хорошие рабочие места: светло, уютно, всюду компьютеры.**

- А чего это стоило? Ведь когда наступил 1991 год, мы взяли на себя все, вплоть до сливного бачка - только чтоб деньги были у предприятия, чтобы люди не страдали. Пусть небольшая заработная плата, но постоянная. Тяжело было. Но мы заработали в те годы свыше 80 млн. рублей, для того чтобы можно было достойно жить. Этот офис построен только на заработанные нами деньги. Уже более десяти лет у нас существует негосударственный пенсионный фонд: когда наш сотрудник уходит на пенсию, то получает дополнительную прибавку от 800 до 1000 рублей. Вот почему у нас небольшая текучесть кадров и почему люди дорожат своим предприятием.

Сейчас каждому мастерскому участку мы сделали свое помещение. Вот что придумали: за счет установки уникального малогабаритного оборудования при модернизации ЦТП мы высвободили место и там оборудовали мастерские участки. Там есть маленькая мастерская, маленькая столовая, туалет, душ. Тем самым мы ушли от арендной платы более чем на миллион рублей в год.

**- Молодежь охотно идет к вам?**

- Обновляем кадры. Сейчас много автоматики - нужны грамотные люди. Я был в МЭИ, встречался с ректором. Заключение договор: будем брать студентов на практику, платить им. Понравятся - возьмем на работу после учебы...

**- Вил Артемович, благостная картина складывается о Теплоремонтналадке, а я знаю, что у вас есть проблемы...**

- Проблема одна - в деньгах. Только в них, поверьте. Будь у меня сейчас деньги, я бы, во-первых, закончил автоматизацию ЦТП, во-вторых, заменил стальные трубы пластиковыми...

**- А будь ваша воля, сколько бы вы платили сегодня своим сотрудникам?**

- На человека в семье сегодня должно приходиться не менее 10 тысяч рублей. Но давайте откровенно. Не буду говорить о всей России, о всех москвичах - только о моих людях: они не бедствуют. Посмотрите в окно: полный двор машин. Это только здесь, в аппарате и аварийной службе. У тех, кто работает по районам, тоже машины. Это о чем говорит? Деньги у людей есть. Жалуемся, но Москва забита машинами. Конечно, многие работают не на одной работе. У нас, например, есть такие, кто работает сутки через двое. Они где-то подрабатывают. Я не возражаю. Это их право. Но 10 тысяч на человека - это минимум.

**- Вообще у вас кадры отменные. Я знаком с главным инженером и еще с несколькими специалистами из управленцев - это спецы, зубры.**

- А тут нельзя быть другим. У нас за 19 лет ни одного случая нарушения техники безопасности. Разгильдяев и пьянчик нет - сразу увольняем.

**- Вил Артемович, если вы сюда в 4.30 приезжаете, то когда уезжаете?**

- Все зависит от того, какой рабочий день. В среднем после 20.00.

**- То есть рабочий день у вас почти 16 часов. А как жена реагирует?**

- Она давно привыкла: я ведь 20 с лишним лет по командировкам мотался, а в Москве был в общей сложности две-три недели в году. Мне нравится, что жизнь не стоит на месте, что ее можно менять. Вот мы затратили несколько миллиардов рублей на переоборудование своих ЦТП. Та же пластиковая труба - дороже, но я кладу ее, хотя мог бы положить стальную. Мне уже почти 70 лет. И я хочу, чтоб труба лежала 50 лет и чтобы обо мне не говорили «халтурщик», а говорили: ее положил Асирян. Вспомнят добрым словом. А еще я хочу каждый день писать: «Жалоб нет». Вот так...

**Василий ДВОРЫКИН**

Фото автора



## СЕГОДНЯ ПО ДВЕСТИ. А ЗАВТРА?

Николай АНДРЕЕВ, специальный корреспондент «Московской среды»

Нет, разговор пойдет не о прибавках к пенсии, не о выпивке, а о дозах, как говорят экологи, вредных веществ на каждого москвича. Сегодня цифра уже зашкаливает за 200 (!) килограммов и продолжает расти. Более 80 процентов этой отравы поставляют выхлопные трубы автотранспорта. Число машин за последние годы стремительно нарастает: только личных легковых авто в Москве около трех миллионов. С одной стороны, это говорит о росте благосостояния москвичей, а с другой - создает целый клубок сложнейших проблем,

развязывать которые все сложнее.

Мало того что шлейфы выхлопных газов каждодневно, ежечасно подрывают здоровье москвичей - в городе уже ни пройти ни проехать. Пробки стали обычным, привычным явлением, и даже чиновники из Кремля и Белого дома опаздывают из-за них на работу. Наверное, не опаздывают только два человека - президент и премьер, перед эскортами которых движение перекрывается. Эти бесконечные заторы говорят о том, что дорожно-транспортная сеть столицы, несмотря на новые

магистрали и развязки, явно не справляется с наплывом автотранспорта. А ведь именно в этих пробках автомобили выбрасывают в атмосферу в несколько раз больше вредных веществ, чем при нормальном ходе.

Ну а вообще-то, почему наши автомобили выбрасывают столько заразной гадости? Что, бензин очень плох или двигатели паршивые? И то, и другое.

Давно стоит вопрос и об улучшении качества моторного топлива, и о повышении технико-экологических требований к автомобилям. Если по бензину какие-то подвижки есть и на столичных АЗС запрещена продажа грязного топлива, то вторая проблема московским властям просто не по плечу: федеральные власти, в частности, Министерство промышленности РФ до сих пор не определились, когда отечественная индустрия перейдет на выпуск автомоби-

лей, соответствующих технико-экологическим требованиям «Евро-2». Ведь в ряде западных стран уже перешли на выпуск автомобилей по требованиям «Евро-3», то есть экологически еще более чистых.

Загрязнять атмосферу столицы помогают и тысячи автомашин, ежедневно проезжающих транзитом через Москву. Бензин в их баках зачастую самого низкого качества, а трубы так капают, что вызывают солнечное затмение.

В Москве целая армия гаишников, есть и экологическая милиция. Отчего же они не останавливают «вонючек», не предъявляют к ним административные санкции? Не имеют права, нет таких законов? Права-то есть, но вряд ли даже их полная реализация спасет ситуацию. Как считают специалисты-транспортники и экологи, к оздоровлению атмосферы города есть только один путь - расширение парка электротранспорта - троллей-

бусов и трамваев, прокладка новых монорельсовых дорог.

Ну а как обстоят дела за рубежом? Там автомобилей ничуть не меньше. И тоже ни пройти ни проехать? Америка, западные страны столкнулись с транспортными проблемами еще 30-35 лет тому назад и приняли реальные меры, прежде всего законодательного характера, обеспечивающие оптимальный режим движения автотранспорта в городах и нормальное технико-экологическое состояние автомобилей. Законы многих столиц мира несут как ограничительно-административный, так и льготный характер для тех владельцев, которые содержат свои автомобили в экологически безупречном состоянии. Законом города Лондона, например, установлена определенная плата с владельцев въезжающих в город машин. А во Франции владельцам чистых автомобилей выдается зеленая карточка, позволяющая беспрепятственно

разъезжать по городу. Во многих западных странах введен порядок, когда автомобили с определенными окончаниями номеров могут ездить по городу только по четным или нечетным дням, проводятся дни без транспорта, когда даже мини-стры пересаживаются на велосипеды. Всех мер, которые принимаются за бугром по регулированию движения автотранспорта, очистке атмосферного воздуха, и не перечислить, отметим главное: все это предусмотрено законами.

А Москва? И она пытается принять возможные законодательные меры по регулированию движения автотранспортных средств на отдельных территориях города. На сей счет даже разработана концепция городского закона, которая недавно обсуждалась на заседании столичного правительства. У членов правительства даной концепции было много замечаний, и сейчас она дорабатывается. Будем надеяться, что скоро и в Москве появится эффективный транспортный закон.

В 1988 году Генеральная Ассамблея ООН объявила, что распространение СПИДа приняло масштабы глобальной пандемии. Чтобы привлечь внимание всего мира к проблеме ВИЧ-инфицированных людей, ООН официально объявила 1 декабря Всемирным днем борьбы со СПИДом. Сегодня в мире уже около сорока миллионов ВИЧ-инфицированных. И каждый день восемь тысяч человек умирают от болезней, связанных со СПИДом.

За 20 лет ВИЧ изучен лучше, чем любой вирус в мире, но спасения от него до сих пор не нашли. СПИД относится к числу пяти главных болезней-убийц, уносящих наибольшее число жизней на нашей планете. Эпидемия продолжает расти, охватывая все новые регионы. Первый в России случай заражения ВИЧ-инфекцией был зарегистрирован в Москве в 1987 году. В настоящее время в стране официально более 255 тысяч ВИЧ-инфицированных, в том числе более семи тысяч детей. Из них у 817 человек болезнь перешла в смертельную стадию. Вообще за 15 лет с момента регистрации первого случая умерли почти три с половиной тысячи человек, большинство из которых - люди в возрасте 18 - 30 лет. С 1997 года количество ВИЧ-инфицированных в России увеличилось на 500 процентов.



## НАДО НЕ БОЯТЬСЯ, А ВКЛЮЧАТЬСЯ В БОРЬБУ

Екатерина СОКОЛОВА, научный сотрудник Российского Федерального научно-методического центра по профилактике и борьбе со СПИДом

Специалисты также утверждают, что незарегистрированных больных в стране на самом деле более миллиона человек. И если эпидемия будет распространяться с той же скоростью, то уже через три года более пяти миллионов россиян станут ВИЧ-положительными.

Наибольшую опасность в плане распространения ВИЧ-инфекции представляют лица, сидящие на игле или хотя бы единожды уколовшиеся заразной иглой. Более 75 процентов вновь выявленных случаев заражения приходится именно на эту группу риска. Но в нынешнем году подросла и доля лиц, зараженных половым путем: с 6 процентов до 15, в отдельных регионах - Калининградской, Калужской, Нижегородской областях - до 30 процентов. Третье место в «смертельном

хит-параде» занимают дети, рожденные от ВИЧ-инфицированных женщин. В этом году в России таких малышей стало почти на две тысячи больше, и теперь их шесть тысяч.

Как ни странно, несмотря на угрожающую статистику, страна problem замалчивает. Врачи говорят, что подробное отношение объясняется прежде всего предрассудками, а потом уже незнанием. Несмотря на довольно большой объем информации на эту тему в Интернете и СМИ, большинство жителей России, даже врачи, работающие с ВИЧ-положительными, относятся к таким людям как изгоям общества. Больного как бы изолируют: увольняют «по собственному желанию» с работы, детей не принимают в школы и детские сады, гонят из поликлиник. Дискриминация производится под

различными предлогами, редко в открытую, поэтому остается незамеченной общественностью. Хотя, для сравнения, тот же вирус гепатита В в три раза более заразен, чем ВИЧ.

Люди нуждаются в более обширной информации о СПИДе, о том, как не заразиться, о средствах предохранения и как жить дальше, если кому-то поставили диагноз ВИЧ-положительный. Далеко не каждый родитель способен спокойно обсудить эти темы со своим чадом. Лишь в некоторых школах существует практика, когда старшеклассникам рассказывают об этих проблемах. Но попытки ввести сексуальное просвещение во всех школах страны встретили негодование со стороны родителей и Русской православной церкви, опасавшихся, что дети воспримут это как пропаганду секса.

Сегодня существует федеральная программа профилактики СПИДа в стране, по которой на различные мероприятия было выделено около трех миллиардов рублей. Это позволило обеспечить лечебно-профила-

ктические учреждения препаратами для проведения современной терапии ВИЧ-инфекции и оснастить более 70 процентов центров по профилактике и борьбе со СПИДом современным лабораторным оборудованием и тест-системами. Но трех миллиардов на миллион заболевших очень мало, чтобы предотвратить дальнейшее распространение инфекции в России. В 2004 году на эти цели потребуются в десять раз больше средств, чем выделяется сегодня.

Действовать эффективно можно лишь общими усилиями. СПИД - это необычная эпидемия, болезнь уже сейчас уносит тех, кто находится в самом расцвете сил. И за двадцать лет пора бы научиться не столько бояться этой болезни, сколько бороться с ней. Ученые, работники здравоохранения и общественные лидеры должны донести эту мысль до тех, кто принимает решение, до бизнес-сектора и до общества, с тем чтобы они осознали необходимость действия и включили задачу борьбы с чумой XX, а теперь уже и XXI века в число приоритетных.



## ЦЕНА ЧЛЕНСТВА В ВТО ДОЛЖНА БЫТЬ СПРАВЕДЛИВОЙ

Алексей МОРДАШОВ, генеральный директор АО «Северсталь», руководитель рабочей группы Российского союза промышленников и предпринимателей по присоединению к ВТО

В последние дни у нас много пишут и говорят о вступлении России во Всемирную торговую организацию (ВТО), непростые переговоры о чем ведутся уже не один год. Оживление дискуссии сейчас вызвано двумя событиями, состоявшимися только что в Москве. Во-первых, прошло заседание круглого стола промышленников России и Европейского союза. Во-вторых, президент Владимир Путин встретился с западными бизнесменами и в наступательных позициях заявил о том, что Россия будет твердо отстаивать свои национальные экономические интересы и в контексте расширения ЕС, и в процессе интеграции в мировое торговое сообщество.

В небольшом комментарии трудно даже просто перечислить все проблемы, связанные с ходом переговоров.

Поэтому затрону лишь основополагающие темы.

Традиционно на переговорах о вступлении в ВТО мы слышим от наших партнеров обвинения в недостаточной открытости рынка. Упрекают также в желании чрезмерно защищать внутренних производителей от иностранной конкуренции и так далее. При этом партнеры не скрывают того, что речь идет не только и не столько о соблюдении Россией норм ВТО и приверженности ее принципам, сколько о той цене, которую должна заплатить наша страна за вступление в «клуб избранных».

На сегодня одной из самых больших уступок, которую хотят получить от нас страны - участницы ВТО, - реформирование рынка газа. Настаивает на этом главным образом Евросоюз. Основное раздражение у него вызывают следующие факторы: субсидирование

внутренних цен на газ, экспортная монополия Газпрома, отсутствие свободы транзита газа по территории России, а также недопущение иностранных компаний к строительству газопроводов. В России большинство из этих претензий Евросоюза к нашей газовой отрасли разделяется и правительством, и бизнес-сообществом. В конечном счете все понимают - газовую отрасль реформировать нужно. Конфликт интересов заключается в том, что Россия и ЕС имеют разное представление о том, как и в какие сроки нужно проводить газовую реформу. ЕС считает, что до вступления в ВТО нам надо взять на себя «повышенные обязательства» по реструктуризации газового сектора экономики страны.

Россия придерживается иной позиции. Газовый рынок действительно нужно реструктурировать, но не административными методами, а с помощью рыночных механизмов. И не в один день, а постепенно и сбалансированно, что в гораздо большей степени соответствует духу ВТО.

Почти такие же аргументы приводит и сам ЕС в отноше-

нии реформы своего сельскохозяйственного хозяйства. Прошедшая в середине сентября в Канкуне Пятая министерская конференция стран - участниц ВТО была фактически сорвана из-за того, что страны - участницы ВТО не смогли договориться по ряду принципиальных вопросов. Одним из них как раз и были сельскохозяйственные субсидии, которыми активно стимулирует свой АПК Евросоюз. Преференции вызывают множество нареканий со стороны Австралии, Новой Зеландии и, в определенной степени, США. Чиновники ЕС признают, что господдержка и экспортные субсидии, которые получают фермеры союза, не слишком соответствуют духу свободной торговли и обещают начать поэтапное реформирование своего агропромышленного комплекса.

Казалось бы, схожесть проблем и подходов к их решению налицо, однако дискуссии продолжают. С одной стороны, это можно расценивать как применение к России двойных стандартов: что позволено одному, не разрешено другому. С другой - такое положение вещей в принципе соответствует

нормальной логике внешнеэкономических отношений - каждая страна пытается достичь прежде всего соблюдения собственных интересов.

Здесь очень важен такой момент - за последние годы Россия научилась не только четко определять свои интересы во внешней торговле, но и уметь их обосновывать и защищать. Подтверждением принципиальной позиции России в вопросе вступления в ВТО как раз и стали жесткие заявления о ценах на энергоносители, сделанные Президентом России. В Путин заявил, что требования Евросоюза к России - принять обязательства реформировать рынок энергетики - не соответствуют нормам этой организации, являются дискриминационными по отношению к нашей стране.

Ожидать того, что после таких заявлений тема энергоносителей будет в одночасье снята с повестки дня переговоров, вряд ли стоит. Но то, что наши партнеры-переговорщики убедились - наша позиция по этому вопросу не подлежит принципиальному пересмотру, - само по себе

очень важно. Тем более что сегодня среди стран ЕС нет единого мнения в отношении требований по немедленному реформированию газового рынка РФ.

Это может показаться удивительным, но сейчас экономика России более открыта и либеральна, чем во многих странах ВТО, а экономическая политика, проводимая в России, во многом гораздо более соответствует духу этой организации, чем политика других стран. Например, в России сегодня максимальная величина импортной пошлины 45 процентов - это сезонная пошлина на ввоз сахара, которая является исключением. При этом в ЕС пошлины на ввоз некоторых видов сельхозпродукции составляют 200 процентов. Таким образом, сегодня, несмотря на то что формально Россия присоединяется к ВТО, у нас есть все основания считать себя равными партнерами.

За все время переговоров Россия ни разу не потребовала для себя каких-либо льгот при вступлении в ВТО. Единственное, на чем мы настаивали и продолжаем настаивать, - присоединение на недискриминационных условиях. Иными словами, мы готовы заплатить за вход в ВТО, но эта цена должна быть разумной и обоснованной.

**ИНФОРМ  
БЮРО**
**ВНУКОВО  
МЕНЯЕТ ХОЗЯИНА**

По распоряжению мэра столицы в среду, 10 декабря, создан координационный совет для решения вопросов, связанных с развитием аэропорта Внуково после выхода распоряжения Минимущества РФ о передаче в собственность Москве 60,88 процента акций соответствующего ОАО. Об этом сообщил пресс-центр мэрии и правительства Москвы.

Этот совет будет разрабатывать мероприятия, необходимые для реконструкции и модернизации аэропорта, включая аэровокзальный комплекс «Внуково-2» по обслуживанию высших должностных лиц государства. Совет возглавил мэр Москвы Юрий Лужков. Для разработки концепции развития аэропорта и ее практической реализации создана рабочая группа под руководством первого заместителя мэра в правительстве Москвы, руководителя комплекса городского хозяйства Петра Аксенова. Департаменту имущества Москвы поручено обеспечить внесение столицы в реестр акционеров ОАО «Аэропорт Внуково» и создать инвентаризационную комиссию по учету его активов. Предусмотрено проведение внеочередного общего собрания акционеров ОАО «Аэропорт Внуково», на котором предполагается досрочно прекратить полномочия его старого руководства.

**СРЕДА, 10.12**
**ЗАЛЕТНЫЙ ГОСТЬ**

Уникальную дику птицу, занесенную в Красную книгу, обнаружили в четверг, 11 декабря, в районе 65-го километра МКАД. Птица хромала и, возможно, из-за ранения лап вела себя крайне агрессивно. При этом она явно нуждалась в помощи. Жители вызвали медиков «Ветарта» - ветеринарной службы спасения. Тем с трудом удалось поймать птицу. Выяснилось, что это чернозобая гагара, которая в Москве не должна появиться в принципе. Чернозобые ггары фактически безвредно живут на крупных озерах и водоемах на территории от тундры до Байкала. Очень короткие крылья и хвост не позволяют им совершать дальние перелеты.

Как такая птица попала в столицу, пока загадка. Скорее всего ее завезли сюда для перепродажи браконьеры. Сейчас она помещена в ванну «Ветарта». Медики надеются ее обследовать и оказать помощь. Это довольно молодая особь, у нее есть все шансы на выздоровление. Правда, у ветеринаров она долго находиться не может, поскольку в ванне дикая птица не ест. В природе она питается только в чистой воде мелкими ракообразными и рыбешками. Решается вопрос о передаче ее либо в Московский зоопарк, либо в центр реабилитации диких животных в Чашникове.

**ЧЕТВЕРГ, 11.12**
**КОМУ ДОВЕРЯЕМ  
ОРУЖИЕ?**

На западе Москвы в ночь на пятницу, 12 декабря, охранник одного из ресторанов потерял... снаряженный боевой пистолет. Об этом сообщили в Управлении информации и общественных связей ГУВД Москвы.

Дело было так. Днем в пятницу в УВД «Можайский» обратился 33-летний охранник ЧОП «Центр безопасности и защиты «XXI век», проживающий в городе Троицке Московской области. Он заявил, что минушей ночью в туалете ресторана «Макдоналдс», расположенного в доме 41 по Можайскому шоссе, потерял табельное оружие - пистолет Иж-71 с двумя магазинами и 16 патронами. Ведется поиск оружия, который пока результатов не дал.

«МС» - Интерфакс

**ПЯТНИЦА, 12.12**
**ЧУТЬ ПОМЕДЛЕННЕЕ, САША!**
**МОНОРЕЛЬС - ЭТО ТОТ ВИД ТРАНСПОРТА, КОТОРОМУ С ЗЕМЛИ МАШУТ РУКАМИ**

- Я - первый! - говорит в миниатюрную рацию Сергей Гольцов, начальник испытаний монорельсовой дороги. - Выводи состав на круг.

- Я - шестой! - слышу громкий ответ инженера-испытателя Александра Бугорского. - Начинаю движение...

Изящный бело-синий поезд плавно и бесшумно поплыл со стоянки на огромный поворотный круг, расположенный в депо имени Баумана, что на улице Сергея Эйзенштейна. Вот состав остановился, и круг начал поворачиваться к выездным воротам. А над нами сиял огнями огромный стеклянный купол. Красота!

В новое здание депо я пришел, чтобы написать о первом испытании первого монорельсового поезда. Сами подумайте, ведь не было еще в России такого транспорта. Значит, тот, кто сегодня сидит в кабине и водит состав, настоящий первопроходец. А у нас уже с 1961 года повелось - если кто первый, то как Гагарин. И вот мы с инженером-испытателем Александром Бугорским уже жмем друг другу руки.

- Где бы нам пристроиться, чтобы поговорить спокойно? - спрашивает сам себя Саша.

- А пойдемте в поезд, заодно и место ваше рабочее посмотрю.

Поднимаемся в миниатюрный вагон. Их в составе шесть.

- Вот мое место, - говорит Александр. - Вот ручка управления, вот бортовой компьютер, здесь панель переключения режимов движения, ну и прочее...

Александр 27 лет. Крепко сложенный, симпатичный парень. Оказалось, мы - соседи, оба живем в Отрадном.

- Окончил 698-ю школу, - рассказывает Саша. - Она при Авиационно-технологическом институте. Поэтому в 99-м в МАТИ и защитил диплом. Пошел работать в Московский институт теплотехники (МИТ), кстати, тоже у нас в Отрадном. Занимался разработкой монорельсовых вагонов. Видел, как строилась экспериментальная 600-метровая трасса монорельса на территории института...

и за испытателей, которые в поезде. И никто не скажет, как надо все делать. Был готов только один путь, поэтому выезжал из депо хвостом вперед. Там сидели два человека и по рации подсказывали мне: «Начинается спуск, внимание - поворот»...

Сегодня за плечами испытателя Бугорского десятки выездов, и маршрут он знает назубок.

**Инженер-испытатель Александр Бугорский.**

Где поворот, где станция. На трассе протяженностью 4,7 километра их шесть. Расстояния между ними небольшие: 900-1000 метров. Расчетная скорость - 60 км в час. Так что весь путь монорельсовый состав будет проходить от «Экспоцентра» до метро «Тимирязевская» за 15-20 минут. В зависимости от режима движения. А испытания, конечно, пока идут на малых скоростях.

- Теперь вы, можно сказать, «летаете» над землей. А как относитесь к обычному городскому транспорту?

- Не очень, - говорит Александр. - Тут поехал домой на 154-м автобусе - не понравилось. Пробки, шум, дышать нечем. А у меня в кабине - тишина. Городского транспорта вообще не слышно. Да и моего поезда внизу не слышно. Едет состав по ходовой балке - люди по улице идут и не замечают. Как-то выехали на испытания, движемся на небольшой скорости, километров 10 в час. А впереди, метрах в пятнадцать, идут рабочие Мостоотряда. Долго они состав не слышали, пока один случайно не обернулся и не увидел.

Как говорит Александр Бугорский, для Москвы монорельс - конечно, не панацея от пробок. Решать эту проблему будут кольцевые магистрали, развязки, подземные переходы и тоннели. Но как альтернативный вид транспорта монорельс - это серьезно. И экологически чистый.

Почти тридцать лет назад я работал в газете «Гудок». Много говорил с инженерами, с конструкторами, с машинистами о линейном двигателе. Теоретически его изобрели еще полтора века назад. Но реализовать идею удалось только сегодня в Институте теплотехники. Нигде в мире ничего подобного нет, хотя монорельсовые дороги есть. Если объяснять популярно, состав тянет себя сам за счет бегущего электромагнитного поля. Так что трасса, построенная в столице, специальное депо - просто уникальны.

Монорельсовую дорогу будет обслуживать специальное подразделение Московского метрополитена. Уже есть

**Состав «парит» над улицей Королева.**

группа из 20 человек. Все - машинисты 1-2 класса с опытом работы не менее 7 лет. Бугорский их тоже обучал. На стажировке они уже проехали по перегонам, подержались, как говорится, за ручку управления. Со временем, по мере готовности, на трассе будут курсировать 8-10 составов. Сейчас в депо кроме действующего, первого, где мы сидим с Александром, стоят еще два. Механики, техники, испытатели доводят их до готовности. Первые пассажиры трасса примет после Нового года...

Наш разговор прервал начальник испытаний Сергей Гольцов. Оказалось, что через десять минут поезд уйдет на трассу, на очередные испытания. Я, конечно, мог встать даже перед Гольцовым на колени, чтобы взяли меня хоть немножко проехать. Журналисты меня поймут. Понял и Сергей Петрович.

- Ладно. До «Академика Королева» довезем. На станции выйдете на улицу, а мы дальше поедим...

Выезжаем на ходовую балку задним ходом. Что подлаешь - на второй балке еще монтируется оборудование. Сажу в кабине рядом с Бугорским. Саша сосредоточен. На бортовом компьютере скорость ограничена до 5 км в час. Идем в режиме регламента. Так положено двигаться, когда выезжаешь из депо. Больше пяти составов уже не поедет, хоть тресни. Перед нами - лобовое стекло от потолка до пола. Вид потрясающий.

Подъезжаем к первой станции - «Экспоцентр». Действительно, ощущение плавного полета. Внизу мелькают машины, трамваи, троллейбусы. В кабине - тишина. Лишь изредка в рацию слышится голос Гольцова или впередсмотрящего, который в хвостовом вагоне.

- Саша, а вы что, все эти спуски, повороты выучили, что ли?

- Конечно. Хоть и задом едем, все помню. Зато домы уже передом двинем, - смеется он.

Свободного времени, по словам Бугорского, у него сейчас практически нет. Допоздна - в депо. И в субботу с воскресеньем тоже.

- Дома меня и не видят. А если появляется время, любимое место отдыха - гараж. Обживаю родительскую «пятерку». Увлекаюсь рукопашным боем. Книжки люблю читать.

Вот и станция «Улица Академика Королева». Прощаемся.

- Хорошая у вас работа, - говорю Александру, - нужная, интересная.

- Согласен, - говорит он. - Монорельс - это сегодня тот вид транспорта, которому с земли машут руками.

Все правильно, думаю я. Только зачем скорость 60 км в час? Чем медленнее, тем больше удовольствия...

**Владимир ЧЕБАКОВ**

**В вагонах пока не пассажиры, а умная электроника.**

Тогда привезли монорельсовый поезд из Швейцарии. Предложили Бугорскому заняться испытанием. Но импортные вагоны для России не годились. Когда на ходовой балке, по которой движется состав, появляется наледь, поезд начинает скользить. Проще говоря, буксовать, как автомобиль на льду.

- А наши как?

- Наши - другое дело. Им наледь нипочем. И снег с дождем тоже.

- А как первый выезд? Волновались?

- Жутко! - вздыхает Саша. - Сами подумайте - никто до меня этого не делал. Ответственность какая - и за состав,

Впрочем, некоторые предприятия нашего города пытаются облегчить нам жизнь. Например, МГП «Мосводоканал». В 1999 году в нем была организована служба по работе с клиентами. Туда может спокойно обратиться любой человек, любое юридическое лицо из Москвы и ближнего Подмосковья. Часть сотрудников службы прошла стажировку за рубежом.

Теперь российского человека обслуживают по-европейски. Как рассказала заместитель начальника службы Светлана Орехова, раньше, когда у потребителя возникали вопросы к Мосводоканалу, ему приходилось идти в основное здание организации. Необходимо было заранее записаться пропуск, затем началась бесконечная беготня по этажам. Теперь его встречает доброжелательный администратор, нет очередей и столпотворения у кабинетов. Работники службы тратят не более по-

Клиент всегда прав! Эта широко известная формула сегодня получает новую жизнь. И неправда ли, многие из нас, клиентов того или иного предприятия, хотели бы строить отношения с ним без потери времени и нервных клеток. Но не так все просто. Бесконечное хождение по инстанциям, собирание бумажек, грубость, которую мы слышим по телефону и в лицо, - вот нередкие ситуации, в которые все наверняка не раз попадали.

**ОЧЕРЕДЬ ВЧЕРАШНЕГО ДНЯ**
**СЛУЖБА, КОТОРУЮ СОЗДАЛ МОСВОДОКАНАЛ,  
ПОМОГАЕТ РЕШАТЬ ПРОБЛЕМЫ НЕ ВЫХОДЯ ИЗ ДОМУ**

лучаса на каждого клиента. Как говорит генеральный директор МГП «Мосводоканал» Станислав Храменков, очередей за справками сегодня не должно быть - это вчерашний день! Информацию клиент должен получать в одном месте, у одного специалиста - по принципу одного окна.

Сервис на высшем уровне организован и для клиентов - юридических лиц - их у Мосводоканала свыше 18 тысяч: строительные ор-

ганизации, предприятия, фирмы и т. д. Сроки подготовки документов минимальные - 10-14 дней. Москва обновляется и благоустраивается, поэтому количество обращений по этому вопросу с каждым годом возрастает. Для оплаты услуг службы весь день работает касса, поэтому клиент может расплатиться не откладывая дело в долгий ящик.

Гордость службы - телефонная справочная. Ежед-

невно здесь раздается около 350 звонков, чаще всего люди пытаются узнать время работы приемной, адрес, тарифы для разных категорий потребителей. И в подавляющем большинстве случаев операторы могут дать квалифицированный ответ без переадресации клиента. Например, расскажут, как правильно составить договор или акт по согласованию технических условий. На прием к специалисту

службы можно записаться в любое удобное время. Как показал ежегодный опрос, проводимый через Всероссийский центр изучения общественного мнения, 80 процентов жителей нашего города предпочитают задавать вопросы по телефону.

Так что запишите и вы на всякий случай: телефон службы по работе с клиентами МВК - 724-96-96 (многочисленный).

**Юлия КОНОВАЛОВА**

Мосгордума приняла в среду, 10 декабря, закон «Об общественных пунктах охраны порядка в городе Москве». Как сообщили в пресс-центре МГД, закон направлен на решение проблем общественной безопасности в столице.

## ПУНКТЫ ОХРАНЫ ПОРЯДКА ЕСТЬ.

## ДЕЛО - ЗА ПОРЯДКОМ

В настоящее время в городе созданы 776 общественных пунктов охраны порядка (ОПОП). Новый закон, во-первых, определяет их правовой статус: ОПОП являются общественными объединениями, создаваемыми по решению органов исполнительной власти города. Во-вторых, документ оговаривает порядок их организации: в работе пунктов могут участвовать представители органов территориального общественного самоуправления, предприятий и организаций, общественных и иных объединений (в частности, народные дружины, ТСЖ и ЖСК), а также жители Москвы, достигшие 18-летнего возраста. Обязанности свои члены ОПОП выполняют безвозмездно и на добровольной основе. В их функции входит фиксирование правонарушений и оказание помощи сотрудникам милиции. Члены ОПОП также вправе, предъявив служебное удостоверение, требовать от граждан соблюдения правил общественного порядка.

В-третьих, закон предусматривает материально-финансовое обеспечение деятельности ОПОП за счет средств бюджета города и иных источников, а также денежное содержание председателей их советов. По расчетам специалистов, расходы городского бюджета на выплату им зарплаты составят около 25 миллионов рублей в год.

**Геннадий АЛЕКСАНДРОВ**

# КОГДА МЕТАЛЛ УСТАЛ



ФОТО АНДРЕЯ ИКЕРИЧЕНА

В эти дни полным ходом идут работы по разборке металлоконструкций дебаркадера Киевского вокзала столицы, созданным знаменитым русским инженером и изобретателем Владимиром Шуховым.

По дебаркадеру гулял холодный ветер. Немудрено - больше половины конструкций - рам, держащих остекление этого сооружения, уже снято. Ближе к самому вокзалу до купола дебаркадера смонтированы серебристые леса. А посередине, двигаясь между двух металлических арок, работал изящный легкий башенный кран - главный помощник монтажников-высотников.

Этим краном, - рассказывает мой собеседник и гид Алексей Калугин, начальник строительного участка фирмы ВИКОМ, ведущей здесь работы, - можно управлять из кабины сверху и с земли по радио. Хорошая машина. А вот там видите, перед на-

чалом дебаркадера, монтируется уже тяжелый башенный кран. Ему и предстоит впоследствии снять основные стальные арки. Их - 31, через каждые 7,5 метра.

- Говорят, по самим чертежам Шухова будет реконструироваться, - спрашиваю Калугина.

- Да нет чертежей. Не нашли их в архивах. Но архитекторы и проектировщики сделали новые. Дебаркадер отличается от старого будет лишь современными легкими материалами. У Шухова были заклепки, у нас - современная сварка. Да, вместо шуховских стекол к Олимпиаде-80 дебаркадер закрыли, так называемым карбонатом. Пластиком. Но он по экологическим параметрам не годится. К нему вся грязь пристаёт. Ведь когда Шухов строил, и грязи столько не было. Теперь применяем новые материалы...

Напомню нашим читателям, что Владимир Григорьевич Шухов главным делом жизни считал строительство различных сооружений с использованием металлоконструкций. Под его руководством спроектировано и построено 500 мостов - через Волгу, Оку, Енисей и другие водные артерии, десятки маяков, 200 различных башен, в том числе и телевизион-

ная на Шаболовке, которую называют Шуховской.

- Все шуховские конструкции, - продолжает Калугин, - за 85 лет службы устали. Ведь металл не только поддается коррозии снаружи. Существует интеркристаллитная коррозия внутри. Бывает, почистили снаружи - блестят, вроде бы все хорошо. А что внутри, никто не ведаёт.

- Алексей Иванович, но, как рассказали мои собраты-журналисты, три-четыре арки опоры хотят оставить как память.

- Мне, кажется их оставлять нельзя. Все арки-опоры в аварийном состоянии. Надо заменять все. А память о Шухове - новый, обновленный дебаркадер.

Боковые металлоконструкции монтажки снимают не краном, а с оригинальных подвижных платформ на гусеничном ходу. Такая платформа поднимается на 15 метров и спокойно позволяет высотникам проводить работы. Кстати, это изобретение наших же инженеров.

Калугин старый монтажник-высотник. Начал в 50-м году сварщиком на строительстве вышки МГУ, затем сотни строек по Союзу. В столице Алексей Иванович, например, приложил свою монтажную руку при строительстве Большой спортивной арены Лужников, здания СЭВ, где сегодня размещается мэрия Москвы, и многих других объектов.

- Сегодня уже на пенсии, - говорит Алексей Иванович, - поэтому руковожу с земли. Но смена у меня хорошая. Вот Иван Турчин - мастер монтажников-высотников от фирмы «Сталь-монтаж» или Юрий Черныш - бригадир монтажников из города Выксы, или Николай Хиллов - мастер высотников от фирмы ВИКОМ. Все - мастера высокой квалификации...

Работа специалистам предстоит большая. Разобрать, а потом по новой сотворить чудесный дебаркадер Киевского вокзала. Предстоит ведь смонтировать более тысячи тонн металлоконструкций. В общем сделать современный дебаркадер XXI века с поправкой «ретро». У них получится, уверен.

**Владимир ЧЕБАКОВ**

# ЖДЕМ ДЕДА МОРОЗА ИЗ ВЕЛИКОГО УСТЮГА

Как сообщил заместитель губернатора Вологодской области Владимир Смирнов, накануне наступающего Нового, 2004 года, как и в предыдущие годы, в наш город наведается Дед Мороз из Великого Устюга - именно здесь его историческая родина.

Эта традиция берет начало с 1998 года, когда при активной поддержке мэра столицы Юрия Лужкова, правительства Москвы и Вологодской области достигли договоренности о ежегодном путешествии Деда Мороза из Вологодчины в Москву. Этот проект стал продолжением делового сотрудничества, начало которому было положено в 1997 году, когда Москве, Вологодской области и Великому Устюгу исполнилось по 850 лет. Именно тогда мэр столицы и губернатор Вологодской области подписали долгосрочное соглашение о

сотрудничестве. Оно с каждым годом набирает обороты. В 2002 году с Вологодчины в Москву было поставлено различной продукции, в том числе и продовольствия, на 5,2 миллиарда рублей.

Ну а добрый великоустюжский Дед Мороз, безусловно, способствует укреплению, расширению этих связей: экономических, культурных, научных, да и просто по-русски человеческих, хлебосольных.

Идею новогоднего путешествия Деда Мороза из Великого Устюга по городам и весям уже поддержали 50 регионов России, и нынешнее путешествие будет более длинным - по 10 городам. Москвичи, особенно ребяташки, всегда принимали его тепло и радушно. Так наверняка будет и на сей раз.

**Николай АНДРЕЕВ**

По традиции в предновогодние дни оглашаются имена лауреатов Российской независимой премии поощрения высших достижений литературы, искусства и науки. Из деятелей искусства пять премий (по 50 тысяч долларов) получают Алексей Баталов, Олег Лундстрем, Юрий Темирканов, Николай Цискаридзе, Елена Шварц.

# ТРИУМФАТОРЫ

Шестая премия делится на части и присуждается талантливой молодежи. Если прежде имена почти всех молодых лауреатов широкой публике ничего не говорили, то ныне среди них известные Земфира Рамазанова, Виктория Толстоганова, Игорь Петренко, Марат Башаров... А всего молодых лауреатов - девятнадцать.

Награждение литераторов и артистов состоится в январе, а вот ученые награду уже получили. Церемония была торжественной, милой и наполненной мудрыми парадоксами. Председатель жюри академик Юрий Рыжов вспомнил Бернарда Шоу: человечество настолько околдовано достижениями науки, что вернуть его к реальности может только искусство.

Премии «Триумф» в области науки удостоены Александр Фадеев (в номинации «Физико-математические науки»), Владимир Тартаковский (в номинации «Химия и наука о материалах»), генерал-лейтенант медицинской службы Олег Газенко, Генрих Новожилов (в номинации «Технические науки»), Борис Соколов (в номинации «Наука о земле»), Григорий Бонгард-Левин (в номинации «Гуманитарные науки»).

**Елена БЕЛОСТОЦКАЯ**

Сегодня москвичи старшего поколения только вспоминают о «колбасных» электричках и огромных очередях в столичных магазинах за батоном колбасы, другими продуктами. В магазинах, на рынках все-таки навалом, и практически нет очередей, только зарабатывай побольше денег.

# ПРОДОВОЛЬСТВИЯ ВСЕ БОЛЬШЕ.

## А ПОЧЕМУ ЦЕНЫ ВСЕ ВЫШЕ?

Такому обилию плодово-овощной, молочной и другой продукции во многом способствовало принятое столичным правительством постановление «О развитии оптовой торговли продовольствием в городе Москве на 2002-2004 годы».

На очередном заседании правительства столицы были подведены итоги реализации комплекса организационных кредитно-финансовых мер, осуществленных правительством Москвы по оказанию поддержки предприятиям оптовой торговли плодово-овощной и другой продукции. Эти меры позволили провести техническую реконструкцию, расширить ассортимент реализуемых товаров, наладить самостоятельный, без посредников выход на рынок, получая при этом средства для развития производст-

ва. В Москве уже действуют 10 крупных центров и комплексов по производству и торговле продовольствием. Еще три будут пущены до конца этого года.

Оптовики были должны городу более миллиарда рублей, а сейчас приносят немалые деньги в казну, за два года на реконструированных объектах товарооборот возрос с 815 тысяч тонн до миллиона 140 тысяч тонн. В разы увеличился ассортимент выпускаемой продукции, потребители могут закупать продовольствие загодя.

В общем система оптовой торговли выгодна и производителям-продавцам, и москвичам-покупателям, и казне города. Остается лишь «маленький» вопрос: почему при обилии продовольствия цены на него никак не снижаются?

**Николай АНДРЕЕВ**

# ИНФОРМ БЮРО

## А НА МЕТРО ВСЕ ЖЕ ЛУЧШЕ

Две трети москвичей (64 процента), пользующихся легковым автомобилем в качестве водителя или пассажира, заявили о том, что у них возникают те или иные транспортные проблемы. Самая острая из них - дорожные пробки. Сразу за пробками следует низкая культура вождения на дорогах, ведущая к аварийным ситуациям. Наращение вызывает и плохое состояние дорог. Наконец, автомобилисты обращают внимание на неудовлетворительную работу ГАИ по управлению дорожным движением. Эти данные привел в субботу, 13 декабря, фонд «Общественное мнение» на основе проведенного в ноябре опроса 1800 москвичей.

Что касается общественного транспорта, то самым популярным его видом у москвичей по-прежнему остается метро (73 процента горожан). Автобусами пользуются 59 процентов жителей столицы. Троллейбусами, маршрутными такси и трамваями - соответственно 26, 19 и 14 процентов.

СВЯБОТА, 13.12

## ЗВЕЗДНЫЙ ДОЖДЬ НАД СТОЛИЦЕЙ

В течение всей ночи на воскресенье, 14 декабря, в Москве можно было наблюдать интересное астрономическое явление - метеоритный поток Тауриды. Проще говоря, звездный дождь.

По словам члена-корреспондента РАН, директора Астрономического института имени Штернберга Анатолия Черепوشки, метеоритные потоки посещают Землю по несколько раз каждый год.

ВОСКРЕСЕНЬЕ, 14.12

## В РЕДАКЦИЮ НЕ ВЕРНУЛИСЬ

В Центральном доме журналиста в понедельник, 15 декабря, прошел день поминовения коллег, погибших, выполняя задания редакций. Проведен он уже в девятый раз.

По данным Союза журналистов России, за последние 10 лет при исполнении своего профессионального и гражданского долга погибли более 250 представителей СМИ. Большинство из них работали в так называемых горячих точках.

ПОНЕДЕЛЬНИК, 15.12

## СОХРАНИТЬ ЗАВОДЫ, ЖИВОТНЫХ И ПТИЦ

В начальные годы реформ столичная промышленность чуть было не рухнула, ее спасла жесткая позиция мэра Юрия Лужкова и столичного правительства, которые сумели противостоять приватизации заводов и фабрик по Чубайсу. Сегодня столичная промышленность находится на подъеме, но жизнь выдвинула новые сложные проблемы: более рационального размещения заводов и фабрик, потому что с развитием Москвы оказалось, где их густо, а где пусто.

На очередном заседании правительства Москвы рассмотрело проект целевой программы реализации производственных территорий города на 2004-2006 годы. Согласно этой программе многим предприятиям придется поменять место жительства, а вредным производствам либо перейти на безвредные технологии, либо вовсе прекратить свое существование. Работа предстоит грандиозная. Главная задача, которую поставил мэр столицы: при преобразовании не потерять ни одного нужного завода, не потерять ни одного рабочего места...

В 2001 году в Москве была создана своя Красная книга, куда занесены редкие животные, птицы и растения, имеющиеся на территории столицы. Вот о том, какие меры нужно принять к их сохранению, и шла речь на заседании столичного правительства после перерыва.

«МС» - Интерфакс

ВТОРНИК, 16.12

## СМ ОПЕРАТИВКА

Ольга ФИЛАТОВА,  
начальник участка № 3  
ГУП ДЕЗ «Южнопортовый» ЮВАО:  
НЕ ПО ПРИНЦИПУ  
«ОТ СИХ ДО СИХ»

На нашем участке расположено 38 домов, в которых проживает 15600 человек. По московским меркам обслуживаемая территория не слишком велика. Однако имеет свою специфику из-за растянутости, близости к промзоне и значительной изношенности жилого фонда.

На участке уже нет ведомственного жилья. Все дома приняты на баланс городом. Но наследство нам досталось аховое. В особенности это касается фонда, который еще недавно обслуживался крупными предприятиями района - заводом имени Лихачева и государственным шарикоподшипниковым заводом № 1. Если зилковские дома, хоть и построены довольно давно, все же содержались в приличном состоянии, коммуникации обновлялись, проводился плановый и заявочный ремонт, то строения, находившиеся на балансе ПЗ № 1, достались нам в плачевном виде.

Едва мы приняли эти дома на баланс, как жильцы побегали ко мне толпами: помогите, живем в ужасающих условиях. Действительно, о ремонте там никто никогда не вспоминал.

Понятно, что с таким наследством справиться нелегко. Сегодня заботами специалистов ДЕЗ коммуникации этих домов поддерживаются в работоспособном состоянии. То же самое нужно сказать о кровле, балконах, подъездах, которые нуждались в ремонте. Крыши перекрывали заново, приводили в порядок подъезды, фасады и балконы. И хотя из старого новое не делаем, нашу работу оценили и жильцы домов, и жители микрорайона.

Некоторые дома привести в надлежащее состояние просто нереально. Слишком все запущено. Например, двенадцатиподъездный дом 6/14 по Шарикоподшипниковской улице. Его строили после войны в несколько этапов. Внешне он выглядит даже презентабельно. Но внутри...

Такая же ситуация с четырьмя корпусами дома № 4 по улице Машиностроения. Жилье построено еще в 1937 году, перекрытия деревянные, износ очень велик. Квартыры в основном коммунальные, жильцы за фондом не следят. И требовать от живущих в таких условиях людей бережного отношения к коммуналке очень трудно. Они живут с одной мыслью: как бы куда уехать...

Эта проблема напрямую связана с другой тяжелой темой - оплатой коммунальных услуг. У нас на участке около 30 процентов жильцов имеют задолженности по квартплате. Возможно, ситуация была бы сложнее, но здорово помогают старшие по домам и подъездам.

Например, на Новоостановской улице тоже очень много коммунальных квартир. Но там старшая по дому Валентина Алексеевна Гриднева. Настоящая помощница, фактически моя последняя надежда. Она работает с жильцами, разъясняет наши проблемы. И там очень низкий процент задолженности.

Или другой пример. Вера Александровна Лаптева - старшая по дому № 32 по Шарикоподшипниковской улице. Энергичная, деловая женщина. Она сумела поставить дело так, что все жильцы первыми обменяли старые паспорта на новые. Да что там паспорта. Она сумела кражу раскрыть в своем доме!

Дело было так. Неизвестные залезли в квартиру местной жительницы. Отжали дверь ломом, вытащили ценности, деньги, дорогую картину... Милиция, как водится, поспешила перевести дело в разряд висяков. Ничего, дескать, сделать не можем, расследование закрываем. Но Вера Александровна не сдавалась. Все жильцы были ей известны: кто чем занимается, как живет, на какие средства... И вот, взглянув как-то по общественному делу в квартиру в соседнем подъезде, неожиданно увидела эту самую украденную картину на стене. Шум она поднимать не стала, позвонила в милицию, а уже через полчаса вор давал объяснения в отделении милиции.

Существенная помощь оказывается и главой управы Южнопортового района. Недавно в дом на Симонском Валу приехала новая организация. Затягли перепланировку. Приехали к ним в офис, вежливо попросили документы, а они нас даже на порог не пускают. Обратились к главе управы Южнопортового района Владимиру Тимошенко. Тот решил вопрос быстро. И уже не мы к ним приехали, а они к нам на поклон: вот наши документы, вот лицензия...

Хорошие партнерские отношения сложились у нас с участковыми инспекторами. Александр Аристархов, Юрий Грачев, Николай Прапорщиков знают территорию, относятся к своему делу неформально, работают не по принципу «от сих до сих». Когда делаешь общее дело, очень важно чувствовать, что есть люди, на которых можно полностью положиться.

## КАК ГОТОВИТЬ БАРБЕКЮ ИЗ СНЕГА

8.30 утра. Тихо падает снег, небольшой утренний морозец помогает окончательно проснуться. Журналисты «МС» отправились в путь, чтобы оценить готовность снегоуборочной техники Басманного района ЦАО.

Первая остановка - предприятие механизации коммунальных работ (ПМКР) «Басманное». У ворот нас встретил генеральный директор Андрей Цветков. Он рассказал про уборку 110 улиц района разных категорий. В этом районе трудятся вместе комплексные бригады дорожных организаций. Проще говоря, дворники метут тротуары, а за ними идет снегопогрузочная техника.

Наше внимание привлекла огромная серая цистерна емкостью в 150 тонн. Эти запасы жидких хлоридов улица «съест» за двое-трое суток. Техника, которая убирает снег с обочин тротуаров, напоминает эскалаторы. Снег «прокатится» по нему вверх и «сядет» в грузовик. Ну а большие сугробы будет убирать машина, внизу которой установлен большой винт, почти как в мясорубке. Кругом таблички «Не курить!». За порядком здесь помогают следить два друга - пес Кардан и кот Регент: оба не выносят запаха табака и гоняют рабочих курить за ворота.

Вторая остановка - пересечение улицы Воронцово Поле и Подсосенского переулка. Здесь убирает улицы

подрядная организация «Ингеоком». Директор Артур Мирзоян рассказал, что чистят улицы от снега они по нормам. При больших снегопадах приходится перекрывать улицы с помощью ГИБДД, и эвакуаторы начинают свою партию в «шахматы»: если автомашины стоят плотно, переставляют их через одну, а после уборки возвращают назад.

Вскоре мы оказались на территории, где трудятся на дворовых территориях ЗАО «ТРЭК» под руководством директора Игоря Вотчеля. Когда мы вошли во двор, то на крыше дома я заметила важного человека с «посохом» в оранжевой каске. С другой стороны дома, словно на высоченных качелях, поднялся вверх альпинист. Опасную территорию огородили лентами. Прохожие останавливались: «Что случилось?» Любопытные бабульки, живущие в этом доме, заняли наблюдательные позиции, поглядывая в окно: для них это было, наверное, передачей «За стеклом». «Оранжевая» тетенька с мегафоном кричала своим собратьям на крыше: «Давай! Начинать!» Но техника от такого стечения народа онемела. Ситуацию спас дружный хор СМИ. Ура, снег полетел с крыши! Посох превратился в деревянную лопату, а альпинист так стучал по водосточной трубе, сбивая сосульки, что глава управы забеспокоилась: «Не перестарался бы». Сзади послышалось знакомое из «Джентльменов удачи»:

- Ты туда не ходи - ты сюда ходи: снег в башка попадет...

- Сворачивай! - крикнула глава управы. И мы побежали к спускающемуся с крыши. Им оказался промышленный альпинист Шамамад Назармамадов. Он рассказал, что раньше покорял вершины Памира,

а сейчас чистит московские крыши в самых труднодоступных местах. Он учился в Москве и решил пока здесь остаться.

Договорить с альпинистом нам не дала малая техника с большой щеткой, которая нас чуть не подмела вместе с сосульками. Дальше на этом же месте заплясали дружно метлы.

Четвертая остановка - Новосуцьевская улица, дом 3. Объект - снеготопильная камера. Кстати, всего в городе тринадцать снеготопильных пунктов, два из них в Центральном округе и еще пять будет построено там же. «МС» уже писала, что мэр запретил использовать речные сне-

госвалки, чтобы не страдала экология. В ЦАО разработана специальная программа на случай экстремальных погодных условий: когда в течение суток выпадет от 15 миллиметров снега, вводится чрезвычайное положение и будут использоваться места временного его складирования с дальнейшим вывозом на снеготопильные пункты. Нам показали эту установку. Мы подошли к бункеру, внизу которого была большая «решетка-гриль». Принцип работы этой снеготопки (так назвали агрегат проектировщики) таков: самосвалы загружают снег в бункер, в который от специального теплообменника поступает тепло. Песок и другие частицы оседают на дне, а растаявшая после «гриля» вода через устройство слива попадает в канализацию.

Елена ВОЛКОВА



ФОТО АНДРЕЯ НИКЕРИЧЕВА

## В ОКРУГАХ И РАЙОНАХ

Свалки, расположенные под Москвой, или как их еще называют, полигоны - настоящая проклятие пригородов и окраин столицы. Мегapolis буквально задыхается в кольце этой «блокады». Как избавиться от мусорной шлейфа? Существует ли вообще панацея от этой болезни миллионов городов? Да, существует. И в одном из районов Южного округа столицы об этом знают не понаслышке.

...Дворы Царицынского района ЮАО радовали взгляд великолепным исполнением не только ажурных оцинкованных контейнерных площадок для сбора мусора, но и яркой раскраской самих контейнеров. Сразу становилось понятно: тот, что прикрыт желтой крышечкой с двумя круглыми отверстиями, - для пластиковых бутылок, синий с узкой прорезью предназначен для бумаги и картона, и, наконец, последний - для прочих бытовых отходов. Их установка - заслуга муниципального предприятия «Приоритет».

Постояв немного радом, с удивлением убедился - выносившие мусор горожане обращались с ним аккуратно: раскладывали бумагу и пластик по предназначенным специально для этого контейнерам.

- Бабушка, что же вы время тратите, бутылки в этот желтый пихаете, - попытался спровоцировать я пенсионерку. - Соседний же удобней.

Старушка неодобрительно поджала губы.

- Тот для пищевых отходов, - растолковала она мне, - что же я, не понимаю, что ли. Жаль, сегодня машина, где макулатуру и тряпье принимают, не

## «МЕРСЕДЕС» ДЛЯ... МУСОРА

приехала. Немного, конечно, платят. По рублю за кило всего, а все ж поддержка нам - пожилым людям. Да и во дворе почище стало.

- Мобильные приемные пункты, куда можно сдать бутылки, бумагу, ветошь, - пояснил генеральный директор муниципального предприятия «Приоритет» Александр Крючков, - объезжают каждый двор. А их в районе Царицыно немало. Позтому заезжают не так часто, как хотелось бы. 2-3 раза в неделю. Как правило, об их предстоящем визите можно узнать из объявлений, которые мы вывешиваем на подъездах.

- А как вообще пришла идея сделать мусор источником доходов?

- Дело это стоит, можно сказать, на трех китах - «Промтоходах», «Экотехпроме» и ЗАО «Котляково», где сжигают мусор. Наша задача простая - перевозка мусора. Для этих целей мы закупили пять специальных «мерседесов». Кроме того, были у нас и несколько «газончиков» для транспортировки ветоши.

Западные страны уже давно занимаются утилизацией отходов. Многие тамошние предприниматели нажили состояния, производя контейнеры, пластиковые трубы, столы, стулья, бутылки, рюмки и даже красивые глянцевые журналы из, казалось бы, ненужного барахла. Дошло до того, что за подобный мусор, способный послужить ценным

сырьем, идет настоящая конкурентная борьба. Как результат, вокруг западно-европейских городов вы не найдете свалок. Ненужные отходы, как правило, служат сырьем для мусоросжигающих заводов, в качестве топлива для обогрева домов.

Конечно, этим «богатством» нужно уметь распорядиться. Думается, МП «Приоритет» обладает и способностями, и возможностями сделать это. Оно уже более десяти лет работает в области жилищно-коммунального хозяйства. На городском конкурсе «ЖКХ-2000» этот коллектив занял второе место. Неудивительно поэтому, что префект ЮАО Петр Бируков именно этому предприятию поручил провести уникальный эксперимент в Царицыне.

Прошло совсем немного времени, а «Приоритет» уже полностью отказался от захоронения отходов на подмосковных полигонах, сумел создать инфраструктуру, не уступающую западной. Жаль, что произошло это лишь в отдельно взятом районе.

Эксперимент в Царицыне - лишь первый шаг перехода столицы к цивилизованной переработке отходов. Еще два-три года, и о раздельном сборе отходов можно будет говорить уже в масштабе всего Южного округа. Скорее всего одновременно этот процесс будет развиваться и в других округах Москвы. Хорошо бы - поскорей!

Леонид ШИРОКОВ

## ГОРОД ЦЕНТРОМ КРАСЕН

Конечно, всякое сравнение страдает неточностью, но сегодня центр столицы чем-то уже напоминает «эпицентр», где жить становится некомфортно и небезопасно. Речь о многопроблемной среде обитания москвичей - жителей Центрального административного округа.

Куда тут ни ткни, везде поджидает опасность: много ветхого, аварийного жилья еще с деревянными перекрытиями, подземные инженерные сети - водопроводные, канализационные, тепловые - до предела изношены, на дорогах бесконечные пробки с выхлопами в атмосферу вредных веществ, превышающие предельно допустимые нормы, дворы и улочки, забитые автомобилями, и прочие напасти, мешающие нормальной, здоровой жизни людей.

Знает ли обо всех этих проблемах центра столичное правительство? Знает и пытается их как-то решать. В 2001 году был принят долгосрочный план градостроительного развития ЦАО, ход реализации которого и был обсужден на очередном заседании столичного правительства. Как сообщил в своем докладе руководитель Москомархитектуры Александр Кузьмин, сегодня из 42 пунктов плана выполнены 14. Идет снос пятиэтажек, к 2005 году планируется ликви-

дировать последнюю. Сносятся ветхие и аварийные дома и на их месте возводятся новые. За прошедшее время построено 18 школ, 8 объектов социальной защиты, 20 - физкультуры и спорта, 17 - культуры. Сделано и делается много, но, как стало ясно из выступления перфекта ЦАО Геннадия Дегтева, нерешенных проблем в округе еще больше, чем решенных.

90 процентов проезжих дорог в центре города уже не справляются с транспортной нагрузкой, большегрузные машины с плохим качеством бензина отравляют атмосферу. Почти полностью, по словам главы округа, провалена программа гаражного строительства, нередки случаи, когда участки земли, запланированные под гаражи, передаются под другие объекты. Этим возмущился ведущий заседание правительства

мэр Юрий Лужков, назвав такую практику недопустимой. По его мнению, гаражное строительство должно быть приравнено по приоритетности к жилищному.

У многих жителей ЦАО, и об этом сказал сам префект, вызывает непонимание закрытие продовольственных магазинов, их репрофилирование. За последний год округ потерял 160 таких пунктов торговли, ну а ломать, как известно, легче, чем строить. Теперь, правда, положение с продуктовым обслуживанием в округе начинает выправляться, и приоритет отдается торговым точкам в шаговой доступности от жилых домов.

Мэр столицы поставил задачу по превращению центра Москвы в место массового паломничества туристов, но программа по возведению гостиниц, других объектов для гостей, утвержденная столичным правительством, находится под угрозой срыва, потому что пока работы полным ходом не идут.

Среди множества других проблем, обсуждавшихся на заседании прави-

Последние годы в адрес властей Восточного административного округа (ВАО) нередко звучала нелестная критика за едва ли не самые низкие по столице темпы сноса ветхого жилья. Критика, как говорится, воспринята.

## НА ВОСТОКЕ НАЧНУТСЯ ГОНЕНИЯ. НА ХРУЩОБЫ

В новом году префектура ВАО решила куда более активно осуществлять снос ветхих домов, построенных в 1956-1975 годах. Концепцию сноса этих домов уже одобрило правительство столицы. И сейчас в префектуре ВАО завершается подготовка соответствующего постановления, где будет конкретно указано, какие дома идут под снос.

Эти адресные списки стали известны «МС» заранее. Как сообщили в префектуре ВАО, всего в 2004 году запланировано снести 17 пятиэтажных жилых домов. Сносу подлежат дома, расположенные по адресам: 13-я Парковая улица, дом 42, корпуса 1 и 2; 15-я Парковая улица, дома 49 (корпуса 1 и 2), 51 (корпуса 1 и 2), 53 (корпуса 1, 2 и 3); Перовская улица, дом 36, корпус 3; Измайловский бульвар, владение 46/30; Заводской проезд, дом 33/9; 6-я Парковая улица, дом 11; Открытое шоссе, дом 23, корпуса 1, 4 и 5; Сокольнический Вал, дом 37. Общая площадь сносимого в 2004 году пятиэтажного фонда составит около 35 тысяч квадратных метров.

В наступающем году окружной администрацией решено также активизировать реализацию программы реконструкции и капитального ремонта жилых домов, построенных в 1956-1975 годах. Причем не только пятиэтажных хрущевки, но и так называемых сталинок, а также 9-12-этажных домов. Институтом МНИИТЭП уже разработаны проекты реконструкции 21 жилого строения, проинформировали «МС» в префектуре ВАО.

Какие же конкретно дома будут перестраивать и капитально ремонтировать на Востоке? В Измайлове на Верхней Первомайской улице - дом 2а, строение 5, корпус 6, а также дом 45а, корпус 12; в Измайловском проезде - дом 6, корпус 3 и в Заводском проезде - дом 11. В Перове на Новогиреевской улице - дом 24, корпуса 3 и 4 и на шоссе Энтузиастов - дом 66/1. В Преображенском районе - дом 32, корпуса 1, 2, 3 и 4 на Суворовской улице и дом 37/4, корпус 4 на Электрозаводской улице. Самая же значительная реконструкция ожидает Северное Измайлово: капитально отремонтировать будут дом 47, корпуса 1, 2 и 3, а также дом 54, корпуса 1 и 3 на 5-й Парковой улице; дом 61, корпус 6 на 9-й Парковой улице; дом 31, корпус 1 на Никитском бульваре; дом 11, корпус 1 на Сиреневом бульваре и дом 11, корпус 1 в Щелковском проезде.

Сразу оговоримся: список не всеохватывающий. Пока в него включены только жилые дома с износом 40-60 процентов, пребывающие в плохом техническом состоянии.

Помимо этого согласно распоряжению московского правительства в рамках строительства жилья для военнослужащих в Восточном Измайлове планируется реконструировать два жилых квартала. Здесь в 2004 году будут снесены все ветхие пятиэтажки, а на их месте вырастат комфортабельные многоэтажные дома.

Геннадий ГЕНИН

тельства, особенно была выделена информация, то есть постоянного контакта властей с населением. Особенно когда речь идет о сносе пятиэтажек, ветхих домов и переселении из них жильцов. Мэр столицы заявил, что проблема отселения и переселения людей очень важна как в социальном, так и в политическом плане, и ни в коем случае нельзя допустить, чтобы семьи переселялись из центра в другие места без их желания и согласия.

А поводом для такого серьезного разговора стал вот какой эпизод. Префектура ЗАО не так давно приняла решение о проведении инвентаризации ветхих и аварийных зданий, чтобы в плановом порядке решать их судьбу, предупредить аварии. Но эту цель жителям округа толком не разъяснили, и пошли слухи о том, будто бы городские власти решили сдать эти строения в аренду, а жильцов просто-напросто выкинуть. Произошел социальный конфликт, который постарались использовать в своих амбициозных интересах определенные политические силы. В результате обсуждения причин этой конфликтной ситуации вопрос о создании для москвичей широкого прозрачного информационного поля вошел в постановление правительства отдельной строкой.

Николай АНДРЕЕВ

## 100 ВОЛШЕБНЫХ СЛОВ ВМЕСТО РЕМНЯ

«У меня трудный ребенок. Сын совершенно никого не слушается, я уже устала с ним ругаться - на него ничего не действует. Что делать, ведь ему уже 10 лет?»

Марина МАРНОВА, ЮВАО».

- Ко мне однажды пришел отец 8-летней девочки с такой же проблемой, - говорит психолог социально-реабилитационного центра для несовершеннолетних «Отрадное» Людмила Сидоркина. - Он перечислил пятнадцать недостат-

ков своего ребенка, а когда я попросила его назвать достоинства, мы с ним за час едва наскребли их пять. У нас в центре висит плакат, на котором 100 добрых слов, которые каждый день мы все должны говорить детям. Сколько вы сможете назвать слов, которые могут подбодрить ребенка? Ищите в своем ребенке хорошее и почаще делайте ему комплименты. Детей нужно хвалить...

«Слышал, что теперь дороги станут платными, в частности, дорога от Москвы до Ногинска. Сколько будет стоить 1 км?»

Владимир КОВТУН, пенсионер».

## НЕ ЗАПЛАТИШЬ - ТИШЕ ПОЕДЕШЬ

Как нам разъяснил руководитель пресс-службы Росавтодора Александр Грязнов, на данный момент существует лишь один платный участок - это объезд села Хлевное в Липецкой области (трасса «Дон»), построенный на средства инвесторов. Протяженность пути составляет 19,8 км. Стоимость проезда легкового автомобиля - 10 рублей, грузового - от 20 до 40 рублей в зависимости от нагрузки на ось. Здесь водителям гаран-

тируется быстрая, комфортная езда, наличие бензозаправок и пунктов отдыха. Существует и альтернатива - бесплатный проезд через село Хлевное, где дорога также поддерживается в хорошем состоянии, есть освещение, но скорость движения значительно ниже.

Что касается дороги Москва - Ногинск, то здесь Мосавтодором только планируется организация платного проезда.

## ПРОБЛЕМУ НАДО УЛАДИТЬ

«У нас был заключен договор на ренту с пожизненным содержанием родственника. В ЕИРЦ хотели переоформить документы после смерти, но возникли недоразумения по оплате отопления. В ЕИРЦ сообщили, что отопление было необходимо оплачивать по другому тарифу. В результате возник долг за три года в 5 тысяч рублей. Что делать?»

Валентина КУКУШКИНА, ЦАО».

На этот вопрос отвечает руководитель генеральной дирекции по обеспечению объектов городской инфраструктуры ЦАО Сергей Шистеров:

- Договор аренды непосредственно связан с оформлением права собственности на квартиру. Для уточнения сумм задолженности приглашаем автора письма в ЕИРЦ района Мещанский по адресу: Ботанический пер., д. 7 (часы работы в рабочие дни недели - с 8.00 до 20.00, в субботу - с 8.00 до 18.00) с договором аренды и оплаченными квитанциями за ЖКУ.

«Приобрела около метро видеокассету с любимым фильмом. Заплатила недорого, но когда пришла домой и попыталась отдохнуть перед экраном, была возмущена. Запись очень низкого качества, цвета постоянно пропадают, изображение нерезкое, звук дребезжащий... Неужели нельзя бороться с подделками на видеорынке? Ведь милиция должна контролировать, имеет ли продавец лицензию, не продает ли он подделки.»

Виктория ШЕПТУНОВА, улица Сивцев Вражек, Центральный административный округ».



ФОТО АЛЕКСАНДРА МАТЮШКИНА

## КРУГОМ ОДНИ ПИРАТЫ

Борьба с пиратами, занимающимися торговлей нелегальными аудио- и видеокассетами, CD, другими электронными носителями, очень сложно, прокомментировали для «МС» это письмо в ГУП «Информзащита». По некоторым оценкам, только в Москве таких точек от 1,5 до двух тысяч. Административный кодекс помимо изъятия и уничтожения контрафактного товара предусматривает наказание в виде штрафа для юридических лиц от 30 до 40 тысяч рублей. Для предпринимателей штраф в десять раз меньше - 3000 рублей.

Однако, как показывает практика, пиратов такое наказание не смущает. Товар приносит им сверхприбыли, и они готовы платить штраф, закладывая подобные издержки в отпускную цену подделки. Чтобы не стать жертвой обмана, советуем приобретать всю продукцию не на развалах у метро или на оптовых рынках, а в фирменных магазинах. Это немного дороже, зато не придется расстраиваться из-за напрасно потраченных денег.

«Слышал, что первую в истории мирового футбола желтую карточку получил наш игрок. Кто этот нарушитель и за что его наказал судья?»

Максим ТИТОВ, болельщик из Зеленограда».

## СОВЕТСКИЙ «ГОРЧИЧНИК» САМЫЙ ЗНАМЕНИТЫЙ

Мы нашли героя того памятного матча. Им является, не поверите, самый дисциплинированный мастер высшей лиги Чемпионата СССР, популярный в прошлом футболист «Спартака» Евгений Ловчев. За все время выступлений в союзном первенстве спартаковец не получил ни одной карточки, а тут...

- «Горчичиком» наградили меня в матче открытия Чемпионата мира 1970 года между сборными Мексики и СССР, - вспоминает Евгений Серафимович. - Именно тогда ввели институт карточек. Вообще в той игре мы получили пять предупреждений, самое первое в мире досталось мне, за что я

даже угодил в Книгу рекордов Гиннеса. А нарушение, на мой взгляд, было пустячным: забегая справа налево и пытаясь отобрать мяч у соперника, я задел его пятку. Мексиканец упал как подкошенный. Строгий немецкий судья Ченчер без раздумий предъявил мне желтую карточку.

## ЭЛЕКТРОЩИТОВАЯ, КАК ЧУБАЙС, ВСЕМУ ВИННОЙ

«Каждый год, как только начинается зима, у нас постоянно возникают перебои с электричеством. Живем чуть ли не при свечах. Да и лифт очень часто выходит из строя, а у меня муж гипертоник, представляете, каково ему пешком подниматься на 7-й этаж?»

Раиса ГАЛКИНА, Каширское шоссе, д. 8, корп. 1, Нагатино-Садовники, ЮАО».

Мы попросили прокомментировать эту ситуацию директора ГУП ДЕЗ «Нагатино-Садовники» Ивана

Нерушева. Вот что он сообщил: - Да, эта проблема нам известна. Нынче мы решили в связи с постоян-

ными авариями в электрощитовой полностью заменить оборудование. Собственно, из-за этих перебо-

ев с энергией и лифт часто отказывал. Надеюсь, нынешней зимой все будет нормально.

## СВАРЩИК ПО ВЫЗОВУ

«Большой интерес вызвала статья «Сварщика вызывали?», опубликованная в номере от 19 ноября 2003 года. Не могли бы опубликовать контактный телефон и адрес фирмы-производителя уникального сварочного аппарата «Мультиплаз-2500».

Сергей АЛЕКСАЩЕНКО, ЗАО».

Портативный сварочный аппарат «Мультиплаз-2500», получивший Гран-при на Всемирном Женевском салоне, выпускает фирма с одноименным названием - ОАО «Мультиплаз». Узнать подробнее о технических характеристиках этого прибора, его стоимости вы можете по телефонам: 150-05-09, 150-53-04. Адрес предприятия-производителя: 125212, Москва, Ленинградское ш., д. 34, корп. 1. ООО «Плазма Корпорэйшн».

## В диспетчерской дежурили:

А. Астафьев, Е. Волкова, Г. Воскресенский, О. Лоптева, А. Матвеев, Н. Матов, В. Широков

ДИСПЕТЧЕРСКАЯ «МС»

275-13-39 по будням с 16.00 до 17.30 E-mail: moswed@mail.ru

# ДОМ БЕЗ ХОЗЯИНА

БЕССИСТЕМНЫЕ ЗАМЕТКИ С МЕЖДУНАРОДНОГО СЕМИНАРА

## КОНТРАСТНЫЙ НЕГАТИВ

Это – не о фотопленке. О наших домах.

С одной стороны, в наших городах растут новостройки, по большей части называемые элитными, с другой – стремительно ветшает жилищный фонд, превращаясь в монстра: рушащиеся перекрытия, уходящие в землю фундаменты, грибок и тлен, латаные проржавевшие трубы, рвущиеся то и дело батареи... Николай Кошман, напомнив, что жилищный фонд РФ составляет 20 процентов всего недвижимого имущества страны (общий объем равен 2 млрд. 850 млн. квадратных метров), заявил, что большая часть этого фонда не соответствует не только современным представлениям о комфортности, но порой даже элементарным санитарным требованиям. Из общего числа 19 млн. жилых строений более 60 процентов – 11,4 млн. – старше 30 лет. С особой остротой стоит проблема возведенных в 60-е годы пятиэтажек – их предстоит снести либо реконструировать. Сегодня в России в неблагоустроенных квартирах проживает около 40 млн. человек, или более четверти населения страны.

Но самая острая проблема сегодня – старение жилищного фонда. День ото дня это жилье переходит в разряд ветхого и аварийного с износом более 70 процентов. Самое печальное, что объем такого жилья растет: с 37 млн. кв. метров в начале 1996 года до 88,7 млн. кв. метров в начале 2003 года. И, по мрачному замечанию Кошмана, к концу 2003 года превысит 100 млн. кв. метров.

Правда, первый заместитель Госстроя РФ Сергей Круглик внес и мажорную ноту: если в России в 2001-2002 годах уровень ветшания жилья составлял 5 процентов в год, то по итогам 9 месяцев нынешнего года эта цифра составит 1 процент. Сергей Иванович считает, что снижение ветшания жилья происходит за счет того, что в России уже формируется грамотное управление жилищным фондом.

Здесь бы крикнуть ура. Но статистика не позволяет.

Вот цифры – свидетельство упадка в жилищной сфере: в 2002 году отремонтировано лишь 0,5 процента муниципального и государственного жилищного фонда при нормативе 4,5. При таких темпах реконструкции и ремонта в ближайшие годы общий износ жилищного фонда превысит критический уровень, равный 60 процентам, после чего фонд этот станет неремонтнопригодным.

С другой стороны, специалисты Госстроя пришли к заключению, что наметившиеся в последние два-три года темпы увеличения объемов строительства жилья явно недостаточны. По объему ввода жилой площади показатели 2002 года – а это 33,7 млн. кв. метров – приблизились к уровню 1996 года, явно уступая показателям 1993-1995 годов и тем более 1987 года, когда было введено 76 млн. кв. метров жилой площади. В советский период при максимально достигнутых объемах ввода жилья обеспечивалось 3-3,5 процента среднестатистических российских семей. В последние годы этот показатель уменьшился до 1,5 процента.

Сократилось жилищное строительство и ухудшилось состояние жилищного фонда потому, что резко сократилось участие государства в финансировании этой сферы: в конце 80-х годов доля капитальных вложений государства в строительство превышала 85 процентов; в 2001 году за счет средств бюджетов всех уровней введено только около 20 процентов жилья. При этом не сформированы механизмы, обеспечивающие приток в эту сферу средств из внебюджетных источников.

Между тем руководитель Госстроя напомнил: Президент России заявил об удвоении к 2010 году объема ввода жилой площади. Задача напрямую связана с коренным улучшением сохранности жилищного фонда, его эксплуатацией, реконструкцией и ремонтом, а следовательно, рациональным управлением.

## ОТ КАКОГО НАСЛЕДСТВА МЫ ОТКАЗЫВАЕМСЯ

Отречение от «старого мира» у россиян, можно сказать, в крови, но им важно, чтоб кто-нибудь объяснил, от какого наследства мы в очередной раз отказываемся. От чего отказываемся в жилищной



Николай Кошман.

ФОТО АЛЕКСАНДРА МАТКОШКИНА

сфере, объяснил первый заместитель председателя Госстроя России Сергей Круглик.

Традиционно жилищный фонд СССР (затем – РФ) квалифицировался по принадлежности к формам собственности. До 1990 года жилые дома и помещения были в государственной, общественной, индивидуальной собственности, а также в собственности ЖКС. С принятием в 1990 году закона о собственности в СССР появилась частная собственность у членов кооператива, полностью внесших свой взнос на квартиру. Затем закон «Об основах федеральной жилищной политики» исключил понятия общественного и индивидуального жилищного фонда, а также фонда ЖКС, объединив их в один – частный жилищный фонд. Появился и жилищный фонд в собственности юридических лиц. Аналогичные изменения претерпел государственный жилищный фонд – правда, сегодня его осталось чуть менее 7 процентов.

Реформирование жилищной собственности в стране на этом не закончилось. С 1994 года, с введением второй части Гражданского кодекса РФ, собственнику в многоквартирном доме наряду с квартирой стала принадлежать и доля в общем имуществе дома: общие помещения, несущие конструкции, механическое, электрическое оборудование и т.д. Следует заметить, что долевая собственность на общее имущество, в соответствии с нормами Гражданского кодекса, принадлежит только собственнику квартир. Собственнику нежилого помещения, находящегося в многоквартирном доме, право долевой собственности не предоставлено.

Присутствие автора заметок на международном семинаре «Проблемы управления жилищным фондом», организованном Госстроем России и Комитетом по населенным пунктам Европейской экономической комиссии Организации Объединенных Наций (КНП ЕЭК ООН), продиктовано исключительно интересами читателей, привыкших к тому, что «Московская среда» регулярно пишет о ТСЖ и прочих эффективных формах самоуправления. Бессистемные же заметки – потому, что в этом определении звучит параллель с управлением жилищным фондом России, где царят хаос и проблемы. О чем прямо говорили участники семинара, и в первую очередь председатель Госстроя РФ Николай Кошман.

## С ПРИНЯТИЕМ ФЕДЕРАЛЬНОГО ЗАКОНА О ТСЖ ПОЯВИЛОСЬ НОВОЕ ПОНЯТИЕ: ДОМОВЛАДЕЛЕЦ – СОБСТВЕННИК ПОМЕЩЕНИЯ В КОНДОМИНИУМЕ И УЧАСТНИК ДОЛЕВОЙ СОБСТВЕННОСТИ НА ОБЩЕЕ ИМУЩЕСТВО. ДОМОВЛАДЕЛЕЦ ПЕРЕСТАЛ БЫТЬ ТОЛЬКО СОБСТВЕННИКОМ КВАРТИРЫ. ЕМУ ТЕПЕРЬ ПРИНАДЛЕЖИТ ДОЛЕВАЯ СОБСТВЕННОСТЬ. В МНОГОКВАРТИРНОМ ДОМЕ ПОЯВИЛОСЬ БОЛЬШОЕ КОЛИЧЕСТВО СОБСТВЕННИКОВ, И ОНИ НАЧАЛИ ПЕРЕРАСПРЕДЕЛЯТЬ ОБЩЕЕ ИМУЩЕСТВО. ТАК, МУНИЦИПАЛИТЕТЫ ОБЪЯВИЛИ МУНИЦИПАЛЬНОЙ СОБСТВЕННОСТЬЮ МНОГИЕ НЕЖИЛЫЕ ПОМЕЩЕНИЯ, ТЕХНИЧЕСКИЕ ЭТАЖИ, ПОДВАЛЫ, ЭЛЕКТРОЩИТОВЫЕ, ЯВЛЯЮЩИЕСЯ В СИЛУ ЗАКОНА ОБЩИМ ИМУЩЕСТВОМ. ЭТО САМОУПРАВСТВО ВОЗНИКЛО ПРИ ПОПУСТИТЕЛЬНОСТИ НАДЗОРНЫХ, ПРАВООХРАНИТЕЛЬНЫХ И СУДЕБНЫХ ОРГАНОВ.

Но более всего виноват законодатель: введя понятие долевой собственности на общее имущество дома, он, говоря чиновным языком, не осуществил ее своевременную государственную регистрацию. Жилищный фонд перестал быть односубъектным и неделимым – это привело к усложнению, а в некоторых случаях к невозможности управления им.

В первую очередь это почувствовали товарищества собственников жилья. Живут они, скажем, в доме, где много всяких нежилых помещений, и знают, что по закону часть этих помещений – их собственность. Но в чиновных инстанциях от всех их челобитий отмахиваются, как от надоедливых мух. Нежилые площади тем временем сдаются в коммерческий наем и извлекают из него деньжищи – огромные тыщи, растворяющиеся в чиновных же лабиринтах. «Наши денежки ульпывают», – горюют товарищи собственники и предаются сладким мечтам, как славно они могли бы использовать эти денежки на благо дома своего.

Ситуацию необходимо ввести в рамки закона, считает Сергей Круглик. Это не только стабилизирует общие расходы домовладельцев по платежам и стимулирует создание ТСЖ, но и снимет угрозу дестабилизации сложившихся отношений в управлении жилищным фондом.

## ЗА РЕМОНТ БУДЕМ ПЛАТИТЬ, ИЛИ ВЫРАВНИВАНИЕ ПО-ШВЕЙЦАРСКИ

После официальных докладов объявили кофейный брейк. Журналистов же увели на пресс-конференцию. Отвечали главные силы: председатель Госстроя РФ Николай Кошман, его первый зам Сергей Круглик и два представителя ЕЭК ООН: Геннадий Виноградов и Герт Гундерсен (Норвегия).

Для зачина Николай Кошман назвал вопросы управления жилищным фондом в России самым слабым местом, а причину слабости окрестил несовершенством законодательной базы. Герт Гундерсен напомнил, что практическое руководство, подготовленное в рамках ЕЭК ООН, поможет русским научиться управлять жильем. «Чтобы экономика развивалась», – прибавил Герт расхожую западную формулировку.

Журналисты спросили о сносе пятиэтажек.

Председатель Госстроя, поставив в пример столицу, подчеркнул: «Москва из федеральной программы ветхого жилья не получает ни копейки на эти цели – все делает за свои средства».

Сергею Круглику напомнили о сделанном за полчаса до пресс-конференции заявлении. Круглик сказал, что плата за капитальный ремонт сегодня выведена из структуры коммунальных платежей, и это плохо, но уже в первом полугодии следующего года ситуация будет исправлена либо внесением специальной поправки в закон «Об основах федеральной жилищной политики», либо утверждением этого платежа в структуре платежей в жилищном комплексе. «Платеж включат в единый расчетный документ?» – спросили его.

– Ранее по политическим соображениям он был выведен из структуры платежей, – ответил Сергей Иванович. – Но капремонт – проблема собственника.

– Вы заявили, что целесообразно включать в стоимость квадратного мет-

ра и нежилую площадь. Почему? – и такой вопрос задали Круглику.

– Отчуждать нежилые помещения нельзя, – ответил Сергей Иванович. – Это долевая собственность, и она отражена в законе о ТСЖ. За нее надо платить. До сих пор закон нарушался.

Коль скоро речь зашла о нарушениях закона, не удержался и корреспондент «МС», спросил: «Ваш взгляд на проблему взаимоотношений между местными органами власти и ТСЖ?»

– Если муниципалитет не желает заниматься вопросами создания ТСЖ, то это не всегда противодействие, а скорее непонимание того, что нужно помочь, – ответил Сергей Иванович. – Что же касается противодействий, то основаны они на причинах экономического свойства: если муниципальному предприятию, которое занимается управлением либо эксплуатацией жилья, можно не выплачивать в качестве компенсации дотацию, потому что это «свой», то ТСЖ выплачивать эти деньги обязаны – это и есть основной тормоз.

Пресс-конференция окончилась, но поскольку до места брейка нужно было шагнуть не менее двух минут, я, уловив момент, сообщил Сергею Ивановичу, что не удовлетворен его ответом о противостоянии местной власти и ТСЖ.

Либеральный Круглик охотно развил мысль:

– В 1995-1996 годах мэры занимали одну позицию в этом вопросе, губернаторы – другую, у правительства вообще позиции не было. Сегодня ситуация в корне изменилась: правительство поняло важность идеи, губернаторы сказали «за», продолжают сопротивляться лишь местные власти – это трудно объяснить рационально. Наша задача – вывести ТСЖ из-под муниципального управления. Власть должна принимать участие в управлении, как любой другой собственник, а не диктовать свои условия, ставить препоны. Технологии же – как зарегистрировать товарищество, как сформировать объект недвижимости – отработаны. Но если люди не хотят что-то делать, значит, им с этого что-то надо...

Он улынулся в надежде на сообразительность визави, налил себе кофе – к тому времени мы уже достигли места брейка – и продолжил:

– Я был в Швейцарии и спросил: «Ваши кантоны самоуправляемы – чем занимается федеральное правительство?» – «Выравниванием», – был ответ. «Как так? Мы всюду проехали – везде одинаково хорошо живут». – «Мы 150 лет выравниваем и еще столько же будем выравнивать», – был ответ.

Уровень жизни в Швейцарии, по нашим меркам, почти не различим.

У нас тоже идет экономическое выравнивание регионов – задача государства. Но как долго будем выравнивать – зависит только от нас самих. Например, сегодня дом находится на муниципальном балансе, а на самом деле там 90 квартир из 100 приватизированы. Что должен сделать муниципалитет? Вычесть эту долю. У него на балансе будет всего 10 квартир. А он держит у себя все. Нарушает закон. Или, например, почему жильцы не хотят выступить с инициативой создания ТСЖ? Да потому, что бремя по льготникам ложится на ТСЖ. Первый шаг в этом году мы сделали – ввели поправку в статью 15 закона «Об основах федеральной жилищной политики», где в бюджете учтены 24 категории льготников, им идет прямая компенсация. Думаю, что в следующем году мы эту тему закроем. Нужно создать мотивацию, чтоб появились заинтересованные люди. Иначе выхода нет...



ФОТО АНДРЕЯ НИКИТИЧЕВА





ФОТО АЛЕКСАНДРА МАТЮШКИНА

Сергей Круглик.

### ТЕПЕРЬ ЭТО НАШИ ЗАБОТЫ!

Принятый 6 октября 2003 года Федеральный закон об общих принципах местного самоуправления в России провозгласил: отныне большая часть забот о жилищном фонде с 1 января 2006 года возлагается на муниципальный уровень. Поэтому уже с сегодняшнего, а точнее говоря, со вчерашнего дня все мы должны заблаговременно готовиться к тому, что многие непростые заботы о жилье будут отнесены, как сказано в законе, к вопросам местного значения.

То есть, говоря попросту, теперь это наши заботы.

Какие это заботы и как они могут решаться, собравшиеся узнали из рассказа казахстанского гостя Владимира Чиркова - кстати, в Казахстане и товариществ больше. Местные власти там пошли навстречу людям - реализовали их гражданские права и инициативы. Начали с экономии тепла. На всех домах поставили счетчики. Причем на самом видном месте: каждый жилец может посмотреть, какой температуры теплоноситель поступает в жилище. Допустим, на улице - минус 20, значит, вода должна

иметь температуру плюс 65. И если норматив не соблюдается - допустим, счетчик показывает 45, почти на треть меньше нормы, - любой жилец вправе - без всякого согласования и разрешения! - на соответствующую сумму снизить оплату. Расцены таблицы вывешены в каждом подъезде. Единственное, что ему нужно сделать, - позвонить старшему по дому и поставить его в известность.



ФОТО АЛЕКСАНДРА МАТЮШКИНА

Могло ли такое быть у нас? По российскому закону «О защите прав потребителя» за неполученную услугу человек платить не обязан. Но попробуйте воспользоваться законом. Холодные батареи - вызывайте комиссию Мосгортепла, ДЕЗа, районной управы. Они должны собраться вместе, составить акт. Нереально...

Чиркова забросали вопросами. - Что делаете, если потребитель не платит? - Разбили всех плательщиков на категории, - ответил Чирков. - Есть полная картина неплательщиков. Взыскание задолженности обязательно. Готовятся документы по задолженности. Допустим, Иванов из квартиры № 5 задолжал 10 тысяч. Тот, кто предоставил услугу, обращается в суд. Суд принимает решение. Судебный исполни-

тель взыскивает по месту работы. Случалось, когда должниками оказывались безработные, у которых обнаруживали по два джипа. В таких случаях описывается имущество. И все это отражено в законодательстве.

- Какова доля оплаты коммунальных услуг в структуре семейного бюджета? - Не выше 30 процентов совокупного дохода семьи идет на оплату коммунальных услуг. В услуги входит все: содержание жилья, тепло, вода, канализация, вывоз мусора. Компенсация начисляется исходя из норматива - не более 18 метров на человека...

Так похоже на Россию. Только все же - не Россия...

### УРОДЛИВОЕ ДИТЯ СОЦИАЛИЗМА

Это - о нищем собственнике. Введя закон о бесплатной передаче в собственность гражданам жилья, по мнению депутата Мосгордумы Галины Хованской, Россия создала класс нищих собственников. И таких в стране не менее семидесяти процентов. А поскольку нищета - всегда проблема, то нищий собственник - проблема в квадрате. Местные власти прилагают громадные усилия, чтобы объединить нищих собственников жилья в ТСЖ, но те отчаянно сопротивляются. И правильно делают, потому что зачастую, вступая в эти объединения, люди попадают в худшие условия, чем это бывает с неорганизованными домовладельцами.

А вот еще один уродец - жилой дом, где наряду с собственниками живут наниматели социального жилья. В результате управление таким жильем, мягко скажем, весьма проблематично.

Еще пример. Закон о приватизации уравнял собственников и социальных нанимателей в части платежей - тем самым создал у собственников иллюзию, что они, получив права собственности, будут в том же объеме, как и социальные наниматели, пользоваться поощрениями: всевозможными льготами и доплатами.

Еще проблема: передача дома в управление товариществу от государства или муниципальной структуры. Вот он, миг передачи!

Но чем же оравен сей сладостный миг? Только не тем, что он цели достиг. А тем, что нет паспорта домовладения. И едва родившееся ТСЖ вынуждено переходить от простой процедуры регистрации юридического лица к сложной процедуре формирования имущественного комплекса. Процедура, между прочим, весьма дорогостоящая. Новоявленные товарищи - люди, как правило, не очень богатые, сталкиваясь с астрономическими затратами по оформлению имущественного комплекса, бросают на полпути это увлекательное занятие - в результате возникает товарищество, которое не принимает дом в управление, а вновь передает его той же государственной структуре, любимому ДЕЗу. На том процесс самоуправления заканчивается. И возрождаются проблемы взаимоотношения с чиновной структурой.

Еще проблема. Конституционный суд объявил, что вступление в ТСЖ - дело исключительно добровольное. У собственников жилья возникла очередная иллюзия: будто обойдя ТСЖ, они будут платить меньше. И тут уж никакой административный нажим не подействует - не пойдут в ТСЖ собственники.

Выход один - рынок услуг: увидит собственник, что в ТСЖ получит лучшую услугу за меньшие деньги, тянуть его не придется - сам побежит.

Проблемы, проблемы, проблемы - несть им числа.

Но есть ключевые, непосредственно касающиеся управления жильем на местном уровне. Первая - фрагментарный (читай - бессистемный!) характер планирования, отсутствие целостной программы стратегии жилищного развития. Вторая - спонтанное (читай - бессистемное!) принятие политических решений без административной и законодательной проработки. Третья - отсутствие специалистов и финансовых средств у муниципалитетов...

### ФИНСКИЙ ВАРИАНТ

Товарищество нищих собственников - обидный диагноз. Невольно гложет сомнение: тем ли путем идем? За рубежом у товариществ путь иной: создаются на стадии проектирования дома. Будущие владельцы определяют: какие строить квартиры, лестницы и лифты, захотят бассейн - будет бассейн, а также гараж и прочие атрибуты комфорта. Подумают о нежилых помещениях: для каких целей, сколько и где расположить - ведь аренда каждого будет пополнять общую казну; за ее счет товарищи собственники отремонтируют дом, уменьшат жилищные расходы...

О подобном варианте рассказал мне в частной беседе генеральный директор жилищного департамента Министерства окружающей среды Финляндии, эксперт ООН Марти Луйянен (Martti Lujanen). Беседа началась с того, что г-н Луйянен поведал о структуре жилищного фонда Финляндии.

- 65 процентов граждан Финляндии - собственники, - сказал Марти. - 35 процентов финнов квартиры арендуют; у половины из них - частная аренда, другая половина - обладатели социального жилья.

- Поговорим о собственниках. - Дом - акционерное общество. Жильцы - собственники акций, которые позволяют владеть частью дома, иметь в нем квартиру. Доли у всех разные.

ремонте и размерах взносов, о том, какой заем взять в банке. Там же выбирают правление. Дважды в год - собрания правления. Правление нанимает менеджера, управляющего. Как видите, другой структуры создавать не нужно - совершенно ясно, что принадлежит собственно акционеру, а что - акционерной компании. Все, что связано с крышей, лестницами, лифтом, принадлежит компании. Кстати, даже краны принадлежат компании. Но если вы в своей квартире сменили краны и после этого они не работают - это уже ваши проблемы. Если вы их не трогали, тогда звоните в ремонтную службу - приходит мастер и чинит. Покраска рам внутри квартиры - забота акционера. Покраска снаружи - вопрос компании. Одним словом, все, что внутри квартиры, к акционерному обществу отношения не имеет. Все это записано в законе.

- Марти, расскажите, пожалуйста, о доме, в котором живете вы.

- Живу я в южной части Хельсинки в пятиэтажном доме. Он расположен в километре от министерства, поэтому на работу хожу пешком. В доме 14 квартир. Это означает, что им несложно управлять. Я, кстати, председатель правления.

- Тогда с вами можно поговорить о жилищно-коммунальных проблемах вашего дома!

- Вряд ли - у нас нет проблем. - Так не бывает. Сколько дому лет? - Тридцать пять. - И нет проблем?!

- Нет. - А есть ли у вас человек, который каждый день занимается домом?

- Есть семья. Муж работает вне дома, жена - внутри: чистит, убирает, а когда идет сильный снег, помогает мужу. Они не акционеры. Мы сдаем им квартиру в аренду, но платят они меньше, чем мы.

До 70-х годов в каждом доме был такой хауз-мастер. Теперь в новых районах, где большие дома, есть специальные компании по обслуживанию домов.

- Но если в доме нет проблем, в чем ваша функция как председателя правления? - Я председательствую на четырех собраниях в год: на двух общих собраниях и на двух собраниях правления. Иногда менеджер звонит мне что-то уточнить. Например, нынешней осенью сломалась машина по уборке мусора. Мы узнали, что ремонт стоит дорого. «Почему бы нам не купить новую?» - сказал менеджер. Я ответил: «Давайте купим новую, и наш работник будет счастливым».

- Прямо скажем, несложная у вас работа! - Не больше 10 часов в год уходит у меня на все это руководство. Но вознаграждения я не получаю. Хотя собрание акционеров может мне его назначить. В больших акционерных товариществах есть специальные комитеты, куда входят ответственные по саду, по организации праздников.

- Каковы взаимоотношения акционеров с муниципальными органами власти?

- Никаких! Электричество и тепло мы покупаем у одной муниципальной компании. Воду покупаем у другой муниципальной компании - по водоснабжению... - А если возникают проблемы между покупателем и продавцом?

- Существует национальная ассоциация акционерных компаний. Есть специальное соглашение между этой ассоциацией и снабжающей организацией. Ассоциация от нашего имени проверяет правильность счетов. Возникли разногласия - ассоциация устанавливает специальные измерительные приборы, будет проверять. Как видите, мы не имеем дела с администрацией города.

- Но есть ли у вас муниципальная собственность?

- Десять процентов жилищного фонда - муниципальная собственность. Как правило, это социальное арендное жилье, но еще школы, больницы. В акционерных же обществах нет ничего муниципального.

- А земля?

- В Хельсинки особое положение с землей. 500 лет назад, когда был основан Хельсинки, шведская королева подарила землю городскому муниципалитету. И до сих пор муниципалитет владеет 70 процентами земли города. В муниципалитетах, которые окружают Хельсинки, совсем другая ситуация, более сложная.

Земля под нашим домом и вокруг - наша: мы ее купили 35 лет назад, когда создавали жилищную компанию. Если бы точным, то деньги в этом процессе не участвовали: владелец земли получил несколько квартир в нашем доме, то есть мы поменяли квартиры на землю.

- Как вы используете землю? Извлекаете ли из нее прибыль?

- На собраниях акционеров каждый год мы обсуждаем бюджет и решаем, сколько нам нужно денег на обслуживание дома. Это сложная задача. Единственное, что нам нужно, - покрыть расходы. Но никакой при-

были - если мы получим прибыль, тогда придется платить налоги. Бюджет должен быть сбалансированным...

- Вернемся к общим вопросам. Как в Финляндии решаются проблемы, если в одном доме живут люди с большим достатком и малым?

- У нас, как и у вас, есть люди разного достатка. Членами общества акционеры становятся добровольно, значит, знают, сколько будут платить за квартиру и что сколько стоит. Но вас, как я понимаю, интересуют: что будет, если кто-то не захочет платить. Наша система исключает такое поведение. Но все-таки предположим: кто-то не платит. Тогда менеджер пошлет ему одно уведомление, второе. А если реакции не последует, тогда последует требование освободить квартиру, чтобы компания могла сдать ее внаем. И будет сдавать до тех пор, пока не получит те деньги, которые задолжал этот человек. Но в реальности таких случаев никогда не было. Другое дело, если человек потерял заработок или заболел - не может больше зарабатывать, - тогда он идет в муниципалитет и просит социальное жилье. Ему оказывают помощь. Но это не вопросы акционерного общества.



ФОТО АЛЕКСАНДРА МАТЮШКИНА

Марти Луйянен.

- Члены акционерного общества - средний класс?

- Половина финнов - члены акционерных обществ и живут в домах такого рода. Все мои коллеги по работе, включая секретаря, водителей и людей из охраны, имеют возможность жить в таких домах.

- То есть люди живут сообразно заработкам?

- Понимаю, к чему вы клоните - хотите сравнить Финляндию и Россию? Обращаю ваше внимание на два момента. Во-первых, у нас нет такой дикой разницы в доходах, как в России. Во-вторых, финны могут брать кредиты, в том числе для строительства арендного жилья. Кроме того, 450 тысяч человек - 20 процентов всех квартиросъемщиков Финляндии - ежемесячно получают чек на частичное покрытие квартплаты...

### НЕОЖИДАННАЯ ЗАВИСТЬ

Итак, грамотное управление недвижимостью в жилищном секторе - один из важнейших постулатов реформирования ЖКХ - признано сегодня на всех уровнях. Бизнес, прорывающийся в эту сферу, едва начинает развиваться, и многим еще неведом, поэтому идет медленно. Невысокие темпы создания ТСЖ. Причины хорошо известны и названы. Тормозит процесс и отсутствие сформулированного законодательства в жилищном кодексе. Правительство в июле 2003 года рассматривало новый вариант кодекса, но не внесло в Госдуму, ибо в нем недостаточно проработаны вопросы защиты прав собственника жилья. К тому же всплыл альтернативный вариант, представленный в ЕЭК. Международные эксперты обратили внимание на то, что российские законодатели должны четко и ясно выстроить приоритеты в жилищном кодексе, которые бы не являлись тормозом в развитии жилищной сферы. Участвовавшие в работе международного семинара руководители Госстроя РФ обещали, что к концу января 2004 года рабочая группа завершит разработку такого варианта кодекса, который бы отражал все, что изложено в альтернативном варианте, с учетом замечаний Европейской экономической комиссии. Одним словом, надежда на то, что в обозримом будущем у нас будет не хуже, чем в Финляндии, угаснуть не дают.

...И когда Марти Луйянен ответил на все вопросы, у меня невольно вырвется: «Хорошо живете!»

«У вас интересней - вы можете что-то менять», - скажет Марти. И улыбнется...

Василий ДВОРЫКИН

# БУДЬТЕ СЧАСТЛИВЫ - ВАС СТРАХУЮТ!

Седьмой год в столице реализуется программа московского правительства по льготному добровольному страхованию жилья. Сегодня застраховали свои жилища более миллиона москвичей - каждая третья семья. На что расходуются страховые взносы?

**П**режде чем ответить на этот вопрос, уясним один существенный момент. Хотя к страхованию привлечены коммерческие компании, за прибылью они не гонятся. Более того - им запрещено ее иметь. Законный вопрос: в чем же тогда интерес коммерсантов? В престиже компаний. Ведь само участие в городской программе для них весьма почетно. Не случайно отбирались не по конкурсу, а конкурс проходил в жесткой борьбе. Желающих называться компанией, работающей с правительством Москвы, было немало. Стать участником программы - лучший способ добиться расположения клиента во всех остальных видах услуг: раз доверяет правительство, значит, компания надежная.

А теперь вернемся к вопросу расходования денег, уплаченных населением за жилищную страховку. В первую очередь они идут на выплаты пострадавшим. В этом году уполномоченными страховыми организациями, а также Городским центром жилищного страхования, который распоряжается бюджетными средствами, выделенными на эти цели, населению было выплачено около 65 млн. руб. по 8700 страховых случаев. В отдельных случаях размер страхового возмещения превысил 150 тысяч рублей. При этом около 9 млн. руб. пришлось на пожары и свыше 3 млн. - на последствия от его тушения. Что значит - последствия? Увы, мы все еще по старинке пользуемся водой, которая заливают паркет, рушит штукатурку.

Хорошо бы сбивать огонь химической пеной, как делают во всем мире, да нет у пожарных на это средств.

В среднем в столице бывает около 20 тыс. пожаров в год. Это примерно 10 проц. от всех страховых событий, однако на возмещение ущерба от них расходуется примерно четвертая часть всех страховых средств. Второе место по объему ущерба занимает прорыв инженерных систем в домах - водопроводных, тепловых, канализационных. Выплаты по ним в этом году составили более 30 млн. рублей.

Итак, главная статья расходов - компенсация за повреждение квартир в результате страховых случаев. Но кроме того, каждая компания когда-то создавала свой фонд резервно-предупредительных мероприятий, который затем перечислялся районным управам, ДЕЗам на то, чтобы уберечь городские жилища от пожаров, аварий инженерных систем, последствий ураганных ветров и прочих бедствий, которые могут приключиться. Теперь эти средства централизовали, создали единый фонд, которым распоряжается Городской центр жилищного страхования.

На что тратятся деньги? В 2002-2003 гг. по заявкам префектур за счет этих средств было приобретено 16 пожарных автомобилей с комплектами пожарно-технического вооружения, реконструированы два пожарных депо, оборудована передвижная лаборатория диагностики технического состояния внутренних газопроводов. Кроме того, в 30 жилых домах отремонтированы системы подачи электроэнергии, проведена огнезащитная обработка чердачных помещений, реконструированы системы дымоудаления и противопожарной автоматики.

Нужно ли говорить, что, если бы не было такого фонда, бюджет вряд ли бы нашел на все это деньги? Значит, фонд работает! Глядишь - недолг срок, когда изыщут средства и на химические составы для пожарных. И тогда странное выражение - «ущерб от последствий тушения пожаров» - навсегда уйдет в прошлое.

Иван ГАВРИКОВ

## СМ КОНСУЛЬТАЦИЯ

**Мы новоселы. Получили квартиру общей площадью 50 кв. м. Хотели бы застраховаться. Сколько нам придется платить?**

**А. и С. ФИЛОНОВЫ, Солнцево**

Страховой взнос за 1 кв. м жилого помещения в год составляет 6 руб. В расщелочку - соответственно 50 коп. в месяц. Нетрудно определить сумму взноса: если будете платить каждый месяц - 25 руб. За год - 300 руб.

**Я пенсионерка, живу одна в квартире площадью 33 кв. м. Это моя единственная ценность. Прочитала условия страхования и расстроилась. Получается, что самая большая выплата за 1 кв. м составляет 9 тыс. руб. А если квартира сгорит? Умножаю на 33. Что я смогу купить на такую скромную сумму?**

**И. ПАНФИЛОВА, Бабушкинский р-н**

Если квартира будет признана непригодной для проживания, то правительство Москвы гарантирует страхователю предоставление другого благоустроенного жилого помещения по действующим социальным нормам. В данном случае вы можете рассчитывать на получение жилья, равноценного принадлежащей вам квартире.

**Оформил договор ренты в пользу своего племянника. Но в страховой компании мне сказали, что теперь я не имею права страховать квартиру на льготных условиях, а только на коммерческих. Так ли это?**

**С. МИРОНОВ, Марьино**

Да, так. Действительно, застраховать квартиру на условиях системы льготного страхования могут собственники или на-

ниматели, зарегистрированные в ней. Оформив договор ренты, вы передали право собственности на квартиру другому человеку. Если ваш племянник зарегистрирован по месту проживания в этой квартире, то он может застраховать ее на льготных условиях. Если же не зарегистрирован - то договор страхования квартиры может быть заключен только на коммерческих условиях.

**У соседей сверху случился пожар. Пострадала и моя квартира. При тушении ее не только залили, но, для того чтобы попасть на место, пожарные выломали в ней дверь. За чей счет ее надо будет восстанавливать?**

**К. НИКИФОРОВ, Вешняки**

Действия пожарных - если они приводят к нарушению целостности жилья - относятся к страховым случаям. Весь ущерб вам возместят.

**Во время сильного ливня - а я живу на последнем этаже - квартиру затопило. Могу ли я взыскать со страховой компании стоимость ремонта?**

**В. СТРОЕВА, Сокольники**

Прежде всего вам надо добиться, чтобы дирекция составила акт, где было бы указано, по какой причине вас затопило. Если причина - худшая крыша, то ответственность несет организация, обслуживающая ваш дом. Она обязана сделать вам ремонт. Но если это случилось из-за нарушения внутреннего водостока, то ущерб вам возместит страховая компания. Подобные аварии относятся к страховым случаям.

Ответы на вопросы мы получили в Городском центре жилищного страхования.

Уходящий 2003 год был объявлен ООН Международным годом пресной воды. Казалось бы, в век глобализации и бесконтактных войн можно найти проблемы и поважнее. Но если мыслить категориями вечными, отстранившись на время от злобы дня, то, пожалуй, трудно найти тему, которая столь волновала бы человечество, ибо его будущее зависит от наличия чистой пресной воды в реках и озерах, колодцах и арках, водопроводах и... на прилавках магазинов.



ФОТО АНДРЕЯ НИКЕРИЧЕВА

## ВОДНЫЙ ГОД СТРЕМИТСЯ В ЛЕТУ

**И**хотя 70 процентов нашей планеты покрыто водой, лишь 2,5 процента из этих запасов - вода пресная. И лишь менее одного процента питьевой воды может быть использовано человеком. На этот неполный процент выпадают повседневные потребности людей, медицины, пищевой промышленности и животноводческой.

Для нас, россиян, живущих в мегаполисе и никогда не страдавших от мучительной жажды, эта тема все-таки умозрительная, не затрагивающая область эмоций. Подумаешь, вода! Открой кран и пей сколько хочешь. За всю историю столичного водопровода вода ни разу не стала источником инфекционных заболеваний. Словом, нет оснований для тревоги. Тем более на Россию выпадает примерно треть мировых запасов пресной воды. Но распределены они неравномерно - 80 процентов населения России живет в тех регионах, где сосредоточено всего 8 процентов питьевой воды. Например, столичный мегаполис занимает 0,3 процента территории России, однако здесь проживают 10 процентов всех россиян. Масштабы потребления воды в столице огромны. 5 миллионов кубических метров питьевой воды ежедневно! И поступает она не только в квартиры москвичей, но и в близлежащие подмосковные города и поселки.

Между тем водные ресурсы и в России не безграничны. Засушливый 2002 год, когда столица задымилась от гари, принесенной ветром с дымящих лесных торфяников, еще раз напомнил об этом москвичам. Выражения

«маловодный год», «дефицит чистой воды» прочно вошли в лексикон горожан.

Можно, конечно, и дальше пытаться «покорять» природу, то есть поворачивать в нужном направлении реки, рыть каналы, устраивать водохранилища. Какое-то время можно выживать и за счет этих в общем-то радикальных и далеко не безопасных с точки зрения экологии мер. А что же дальше? Опыт минувшего века свидетельствует, что человек как был, так и остался во власти природы, несмотря на всю разрушительную мощь созданной им техники.

Пути гармонии с окружающей средой отыскать труднее. И первое, чему надо еще научиться, - это расходовать воды ровно столько, сколько необходимо, не тратя лишнее.

За последние годы в Москве немало сделано для экономии водных ресурсов. Город растет, а потребление воды падает. Почему? Казалось бы, все должно быть с точностью до наоборот. Но, как рассказал на одном из научно-практических семинаров, посвященных внедрению высоких технологий в городское хозяйство, заместитель генерального директора МГП «Мосводоканал» Анатолий Пахомов, это стало возможным благодаря усилиям специалистов этой организации. Основной резерв экономии воды - в жилищном фонде города. Начиная с 1996 года Мосводоканалом установлено 380 тысяч квартирных водосчетчиков. Но оплата по ним пока не производится, поскольку отсутствует регламент этой оплаты. В результате москвичи лишены экономического стимула бережно расходовать воду.

Но это одна сторона медали. Есть и другая. Пока вода по подземным коммуникациям добирается до конкретного потребителя, она преодолевает многокилометровый путь, на котором потери могут быть существенными. Например, из-за устаревшего оборудования на ЦТП. Поэтому оптимизация режима работы центральных тепловых пунктов, своевременная наладка оборудования систем холодного и горячего водоснабжения может дать (и дает) значительную экономию воды. А замена старой сантехарматуры в жилом фонде на новую, водосберегающую, позволяет сэкономить на 15 процентов водные ресурсы. Кстати, такая арматура установлена в 150 тысячах квартир.

Кроме того, уже сегодня неплохой результат дает установка счетчиков на вводах в жилые дома и в ЦТП перед водонагревателем. И эту практику решено распространить повсеместно. Оперативный контроль давления воды в ЦТП и водопроводной сети тоже ведет к снижению ее расходования. В случае ЧП аварийка прилетает на трассу не через час, как раньше, а в считанные минуты. Значит, потеря воды в водопроводных сетях становится меньше.

Все эти меры в совокупности дают 40-процентную экономию воды в нашем городе. И если бы удалось еще и материально заинтересовать жителей быть бережливыми, то результат мог быть лучше.

Словом, в Год воды в Москве думали о будущих поколениях столичных жителей. Чтобы река жизни не иссякла.

Александр АСТАФЬЕВ

## «УПРАВДОМ» ПРИДЕТ НА ПОМОЩЬ

**Н**ебольшой части москвичей, непосредственно не связанных с ЖК и ТСЖ, то есть тем, кто не только не управляет ими, но и не проживает в них, проблемы этих новых социальных институтов могут показаться неактуальными и даже надуманными.

Сегодня 50 процентов жителей Москвы - собственники жилья, и все проблемы, связанные с управлением и обслуживанием этой собственности, касаются их самым непосредственным образом и в той или иной мере связаны с защитой их прав.

Создалась многоуровневая система обслуживания жилищного фонда. Скорее всего она сохранится на многие годы. В одном и том же доме есть жилье приватизированное и не-приватизированное, есть люди, которые по тем или иным причинам хотя бы частично приватизированы.

Есть жилищные сообщества, которые полностью взяли на себя функции управления жильем и его обслуживанием, но таких меньшинство. Другие делегировали часть своих функций управляющим компаниям, которые могут быть всеми знакомыми ДЕЗами, а могут - и «варягами», приглашенными со стороны специалистами. На других территориях стали создаваться территориальные общины самоуправления. Отдать свое имущество в добросовестные и умелые, а главное, чистые руки - дело непростое. Сегодня такие консультационные и правовые услуги оказывает некоммерческое партнерство жилищных объединений за сохранение и улучшение жилищ «Управдом». Оно существует более 10 лет.

Учеба в форме семинаров, проводимая «Управдомом» по различным темам, стала традиционной. Ведь не проходит и квартала, чтобы не появились новые документы, регламентирующие деятельность жилищных сообществ. И не всегда легко сориентироваться в этом обилии информации, написанной специальным, каким-то нечеловеческим языком. Как правило, на семинарах присутствуют бухгалтеры и председатели ТСЖ и ЖК. На одном из последних рассматривался вопрос о новом порядке налогообложения ТСЖ и ЖК.

Простой вопрос, который определен в Налоговом кодексе, решался в суде, и ТСЖ его выиграло. Точка была поставлена в постановлении президиума Высшего арбитражного суда РФ. Иск домовладельцев был удовлетворен, а незаконно взысканная сумма социального налога в сумме 38 808 рублей 20 копеек возвращена из бюджета.

Таким образом, прецедент создан. Но, похоже, подобных судов будет еще немало. В правовой неразберихе кто-то погрееет руки, кто-то останется обманутым. Собственно, «Управдом» и создан в первую очередь для оказания консультативных услуг. Можно сформировать библиотеку из свежих нормативных и правовых актов, изданных «Управдомом», а можно ограничиться телефонным звонком. Узнать, например, что если у ТСЖ на балансе находится ЦТП, то оно обязано платить 14 процентов в пенсионный фонд, так как непосредственно оказывает услугу населению. Периодически издаваемая «Управдомом» литература уже может составить целую библиотеку для руководителей и бухгалтеров ТСЖ.

Собственники жилья - даже в Москве - задают вопросы: как отказать от услуг ДЕЗов? как управлять немалыми деньгами? где гарантия, что новые управляющие донесут бюджетные деньги и адресные субсидии непосредственно до получателя? где взять новые подрядные компании с высококвалифицированными рабочими и разумными ценами? реально ли организовать для города срочную техническую помощь на аварийных случаях? Все эти вопросы, над которыми работает «Управдом».

Последний вопрос, который я задал Евгению Юнисовой, сотруднице «Управдома», прозвучал провокационно: «Можно ли все вернуть вспять?» Но она ответила серьезно: «Нельзя, люди, которые почувствовали себя собственниками, научились этой собственностью дорожить и управлять, ее не отдадут. Собственность - в природе человека, она учит принимать грамотные экономические решения».

Наталья КРАСОВА

## ДОБРОВОЛЬНАЯ ОБЯЗАЛОВКА

О страховании гражданской ответственности владельцев транспортных средств написано уже немало. Вызывает недоумение насильственный характер мероприятия, которое здорово похоже на скрытый налог. Ведь часть средств фактически будет возвращаться нерадивым владельцам транспортных средств, то есть лихачам и неумелым водителям, в увеличенном размере и в виде «премий» на ремонт их автомобилей.

Кроме того, часть населения, причем довольно значительная, будет занята не в сфере производства материальных благ, а в сфере услуг, точнее - страхового обслуживания. Страховщики будут потреблять до 20 процентов страховых сборов, а это миллиарды рублей! Получается, что инвалиды, пенсионеры, социально

незащищенные слои населения, должны отправлять значительную часть своих средств на содержание частных страховых компаний.

Конечно, несправедливости в жизни хватает, но зачем же создавать ее дополнительно? Существует такое понятие, как вероятность риска. Получается, что вероятность риска у тех, кто проезжает за месяц 500 километров, и тех, чей пробег за тот же период времени составляет 15 тысяч километров, одинакова. Разве это не абсурд! А ведь платить всех обязывают одинаково...

Очень надеюсь на публикацию моего письма. Может быть, оно и не изменит ситуации, но хочется верить, что мое мнение будет услышано и учтено.

С уважением,  
**пенсионер  
В.П. БАЗИЛЕВСКИЙ**

Ознакомьтесь со статьей «В столице переписуют мусорные баки».

В квартирах, где кухня 4-6 кв. м, - и где же мы должны ставить 4 ведра (они денег стоят) и 4 мешка для мусора?

## КУХНЯ-ТО ТЕСНОВАТА!

Пользу из мусора получить можно. Но для этого надо обязать все округа Москвы построить мусороперерабатывающие заводы на тех площадях, где выделены места для свалок. Деньги бюджет Москвы выделят, да и народ откликнется. А ДЕЗы обязать чаще вывозить мусор.

**О.П. КОЖИКОВА,  
Н.В. ПЕТРОВА  
и многие другие,  
Северный  
административный округ**

## И СТАНЕТ ЗЕЛЕНОГРАД ЧЕРНОГРАДОМ?..

В 34-м номере «МС» был опубликован материал «А снится мне трава у дома...», рассказывающий о безобразном отношении водителей к зеленым насаждениям города. Меня статья задела за живое, так как подобные факты (парковка автомобилей на газонах и детских площадках, стихийные стоянки машин, проезд по клумбам и зеленым насаждениям) встречаются везде. И все же с одним из утверждений автора не соглашусь.

В статье указано, что самые недисциплинированные водители живут в Юго-Восточном округе столицы. Уверен, что и наш Зеленоград вполне может претендовать на первенство.

В Зеленограде 18 микрорайонов. В одно из воскресений я прогулялся по двум из них и обнаружил около 80 автомобилей, размещенных на газонах. Причем кое-где заметны давние колеи, а газон вокруг этих мест напоминает разбитый проселок.

Теперь предлагаю 80 автомобилей умножить на 18. Получится, что в городе совершается 1440 экологических нарушений. Даже если уменьшить цифру вдвое, все равно получается чемпионская цифра.

Если так пойдет и дальше, не придется ли нам переименовывать Зеленоград в Черноград?

**Олег САХАРОВ,  
г. Зеленоград**

«Доброе утро, Константин Васильевич», - говорю я дежурному в подъезде. «Доброе утро, Елена Анатольевна. День сегодня хороший, но дождик все же может пойти. Зонт не забыли?» - отвечает он. (Надо слышать интонацию, с какой произносятся эти слова!) Константин Васильевич всегда в костюме, темной рубашке, при галстуке. В маленькой комнате для дежурных чисто и уютно. На окошке висит симпатичная карточка с именем и отчеством дежурного - так посетителям подъезда удобнее с ним общаться.

Из подъезда я выхожу с улыбкой и в хорошем настроении.

Уверена, что появление дежурных, или вахтеров (консьержек и консьержей), в наших подъездах не только позволит обеспечить безопасность, наладить порядок, чистоту и уют, но и улучшит эмоциональную атмосферу, раскроет добрососедские качества наших жильцов.

Быть в хороших отношениях с консьержем - значит постоянно иметь под рукой «аварийную» службу. Он распишется вместо вас за заказное письмо, знает, кому передать пакет или ключи, которые вы ему оставили, присмотрит за коляской и тяжелым багажом. Он встретит мастеров, позаботится о том, чтобы работал лифт, вымоет пол, польет цветы. Он бесконечно нажимает кнопку домофона, пропуская «своих» жильцов, следит, чтобы не прошмыгнула кто-нибудь чужой, воспитывает молодежь... Список его услуг почти бесконечен.

А что делаете для него вы? Приветствуете утром, спеша на работу? (Надеюсь, приучаете к

## УМЕНИЕ ЛАДИТЬ С КОНСЬЕРЖЕМ

этому и детей.) Хорошо. А вечером можно и улыбнуться, назвав по имени. Хоть изредка остановиться и поинтересоваться: как здоровье, как дела? Ведь целый день он добровольно за небольшую плату был сторожем вашего подъезда.

Может быть, привозите летние гостинцы с приусадебного участка? А к Новому году и Рождеству, 8 Марта преподнесите подарки? Не забывайте, что, даже находясь при исполнении, ваша консьержка будет очень рада осеннему букету цветов, корзиночке фруктов.

Кстати, во Франции к Рождеству жильцы дарят консьержу маленькие личные подарки - например, хорошее вино или шампанское, духи - если у вас в доме консьержка-женщина (старайтесь избегать традиционных цветов или шоколадных конфет).

Одно из важнейших проявлений уважения к труду консьержа - строго следовать его «инструкциям» о порядке в холле, лифтах, возле мусоропровода. Этим вы существенно облегчите его задачи. Держите собак на поводке, не бросайте окурки в лифте, старайтесь не будить консьержа по ночам, хлопая в подъезде дверью... Усилий это требует немного, зато результат скажется на вашей же жизни.

**Елена ВЕРВИЦКАЯ,  
преподаватель Классического  
пансиона МГУ им. Ломоносова**



Тридцать три года **Клавдия Яковлевна Полякова** работала по специальности - бухгалтером, экономистом. И уже почти 5 лет - консьерж в доме № 2 по ул. 3-й Новоостанкинской. У нее двое детей и трое внуков, но и здесь жильцы 111 квартир считают ее членом своей большой семьи.

## В ОТДЕЛЬНО ВЗЯТОМ ОБАЛДУЕВСКЕ

Уважаемая «Московская среда»! Благодарю вас за ваше неустанное (почти на протяжении года) заступничество за нас, почетных доноров России. Когда в метро появился приказ, что можно опять пропускать нас бесплатно по донорским удостоверениям, я сказал себе: слава богу! И я благодарю вас, уважаемая «Московская среда», за ваши неумолимые выступления, за то, что вы дожили наших думаков. Мой низкий поклон вам!

Я восхищаюсь тем, что за такой короткий срок (вам ведь всего год с небольшим от роду) вы так сильно взлетели, стали очень популярной газетой - сильной, мощной, напористой. Вы изящно оттеснили другие московские газеты - более привычные и распространенные.

Благодарю вас за то, что вы растолковываете, буквально разжевываете законы и положения о жилищно-коммунальной реформе. За то, что рассказываете в разделе «Мой храм» о вере нашей православной. За то, что вы рассказываете об удивительных событиях в городе Обалдуевске. В отдельно взятом Обалдуевске вы ядовито-утонченно и смешно рассказываете о нашей России.

Желаю всем работникам газеты «Московская среда»: много сил, здоровья, денег и много лет жизни на радость нам, читателям. Ибо вы пишете о нас, москвичах, и для нас, москвичей.

С благодарностью  
**Владимир КЛЮЧНИКОВ**

Счастье, как известно, - это когда тебя понимают. Именно такое счастье подарил мне Евгений Дворников, автор статьи «Большая стирка у министра культуры» («МС», № 42) - о передаче «Культурная революция» на тему «А.С. Пушкин безнадежно устарел».

## ЧТО ВЫБИРАЕТ МИНИСТР КУЛЬТУРЫ?

Я, правда, и сама не молчала. На следующее после передачи утром позвонила редактору «Культурной революции», пытаюсь выяснить, преднамеренно ли выставили они министра в таком неприглядном виде; это касалось в том числе и его одежды: домашней самовязкой выгладела его кофта с закручивающимися полами.

Я бы и не включила телевизор, следуя совету: не нравится - не смотри, но случайно увидела анонс, где чуть ли не криком крича-

ла трепетная Наталия Селезнева, пытаясь защитить «наше все...», как от дуэльной пули. Очень спокойно редактор программы мне заявила: «Вот видите: ведущему удалось затаскать вас на передачу даже вопреки вашему желанию. В этом и видит он свою задачу». «Но,

еще, похоже, не поняла, где она и зачем. Жесткая агрессивная пошлость другого оппонента, широко известного автора «голых греков и змеев с яйцами», заставляла думать, что многие-многие души отказались от участия в этой роли. Спасибо им!

И эта пошлость стала возможна после того, как в течение целого месяца шла программа В. Непомнящего, который в 16 часов ежедневно заставлял замирать живые сердца. Ах, какое это счастье, по словам Пушкина, - следовать за мыслями умного человека! Умного, чуткого, глубокого. Как он продолжал открывать нам Пушкина и нас!

«Каждый выбирает для себя». Мы выбрали. Но что за выбор сделал министр культуры?

Отличным анекдотом начинается статья Евгения Дворникова. Отлично выдержан стиль. Без оскорблений, несмотря на всю остроту.

Читала и думала: «Нет, не все еще потеряно. Жива культура, не зависящая от высоких чиновников». Спасибо вам.

С уважением,  
**ГОРДЕЕВА Инна Васильевна,  
проезд Дежнева, д. 38**

Когда мы ехали с нашим фотокорреспондентом Сашей Матюшкиным на задание, как-то между прочим он обмолвился, что они с женой рожали дома и роды принимал он сам. «Как это тебе удалось? Ведь многие отцы, лишь присутствующие (!) при родах, падают в обморок!» - удивилась я.

## САША РОДИЛ СТЕПУ...

Оказывается, Сашка у нас - папа с родительским образованием, а научили его этому в школе, полное название которой - Автономная некоммерческая организация санитарно-просветительский центр «Родительская школа «Драгоценность» (ВАО). Пройдя курс беременных мам и пап (я не оговаривалась - здесь пара чувствует себя единым целым), они точно знают: как живем, так и рождем. Фактически это и есть девиз школы. Здесь считают, что роды - это первый в жизни экзамен, от Бога. И сдаст его успешно только тот, кто исцелил душу и тело. Ученики школы дружат семьями, а их дети-груднички знакомы буквально с пеленок...

Широко и давно известно: у нас потеряна культура родов, а люди в белых халатах зачастую относятся к беременным женщинам, как к пленным солда-

там. Как мне призналась зам. директора и акушер Ольга Русина, не все, чему они учат, можно передать словами. Разве можно верить в то, что будущие мама и папа способны в унисон «петь животом»? А в то, что муж с помощью движений рук может определить, что беспокоит сейчас жену? Как объяснить на пальцах, что, например, голосом можно «усыпить» боль?

В этой родительской школе учеба ведется по нескольким основным предметам: подготовка к родам, общий оздоровительный курс, занятия по фольклору, школа грудничков. Ведущий педагог ведет свой дневник наблюдений, ей нужно хорошо знать своих учеников, что их беспокоит, от каких страхов они не могут избавиться. «Я, как курица с цыплятами, вывожу своих деток за город, в консерваторию, в театры, - рассказывает мне Ольга. - Пе-

ред родами женщине должен открыться мир на всех уровнях».

На Руси всегда считалось, что будущей матери нужно подойти к рождению ребенка с чистой душой и телом: со всеми помирились, отдать долги, причаститься, исповедаться, помолиться. Наши предки считали, что в родах прежняя женщина умирает и одновременно появляется мать. Это тайна. Фольклор напоминает и о том, что всегда существовали некоторые табу - будущей матери нельзя смотреть на что-то страшное, лучше бы ей не видеть никакого уродства, не слышать ссор, а больше любоваться природой, смотреть на воду, петь, читать молитвы. Кстати, школа «Драгоценность» находится под покровительством Андреевского монастыря.

Мне показалось интересным, что будущие родители ведут дневник, где они отвечают на вопросы руководителя группы и сами в своих записях спрашивают ведущего группы о том, о чем не решились произнести вслух. Есть в «школьном» расписании и уроки имьянаречения.

Понятно, что «беременные» родители - люди эмоциональные. Ну а для того чтобы найти выплеск эмоций, полезно рисовать. Урок рисования - своеобразный тренинг.

Кроме того, в программу обучения входят массаж, гимнастика, плавание, изучение трав, курс специальной динамической гимнастики для грудничков. Здесь понимаешь, что физически нужно тренировать себя с рождения, особенно девочкам.

Как точно заметила Ольга, роженица учится «разговаривать» языком тела. Она, как ведущий специалист, знает на практике, что с болью можно «договориться». Даже если женщина при родах закричит, муж сможет ей помочь: подсказкой или просто возьмет за плечи, чтобы немного успокоить будущую маму, как учили в этой школе.

- Как живут, так и рожают, - сказала мне Ольга. - Эмоциональные будут кричать, оптимистки родят спокойно. Не каждая женщина способна во время родов отречься от себя и думать только о ребенке. Роды - это дальняя дорога, где каждой отмерен путь по силам. Процентом 50-80 слушателей нашей школы решают рожать дома. Конечно, на всякий случай они страхуют себя ближайшим роддомом.

- Дело не в том, где ты рожашь, - выступает в разговор выпускница «Драгоценности» Юлия, - а как ты подготовилась к этому. Нас научили относиться к беременности и родам как к самому радостному событию в жизни. Я не боялась себе доверять, старалась «услышать» ребенка внутри себя. Мы с Сашей не планировали заранее рожать дома, просто я не успела бы доехать до роддома. Честно говоря, был момент, что я растерялась. Слава богу, что рядом был самый близкий человек. Когда муж принял ребенка, я услышала: «Какой он длинный! Прямо дыбка Степа». Вот так мы родили Степу.

Елена ВОЛКОВА

## Увидеть СВОИМИ глазами

**Врачи поставили ей страшный диагноз. Лечить ее глаза они уже не брались. Женщина жила только надеждами, но и те таяли с каждым днем... Однажды сын, преподаватель, принес домой необычные очки с дырчатками, как решето, черными непрозрачными линзами и дал поносить больной. Через несколько дней мать почувствовала, как предметы вновь приобретают очертания, прибавляются силы, встала (а ведь раньше была прикована к постели!) и даже самостоятельно вышла на улицу! Всех, кто знал о ее недуге, этот факт поверг в шок.**

История, которую рассказали мне в одной из московских офтальмологических клиник, и правда кажется фантастичной. Я позвонила той женщине, и она подтвердила все до последнего слова - чудодейственные очки "Супер-Вижн" действительно спасли ей здоровье и вернули к полноценной жизни - прошила сильнейшую резь в глазах, связанные с ней спазмы сосудов головного мозга и дальнозоркость.

### Необъяснимое чудо

Поверите ли вы, что любой человек, сегодня едва различающий вторую строчку на офтальмологической таблице, через 3-6 месяцев непременно увидит буквы четвертой, пятой и даже седьмой строки, но уже без очков? Похоже на фантастику, не правда ли?

**"Я тоже сначала не поверила, - пишет В.Ивлева (39 лет). - Страдала сильной близорукостью (-5), очень уставали глаза (работая сборщицей). Очки "Супер-Вижн" мне подарила дочь. Пользовались всей семьей. Через 4 месяца дочь сняла линзы, а я - свои старые очки. И это - без операции! Большое спасибо! Очень прошу вас, вышлите очки моей сестре, адрес ее прилагаю..."**

Перечитываю эти письма... Их сотни и тысячи в день. От пенсионеров и школьников, рабочих и студентов - всех тех, кому уже помогла новинка, кто обрел свое новое зрение. Очки подходят при любом количестве единиц (плюс, минус), любом межцентровом расстоянии, ведь их секрет - в тонких пластинах вместо линз со множеством специальных отверстий. Очки не требуют носить постоянно - достаточно уделить несложным и не отвлекающим от дел тренировкам всего 15 - 40 минут в день.

### А что считает Минздрав?

Эти чудо-очки нельзя было нигде купить. Но даже сейчас, когда "Супер-Вижн" можно приобрести, вряд ли чудо-очки будут про-

писывать больным, как аспирин. Может быть, причина все в том же недоверии ко всему нетрадиционному?.. И вообще, как знать, не единичны ли те случаи выздоровления, о которых с удивлением рассказывают сами врачи? Чтобы удостовериться в реальных возможностях "Супер-Вижн", я решила обратиться к официальным источникам. Как выяснилось, отзывы на очки-тренажеры

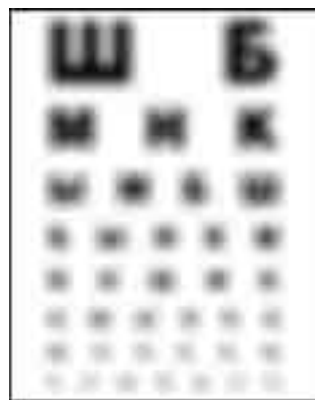

до использования очков



через 3-5 месяцев тренировок

дали известные ученые, а к производству и применению в медицинской практике "Супер-Вижн" рекомендовала одна из ведущих офтальмологических клиник.

Кроме того, "Супер-Вижн" - тренажер для глаз, имеющий гигиеническое заключение и сертификат Минздравства здравоохранения РФ. В известнейшей офтальмологической клинике от Минздрава мне, к большому восхищению, представили официальный перечень поддающихся излечению или профилактике очками "Супер-Вижн" заболеваний:

- близорукость;
- дальнозоркость, в том числе и возрастная (пресбиопия);
- астигматизм;
- анизометропия (разная оптическая сила глаз);
- глаукома;
- катаракта;
- заболевания сетчатки;
- усталость глаз.

Завидный перечень, не правда ли? Но еще любопытнее отзыв известного офтальмолога Г.А. Бородина, профессора и руководителя Российского офтальмологического центра "Здоровое зрение": "С помощью безлинзовых дырчатых очков уже сотни тысяч людей избавились от близорукости, дальнозоркости и астигматизма. Могу как специалист подтвердить: такого эффекта нельзя добиться ни по-

которого оно наступило. Но, как известно, то, что помогает одним, напрочь не подходит другим. Так ли универсальны очки-тренажеры "Супер-Вижн"? Отклики наших читателей - вот что еще раз, и уже окончательно, убедило меня: так!

**"Даже не верится, что подобное может быть! Я тратила на глазные капли почти все остатки своей небольшой пенсии - боролась с катарактой и глаукомой. У меня постоянно в глазах стояла как будто пелена белая. Однажды старший сын забрал мои полпенсии и, ни слова не говоря, поехал, купил очки "Супер-Вижн". И... с тех пор мои пути траты на капли и походы в аптеку прекратились. Пелена с глаз исчезла, вижу белый свет совсем другими глазами. Потраченных на очки денег я не жалею - здоровье дороже!" - пишет жительница Тюмени Авдеева Галина Васильевна.**

**"Это классная вещь, эти очки с отверстиями, - оптимистичное письмо от инженера-программиста Юрия Певченко, г. Череповец. - Усталость снимают за 5 минут, глаза новенькие! Благодаря им испытываю все большее удовлетворение от любимой работы".**

Кстати, "Супер-Вижн" могут не только вылечить многие глазные болезни, но и уберечь от них. Так, они снимают усталость глаз и век, ощущение тяжести, жжения, "песка" в глазах, повышают иммунитет, работоспособность, снижают до минимума опасность возникновения глазных заболеваний. Поэтому-то их рекомендуют и здоровым людям, а особенно детям, и, конечно, работникам умственного труда.

Да, очки-тренажеры хотя и доступны по цене, но все же не дешевы. Однако если с калькулятором подсчитать, во сколько обойдутся препараты для лечения преследующих вас глазных болезней, то выигрыш от приобретения "Супер-Вижн" очевиден. Затраты будут во много раз меньше, ведь срок службы очков "Супер-Вижн" ничем не ограничен. Кстати, это сразу же почувствовали пенсионеры и люди малообеспеченные, у которых каждый рубль на учете - все больше пожилых людей проникаются доверием к новинке.

Вот и я приобрела "Супер-Вижн" для своей пожилой мамы. И теперь с радостью наблюдаю, как она, неделя за неделей, опускается взглядом по таблице все ниже и ниже, пока не увидит, к собственной радости, десятую строчку в ней.

Ларуса ТРИФОНОВА

### Доктор, который всегда с тобой

Когда мы заболеваем, начинаем верить во все, что хоть как-то облегчает наши страдания. Любое, даже временное улучшение повышает авторитет лекарства, от

Приобрести очки "Супер-Вижн" в Москве можно в фирменном магазине "Ваш Доктор" по адресу: Чистопрудный б-р, д. 10, стр. 1 (м. "Чистые пруды", м. "Тургеневская"). Магазин работает каждый день с 10.00 до 20.00 без перерыва на обед и выходных. Цена - 700 рублей.

Жители Московской области могут приобрести очки-тренажеры через знакомых, бывающих в Москве (примерка очков не нужна, т.к. очки универсальны и подходят всем, потеря зрения и расхождение между центрами глаз значения не имеет).

### Внимание!

В последнее время участились случаи подделок очковых тренажеров, которые могут нанести непоправимый вред Вашему здоровью. Приобретайте изделие только у производителя! Опасайтесь дешевых подделок! Настоящие очки "Супер-Вижн", поставляемые компанией "Ваш Доктор" должны иметь:

- оправу из желтого (светлого) металла;
- надпись "Супер-Вижн" на правой дужке;
- цветную 16-страничную инструкцию с иллюстрациями и штрих-кодом;
- таблицу для проверки зрения;
- копию сертификата Минздрава РФ №50.ФУ.02.969.П.018136.09.01.

Жители регионов могут заказать очки почтой (наложенным платежом). Цена - 550 рублей +8% почтовый сбор. Необходимо прислать письмо-заказ с указанием фамилии, имени, отчества, индекса и адреса - в течение 2 недель очки придут бандеролью.

Адрес для заказов почтой: 150000, г. Ярославль, а/я 1, "Ваш Доктор"

### Магазины в регионах:

- г. Нижний Новгород, ул. Гордеевская, д. 2а, универсам "Гордеевский", 1-й этаж
- г. Брянск, Центральная универсам, 2-й этаж, "Мир товаров для здоровья". Тел. (0832) 66-37-93
- г. Вологда, ул. Зосимовская, д. 70
- г. Иваново, пр-т Ленина, д. 6
- г. Кострома, ул. Свердлова, д. 80
- г. Череповец, ул. Metallургов, д. 34

### Справки:

(095) 510-10-10,  
(0852) 72-33-55

# Тильман ДРИССЕН: В ЧАСТНОМ ДОМЕ МНОГО НЕ НАКОПИШЬ



Тильман Дриссен окончил университет в Монреале (Канада) по специальности инженер, специалист в области водоснабжения. Проблемами коммунального хозяйства занимается более десяти лет, является советником-консультантом Фонда имени Конрада Аденауэра по вопросам реформирования ЖКХ.

Реформа ЖКХ не является сугубо российским атрибутом повседневной жизни. Проводится она и в других странах, в том числе в Германии. Несмотря на кажущуюся несхожесть решаемых проблем, у нас много общего. И тем ценнее становится обмен опытом, чтобы учиться на чужих ошибках, а не на своих собственных. И не наступать дважды на те же грабли. От успешности реформирования зависит социальное самочувствие горожан, их благосостояние. А с другой стороны, реформа не может опираться только на средства бюджета, но и во многом определяется уровнем жизни народа. Такая вот диалектика. Об этом и размышляет известный немецкий эксперт доктор Тильман Дриссен, принявший участие в международной научно-практической конференции «Практика и перспективы реформирования жилищно-коммунального хозяйства города Москвы и городов Германии», которая прошла под патронатом московского правительства.

**Д**октор Тильман, как бы вы оценили расходы на жилье и коммунальные услуги в Москве по сравнению с западными стандартами?

- Насколько мне известно, реальные доходы жителей Москвы за три последних года выросли на 72 процента. В среднем за месяц москвич зарабатывает 300-400 долларов. Из них на питание уходит 52 процента, на приобретение непродовольственных товаров - 31 процент, остальное расходуется на жилищно-коммунальные и другие услуги. И лишь около 2 процентов доходов остается на сбережения. Причем расходы на оплату жилья составляют в среднем 6-12 процентов.

Я считаю, что в России низкие налоги, и это существенно влияет на рост благосостояния - хотя уровень жизни у вас остается ниже, чем на Западе. Думаю, что это ни для кого не секрет.

**О материальном благополучии экономисты судят по тому, на что люди тратят. Я знаю, что вы изучали структуру потребления не только в России, но и в Германии, США. Есть ли различия?**

- Особенность России, да и Москвы в том числе, что люди откладывают на покупку недвижимости, да и просто на черный день очень небольшую часть зарплаты. Всего несколько процентов. В Германии сбережения составляют 13,2 процента от доходов семьи. Но 22,7 процента семейного бюджета немцы тратят на оплату жилья и коммунальных услуг. В Америке этот показатель составляет еще больше - 32,4 процента. Но при этом американцы, конечно, лучше обеспечены жилплощадью.

**Вы затронули больной для многих москвичей вопрос. Могли бы вы сопоставить уровень обеспеченности жильем в Москве и странах Запада?**

- Что касается Москвы, то у меня нет точных данных, но в среднем на каждого россиянина приходится 19,3 квадратного метра. В Германии этот показатель составляет 39,3, а в Америке - 44,4 квадратного метра на человека. В то же время у вас высок уровень частной собственности.

**Вы имеете в виду количество частных квартир и домов?**

- Да. Частный жилой сектор в России составляет 65 процентов. В Америке на долю собственников приходится 68,3 процента всего объема жилья, в Германии - 40,5 процента.

**Значит, на Западе многие предпочитают быть арендаторами квартир, а не их собственниками?**

- В Москве, да и в России в целом, еще не осознали, что все расходы по содержанию частного жилья должны нести собственники: ремонт, коммунальные услуги и так далее. А это все-таки обременительно. Поэтому на Западе много арендаторов. У вас же, в частности в Москве, за многие коммунальные услуги доплачивает бюджет.

**Когда у нас говорят об экономической реформе, в том числе реформе сферы ЖКХ, то неизбежно выходят на проблему инвестиций. Однако инвесторы не спешат с деньгами в ЖКХ. Что мешает увеличению инвестиционного климата в России?**

- Не все российские эксперты со мной согласятся, но я думаю, что у простых людей, - а они и составляют основную массу

инвесторов - нет свободных денег. Потому что уровень сбережений хотя и имеет тенденцию к росту, но по-прежнему остается низким. Экономленные деньги - это и есть тот потенциальный инвестиционный ресурс, который может и должен работать на экономику. А что получается? В зависимости от дохода люди копят деньги на квартиру, дом, турпоездку - то есть финансы уходят в сферу потребления. Очень немногие в состоянии купить акции какого-нибудь предприятия. Да и желания быть акционерами у большинства россиян нет. Поэтому доля частного жилого сектора в России растет. Что касается инвестиций, то они могут быть аккумулированы в бюджете за счет налоговых поступлений.

**О том, что большинство россиян, да и москвичей, ориентировано на потребление, а не на накопление, свидетельствует и количество машин на столичных улицах, которое увеличивается день ото дня. С одной стороны, можно порадоваться, что многие москвичи стали жить богаче, но, с другой стороны, этот автобум создает головную боль для дорожного хозяйства столицы...**

- Я думаю, что Москва по уровню обеспеченности личным автотранспортом скоро догонит другие европейские столицы. Я автомобилист и знаю, что в вашей столице с утра до вечера пробки на дорогах. Средняя скорость в часы пик - 15-20 километров. Иногда пешком можно добраться быстрее. В недалеком будущем проблема дорожного движения в Москве еще больше обострится. В Германии, увы, тоже бывают пробки, и какого-то радикального средства от них не найдено.

**Пожалуй, активность москвичей на потребительском рынке, в том числе автомо-**

билном, связана и с тем, что доля расходов на жилье, коммунальные услуги относительно невысока, и у людей есть возможность улучшать свое благосостояние. Дотации, субсидии позволяют проводить в столице реформу ЖКХ менее болезненно, чем в других регионах.

- В России дотируются практически все коммунальные ресурсы: электричество, вода, тепло и так далее. Кроме того, многие получают жилищные субсидии. При этом цена ресурса остается неизменной, но разницу между коммунальными платежами

на окраине Москвы, будет чувствовать себя так же комфортно, как в центре, он не будет стремиться переехать в более престижные районы.

Нам надо в конце концов осознать, что любой мегаполис не может развиваться до бесконечности. И чтобы люди не стремились из деревни в город, надо создавать им равные условия для жизни. То есть развивать систему ЖКХ по периферии. Это потребует перераспределения финансовых ресурсов, изменения системы управления отраслью. В этом смысл децентрализации.

Например, в Западном Берлине очень развита городская инфраструктура, много магазинов, в Восточном - иная ситуация. И нужно ее улучшать, чтобы люди не стремились менять место жительства. И город, и городское коммунальное хозяйство развиваются у нас не от центра к окраинам, а имеют два направления. Если посмотреть на карту, то Берлин напоминает спортивный снаряд - гантель. То есть у него разнаправленные векторы развития.

МКАД делит Москву тоже на определенные части. За его пределами появляются новые административные центры со своей инфраструктурой ЖКХ, своими особенностями. Я думаю, что ваша столица и дальше будет развиваться по этим направлениям.

**Некоторые экономисты предлагают увеличить число местных, муниципальных налогов, чтобы решить те или иные проблемы городского хозяйства.**

- Многие города так и делают. Возьмите Лондон. Там за въезд в пределы города с каждого водителя взимается плата - порядка десяти долларов. Хотя подобная мера заведомо непопулярна. Вообще увеличение местных налогов возможно, когда москвичи станут жить богаче.

**Наверняка многие жители Германии владеют жильем в домах, являющихся памятниками истории и культуры. Могут ли они без разрешения заниматься перепланировкой, продавать его или сдавать в аренду?**

- Я сам живу в деревне в небольшом замке XVII века, который находится под охраной государства. И несомненно ответственность за его сохранность. За состоянием замка следит архитектор, и любые переделки, как внутри, так и снаружи, запрещены. Передача прав собственности или аренды на исторические постройки возможны, но под контролем государства.

**Не секрет, что в Москве активно идет процесс расслоения общества. Богатые покупают квартиры в элитных домах, бедные остаются жить в старых зданиях массовой застройки. Нужно ли противодействовать такому размежеванию?**

- Я бы не сказал, что этот процесс зашел у вас слишком далеко. Подобное наблюдается и у нас, но мы считаем, что этой тенденции власти должны противодействовать. Иначе появятся целые районы, населенные исключительно бедной и типичными социальными язвами: преступностью, торговлей наркотиками и так далее. Раньше богатые семьи, жившие у нас в муниципальном фонде, платили специальный налог за пользование дешевой квартирой. И многие переезжали в фешенебельные апартаменты. Но потом власти отказались от этого налога и число желающих покинуть муниципальную квартиру и обзавестись собственной сократилось. Это разумная мера. Я считаю, что в городе не должно быть резких социальных контрастов.

**Александр АСТАФЬЕВ**

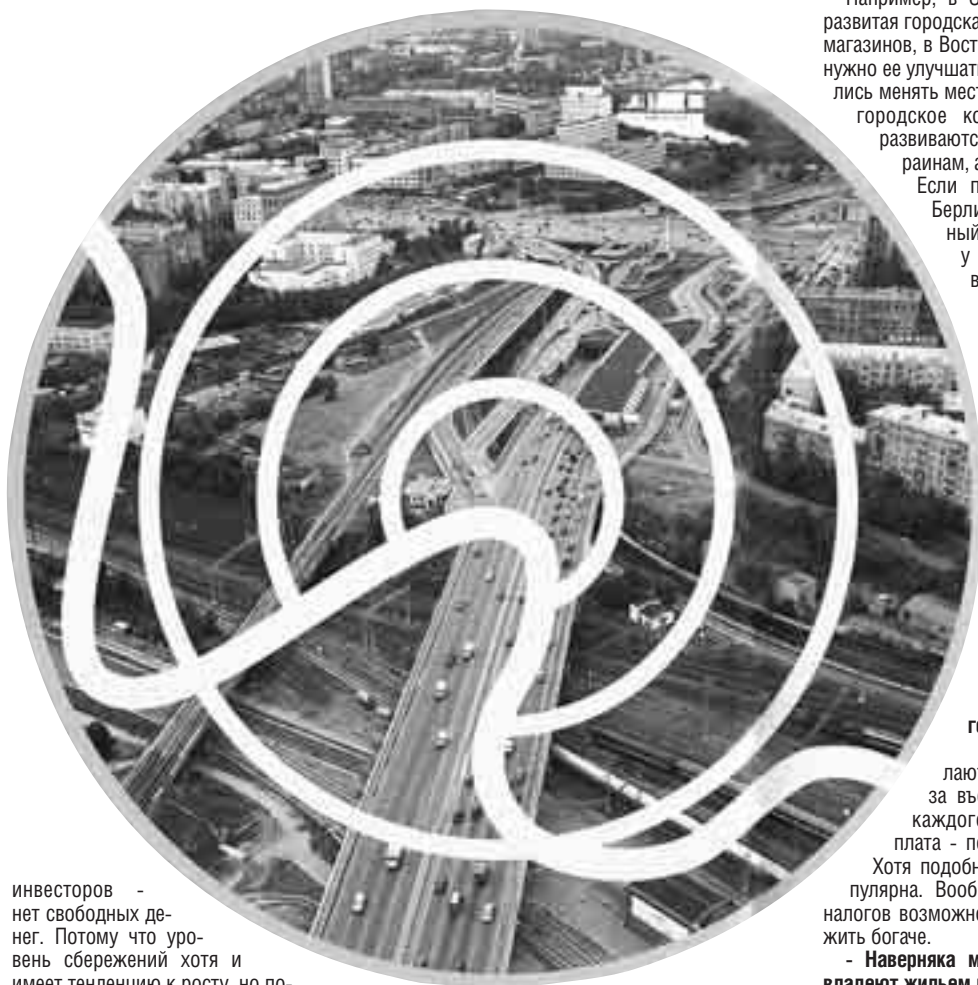

- Хочешь, я расскажу тебе о Париже? - сказала подруга.  
- Рискини, - без энтузиазма отозвалась я, потому как сама там недавно побывала. Ну о чем она мне расскажет? О Моне Лизе, которая, по словам Ахматовой, сама выбирает, кому нравиться, а кому нет? Или об Эйфелевой башне, где в гениальной гармонии сочетаются объем, высота, форма? Сама могу...

**Н**у так вот, - начала она, - две вещи поразили меня. Это, во-первых, разной высоты трубочки, кото-

рые батареями расположены на разных концах буквально всех крыш. Сначала было непонятно, и только потом догадалась, что

# НЕ ГОВОРИ МНЕ ПРО ПАРИЖ

это дымоходы каминов, которые есть в каждой квартире. И второе - балконы. Все как один с цветами. На каждом - пышный букет, словно вот-вот вывалится на улицу.

И помолчав, добавила:  
- Я понимаю, камин... Но цветы - почему их так мало на московских балконах?

И тогда я тоже задумалась: в самом деле - почему?

То, что в Москве стало больше цветов - знает каждый. Не

тех муляжей, которые продаются в многочисленных киосках, а цветов, которые украшают улицы. Более того - цветочное оформление стало приоритетным в зеленом убранстве столицы. Цветы появились на крышах, столбах электропередачи и стенах домов - в каких-то немислимых висячих контейнерах. И только балконы по-прежнему голые...

Можно ли победить инерцию? Убедить горожан, что цве-

ты не только долгожданный подарок для благоверной, но и визитная карточка города? Думается, да. Для начала стоит сыграть на святом для всех нас чувстве - любви к халюе. В самом деле, если город тратит такие деньги на цветочное оформление, почему бы, скажем, по весне не дать объявление: «Сегодня в ДЕЗе бесплатно раздаются цветочная рассада для балконов. Первые десять жильцов получат в награду ящики для цве-

тов»? Придут? Придут! Если дадут, почему бы не взять? Важно сдвинуть дело с мертвой точки. А там, глядишь, и уговаривать никого не придется. Балкон без цветов покажется столь же странным и непривычным, как окно без занавески. И город станет наряднее, веселее. Мы чаще станем улыбаться.

И кстати: почему бы не сдавать дома с цветочными ящиками на балконах?

**Ирма ГЕОРГАДЗЕ**

# ПРОЙДУСЬ-КА ПО ГАЗГОЛЬДЕРНОЙ, ПОТОМ - ПО 5-й КАБЕЛЬНОЙ...

Занятное это чтение - список столичных улиц, которые еще недавно вызывали у москвичей затяжные споры. С карты города исчезли не только имена Дзержинского и Землячки, но и Чехова, и Чайковского - названные в их честь улицы снова стали Малой Дмитровкой и Новинским бульваром. Зато улицы 10, 40, 50... лет Октября благополучно пережили беспокойные времена. Равно как и улицы «Искры», Третьего Интернационала, Розы Люксембург и Урицкого. О Партийном переулке не говорю, потому что уже трудно понять, о какой партии речь. А с вождями трудящихся и вообще сложные вопросы. Улица Готвальда теперь - Чайнова, а вот на площади Ле Зуана без перемен.

Эта тема привела к доктору филологических наук Михаилу Викторовичу Горбаневскому. Профессор не только много лет занимается московской топонимией, но и, помнится, был в числе руководителей межведомственной комиссии по наименованию улиц при Мосгордуме.

**Михаил Викторович, на сторонний взгляд, упомянутая комиссия трудится довольно вяло, если уж на карте столицы до сих пор остается множество образцов чиновничьего творчества позачерашнего дня. А как вы оцениваете состояние московских названий?**

- Положительно. Если говорить о наведении порядка, то Москва в этом деле лидирует. Ни в одном субъекте Федерации нет специального закона о наименовании территориальных единиц, а есть старые инструкции. Его подготовила та самая комиссия, о которой вы говорите, и я был одним из разработчиков. Когда на заре перестройки мы пытались добиться, чтобы мы и наши дети, глядя на географическую карту города, не чувствовали себя в музее партийной славы, то споры сводились в основном к исторической справедливости. Теперь же в законе сформулированы четкие общие принципы, и остается лишь им следовать. Но отношение к законам в России своеобразное, поэтому с комиссией я в конце концов расстался.

**Что же вас не устроило?**

- Поводом к моему уходу стала история с Артемом Боровиком. Через несколько дней после трагической гибели журналиста я с удивлением услышал заявление высокопоставленного чиновника о том, что московское правительство, желая увековечить его память, обязательно переименует Трубниковский переулок в переулок Артема Боровика. Дело даже не в том, что в этом переулке прошло мое детство. Его название связано с Трубничьей слободой, где триста лет назад жили трубочисты. Это не менее ценный памятник истории и культуры, чем древний храм или рукопись. Кроме того, это прямое нарушение московского закона, в котором прямо сказано, что присвоение улицам имен известных граждан может производиться лишь по истечении десяти лет со дня их смерти, причем речь идет только о новых улицах. Эту принципиальную позицию мы закладывали, учитывая горький советский опыт, когда карта Москвы, да и всей страны, превратилась в топонимический пантеон. Один из самых первых примеров - Рогожская застава, переименованная в 1919 году в Заставу Ильича. Заметим, что в то время скромный вождь был не только в здравом уме, но и состоял депутатом Моссовета, однако возражать против «воли масс» не стал.

Когда я в 1997 году докладывал проект закона в Мосгордуме, то по поводу этого пункта шла острая борьба. Одни требовали увеличить срок до 25 лет, другие - передать все на усмотрение городского правительства - мол, ему виднее... Но в итоге приняли проект единогласно, власть согласилась с мнением ученых. Однако комиссия, которая действует на основании закона, играет лишь совещательную роль, а окончательное решение чиновники принимают на свой вкус. С тех пор я там не работаю.

В то же время я направил письмо вместе с текстом закона коллега из газеты «Версия», которые и ходатайствовали о переименовании переулков. Объяснил, что вполне законное желание увековечить память товарища стало бы в таком варианте юридическим и историко-культурным нонсенсом. Именные фонды, премии - пожалуйста. Даже парк, который носит сегодня имя Боровика, не противоречит зако-



КОЛЛАЖ ЕЛЕНА КОРОВОЙ

ну, потому что ограничения не распространяются на безымянные объекты. Журналисты поняли и согласились.

**Когда появилась эта традиция - называть улицы, а то и города в честь выдающихся людей?**

- Сравнительно недавно, причем в действительности это отклонение от русской традиции. Откуда брались имена в названиях? Вот, к примеру, Протопоповский переулок, который по недоразумению переименовали в Безбожный. Никакого отношения к религии он не имел - речь шла о домовладельце по фамилии Протопопов. И не увековечивать его собирались, а дали название для ориентира. Как и Даев переулок на Сретенке. Стоял сбоку дом помещика, к нему шла дорога - и образовался переулок. Дом Даева - и переулок Даев. Да и Санкт-Петербург назван не в честь Петра Великого, а в честь его небесного покровителя святого Петра. Это уже в конце XVIII века, при Екатерине II, появились Екатериноград, Екатеринослав...

Когда пришли большевики, власть захотела еще и увековечить всех своих. Это тянулось от Ленина до Брежнева (многие, наверное, уже не помнят, что в свое время Черемушкинский район именовался Брежневским). Но сегодня, я считаю, практика мемориальных названий изжила себя.

**Тем более что нередко со временем оценки меняются. Вот, к примеру, братья Молоствовы, участники восстания 1905 года, члены боевой дружины, были расстреляны, а в 1963 году в их честь названа московская улица. В том же году появилась улица Винокурова, который в конце 30-х был председателем Верховного суда СССР...**

- Так что же, будем время от времени пересматривать роль в истории некоторых деятелей? Нет, переименования - это всегда болезненный вопрос, поэтому ни в коем случае нельзя политизировать это дело.

ский писал «Братьев Карамазовых», и Скотопригоньевск списан с этого города) остался заповедник советских времен - улицы Маркса и Энгельса, Розы Люксембург и Карла Либкнехта... Нам же хоть и удалось расчистить центр Москвы, но за пределами Садового кольца примерно то же самое - и улица Свердлова есть, и Розы Люксембург.

**Складывается впечатление, что интерес к этой теме у горожан поугас...**

- Да, отметили 850-летие столицы - и теперь до следующей круглой даты... А история географических названий - это

ла покрыта лубом, корой деревьев, чтобы телеги не стучали на мостовой), и переселенцы принесли с собой это название. Но Лубяница в окружении Покровки, Маросейки, Ордынки вскоре стала Лубянской.

**- А что происходит с названиями станций метрополитена? Есть «Октябрьская» - кольцевая и радиальная, а рядом - Добрынинская и Серпуховская. Станция «Площадь Ильича», а на самом деле - Рогожская Застава... Есть тут какие-то принципы?**

- Есть, конечно, и они сформулированы в том же законе. Не должно быть одноименности на пересадочных станциях. Опросы показывают, что разноименность удобна, люди меньше путаются, особенно приезжие. Поэтому «Тургеневская» и «Чистые пруды» - это норма, и на новых станциях мы старались соблюдать именно такой принцип. Но на кольцевой оставили старые названия - люди привыкли, это особая линия.

Что касается «Площади Ильича», то тут мы пошли навстречу метрополитеновскому начальству, которое просило оставить это название, потому что все архитектурное решение станции - темно-красный гранит и прочее - тесно с ним связано. А вот название станции «Библиотека им. Ленина» противоречит действующему закону, где сказано: названия станций метрополитена должны максимально соответствовать названиям наземных объектов. Поэтому как только переименовали библиотеку, надо было исправить и название станции.

Почему закон не исполняется? Не знаю. Видно, кому-то нужно, чтобы в районе Таганки существовали Большая и Малая Коммунистические улицы вместо Большой и Малой Алексеевских, названных так когда-то по стоявшему здесь Алексеевскому монастырю.

**- Коммунистические - тут хоть отразилась мечта о рае земном. А что отразилось в десятке проектируемых проездов, Стандартной и Высоковольтной улиц, Инициативной или улице ЦНИИМЭ?**

- Все это я называю топонимическим чертополохом, который по структуре не отвечает представлению о названии улицы. В законе написано, какие эстетические принципы должны быть заложены в наименовании: оно должно максимально соответствовать историко-культурной и географической биографии места. Мне нравится, например, название улицы Раменки, хотя это форма множественного числа и не склоняется. Но здесь сохранился древнерусский корень «рати», который мы слышим в таких словах, как орало, ратай, ратибор - все это связано с пахотой земли. Там, где сейчас Мичуринский проспект, когда-то было село Раменки. Потом оно исчезло, но память о нем хранит название улицы. Как и о Тропареве, Никулине, Зюзине.

**- В названиях многих улиц широко применяется географический принцип. Действительно, старинные дороги, выходящие из Москвы (Тверская, Смоленская, Владимирский тракт), названы по тому городу, куда ведут. Но вот, к примеру, Россосанская улица - ну при чем тут городок Россось в Воронежской области? А при том, что упомянутая улица находится в южной части Москвы. Зато Воронежская улица расположена уже не в Чертанове, а в Орехово-Борисове и ведет почему-то на восток. Хотя ехать и на Воронеж, и на Россось надо по Варшавскому шоссе... А на севере столицы оказались рядом Кольская и Ленская улицы, Чукотская и Таймырская... Север - он ведь большой, особенно вперемежку с востоком. Но кто же ездит на Чукотку по шоссе? Лучше уж так назвать улицу на пути в Домодедовский аэропорт...**

- Странностей можно найти много, но это вопросы не ко мне - названия придумывал не я. А вот упорядочить названия давно пора. Причем список несуразностей можно продолжить: Литовский бульвар оказался не на западе, а на юге, в Ясенево. Он назван так по другой причине - в честь содружества Черемушкинского района, где работали литовские строители, с Литовской ССР. Вот и разберись в такой географии...

У топонимической комиссии дел еще много. Но вот беда - ученые в этой комиссии оказались в меньшинстве, причем многие из-за преклонного возраста уже не могут активно работать. Я думаю, что московское правительство могло бы учредить несколько именных стипендий для студентов московских вузов, чтобы подготовить талантливых, энергичных специалистов. Они-то и смогли бы добиться жесткого выполнения закона о наименованиях хотя бы в столице.

**Евгений КРУШЕЛЬНИЦКИЙ**



Рождественские праздники, новогодние торжества, детские елки и каникулы все ждут с радостью и нетерпением. Но для пожарной службы этот период, пожалуй, по сложности не сравнить ни с одним другим. В конце декабря - начале января резко возрастает число пожаров, возгораний, жертв от огня. О том, как избежать несчастья, беседа с начальником управления государственного пожарного надзора Главного управления ГО и ЧС Москвы Владимиром РОДИНЫМ.

## ОГОНЬ БЕСПЕЧНЫХ НЕ ПРОЩАЕТ

**В**ладимир Степанович, не могу не коснуться недавней трагедии в общежитии Российского университета дружбы народов на юго-западе столицы. Почему пожар имел такие страшные последствия?

- Дело ведет городская прокуратура. Наши сотрудники работают в оперативной группе и не имеют права разглашать детали расследования. Поэтому предоставить сведения в полном объеме я не могу.

По предварительной информации, о чем мелькали сообщения в прессе, пожар вспыхнул в 203-й комнате. Жильцы попытались справиться с огнем своими силами. Затем началась паника, которую усугубляло то, что многие не знали русского языка. Конечно, если бы пожарные расчеты получили сигнал своевременно, таких жертв никогда бы не было.

К сожалению, к нам сигнал о пожаре поступил с опозданием как минимум на 50 минут. Первое сообщение пришло в 2 часа 17 минут, а первый расчет прибыл к пожару уже в 2 часа 21 минуту. Все это зафиксировано приборами, электронные носители изъяты прокуратурой и приобщены к делу. Обстоятельства трагедии расследуем и мы. Создана специальная комиссия МЧС. Привлечены специалисты Всероссийского института противопожарной обороны, Академии противопожарной защиты, Академии гражданской защиты МЧС РФ, представители других ведомств. Они тоже сделают выводы, которые помогут в дальнейшем правильно действовать в сложных ситуациях.

Что касается моего мнения, то число жертв обусловлено несколькими обстоятельствами. Во-первых, само здание довольно специфично. Архитектурные особенности позволили огню быстро охватить все помещение. Кроме того, по предварительным данным, женщина, увидевшая огонь первой, выпрыгнула из окна. Возникший сквозняк сыграл свою роль в быстром распространении пожара.

**Насколько серьезны были нарушения техники пожарной безопасности в здании общежития?**

- Нами этот объект проверялся постоянно. Делались соответствующие предписания, мы составляли необходимые документы. Они также приобщены к делу...

**И что же, не помогло?**

- В связи с выходом закона «О защите прав потребителя» мы можем проверять

такие объекты не чаще, чем раз в два года. Есть предписания, которые нами вручались проректору и исполняющему обязанности ректора. Там подробно изложены все наши требования и замечания. Мы заявляли о необходимости оснащения здания пожарной сигнализацией и системой оповещения людей о пожаре. Наказывали штрафами руководителей корпусов...

**И никаких выводов руководством РУДН сделано не было?**

- Все материалы в прокуратуре. Я не хотел бы комментировать факты до окончания расследования.

**Если бы печально знаменитый 6-й корпус был оснащен сигнализацией, как быстро пожарные прибыли бы на место?**

- Наши приборы срабатывают при температуре 75 градусов. Сигнал поступил бы к нам уже на пятой минуте после начала пожара. Существует множество различных систем оповещения: звуковых, голосовых, световых... Любая из них помогла бы избежать таких страшных последствий.

Специфика общежития, о которой не все догадываются, состоит еще вот в чем. Как показал первичный осмотр коммат, некоторые жертвы погибли в собственных постелях. Почему так произошло, как вы думаете?

**Вероятно, они привыкли к отсутствию какого-либо режима в общежитии. Некоторые комнаты были перенаселены, кто-то жил без документов. Поэтому и не реагировали на шум, стук в дверь.**

- Наверное, так и было. К тому же в карантинном корпусе многие не владели русским, не могли понять, что же происходит за дверью...

**Как выполняется распоряжение первого заместителя мэра столицы Петра Аксенова о проверке противопожарного состояния учебных и медицинских заведений города?**

- Мы занимаемся этой работой постоянно. В рамках операции «Жилье» мы проверяем общежития, планомерно занимаемся больницами, детскими садами, учебными заведениями.

Много вопросов по общежитиям. К сожалению, есть серьезные замечания по объектам федеральной собственности. Средств не хватает, и требование установки противопожарных систем воспринимается как непозволительная роскошь. Есть перечень таких объектов. Это здания студенческого городка Москов-



ФОТО ОЛЕГ ДАДА ЛАПОВКА

ского авиационного института, общежития МГУ, общежития предприятий - «Салют-2», ГУП «Экспериментальный завод напитков», Ремстройтреста, общежитие НИПГУ... Всего мы составили 25 предписаний на приостановку работы общежитий.

**А вы имеете право закрыть какой-либо объект в случае нарушения правил пожарной безопасности?**

- Сегодня таких полномочий у нас нет. Много разговоров было по поводу того, что проверки и закрытие помещений ме-

шают развитию среднего и малого бизнеса. Приняты соответствующие законы. И теперь мы не имеем права закрывать объект. Только выносим предписание на приостановление его деятельности.

А это не более чем документирование плохого противопожарного состояния. Для приостановки мы обязаны оформить соответствующие материалы, собрать объяснения, составить протоколы и направить бумаги в суд. Такова процедура. Но и это не гарантирует выполнения всех наших требований. Суд может встать на сторону бизнеса, усмотреть в действиях пожарных чрезмерное рвение...

Администрация порой воспринимает нас как помеху в работе, о прибытии инспекторов заранее всех оповещает, а в результате мы имеем то, что имеем. Неподготовленность, нарушения работы с электроприборами, отсутствие элементарных средств оповещения. Одними проверками проблему не решить. Нужна заинтересованность руководителей предприятий, профилактическая работа с людьми. Конечно, если течет батарея или неисправен водопровод, сразу находятся средства. А с установкой системы противопожарного оповещения как будто можно повременить. Пока мы будем так рассуждать, никто не даст гарантии, что не произойдет новая беда.

**Впереди Новый год. Для пожарных служб этот праздник связан с дополнительными нагрузками. Готовитесь к авралам?**

- Мы готовы к оказанию помощи людям, к тушению пожара всегда, независимо от праздников и времени суток. Но, конечно, в новогодний период ЧП случаются чаще. И мы работаем в усиленном режиме.

Свечи, бенгальские огни, петарды, шутихи... Все это добавляет радости, но порой приводит к печальным последствиям. Поэтому я напомнил бы москвичам о соблюдении простых правил пожарной безопасности. Пиротехнику следует покупать только в специализированных магазинах, имеющих соответствующий сертификат. И прежде чем использовать по назначению, обязательно ознакомиться с инструкцией по применению.

Не давать детям пиротехнику. Эти предупреждения звучат ежегодно, тем не менее в такие дни число обращений в травмпункты и больницы возрастает на порядок. Не следует зажигать свечи без опорных подставок. За праздничной суетой можно не заметить, как огонь от свечи станет причиной возгорания в доме.

Руководителям предприятий стоит заранее продумать меры пожарной безопасности. Проверить электропроводку, использовать для елки, освободить эвакуационные проходы, назначить ответственных. Предосторожность никогда не помешает. Надеюсь, что все эти советы помогут людям сохранить хорошее настроение. Пусть огонь новогодних праздников принесет только радость и веселье.

## ПИЛИ, СЫНОК, ПИЛИ...

Сыщики МУРа раскрыли кровавое преступление, совершенное в квартире наркоманов. Если бы не настойчивость оперативников, убийцы до сих пор гуляли бы на свободе.

**Р**анним утром в дежурную часть ОВД «Зябликово» позвонили встревоженные жители Орехового бульвара: «У нас перед домом лежит убитый мужчина...» Выехавшая на место происшествия оперативная группа подтвердила информацию. Правда, ни головы, ни конечностей у жертвы не было. Зато удалось определить, что тело принадлежало мусульманину. Такой вывод сыщики сделали, разглядев мужскую часть тела убитого...

Следователи прокуратуры скептически оценивали перспективы уголовного дела. Такие преступления чаще всего становятся безнадежными висюлками. Как выйти на след убийц, где их искать? Ни документов, ни одежды убитого найти не удалось. А единственной приметой, которая могла бы помочь в установлении его личности, было родимое пятно на спине. Однако сотрудники уголовного розыска не теряли надежду. Как известно - идеальных преступлений не бывает. И вскоре к ним поступила любопытная информация.

Одновременно с обнаружением тела в лесополосе пропал 28-летний азербайджанец Хайрамов. Официально он числился рабочим оптового рынка. А неофициально - поставщиком наркотиков местным любителям зелья. Сыщики пригласили родителей убитого на опознание. Увидев родимое пятно на теле сына, мать упала в обморок...

Теперь оперативники получили важную зацепку. Началась отработка обширных связей убитого - поставщиков и потребителей зелья. И вскоре сыщики вышли на семью неких Прошиных. Мать и двое сыновей жили как раз напротив лесополосы, где было найдено тело. К тому же, как сообщили милиционные информаторы, вся семейка пользовалась услугами убитого наркоторговца и имела проблемы с законом.

Визит сыщиков к Прошиным закончился скандалом. Мать заявила, что милиция преследует ее сыновей специально, потому что не хочет искать настоящих преступников.

- Убирайтесь из моей квартиры, - кричала она на весь дом, - я законы знаю. Завтра же в прокуратуру заявление напишу про вас - «оборотней». Честным людям житья от вас нет...

Неизвестно, сколько бы еще времени продолжалась перепалка, если бы один из сыщиков не заметил лежащий на видном месте в прихожей чехол ножовки. А после тщательного осмотра квартиры в углу рядом с плитинусом было обнаружено бурое пятно, похожее на засохшую кровь.

- Голову мне не морочьте, - не унималась Прошина, - при чем здесь пила? Может быть, я строиться собираюсь, дом в Подмоскovie куплю.

По ценнику на чехле установили магазин «Хозтовары», где была приобретена пила. Продавщица, едва увидев Прошину, уверенно опознала покупательницу. И даже вспомнила, что покупка была совершена в тот день, когда исчез Хайрамов. После этого решено было задержать подозреваемую и сделать более серьезный осмотр квартиры.

Работа криминалистов дала существенные результаты. Несмотря на то что хозяйка высклбила пол и несколько раз вымыла паркет стиральным порошком, во многих местах квартиры были обнару-

жены следы высохшей крови. Такие же следы эксперты нашли и на ковре в прихожей. Но главная находка поджидала сыщиков в шкафу. На бельевой полке лежала новенькая ножовка. Судя по внешнему виду, совсем недавно ее изрядно эксплуатировали.

Теперь сомнений в том, что в квартире было совершено преступление, у сыщиков не осталось. Однако Прошина продолжала твердить: ничего не знаю, ничего не скажу...

- Вечером был задержан младший сын подозреваемой, - рассказывает заместитель начальника отдела МУРа Александр Судаков. - Ему предложили облегчить душу. Но сынок оказался еще более упорным, чем мать: врал без зазрения совести, отрицал очевидные факты. Когда его загнали в угол логикой, он не нашел ничего умнее, чем выдвинуть глупейшую версию. Дескать, вечером к ним домой пришел Хайрамов. Уселся на кухне, начали обсуждать какие-то дела. Неожиданно в квартиру ворвались неизвестные в масках, убили Хайрамова, а затем, угрожая расправой, заставили старшего брата расчленив труп и вынести части тела на улицу...

Сыщики вновь предложили задержанному рассказать правду, а взамен обещали рассмотреть возможность выпустить с подпиской о невыезде мать Прошиных. Но такой либерализм не нашел отклика в душе сына: «Да пусть сидит, мне и так хорошо».

И все же слабое звено у семейки наркоманов нашлось. Когда задержали второго сына, мать поняла, что отпираться бессмысленно, и рассказала, как было дело.

Хайрамову они задолжали \$1000 за зелье. Пушер несколько раз переносил срок расплаты. Но в тот вечер он пришел в плохом настроении. Ждать дольше наркоторговец отказывался наотрез. Требовал деньги немедленно. Предложил продавать квартиру и гасить долг. Услышав такие речи, Прошины долго не думали. Решение пришло спонтанно. Они набрались на торговца и били его до тех пор, пока он не перестал дышать...

**И**нформация о том, что некие молодые люди хотят продать партию взрывчатого вещества, поступила в отдел по борьбе с организо-

## ТРОТИЛ В УДОБНОЙ РАСФАСОВКЕ

ванной преступностью УВД Зеленограда около десяти дней назад.

Для начала миллионеры под видом оптовых покупателей потребовали от продавцов свести их с поставщиком. Продавцы не отказывали, но и выполнить пожелание заказчика не торопились. Больше того, чтобы заинтересовать покупателя, один из продавцов заявил: достану тротил в любой упаковке. Только платите - все будет как в аптеке!

Несколько раз встреча срывалась. Преступники были осторожны и подозрительны. Однажды, почувствовав опасность, они перенесли встречу за пять минут до назначенного

времени. И все же в конце концов торговцы попались. Первым был задержан двадцатилетний Вячеслав В., у которого об-

наружили более 2,5 килограмма тротила. Лежавшее в багажнике его машины взрывчатое вещество было как в брикетах, так и в рассыпчатом виде в специальных пакетах. Ведется работа по задержанию других участников группировки.

Как сообщила руководитель пресс-службы УВД Зеленоградского округа Ирина Располова, экспертиза признала тротил годным к применению. По факту незаконного приобретения, хранения и сбыта взрывчатых веществ возбуждено уголовное дело по статье 222 УК РФ, которая предусматривает максимальное наказание до шести лет лишения свободы.

**КНИЖНЫЙ РЯД**

**ЧУДЕСА В РЕШЕТЕ**



Поклонники прозы **Людмилы Улицкой** получили чудесный подарок. Именно такое чувство испытываешь, взяв в руки изящный, прекрасный художником Владимиром Любаровым сборник

рассказов «*Детство сорок девять*» (издательство «ЭКСМО»).

Шесть прозаических миниатур, которые учат доброте и любви, состраданию и вере в человека. Как мало сегодня таких книг, как не хватает нам всем доброты, любви и веры.

**АМЕРИКАНСКИЙ МЕДВЕДЬ**

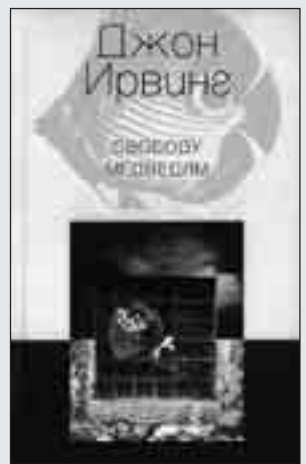

Роман «*Свободу медведям*» (издательство «Центрполиграф») - это своего рода поэма о странствиях двух юных анархистов, Ганнеса Граффа и Зиги Явотника. Один из друзей найдет любовь, а другой - смерть. Автор романа **Джон Ирвинг** - известный американский писатель, мастер

психологической прозы, в совершенстве владеющий словом и обладающий мягким и своеобразным юмором. Его романы издаются в США и Европе миллионными тиражами, книги «Мир глазами Гарпа» и «Отель «Нью-Гэмпшир» были экранизированы и принесли писателю заслуженную мировую славу.

Название книги навеяно маниакальной идеей одного из героев Зиги Явотника, поэта и байкера, который мечтает дать свободу всем диким зверям, поработенным человеком.

**СКЕЛЕТЫ В ШКАФУ**

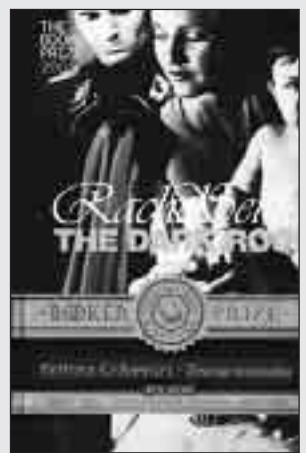

«Мокрые дымящиеся остоны домов еще не остыли, дышат на него теплом, из уцелевших стен сочится дым, а его опустевший дом истекает черной влагой. Гельмут плачет. Кругом тоже плачут, но ему все равно стыдно. Слезы бегут из глаз, обжигая воспаленную кожу, он закрывает лицо руками, смотрит сквозь перепачканные пальцы...»

Роман **Рейчел Сейферт** «*Темная комната*» (издательство «РОСМЭН») рассказывает нам о неизвестной Германии. Берлин глазами молодого фотографа, дети-беженцы весны 45-го года, внук эсэсовца, расследующий спустя полвека преступления своего деда в Белоруссии...

Трагедия Второй мировой войны особым образом отразилась на судьбах простых граждан страны, развязавшей самую жестокую сечу XX века. Попытка разобраться изнутри в опыте войны, прошедшей через судьбу каждой семьи и каждый дом, приводит порой к неожиданным и шокирующим открытиям. Родившаяся в Оксфорде в интернациональной семье (мать - немка, отец - австралиец), Рейчел Сейферт опубликовала свой дебютный роман в возрасте 30 лет, и он сразу же попал в шорт-лист премии Букера.

**Николай МОДЕСТОВ**

Давным-давно художникам самого большого в мире творческого объединения, называвшегося Московский союз советских художников (сокращенно МОССХ), пришло в голову интересное решение. Нужно, мол, создать пантеон отечественного изобразительного искусства XX века, поскольку художники, как и трудящиеся других профессий, имеют тенденцию уходить из жизни, а у наследников, проживающих, как правило, в тесных квартирках, хранить творческое наследие нет возможности.

Представляю, какой рисовался в разгоряченных умах план храма высокого искусства с прозрачным куполом главного зала и хранилищами-депозитариями. Канула, однако, в Лету эпоха гигантских строек, распался на отдельные объединения творческий союз, отдельные образцы действительно замечательного искусства погибли, иные за бесенок уплыли за кордон, и все же огромный пласт изобразительного творчества прошлого столетия сохраняется в стране. Есть имена, которые по тем или иным причинам всегда на слуху. Это, как говорят торговцы от искусства, художники первого ряда. Но есть мастера, вовсе не уступающие именитым художникам (в искусстве вообще понятие «первый» весьма проблематично), произведения которых долгие годы скрыты от зрителя...

Обо всем этом вспоминалось в Греческом зале Государственного музея изобразительных искусств имени А.С. Пушкина, где на днях проходила презентация выставки, приуроченной к 120-летию художника Александра Шевченко (1883-1948), организованной известным музеем совместно с московской галереей «Ковчег».

**ПАНТЕОН ИСКУССТВ  
НА УЛИЦЕ НЕМЧИНОВА**

Для людей, близких к искусству, имя Александра Васильевича Шевченко в особых представлениях не нуждается: его произведения хранятся во многих отечественных музеях, например, в отделе графики ГМИИ, Третьяковской галерее, Русском музее. Художник яркой индивидуальности, он прожил долгую творческую жизнь, участвовал в выставках «Мира искусства», загадочных авангардных экспозициях «Бубновый валет», «Ослиный хвост», «Мишень», «№ 4», входил в круг основателей объединения «Маковец» и «Цех живописи», был профессором знаменитого ВХУТЕМАС-ВХУТЕИНа.

Выставка, открытая в уютном зале Музея изобразительных искусств рядом с упоминавшимся Греческим, включает работы на бумаге - рисунок, акварель, гуашь, монотипию, относящиеся к разным периодам творчества: от парижских акварелей начала прошлого века до карандашных портретов 40-х.

Возможно, именно организацией подобных выставок и решается практически та давешняя идея пантеона - не хранилища-монстра, но кропотливой и подчас драматичной искусствоведческой работы, призванной создать на несколько недель яркий и зримый образ творчества художника, художественного направления, какой-то иной ассоциации. И в авангарде такой дея-

тельности в Москве сегодня стоит муниципальная галерея «Ковчег», коллектив которой открыл этой осенью шестнадцатый выставочный сезон.

Демонстрация наследия художников первой половины XX века - творческое кредо галереи. Искусство, например, сегодняшнего юбиляра Александра Шевченко включилось в выставочные программы «Ковчег» на протяжении ряда лет начиная с экспозиции «Художники семьи Шевченко» в зале на улице Немчинова еще в октябре 1990 года. И словно отголосок тех давних времен, уже в нынешнем сезоне «Ковчег» в том же зале недавно открыл выставку семьи живописца первой половины XX века Сергея Михайлова (1893 - 1952) - его дочери Раисы Михайловны-Затуловской и внуки Ирины Затуловской. В таких наследственных экспозициях словно прослеживается связь времен, зыбая сегодня устойчивость семейных традиций.

Вообще, скрытая идея пантеона искусств явно просматривается в экспозиционной политике галереи «Ковчег». Свой шестнадцатый сезон она обозначила двумя выставками из серии «Незабытые имена»: «Павел Спасский. Возвращение художника» и «Игорь Поляков. Графика, живопись».

**Владимир ПОТРЕСОВ**

**ВОЗВРАЩЕНИЕ «ПУГАЧЕВА»**

В Московском экспериментальном театре под руководством Вячеслава Спесивцева состоялась премьера спектакль «Дор-рогие мои, хорошие...» по произведению С. Есенина «Пугачев». До этого он был поставлен в конце 60-х на сцене Театра на Таганке Юрием Любимовым.

Новая сценическая версия истории о Пугачеве звучит очень современно. Пугачев (в исполнении Александра Грибанова) отнюдь не выглядит уверенным в себе героем. Он напоминает иных политических лидеров, которые сегодня рвутся к власти, слабо представляя, куда вести народ. По своему строению спектакль представляет собой клубок различных

театральных жанров. В постановке удачно переплелись драматическая поэма Есенина, фрагменты других его произведений, неожиданные световые эффекты, а также записи популярной певицы Эммы Шаплин. Оформление спектакля выдержано в строгих черных тонах (единственное яркое пятно - красное платье Родины-матери).

«Дор-рогие мои, хорошие...» - не столько хроники пугачевского бунта, сколько извечный диалог добра и зла. Актрисы в черных платьях словно укоряют: мужчины, чего вы добились, воюя, и что же в итоге вы смогли завоевать? Почему мы никак не можем остановиться и жить по заповеди «Не убий»? Проходят столетия, а мужские игры в казаков-разбойников по-прежнему оборачиваются кровавыми катастрофами.

Одна из несомненных удач спектакля - роль Зарубина в исполнении Дмитрия Аксенова. Театралы конца 60-х наверняка помнят, как Владимир Высоцкий в роли Хлопуши приковывал к себе внимание всего зала. Аксенов, тоже обладающий сильной энергетикой, добился того, что его Зарубин

становится центральной фигурой спектакля. Смешая, таким образом, акцент с борьбы физической на борьбу духовную. Хочется также отметить



**Максим СКУРАТНИК**  
Фото автора

Международный музыкальный фестиваль «Декабрьские вечера Святослава Рихтера - XXIII» проходит в Государственном музее изобразительных искусств имени А.С. Пушкина.

**диалоги на волхонке**

«Декабрьские вечера» - не просто концерты среди картин, это диалог, который ведут различные виды искусств и произведения. Тема нынешних «Вечеров» - «Гармония и контрапункт в музыке и живописи. Россия - Германия. XIX век». Все это вписывается в государственный проект, по которому 2004 год объявлен Годом Германии в России.

Тема диалога для нас - одна из важнейших, - говорит директор ГМИИ им. А.С. Пушкина И.А. Антонова: она неизменно присутствовала на самых крупных наших выставках, в числе которых и «Москва - Париж», и «Античное искусство в европейской живописи: портрет и пейзаж». - Я бы сказала, что диалог предопределен самим характером нашего музея.

Новой выставочной экспозицией ГМИИ им. Пушкина продолжает свою старую тему и делает это весьма оригинально. Вот две жанровые картины. На одной «Девушка за шитьем» Х. Тома. Она - само усердие, прилежание, спокойствие, граничащее с умиротворением: идиллия да и только. Рядом аналогичная по сюжету и композиции картина К. Маковцова. Его «Швея» тоже склонилась над работой. Та же, казалось бы, сосредоточенность - но не увлеченность, та же исполнительность - но не покорность... Волнующий темно-красный цвет и вовсе лишает написанное бытовой приземленности и спокойствия. Другой пример - «Портрет мальчика» (1840 г.) И. Иле и «Портрет сына» (около 1818 г.) В. Тропинина. На первом холщевый бюргер-подросток в самоуверенной позе, на втором - бледный ребенок с недетским взглядом огромных глаз. Во всем его облике скрытая тревога - вполне понятная тревога крепостного художника Василия Тропинина за судьбу сына Арсения. Вот они, контрапункты, подчеркнутые экспозиционным приемом - красными панелями, на которых размещены близкие или противостоящие друг другу холсты.

В России к духовной жизни Германии, к ее музыке и музыкантам всегда был очень большой интерес, - продолжает Ирина Александровна Антонова. - Что касается изобразительного искусства, здесь наши коллекции совсем небогаты. Чтобы создать адекватную картину того, что происхо-

дило в живописи Германии позапрошлого века, пришлось привлечь художественные музеи Гамбурга, Касселя, Любека, Карлсруэ, Веймара, Эссена, Франкфурта-на-Майне и Дюссельдорфа. Россия представлена самыми крупными музеями: Государственный Эрмитаж, Русский и Исторический музеи, Государственная Третьяковская галерея. Представлены полотна и из нашего собрания. Всего экспонируется 99 картин. Хочу подчеркнуть: такого рода выставки чрезвычайно полезны для укрепления контактов между странами и народами, для улучшения взаимопонимания, для выявления общего и национального своеобразия.

Шестнадцать концертов фестиваля включают произведения крупнейших композиторов: от Глинки до Рахманинова и Скрябина в России, от Бетховена до Рихарда Штрауса и Пфизнера в Германии. Хорошо известные произведения чередуются с редко звучащими и практически не исполняемыми на концертной эстраде: это вокальные дуэты Шумана, Брамса, Мендельсона, песни Клары Шуман, вокальный цикл Петера Корнелиуса, никогда не звучавший в России один из четырех сингиплий Мендельсона «Возвращение на родину» и камерная опера Ребикова «Елка».

Высокое исполнительское реноме «Декабрьских вечеров» поддерживают постоянные участники фестивалей на Волхонке: Наталия Гутман, Элисо Вирсаладзе, Юрий Башмет (нынешний художественный руководитель фестиваля), Виктор Третьяков, Михаил Плетнев, Алексей Любимов, Александр Рудин, Александр Князев, Квартет имени Бородина и коллективы виртуозов - «Солисты Москвы» и «Musica viva». Среди выступающих много представителей Германии. В большинстве своем они неизвестны в России, фестивалю предстоит открыть их для нашей публики. Это певцы Кристоф и Штефан Генц, Бернарда Финк (меццо-сопрано из Австрии), Мирей Делэнш (сопрано), скрипачи Кристиан Тетцлафф и восходящая звезда немецкой скрипичной школы Изабель Фауст, лауреат первой премии конкурса в Лидсе пианист Ларс Фогт. Меломанам предстоит знакомство с «Фоглер-квartetом».

**Елена ЛИТОВЧЕНКО**

**И ПРОРВАЛАСЬ ПЕСНЯ...**

Звезда театра и кино Ирина Мирошниченко, раньше многих понявшая, что певец, поэт и композитор Андрей Никольский очень талантлив, пела не самые лучшие его песни. Вернее, проговаривала их. Между тем в его репертуаре много очень мелодичных произведений, исполненных истинной поэзией. Лучшие из них вошли в программу сольного концерта Андрея Никольского в Государственном центральном концертном зале «Россия»: «Я поднимаю свой бокал», «Люстры старинного зала», «Мы в бой идем не для награды», многие другие, вошедшие в его диск «Нежный плен», «Пой, Андрияша».

Биография этого музыканта и поэта небогата. Он 15 лет проработал в Академии внешней торговли, музыкальное образование получил дома, в семье военнослужащего. Впервые спел для своих коллег-внештоторговцев - и очаровал аудиторию. Потом его песни стали исполнять Иосиф Кобзон, Михаил Шуфутинский, Сергей Захаров, Лев Лещенко... Знаменитые наши артисты уверяли Андрея, что он и сам может петь на профессиональной сцене, но он продолжал работать экономистом и многие годы пел только на самодеятельных концертах.

И вот выступление на одной из главных концертных сцен страны. Среди новых произведений Андрея Никольского - песни о России, о Москве, песни с цыганским колоритом и с казачьим, положенные на музыку лирические раздумья... Многие из них вошли в его новый диск «Желтое ненастье», который уже готов к изданию. Есть у Андрея и стихи, которые написаны не для песен, он их включил в книгу «Четыре времени сердца» и в программу концерта.

**Елена БЕЛОСТОЦКАЯ**



Оказавшись на свободе, Губерман какое-то время скитался по Советскому Союзу, увлеченно писал, а в 1988 году эмигрировал с семьей в Израиль. Многие думали - навсегда. Ошиблись: Губерман - частый гость в России. «Гарики» Губермана обладают уникальной особенностью: при их прочтении возникает чувство, что автор - не только твой единомышленник, но и первый друг, с которым знаком уже тысячу лет. Старым друзьям не задают вопросов. Вот поэтому-то на интервью с Губерманом я шел в мучительном смятении: ну не было у меня вопросов - в его книгах есть ответы абсолютно на все вопросы. О чем я откровенно сообщил, переступив порог его дома.

- Что так? - удивленно подняв бровь, спросил Губерман.

И когда в ответ я залопотал, что есть, дескать, категория творческих личностей, которых надо не расспрашивать, а читать, смотреть, слушать и все такое прочее, Губерман - хотя с порога клятвенно заверил, что ненормативной лексикой употреблять не будет, вежливо спросил:

- А на хера вы приехали?

Но потом сказал примирительно:

- Боюсь, что вы правы. Расскажу замечательную байку. Пришла как-то брать интервью симпатичная девка - я предложил ей коньяк и кофе. И она сказала: «Игорь Миронович, не выгоняйте меня сразу, скажите, чем вы занимаетесь?» Я говорю: «А зачем вы пришли?» - «Извините, я в газете всего третий день. Мне сказали: возьми интервью у Губермана». Я ей начал рассказывать, что я - гинеколог-виртуоз, и женщины за это меня обожают. Но хватило меня на четыре минуты - потом ее стало жалко...

Вот так началась моя беседа с Игорем Губерманом.

- Игорь Миронович, ваши стихи сравнивают то с хокку и танкой, то с народной частушкой. В них можно увидеть и созвучие с Шекспиром. Но сами вы их упорно называете «стишками». Почему?

- Потому, что они маленькие. Стишки. Болеютальные капли.

- И что интересно: среди опубликованных нет слабых.

- Это потому, что все слабые я утопил в помойном ведре. И, поверьте, еще вопрос, чего больше: опубликованного или утопленного?

- А как родились «гарики»?

- Их я начал писать в начале шестидесятых. А в году, кажется, шестьдесят седьмом - да, точно, как раз была Шестидневная война - я приехал в Питер, чтобы работать в музее Бехтерева - книжку о нем писал. Архивные материалы мне давали на дом. А жил я у Саши Городницкого, работал там же, в задней комнате. И меня очень раздражало, что в переднюю комнату его приятель приводил дам. И однажды я положил на кровать лист ватмана с таким стихком:

*Поваливши на лежанку,  
здесь еврей имел славянку.  
Днем подобные славянки  
для арабов строят танки.*

А потом мы с Сашей начали переписываться четверостишиями, и как-то это само собой превратилось в жанр...

- Многие «гарики» построены на парадоксах - перед нами философский жанр, которому трудно и определение-то подобрать.

- Приятно слушать. Но позвольте, я возражаю замечательной историй.

Меньше года назад я был в Донецке. После одного из выступлений человек, приглашавший меня, говорит: «Игорь, у нас есть выдающиеся филологи, они хотят с вами встретиться и поговорить». Я согласился. Выступил там один мужик и сказал: «Я ваших стихов читал очень мало, но мнение свое имею. Вы - публицист, стихи ваши завтра умрут, если не умрете сегодня». Я говорю: «Позвольте, я их писал, когда было опасно. Меня читали в самиздате». Он отвечает: «Тогда читали еще 246 поэтов». Судя по категоричности суждений при неполноте знаний, это был явный филолог, наверняка кандидат наук. В общем, разговор был вялый, смутный и пустой. Потом они прислали мне свой журнал «Дикое поле», из которого выяснилось - цитирую: Губерман - человек пустой, лишенный глубины и высоты, способный только к горизонтальному и пошлому изложению, а значит, никакого интереса собой не представляет. И непонятно, зачем люди слушают его. Впрочем, они объяснили этот феномен общим падением эстетического вкуса и снижением художественных запросов. А вы говорите - философский жанр...

- Где-то я читал, что вы до сих пор не реабилитированы.

## Игорь ГУБЕРМАН:



ФОТО ЭДУАРДА ЛАГОВКА

# МОИ СТИШКИ - ЭТО ПРИМОЧКИ ОТ БОЛИ

В начале 1960-х безвестный машинист электровоза Игорь Губерман совершил трудовой подвиг: в тридцатиградусный мороз заклинило тормозную колеску - он лег на рельс и целый час устранил неполадку, применяя при этом ненормативную лексику. Прошло несколько лет, и Губерман стал использовать ее в своих четверостишиях. Потом Губермана арестовали, судили по сфабрикованному обвинению в скупке краденого и посадили на пять лет. Четверостишия к тому времени были переименованы в «гарики» и, возбуждая смех, ходили по необъятной советской стране и за ее пределами.

- Так и есть. Я брезглив, и что же, буду подавать просьбу о реабилитации? Да никогда в жизни!

Кстати, расскажу замечательную байку. Как-то на одной, скажем, презентации моя замечательная теща показала на невысокого седого человека лет пятидесяти и сказала, что от него когда-то зависела моя судьба. Я подошел к нему и сказал: «Эдик, мне только что сказали, что от вас зависела моя судьба». Я уже догадался, с кем говорю, но мне были интересны подробности. «Я расскажу вам, - приветливо откликнулся Эдик. - Только не питайте ко мне всякой обиды, у меня была такая работа». - «Да я тебя готов обнять, как брата, - искренне ответил я. - Уже ведь столько лет прошло, уже мне просто интересно».

И вот что я узнал. Он работал в каком-то аналитическом отделе КГБ, и ему были представлены записи моих телефонных разговоров. А задача была поставлена простая - он назвал ее альтернативой: сажать меня в тюрьму или психушку? «Эдик, - не удержался я, - но ведь тогда, чтоб посадить в психушку, хватало подписи двух каких-нибудь суточных докторов, а третью подписывали по телефону, чего ж со мной были такие сложности?» Он засмеялся, и мы чокнулись бумажными стаканчиками с водкой. «Мы игры свои разнообразили, - сказал он наставительно, - и вы к тому же были фруктом непростоим».

Записи, прослушанные им, тянулись с середины семьдесят восьмого года вплоть до ареста в августе семьдесят девятого. Господи, что я тогда болтал! «Болтали вы тогда изрядно, - угадал мои мысли опытный собеседник, - только на психушку все же не тянули. Так я в рапорте и написал. А за дальнейшее не обессудьте, я тут ни при чем»...

Напоследок он сказал мне замечательные слова: «Вы тогда были очень неосторожны и шутили всяко, и стихи свои читали. Но я с тех пор и стал вашим поклонником».

А вот еще одна история для праведного хвастовства.

Как-то в Бутырской тюрьме состоялось уникальное для заведений такого рода мероприятие: выставка московских художников. Они развесили свои работы в большом зале, чтоб выставка была до-

ступна эзкам. Накануне открытия художник Боря Жутковский спросил у начальника тюрьмы, может ли прийти на нее Игорь Губерман - сейчас он в Москве, но у него израильский паспорт. И начальник тюрьмы ответил ему незамедлительно и кратко: «Губермана я сюда пушу по любому паспорту и на любой срок!»

- Что такое внутренняя свобода?

Мне очень интересна эта тема. Я ощущал себя свободным человеком всегда. Папа мне говорил: у тебя такие друзья, что тебя посадят раньше, чем ты этого захочешь. Но когда мне хотелось что-нибудь делать - я делал. Хорошо это или плохо - не знаю. В последние годы мне кажется, что это некий - опять же я употребляю затасканное слово - не то чтобы дар, но некая физиологическая данность человека. И я знал таких людей. Но думаю, что люди умнее меня это скрывали. Приведу в пример человека невероятно талантливого - Натана Эйдельмана. Он был абсолютно свободен. Но он как-то умел свою внутреннюю свободу направлять в нужное русло: выискивал невероятные материалы, ухитрялся печататься. Он эту свободу удерживал в рамках, вел себя достойно там, где надо было сдерживаться. Я, к сожалению, не сдерживался. Словом, я думаю, что внутренняя свобода, внутреннее достоинство - это некая физиологическая данность, которой ни хвалиться, ни стыдиться не надо. Это как уродство...

- Сложно ли говорить с залом?

- Я - легкомысленный человек. Мне это делать легко. И более того - интересно. Поэтому придумал игру с записками. Приходите на мое выступление и увидите. Обязуюсь отвечать на любой вопрос. Мне это ужасно интересно. К тому же я, очевидно, болтлив и общителен. В молодости мне хватало круга приятелей. А здесь мое стремление к общительности и болтливости проявляются в игре со зрителями в вопросы и ответы. Больше всего люблю начало второго отделения, когда не надо талдычить стишки, смешить людей, а можно поговорить с авторами записок...

- Где в этот раз намерены побывать?

Я объезжаю одиннадцать городов. Был в Новосибирске, Ростове, Саратове, Уфе, Казани, Перми, Твери и так далее. В Москве у меня уже прошел концерт в ДК АЗЛК - прямо у метро «Текстильщики».

- Вы ощущаете свою значимость для истории и окружающих?

- Скажите сначала, как видите эту значимость - я буду знать, от чего танцевать.

Не знаю - я лишен мании величия. Впрочем, получаю сотни записок о том, что мои стишки помогают жить. И я очень рад, что они служат примочкой от боли. Но сколько людям помогают жить речи Жириновского? В деревне бабка говорит: «Если бы не этот Адольфович, так никто бы правды вслух не сказал об этом гребаном правительстве». Батенька, это очень сложно.

Если вы меня спросите с литературной точки зрения, то я вам скромно отвечу, что все на места поставит время. Сейчас это бессмысленно обсуждать.

Вообще в России о значимости судят, когда человека уже нет. Если вы помните, когда хоронили Некрасова, кто-то над его могилой - едва ли не Достоевский - сказал, что Некрасов равновелик Пушкину, и сотни студентов диким голосом зарорали: «Выше! Выше!» Кто сегодня Пушкин и кто Некрасов? А кто читал Чехова, когда он был жив? Читали Потапенко и Чирикова. И обожали!

Еще о значимости. Думаю, что советская власть в значительной степени рухнула еще и оттого, что Горбачев слушал Высоцкого и Окуджаву. От хороших песен и стихов в человеке что-то созревает. Он даже сам часто не понимает что. Поэтому, думаю, что Высоцкий сильно подорвал советскую систему.

- Как поступаете, если с вами спорят?

- Отвечу байкой. Жили у нас в Иерусалиме два пожилых плотника - Яков и Федор, русский и еврей. Они дружили и за работой предавались шумным философским спорам, будучи попеременно правы и неправы, только Яков обожал, чтобы за ним оставалось последнее слово. И однажды на какой-то довод Федора Яков сказал: «Ты, Федя, рассуждаешь прямо как еврей. Может быть, ты и есть еврей?» - «Ты что? - обиделся Федор. - Хочешь, сейчас докажу?» - «Да я твое доказательство вчера под душем видел», - отмахнулся Яков. Но Федор все-таки вынул и предъявил доказательство. «Да, ты не еврей», - согласился Яков, лихорадочно соображая, что все-таки не за ним остается последнее слово. И язвительно добавил: «Но и это - не х...!»

- Ненормативная лексика в ход пошла. Из-за нее у вас вечные проблемы...

- А иначе не получится отразить жизнь во всей, так сказать, полноте. Я, конечно, не Федор, но доказательство готов предъявить - расскажу байку.

Как-то на Брайтон-Бич подслушал я разговор двух немолодых евреек. Одна другой говорит: «И ты себе представляешь, он сказал мне: идите на ...! А я ему тогда сказала: молодой человек, а я была там больше, чем вы - на свежем воздухе!»

Уберите это слово - и что останется?

- А сегодня пишете?

- Пишу, хотя гораздо меньше. Год назад выпустил книжку новых стихов. Два года назад вышла книжка воспоминаний «Книга странствий». Она уже есть в России. И чуть меньше года назад выпустил книжку - подарок судьбы - «Гарики из Атлантиды». Нашлись более полтора тысяч стихов, которые 25 лет я считал утерянными - третья часть «Гариков на каждый день». Вы помните: в книжке две части. Третья пропала в 1979 году.

Дело было так. В конце семидесятых у меня была недолгая пора душевной слабости: я относился к сочинительству серьезно и собрал тысячи две своих четверостиший, разложил их в три пачки, аккуратно пронумеровав. Машинописных экземпляров было три или четыре. За три дня обысков после ареста у меня вывели из дома все до клочка, и спустя пять лет я вернулся из Сибири в полностью очищенную от антисоветской скверны квартиру. Год за два до моего отъезда из России у кого-то из приятелей вдруг обнаружилась копия того собрания, и я наскорю слепил сборник избранного - «Гарики на каждый день». Переправил их за границу, спустя несколько лет они стали книгой. Но часть четверостиший сгинула, с годами я о них не забыл, но мысленно простился. Порою у меня мелькало слабое поползновение востребовать у Лубянки мой архив, однако гадливость оказалась много сильнее любопытства, и вступать с ними в отношения я не стал.

У меня есть друг, которого знаю больше сорока лет. После отсидки пришел к нему в институт. Прощаясь, он сказал: «Послушай, ты у них под колпаком, конечно, и в Сибири был, а уж сейчас - наверняка, так ты ходи со мной видаться в институт, домой пока не надо, ладно?» Фраза меня поразила настолько, что я больше не мог себя заставить позвонить ему. Потом я уехал в Израиль. В один из приездов в Москву узнал, что у него умерла жена. Позвонил. Встретились и поговорили, словно между нами не лежал провал в восемнадцать лет. Он сказал, что у него хранится сумка с моим архивом. Принес. В ней оказались черновики того собрания «гариков». Мне оставалось только выбрать стишки, которые не умерли после крушения империи, хотя и сохранили запах того страшного и привлекательного времени. А еще я не удержался и вставил три десятка из четверостиший, которые мои друзья в Израиле печатали четверть века назад, сохраняя в тайне фамилию автора. На обложках тех изданий стоял псевдоним: Игорь Гарик...

- Игорь Миронович, знаю человека, который всегда считает, что Губерман - русофоб. Не любит он-де Россию, раз такие стихи о ней пишет: «Я Россию часто вспоминаю, думая о давнем дорогом, я другой такой страны не знаю, где так вольно, смиренно и кругом». Издевается Губерман...

- А не сказал он, что я еще и евреев не люблю? Я и такие стихи пишу:

*Раскрылась правда в ходе дней,  
Туман легенд развеяв:  
Евреем жить всего трудней  
Среди других евреев.*

По этому поводу часто получаю записки. Удивленные евреи пишут: что же вы так про своих? Разгневанные пишут иначе: ваши стихи напоминают Германию времен рейха. Один мужик сообщил, что нашел безумное количество моих стихов на антисемитских сайтах. Я ответил, что это свидетельствует не о семантике моих стихов, а об уровне вкуса того, кто эти стишки прочитал и ничего не услышал. Так что все эти разговоры про мою русофобию и антисемитизм - чушь собачья. Кстати, филолог из Донецка тоже обрушился на меня: «Что же вы, уехав из России, такие слова употребляете?» Я говорю: «Назовите хоть одно слово, поносящее Россию!» Он: «Назову. Вы написали, что Россия - черная дыра всех надежд и устремлений. Черная дыра - это оскорбление». Я засмеялся: «Это - объективная реальность, данная, кстати, именно вам в ощущениях». Глупо распинаться в любви к евреям и России. И мне жалко тех, кто этого не слышит...

Беседовал  
**Леонид ГОВЗМАН**

Сорок лет назад столица лишилась Собачки - Собачьей площадки, одного из самых, если так можно выразиться, литературных мест старой Москвы. А началось все в 62-м, когда сонные летние арбатские переулки встряхнул грохот бульдозеров, тяжелых кранов и МАЗов.

**Владимир ПОТРЕСОВ:**

# СОРОК ЛЕТ БЕЗ СОБАЧКИ



Здесь на Собачке жил Пушкин, 1959

О Новом Арбате говорили в 30-е, потом война, а там, похоже, совсем забыли, и вот - вспомнили. Старинные особняки, перенаселенные клоповники расселяли споро, потому что на самом верху решили, что к очередной годовщине колонны демонстрантов должны двинуться по новому проспекту. Чугунные шары-бабы на стрелах кранов разносили в щепки ампирические фасады, являя на свет коммунальную срамоту. В считанные дни исчез Кречетниковский переулок, и строители вплотную подступили к Собачке.

Размышляя сегодня над феноменом Арбата (почему именно этот район сделался стойким символом столицы, хотя его историческая, истинно московская составляющая безвозвратно уничтожена), все время мысленно возвращаюсь на Собачью площадку. Тот, кому пятый десяток, даже в неясных младенческих видениях, скажем, первого путешествия из роддома Грауэрмана, не вспомнит, как действительно выглядела площадь.

А между тем Собачья площадка виртуально существует (будто не прошло четырех десятилетий, словно можно завтра сходить туда погулять) в мыслях и памяти москвичей как некий светлый образ старой Москвы, той, где цвели древние липы, в окнах играли радиолы, у подъездов сидели хорошие бабушки и правильные деды; не было олигархов и автомобильных пробок.

Казалось бы, таким символом должна звать Арбатская площадь, а вот поди ж ты.

Объяснений тому несколько, все они достаточно банальны, однако вместе, верно, и создали немеркнущий ореол. Прежде всего, как говорила странная красавица из романа Ремарка, герой должен быть мертвым, поскольку от живого неизвестно чего еще ждать. Представляется, именно в том, что Собачья площадка нет, а воссоздать ее невозможно даже как новодел типа храма Христа Спасителя, и есть основной источник легенды. А кроме легкое, интригующее название, причем не площадь, а площадка: почувствуйте разницу! Это не Каковинские или Дурновские переулки в ближайших окрестностях, названные в память квартировавших опричных полковников, впрочем, ныне снесенные и забытые. А еще московская Собачка встречается во множестве литературных произведений - даже тех авторов, что в программе средней школы.

Хоть с детства немил бухгалтерско-риэлторский жанр путеводите-

лей, а кое-какие исторические сведения сообщу, чтобы не возникло ощущения, мол, пустое это место, и незачем о нем с печалью вспоминать.

Появилась площадка только в начале XIX века (на первом московском геодезическом плане 1739 года ее нет): треугольное пространство на сложном перекрестке Кречетниковского, Дурновского, Борисоглебского и Николопесковских переулков, причем какое-то зыбкое - известно, даже в 1827 году дворы по южной стороне площадки значились в Больших Трубниках, а по северной стороне - в Кречетниковском переулке. В середине Собачки торчала восьмигранная колонна, украшенная поверху лвыными мордами (памятник барской собаке, поясняли пролетарские старожилы), окруженная небольшим сквером. А по сторонам - милые сердцу ампирические особняки в полтора этажа с мезонинами и аршинным гербом на фронтоне.

При Грозном здесь выстроили дворы опричникам, рядом лежали стрелецкая слобода «приказа Степана Каковинского» и слобода трубников (царских печников и трубочистов). В первой стояла церковь Николы на Песках, во второй - Николы, что «на Курьей Ношке».

В уничтоженном ныне Кречетниковском переулке предполагался Кречетный двор, то есть содержались птицы для царской соколиной охоты. А рядом, по преданию, находился Псаренный, или Собачий, двор: своры собак для псовой охоты, по которому, мол, и названа позже площадка.

В 50-е прошлого века в доме на углу Борисоглебского и Собачки рядом с керосиновой лавкой (потом - «Хозтовары») располагался продовольственный магазин (по малости лет, помню, меня поразило обилие тусклых бутылок «Московской»). Оказывается, здесь у своего приятеля Соболевского (библиографа и библиофила, остроумного автора эпитаграмм, «архивного юноши») остановился, приехав в Москву 19 декабря 1826 года, Пушкин и читал Погодину «Бориса Годунова», намеченного к печати в январской книжке погодинского «Московского вестника».

«Мы ехали через Собачью площадку, - спустя сорок лет ностальгировал Соболевский в письме к Погодину. - Сравнявшись с углом ее, я показал товарищу дом Ренкевичевой, в котором жил я, и у меня - Пушкин. Сравнялись с прорубленной мною дверью на переулок, видим на ней вывеску «Продажа

вина»... Вылезли из возка и пошли туда. Дом совершенно не изменился с расположением: вот моя спальня, вот кабинет, та общая гостиная, в которую мы сходились из своих половин и где заседал Александр Сергеевич в самоедском ержаке. Вот где стояла кровать его; вот где так нежно возился и нянчился он с маленькими датскими щенятами. Вот где он выронил (к счастью, что не в кабинете императора) свое стихотворение на 14 декабря, что с час времени так его беспокоило, пока оно не нашлось... Вот где собирались Веневитинов, Киреевский, Шевырев, Рожалин, Мицкевич, Боратынский, вы, я и другие мужи; вот где болталось, смеялось, вралось и говорилось умно».

А Погодин (загляните в «Пушкинскую Москву», 1937) отвечал:

«Помню, помню живо этот знаменитый уголок, где жил Пушкин в 1826 и 1827 годах; помню его письменный стол между двумя окнами, над которым висел портрет Жуковского с надписью: «Ученику-победителю от побежденного учителя».

В начале 80-х годов XIX века тут действительно устроили «питейный дом». Позже, до самой революции, - «Казенную винную лавку», а потом уж тот «продмаг» - свято место пусто не бывает.



Остатки дома Савелова, 1962

С него-то и начали крушить Собачью площадку, тень которой, напугавши воображение, можно вплотную встав на углу Нового Арбата и Борисоглебского переулков и устремив взор в сторону фотоматериала «Юпитер» - это западная граница площадки. А противоположная ей вершина (устье Собачьего переулка) - центр проезжей части против высотки с новоарбатской аптекой. Останется только внимательно изучить старые фотографии площадки и мысленно расставить все по местам.

Перед сносом Собачки, однако, возникли проблемы. Рядом с пушкинским «продмагом» (флигеле, где Соболевский принимал Пушкина) стоял особняк, который в 1897 году снимала М.А. Ульянова, мать В.И. Ленина (полутораметровая мемориальная доска между третьим и четвертым окнами), где будущий вождь остановился по дороге в ссылку. Вначале хотели подвинуть святыню, весной даже перекрыли крышу. Это, верно, и решило ее судьбу - жесть была в дефиците.



Снос Кречетниковского переулка, 1962

Дольше всего мучались с каменным особняком в псевдоготическом стиле Л.М. Савелова, известного исследователя дворянских родословных, где в советское время окопался Союз композиторов, - крепкий оказался.

Словом, колонны пошли. В тот год ранняя зима случилась - перед ноябрьскими десятками катков день и ночь месили асфальт со снегом, и в густом паре нереально гляделись останки ополовиненной Собачки. А закончили сорок лет назад, когда расчищали место под «мишкины книжки» - так остряки называли новоарбатские небоскребы архитектора Михаила Посохина.

Снесли особняк на углу Большого Николопесковского, которым до самой революции владел род Хомяковых. Говорят, именно генерал-майорша Хомякова и выстроила ту колонну, памятник собаке, чтобы красиво было. Существует, правда, версия, мол, это был фонтан - поилка для лошадей. Впрочем, сегодня уже неважно.

У поэта-славянофила Хомякова в 40-х годах XIX века собирались московские литераторы: Аксаковы, Киреевские, Гоголь, Герцен, Чаадаев, Грановский, Языков, Погодин и другие. Возле кабинета хозяина - диванная, «говорильня», место споров славянофилов с западниками.

Сили, что, мол, нужно сделать, чтобы Москва стала современным городом, он ответил: сломать и построить заново. Мэтр вовсе не был варваром, просто он понимал, что радиально-кольцевая схема средневекового города, которая лежит в основе планировки, в том числе и Москвы, обречена. Тогда, конечно, обиделись, а в начале 60-х в отделе взятой части центра Москвы попытались ущербно реализовать идею французца.

Мне представляется, нужно вообще отделять идею устройства проспекта от сноса наиболее древней и ценной исторической части города. Сегодня, когда движение на Новом Арбате в основном стоит намертво, город пожинает плоды того идиотизма, который заложен был при проектировании. Если Корбюзье допускал снос исторической структуры как средство оздоровления, то у нас поступили как всегда: доработали в доступных мыслях средневековый план, заодно до неузнаваемости исказив силуэт центра Москвы. Уже более трети века проспекту, а он, словно уродливый шрам, так и не «вписался» в облик города, разрушив транспортные артерии в районе Арбата в условиях полного отсутствия стоянок, естественных для огромного делового центра.

Сохранение мест вроде Собачки и сегодня выглядит сомнительным: помню, когда крушили ее, пыль алебастровая летела, трещали гнилые бревна перекрытий. Восстановить большей частью деревянные полтораэтажные дома без намека на современные удобства и сейчас бы не взялись, а тогда...

Но представим, арбатские переулки вдруг возродились бы из небытия. Полагаю, многие бы разочаровались, потому что кроме относительно небольшого числа действительно прелестных зданий миру бы явились негодные развалюхи, сараи, пустыри. Например, на месте, где сегодня Валдай-центр, за унылым забором располагался грязный дровяной склад, а вдоль Годеиновского тянулись краснокирпичные корпуса фабрики «Красный воин» с дымной трубой.

Действительно прелестным островком была Собачья площадка да разбегавшиеся от нее Кречетниковский и Дурновский переулки, сплошь почти уставленные особняками, какие сегодня сохранились разве что в выжившем Трубниковском. В принципе эту старину, хотя бы внешне реконструировав, можно было сбережечь, если, скажем, в районе пересечения Нового Арбата с Борисоглебским переулком спрятать проспект под землю и выпустить за пределами Садового кольца, а сохранившиеся старые кварталы сделать пешеходным заповедником. Даже в 60-е технически это было вполне реально, но кто тогда об этом думал?

Но самое анекдотичное, сегодня раздаются голоса, пора, мол, сделать Новый Арбат пешеходным, а транспорт пустить под землю. Не говоря о том, что это очередная попытка наступить на те же средневековые грабли, авторы идеи, верно, заботливо предлагают нам во время прогулки любоваться на серые коробки, обступившие проспект, который с момента рождения, к стати, грешит эффектом аэродинамической трубы.

Впрочем, к счастью, пока это лишь фантазия.

# У ОЛИМПИЙСКОГО ОГНЯ СВОЯ КРУГОСВЕТКА

**С**ергей Николаевич, это что же получается: эстафета выйдет за границы Греции и поделится как бы на две части - международную и внутреннюю? - интересуюсь у руководителя Москомспорта Сергея Короля.

- В этом и новшество. А смысл его в девизе «Передавая огонь, объединяем мир, укрепляем спортивное и олимпийское движение!» С мая будущего года, почти за полтора месяца, олимпийский огонь пронесут через десятки городов, в том числе через все, принимавшие прежде летние Игры. Попадёт он и в Пекин, который, как вы знаете, организует олимпийский праздник после Афин, а также - впервые - на Африканский континент (Египет, ЮАР) и Южную Америку (Бразилия). Таким образом, к эстафете окажутся причастны континенты, символически обозначенные пятью переплетёнными разноцветными кольцами на флаге и эмблеме МОК.

**- Как реальнее почувствовать вселенский масштаб этого события?**

- Вот некоторые цифры и факты. Эстафета по суше, морю и воздуху преодолеет, почти по Жюльо Верну, около 80 тысяч километров, 37 часовых поясов. Свою причастность к ней - непосредственно или виртуально - ощутят около 4 миллиардов человек из тех 26 стран, по которым 3600 факелоносцев будут нести огонь, передавая его из рук в руки через каждые 400 метров. Более простого символа интернационализма, спортивного братства, пожалуй, трудно придумать. Затем, напутествовавшись по миру, олимпийский огонь вернется в родные пенаты, и эстафета продолжится по земле древней Эллады, по всем префектурам и историческим местам Греции. Тут будет задействовано еще с десяток тысяч факелоносцев. Известно, что огонь игр XXVIII Олимпиады зажжется 13 августа 2004 года.

**- Не могли бы вы подробнее рассказать, как олимпийский огонь будет путешествовать по улицам Москвы. Уже определены маршруты?**

- Есть два варианта доставки огня в Москву - из Стамбула и Хельсинки. На его встречу и сопровождение отправится представительная делегация: руководители и знатные люди столицы, известные политики, спортсмены, деятели культуры. Событие выходит далеко за рамки спортивного. Тем более что мы сами готовимся пригласить к себе Игры-2012, и любое организованное на самом высоком уровне мероприятие - плюс Москве.

Сейчас в студии рассматривается маршрут эстафеты. Вопрос непростой, требует согласованных

действий многих городских служб: ведь этапов должно быть примерно 100 - 120. Поскольку определено, что за один день, а именно на такое время рассчитано пребывание олимпийского огня в каждом городе, эстафета должна «поглотить» не много ни мало 48 километров.



Естественно, в день эстафеты, в субботу 3 июля, Москва превратится словно в один огромный стадион. Повсюду пройдут массовые соревнования. К слову сказать, многие москвичи сами

не могут стать факелоносцами или пробежать свой этап в роли сопровождающих. Правда, надо выполнить одно условие помимо того, чтобы записаться справкой о здоровье. Нужно написать работу на тему: «Почему я достоин пронести олимпийский огонь?» и отправить ее по адресу: ул. Рождественка, д. 5/7. Специальное жюри вынесет свой вердикт 2 апреля. Авторы лучших сочинений зачислят в число кандидатов.

**Михаил ШЛАЕН**

Форвард московского «Динамо» и сборной России Дмитрий Булыкин, по версии наших коллег из «Комсомольской правды», истинный джентльмен в уходящем футбольном сезоне.

## БУЛЫКИН - ДЖЕНТЛЬМЕН!

**Р**епортеры «Комсомолки» по традиции уже в одиннадцатый раз вручили свой ежегодный приз - смокинг - самому, по их мнению, благородному, справедливому и, может быть, самому удачливому игроку российского первенства.



Дмитрий Булыкин по ходу сезона удостоился множества эпитетов в свой адрес, в основном заслуженных. Он ярко провел ряд матчей за клуб, правда, на финише чемпионата перестал забивать... Зато в сборной под руководством Георгия Ярцева Дима словно на крыльях летел к воротам соперников. В отборочном поединке со швейцарцами новобранец нашей команды оформил хет-трик, поразив цель и в поединке с грузинами.

Забитые им мячи оказались очень важными. Теперь способный нападающий вместе с товарищами по сборной должен отправиться следующим летом на чемпионат Европы в Португалию. Если,

конечно, не станет излишне долго почивать на лаврах минувшего сезона.

...Любитель русской банкы и бильярда Дмитрий Булыкин заверил всех собравшихся на вечер в его честь, что и

дальше будет служить отечественному футболу, верным болельщиком. А в Португалии попытается сделать всем нам приятный подарок. Что ж, верим тебе, Дима!

**Алексей ВИКТОРОВ**

## «ДИНАМИТ» ЗАВЕЛ ПУБЛИКУ

- Я не понимаю, как мы ухитрились проиграть этому сопернику раньше?! - недоумевал на послематчевой пресс-конференции главный тренер баскетбольного «Динамо» израильский специалист Цви Шерф, относительно недавно возглавивший московскую команду.

**Д**а, на выезде наши земляки уступили французскому клубу «Нанси» со счетом 73:80. И, естественно, в домашнем спорт-комплексе на улице Лавочкина, что на севере столицы, жаждали сатисфакции.

...Симпатичные девчонки из группы поддержки с характерным названием «Динамит» основательно разогрели публику зажигательными танцами. И болельщики громкими криками погнали своих любимцев под кольцо французов. Гости как-то сразу и безвольно отдали инициативу динамовцам, те просто куражились над незадачливыми соперниками. Счет на табло рос астрономически - 26:12, 61:37 - в пользу москвичей.

Игра, между прочим, была отнюдь не товарищеской, а в рамках Евролиги ФИБА, где клубам платят неплохие деньги. В общем, биться есть за что.

По окончании встречи наставник французов Сульвен Лоти банально и неуклюже оправдывался: мол, для его команды важнее предстоящий матч внутреннего первенства, а не игра с «Динамо». Для тренера гостей разгром от москвичей, кстати, лидеров этой группы, не явился

откровением. Не стану дальше интриговать наших читателей: 105:68, динамовцы «вынесли» французов по полной программе.

Ближе к концу второй четверти поединка (каждый из четырех таймов длится 10 минут чистого времени), когда разрыв в счете достиг 24 очков, успокоился и тренер москвичей Цви Шерф. Он уселся на лавочку и больше с нее не вставал. А десятью минутами раньше тренер воплощал собой вулкан страстей, правда, немножко наигранных. Шерф подчас угрожающими, резкими жестами подгонял своих подопечных, ни на минуту не пресеив отдохнуть.

Огорчило лишь, что в стартовой пятёрке «Динамо» оказались почти сплошь легионеры, за исключением капитана команды Дмитрия Домани. Наши юные «звездочки» - Вадим Панин, Сергей Быков, их старшие товарищи Сергей Демешкин, Андрей Корнев вышли на площадку, когда игра, как говорят, была сделана.

Динамоцы уверенно лидируют в своей группе, одержав 8 побед в девяти матчах. Так держать!

**Алексей МАТВЕЕВ**

## СМ ТАБЛО

### «ЛОКОМОТИВ» ТОРМОЗНУТ В МОНАКО?

Футболисты московского «Локомотива» на мажорной ноте завершили сезон, продолжив борьбу в самом престижном клубном турнире Европы - Лиге чемпионов.

Правда, не обошлось без везения, которое, впрочем, железнодорожники сполна заслужили. Динамовцы Киева буквально подарили «Локо» путевку в 1/8 финала, сыграв вничью на своем поле с «Интером» из Милана - 1:1. Именно этот результат устраивал подопечных Юрия Семина в случае поражения от «Арсенала» в Лондоне.

Уставшие игроки «Локомотива», сезон для которых давно завершился, не смогли оказать мощного сопротивления англичанам, чье национальное первенство в самом разгаре. Москвичи получили по одному голу в каждом тайме, и - 0:2. «Интер» и «Локо» набрали по 8 очков в групповом турнире, но за счет личных встреч (россияне выиграла 3:0 и сделали нулевую ничью) дальше мчится наш «Локомотив».

Жеребьевка определила в соперники россиянам по 1/8 финала французский «Монако». Предсказать исход двухраундовой дуэли (матчи состоятся дома и в гостях) крайне сложно. Хотя, как правило, российские клубы терпели неудачи во встречах с французскими...

Столичному «Спартаку» в 1/16 финала Кубка УЕФА досталась испанская «Мальорка». «Локомотив» и «Спартак» продолжат борьбу за еврокубки в феврале будущего года.

### КУБОК ГУБЕРНАТОРА УЛЕТЕЛ В ШВЕЦИЮ

Шведские мастера русского хоккея с мячом завоевали Кубок губернатора Московской области.

Матчи состоялись в подмосковном Красногорске при большом стечении публики. Фавориты те же - сборные России и Швеции, извечные соперники на всех крупных соревнованиях. Самой драматичной выдалась полуфинальная встреча первых команд этих стран. Еще за 10 минут до конца россияне вели - 5:4. Но гости успели не только отыграться, но и победить - 7:5. В другом полуфинале вторая сборная России разгромила ровесников из Швеции - 7:2.

Увы, борьбы за главный трофей не получилось. В финале более опытные и умелые шведы не позволили сборной России-2 угрожать своим воротам. По сути за весь матч наши хоккеисты имели один голевой момент. 5:1 в пользу «Тре Крунур».

Однако вечное соперничество на этом не заканчивается. 1 февраля будущего года на катках Швеции стартует очередное первенство мира. Там и посмотрим, кто сильнее.

### ПИВО ПЕЙТЕ, В ХОККЕИ ИГРАЙТЕ...

18 декабря стартует седьмой международный турнир по хоккею с шайбой на призы пивоваренной компании «Балтика».



В гости к российской сборной приедут команды Чехии, Швеции и Финляндии. Соревнования скоротечны: в течение всего трех дней соперники, сыграв между собой в один круг, определят победителя.

В стартовых матчах встретятся сборные Швеции и Чехии, России и Финляндии. Шансы извечных конкурентов примерно равны. Пожалуй, только чехи имеют некоторое преимущество, у них блестяще поставлена командная игра, их мастера очень техничны и мобильны.

- На своем льду, в Лужниках, мы просто обязаны выигрывать, иной задачи перед хоккеистами не ставится, - подчеркнул на пресс-конференции, предшествовавшей открытию турнира, главный тренер российской команды, знаменитый Виктор Тихонов. - Хотелось бы порадовать болельщиков красивым зрелищем, свойственным отечественному хоккею: размашистыми атаками, импровизацией и, конечно, забитыми шайбами.

Итак, в это воскресенье, 21 декабря, определится сильнейшая сборная Кубка «Балтики».

У многих, кто побывал на выставке «Садовод и фермер-2003», вызвал интерес опыт москвички, преподавателя химии Ларисы Шенявской, за который она была отмечена подарком и дипломом лауреата. Достижением ее были дыни и арбузы, выращенные... под Наро-Фоминском.

## КАНДАЛУПА В НАГРАДУ

Вообще-то я из Сибири, где разведением этой культуры занимались мой дед и прадед. Дедушка весной выкапывал ямы и выращивал там рассаду под стеклянными рамами. У меня давно была мечта вырастить дыни и под Москвой, но все не хватало времени. Я пытаюсь заставить расти у нас нетрадиционные для средней полосы растения: грецкий орех, кизил, краснолиственный фундук, бересклет. Иногда с первого раза не все получается. Но интерес заставляет меня делать все новые и новые опыты. В нынешнем году весной я купила семена «злато скифов», «эжен», «блонди». Плодоносили все, но вкуснее оказались «ирокез» и «кандалупа». Все дыни были больше килограмма. Хотя в Сибири плодов выросло больше, но размером они были с теннисный мячик, хотя и очень сладкие.

Дыни у меня росли в парнике после томатов, которые плодоносили на этом месте 9 лет подряд. Правда, почву пришлось обработать медным купоросом, а потом присыпать луговой землей. Внекорневую подкормку производила один раз в 10 дней. За 20 дней до полной зрелости вообще перестала их кормить.

Дыни у нас долго не хранятся, поэтому съели мы их быстро. Но несколько штук я отнесла в клуб «Сеньор помидор», где мой урожай попробовали и оценили многие садоводы-любители.



## КАЛИНА КРАСНАЯ - С МЕДКОМ И МАСЛОМ ПОМОЖЕТ КОЖЕ

Высушенные и размолотые в порошок отжимки калины (вместе с семенами) залить растительным маслом (лучше оливковым, но можно и любым другим): на 1 часть калинового порошка берутся 2 части масла. Установить смесь на водяную баню и прогреть не менее получаса, постоянно перемешивая, затем охладить и процедить через плотную ткань. Калиновое масло считается не менее целебным, чем облепиховое. Его рекомендуют использовать при ожогах, экземах и других кожных заболеваниях.

### НАЗЛО ПРОСТУДЕ

Ягоды калины - 1 часть, мед - 1 часть. Калину промыть, освободив от косточек, залить медом, перемешать. Использовать при простудных заболеваниях, заливая теплой водой.

Зимой главная забота садоводов - уход за комнатными растениями. Но многолетние клубни и луковичы, хранящиеся в подвалах и гаражах, тоже нельзя оставлять без пристального внимания. У лукович гладиолусов надо отделить оставшиеся корни и части стебля, удалить больные.

## ЗА ОКОШКОМ - СВЕТУ МАЛО...

Если на луковичных растениях, оставленных на выгонку, появились зеленые листочки, значит, пора переносить их в комнаты и ставить ближе к окшку.

Клубни бегонии и особенно корнеклубни георгина необходимо проверять каждые две недели. Корнеклубни георгина лучше всего сохранять в ящиках, засыпанные немного влажным песком, при плюсовой температуре, но не выше 7 градусов. Если они начали подгнивать, придется обрезать поврежденные части вплоть до здоровой ткани и обработать тут же срез марганцовкой или фундазолом, а затем подсушить субстрат или вообще заменить его.

САМ СЕБЕ МАСТЕР  
САД-ОГОРОД  
Раздел ведет Татьяна Чиркова

# СВОБОДНЫЙ ЧАС - КВАРТИРЕ

Узкая полоска бумаги, сложенная вдвое, поможет уберечь вам пальцы при забивке мелких гвоздей. Кроме того, с ее помощью можно забивать гвоз-

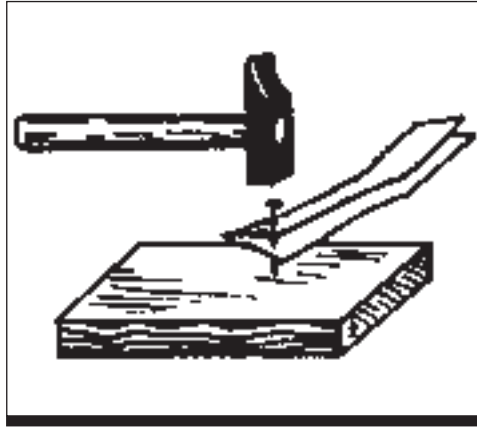

ди, когда ни рукой, ни каким-либо инструментом придерживать гвоздь невозможно, например, в узкой щели.

Определяя место в косяке двери для гнезда под ригель замка, вырежьте из бумаги прямоугольник, по форме равный торцу ригеля. Одну сторону этого прямоугольника смочите водой и точно приложите к торцу ригеля, а за-

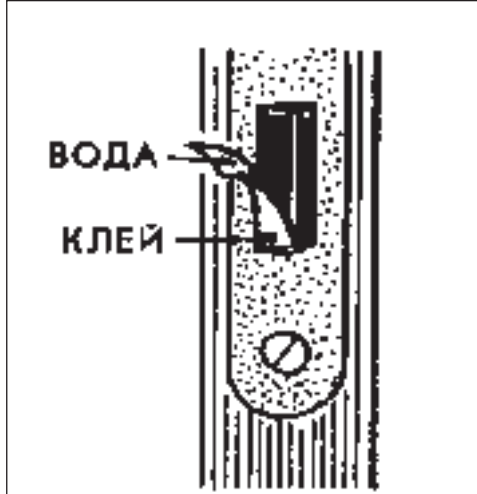

тем другую (лицевую) смажьте клеем. Закройте дверь и поворотом ключа прижмите ригель к косяку двери. Бумажный прямоугольник приклеится к косяку, обозначив точное место гнезда для ригеля.

Чтобы дверь в комнату удерживалась в открытом положении, надо прибить ластик к верхней части дверной коробки. Когда дверь нужно закрыть, ластик поворачивают в горизонтальное положение.

Пластмассовые направляющие стеклов в шкафах и сервантах со временем высыхают, укорачиваются в тех ме-

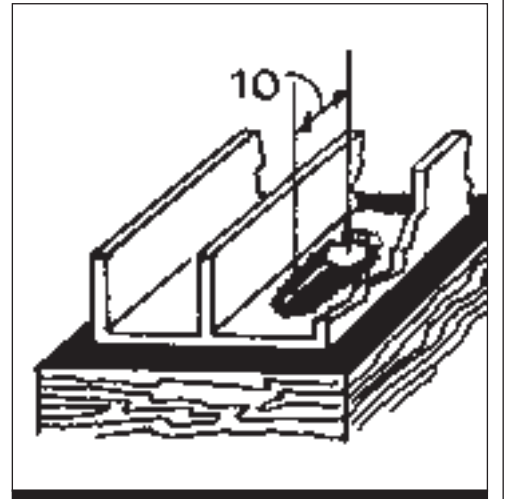

стах, где они прибиты гвоздями. Чтобы предупредить эту неприятность, надо в местах крепления сделать продольные прорезы, компенсирующие перемещение направляющих.

Деформированная дверь, как правило, плотно не закрывается (отходит). Кусок резиновой трубки подходящего диаметра, укрепленный на косяке такой двери, служит отличнейшим замком-защелкой. Трубка пружинит и поэтому надежно удерживает дверь. По этой же причине стирается она гораздо меньше, чем, скажем, кусок кожи, резины или любого другого материала.

Алевтина ПАВЛИНОВА

# ХИМИЯ - В ДОМЕ ПОМОЩНИЦА. НО - КАПРИЗНАЯ!

Начальник отдела Управления по делам ГО и ЧС Южного административного округа столицы Геннадий ТРЕТЬЯК рассказывает читателям «МС» о том, как вести себя в чрезвычайных ситуациях.

## ПОРАЖАЮЩИЕ ФАКТОРЫ

Наиболее часто на производствах применяются хлор, аммиак и их производные соединения.

При отравлении ХЛОРОМ наблюдаются резкая боль в груди, резь в глазах, слезотечение, одышка, сухой кашель, рвота, нарушение координации движений и появление пузырей на коже.

Признаки отравления АММИАКОМ - учащение сердцебиения и пульса, возбуждение, возможны судороги, удушье, резь в глазах, слезотечение, насморк, кашель, покраснение и зуд кожи.

**ПОМНИТЕ!** Покидая квартиру, выключите источники электроэнергии, возьмите с собой личные документы, необходимые вещи, наденьте средства защиты.

После выхода из зараженного района обя-

зательна санитарная обработка людей.

При подозрении на поражение опасными химическими веществами

исключите любые физические нагрузки, примите обильное теплое питье.

(Продолжение следует)

## ВАШИ ДЕЙСТВИЯ ПРИ ОПАСНОСТИ ХИМИЧЕСКОГО ЗАРАЖЕНИЯ

Быстро выйти из района заражения в направлении, перпендикулярном движению зараженного облака.

Подняться на верхние этажи зданий (при заражении хлором).

Герметизировать помещения.

Использовать противогазы всех типов, при их отсутствии - ватно-марлевые повязки, смоченные водой или лучше 2-5%-ным раствором питьевой соды (от хлора), ук-

сусной или лимонной кислотой (от аммиака).

Если отсутствуют средства индивидуальной защиты района аварии невозможно, останьтесь в помещении, включите радиоточку, ждите сообщений органов управления по делам ГО и ЧС. Плотнее закройте окна и двери, дымоходы, вентиляционные отдушины (люки). Входные двери зашторьте, используя одеяла и любые плотные ткани. Заклейте щели в окнах и стыки рам пленкой, лейкопластырем или обычной бумагой.

Мануальный Центр "Долголетие" (11 лет работы)  
Безболезненное лечение (2-4 сеанса) остеохондроза, боли в голове, шее, спине, пояснице, конечностях, грыжи диска, остеохондроза, сколиоза  
Адрес сайт: www.mbc.ru Телефон: 366-90-83

**БОЛЯТ СУСТАВЫ? ЗАМУЧИЛ ОСТЕОХОНДРОЗ? БОУН - ЭТО ТО, ЧТО ВАМ НУЖНО**  
• Артрита, артрозы  
• Остеопороз (профилактика и лечение)  
• Коксартроз  
• Отложение солей  
БОУН - это экологически чистые компоненты на растительной основе. Не имеет противопоказаний.  
БОУН поддерживает опорно-двигательную систему в борьбе с разрушительными заболеваниями суставов. Поставляет в организм питательные вещества для соединительных тканей, устраняет окисление суставов, возвращает свободу движений.  
"Мне 64 года, заболеваний - большое количество. Но больше всего меня беспокоила опорно-двигательная система. Врачи ставили диагноз: начинающийся коксартроз, артроз коленного и голеностопных суставов, остеохондроз, полиартрит. Не буду жаловаться и причитать, кто с этим сталкивался, поймет меня. Люди добрые посоветовали попробовать БОУН. Результат почувствовал уже в течение первых двух недель приема препарата. Прежде всего прошли отеки и воспаления, существенно уменьшились боли и неподвижность суставов, перестали ныть руки, ноги, плечи, без труда присаживаю. Неподвижность суставов, перестали ныть руки, ноги, плечи, без труда присаживаю. Неподвижность суставов, перестали ныть руки, ноги, плечи, без труда присаживаю. Неподвижность суставов, перестали ныть руки, ноги, плечи, без труда присаживаю.  
Но самое главное - могу заниматься дома по хозяйству, что до этого было очень обременительно".  
Листова Е. И., г. Москва, Братово  
Если у вас есть эти заболевания, БОУН вам необходим  
Звоните 767-08-99 (с 10.00 до 20.00, кр. воскр.)  
Скидки льготникам. Звоните, здесь вам помогут.

ШКОЛА ВЫЖИВАНИЯ

СМ ДАЙДЖЕСТ

«ABC», Испания  
10 декабря

СМЕРТНЫЙ ВЕТЕР С КАВКАЗА

Теракт, совершенный террористкой-смертницей во всего лишь нескольких сотнях метров от Кремля, унесший жизни шести человек и приведший к ранениям десятка человек, неожиданно покончил с эйфорией Владимира Путина и его окружения после поразительной победы на воскресных выборах. Разветвленная сеть исламского терроризма, корни которого следует искать на Кавказе, по-прежнему готова противостоять российским властям, неспособным справиться с этой жестокой тенденцией.

«Corriere della Sera», Италия  
11 декабря

ДОРОГУ ОСИЛИТ ИДУЩИЙ

Вероятно, нынешний период его жизни следовало бы назвать осенью или зимой патриарха - Александру Солженицыну исполнилось 85 лет. Совсем недавно вышло в свет его произведение в двух томах, посвященное еврейскому вопросу в России. Книга вызвала огонь критики, порой довольно резкой. Никакого восхваления Солженицына публикация новой книги не вызвала, а лишь обострила критическое восприятие его личности и его творчества. Александр Солженицын стал в этом непредсказуемом мире одним из немногих оставшихся маяков. Чтение его произведений, соглашаетесь вы с автором или нет, помогает победить пустоту безразличия и найти дорогу к чему-то, чего больше не существует или, возможно, пока не существует.

Подготовила  
Юлия ПОРОСКОВА

СМ ГОРОСКОП  
на 18 - 23 декабря  
2003 года

**ОВЕН.** Возможно, вы почувствуете усталость и раздражительность. Отдохните: отложите заботы по хозяйству на более поздний срок. Имеет смысл даже детей временно поручить бабушкам и дедушкам. Ваши нервы придут в норму - и со следующей недели вы сможете приняться за дела с удвоенной энергией.

шений лучше не принимать. Будьте осторожны на улице, есть риск стать жертвой мошенничества. Грядущие дни обещают новые знакомства.

**ВЕСЫ.** Постарайтесь из множества дел выбрать самые неотложные и уделите им максимум усилий. Не надейтесь на легкую прибыль.

**ТЕЛЕЦ.** Начинания на некоторое время придется отложить. Гороскоп советует заняться необходимыми домашними делами: по истечении года постарайтесь окончить ремонт, разбраться в семейных проблемах. Возможна встреча со старыми друзьями.

**СКОРПИОН.** Следует опасаться дурного настроения и взаимных обид, которые могут вспыхнуть по пустяковому поводу. Отложите дальние поездки, побродите в ближайшем парке.

**СТРЕЛЕЦ.** Весьма успешными будут коллективные мероприятия. Ваш деятельный мозг найдет весьма оригинальные пути решения тех или иных проблем. И вообще неделя принесет вам много приятных неожиданностей. Воздержитесь от посещения стоматолога.

**КОЗЕРОГ.** Отдохните от родовых, которые начали несколько утомлять вас. Не стоит сразу после работы торопиться домой. Будьте внимательны к любым недоумениям, особенно в области сердца и горла. Финансовое положение не сильно улучшится - вероятно все же, вам удастся кое-что продать.

**ВОДОЛЕЙ.** Неделя предоставит массу различных возможностей. Надо только понять, что вы хотите, и сделать соответствующий выбор. Доверяйте своему внутреннему голосу. Звезды будут способствовать свершению ваших надежд и желаний, если вы не станете разбрасываться.

**РЫБЫ.** Если среди ваших близких есть люди, подверженные алкоголизму или наркомании, то сейчас благоприятный момент для анонимного обращения к врачу под вашим влиянием. Но повремените с активными действиями - они могут остаться без результата.

**БЛИЗНЕЦЫ.** Отложите серьезные операции с недвижимостью, крупные торговые сделки и покупки. Будьте тактичны: необоснованные претензии могут стать причиной разрыва с близкими людьми. Нелишне вспомнить и о физкультурно-оздоровительных мероприятиях.

**РАК.** В астрологических книгах Рака называют домоседом. Вы можете опровергнуть это расхожее представление: откликнитесь на предложение друзей провести время в веселой компании. Ваша встреча будет продуктивна и в деловом отношении. Во избежание аварийной ситуации на дороге лучше воспользоваться общественным транспортом.

**ЛЕВ.** Прогноз благоприятствует повышению интеллектуального уровня. Если вы собираетесь вступить в брак, то сейчас для этого самое время. Гороскоп предвещает получение крупной премии, которую имеет смысл потратить на приобретение вещей. Впрочем, бюджет ваш не оскудеет.

**ДЕВА.** Не торопитесь все успеть, часть работы лучше отложить на потом, иначе впопыхах вы можете допустить досадную ошибку. Вообще ответственных ре-

Составил  
Вячеслав СЕЛЯХОВИЧ

СМЕША ПОЛОСА ЧТО ЗВЕЗДЫ ОБЕЩАЮТ

В Обалдуевске нынче временное затишье. Одни праздники уже прошли, а другие еще не пришли. Казалось бы, успокойся и радуйся, смотри по телику мыльные серии да засыпай под сладкие обе-

щания политиков. Ан нет. Народ мается, со скуки всякие поступки совершает. Хорошие и не очень. Словом, ищет себе приключения. И что интересно - находит ведь!

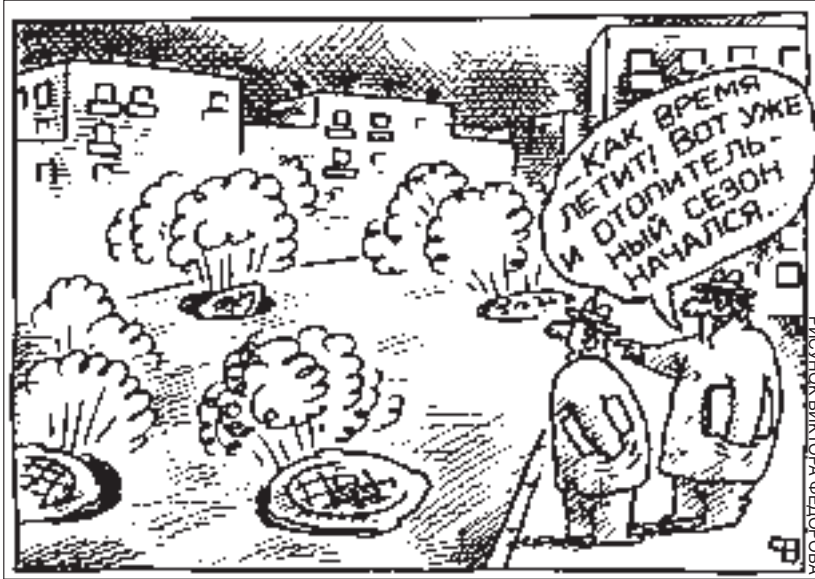

ОТРАБЛЕЖИЕ

У Ильи Фомича Богдасарова нередко бывало, что он сначала сосрится, а потом уже подумает. Так вышло и на этот раз.

Богдасаров спокойно стоял в сберкассе в очереди, чтобы мирно оплатить коммунальные услуги, и вдруг произнес: «Это налет, гоните выручку!»

Первым бросился на пол и закрыл голову руками охранник. Потом попали клиенты. Испуганная кассирша стала выплескивать на прилавок пакки купюр.

Когда карманы у Богдасарова были набиты до отказа, он вежливо поинтересовался у лежащей на полу женщины, можно ли воспользоваться ее полиэтиленовым пакетом.

- Я заплачу! - добавил Богдасаров. И положил рядом с дамой толстую пачку денег.

- А у меня еще один пакет есть. Не нужен? - с надеждой произнесла женщина.

- И у меня! И у меня! - донеслось с разных концов зала.

- Спасибо, товарищи, - смутился Богдасаров, - мне пока больше не надо. - Эх, - вздохнула какая-то посетительница, - надо бы мне банк ограбить. Пятый год не могу квартиру отремонтировать.

- А много надо? - поинтересовался Богдасаров. Женщина назвала сумму. Илья Фомич вручил ей деньги.

- Слышь, сынок, а мне бы домик в деревне, - мечтательно произнес бородатый старичок. - Какой вы хотите? - Рубленый, в два венца, с банькой!

Всем коллективом обсудили примерную стоимость дома, выделили старичку необходимую сумму.

- А я, - вздохнул охранник, - за границей никогда не был. Вот бы куда-нибудь на Канары!

- Что ж, - поддержал народ, - и съезди! - Конечно, съездите, - согласился Илья Фомич.

Охранник прижимал деньги к груди и со слезами на глазах благодарил Богдасарова.

Народ вставал с пола, отряхивался. Подходили к налетчику, делились своими проблемами. Богдасаров никому не отказывал. Даже работники сберкассы, угрюмо стоящие за своим барьером, постепенно оттаяли и разговорились. Выяснилось, что у заведующей больные ноги, а операция ей не по карману.

Илья Фомич искренне посочувствовал женщине.

- Ой, - зарделась заведующая, неуверенно принимая деньги, - мне, право, неудобно. - Да берите, берите, - заволновалась толпа, - не задерживайте очередь, человек от души предлагает.

- Конечно, - поддержал народ Богдасаров, - от чистого сердца!

В это время подъехала группа захвата в масках. Разобравшись в обстановке, омоновцы арестовывали Богдасарова не стали, а честно встали в очередь.

Гора купюр на прилавке заметно подтаяла. Это сказалось и на настроении народа. Послышались крики:

- Больше двух пачек в руки не давать! - Это кому жить не на что? Да вы на его морду гляньте!

В очереди назревали локальные конфликты. Последние деньги Богдасаров в запарке отдал вместе со своими кровными.

Опустошенный, он тихонечко выскользнул на улицу и от греха подалше направился домой. Но, вспомнив, что так и не заплатил за коммунальные услуги, Илья Фомич вернулся в сберкассу:

- Извините, за коммунальные-то так и не заплатил.

- Пропустите гражданина грабителя без очереди, - приятно заулыбалась кассир.

- Так я... это самое... все деньги раздал, - засмущался Богдасаров.

- Ну и? - жестко поинтересовалась работница сберкассы. - Слышь ты, Робин Гуд! Или плати, или ступай себе, - посоветовали из очереди. Илья Фомич обиделся и ушел. Дома ему предстоял скандал.

- Ну где мне взять эти деньги? - соображал по дороге домой Богдасаров. - Сберкасса, что ли, ограбить? - Илья БУТМАН, кассир

ПОДГОТОВИЛИСЬ...

- Батарея, огонь!  
БАХ!  
БА-БАХ!!  
- Батарея, огонь!  
БАХ! БА-БАХ!!!  
- Что это у вас там за канонада?

- Салютуем отличной подготовке к зиме!  
- А откуда орудия?  
- Это не орудия, это батареи парового отопления!  
ДМИТРИЙ БЕЛОЯРОВ,  
командир

КОНФЛИКТ

Кочкин шлялся по зоопарку, пугая встречных диких лохматостью. Он задевал прохожих и дразнил зверей. Подойдя к клетке с гориллой, Кочкин хмуро улыбнулся и показал фигу. Горилла не среагировала.

- Ишь, шалава, - раздосадовался Кочкин. - Своих не узнает. Он постучал по ограде и и сделал зверское лицо. Горилла отвернулась.

- А я тебя в гробу видел! - окрысился Кочкин. - В белых тапочках. Образуна. Горилла обнажила зубы и возбужденно почесала спину.

- Мыться надо чаще! - с вызовом крикнул Кочкин, тоже почесываясь. - Кляча! Он нервно заходил вдоль забора, бросая гневные взгляды на гориллу.

- Здрасьте вам! Рождественница! - распаялся Кочкин. - К ней всей душой, а она незнамо чем. Горилла припала к прутьям и оскалилась.

- А... а...! Задело! - торжествующе закричал Кочкин. Он согнулся, передразнивая обезьяну, и поскакал боком, опираясь руками о землю. Горилла затрясла решеткой.

- А ты думала как? Умнее всех, что ли, жаба?! - Развеселившись, Кочкин подпрыгнул и, уцепившись за сук, быстро вскарабкался на дерево.

- Слабо тебе, шукура! - крикнул Кочкин, раскачиваясь. ...Они до сих пор недолюбливают друг друга, хотя и сидят в разных клетках.

- Старая калоша! - кричит Кочкин, повисая на одной руке под потолком. - Sapiens! - презрительно ухмыляется горилла, возбужденно почесывая спину.

Владимир КАПИАНДЗЕ,  
зоолог

ОБАЛДУЙ-НОВОСТИ

■ ВОТ ТАК СВИСТ! Чемпионат мира по художественному свисту завершился недавно в Обалдуевском Парке Культуры без Отдыха. Правда, свои призы победители так и не увидели. Кто-то свистнул их прямо в процессе соревнований.

суточная услуга «футбол по телефону» уже давно существует во многих обалдуевских РЭУ. Настоящий «футбол» начинается тогда, когда кто-то из жильцов пыгается вызвать по телефону сантехников, электриков или газозвизчиков...

■ НЕ СОРИТЬ! В загрязнении окружающей среды обвинил нескольких депутатов Обалдуй-Думы горотдел по охране окружающей среды. По словам экологов, эти депутаты бросали слова на ветер...

■ ЕЩЕ ОДИН УЖАСТИК. К съемкам фильма ужасов «Две страшные беды» приступила на минувшей неделе киностудия «Обалдуй-фильм». В главных ролях блокбастера - обалдуевские дураки и обалдуевские дороги. От главных героев и натурры просто нет отбоя!

■ ВАМ, БОЛЕЛЬЩИКИ! Новая кругло-

ТЕМНАЯ ИСТОРИЯ

Трое осторожно вошли в темный подъезд. - На каком этаже? - хрипло спросил первый у второго.

- На седьмом, - негромко ответил тот. Они стали медленно подниматься по темной лестнице, изредка подсвечивая себе дорогу фонариком.

Добравшись до седьмого этажа, троица остановилась. - Сначала покурим, - предложил первый, и три сигаретных огонька тихо затлели в темноте. - Пора! - наконец негромко выдохнул второй и затушил сигарету. Остальные последовали его примеру.

Трое крадучись двинулись по темному коридору. А вот и цель - металлический шкаф! Третий достал из чемоданчика инструмент и принялся ковыряться в замке. Двое других, подсвечивая фонариком, молча стояли рядом.

- Ну, как? - нарушил молчание первый. - Не поддается, - пожаловался третий, продолжая возиться с замком. - Давай быстрее! Время-то идет! - поторопил его второй.

Наконец дверка была открыта, и все трое сгрудились

возле нее. Первый было протянул руки к содержимому шкафа... - Подожди, наденем перчатки, - остановил его второй. - На всякий пожарный случай.

Первый и второй натянули перчатки и полезли в шкаф. Третий, которому за спинами товарищей ничего не было видно, нетерпеливо спросил: - Что там?

- Золото, валюта, - хихикнул в ответ первый. - На всех хватит! - хрюкнул второй.

Секунды тянулись как вечность. Где-то на улице тревожно заверещала милициска сирена, послышался приближающийся лай собак.

- Скоро? - нетерпеливо спросил третий, пытаясь-таки заглянуть в шкаф через плечи дружок.

- Щас, - хрипло ответил второй и через пару секунд добавил: - Все, порядок! Свет в подъезде ослепительно вспыхнул, и довольные выполненной работой электрики, заперев силовой шкаф, радостно потопали обратно в РЭУ - к неоконченной из-за срочного вызова партии в домино...

Сергей КЛИНЦОВ,  
проводник света