

Роберт КВАЧАДЗЕ:
Хочешь комфорта -
создай его! 2



Юрий СЕМИН:
По милости -
не по жалости 17



Алиса ФРЕЙНДЛИХ:
Работа и нервы пожирают
вес лучше любой диеты 19



ТАКЖЕ В НОМЕРЕ:

ВСЯКИЙ ПИГМЕЙ ХОЧЕТ ПО БОЛЬШОМУ	3
ПРЕФЕКТУРА ПРЕДЛАГАЕТ - И ДЕЙСТВУЕТ	7
ЧТО НАС ГРЕЕТ В НОВОМ ВЕКЕ?	11
ДИПЛОМ У ЛИФТЕРА - ГАРАНТИЯ БЕЗОПАСНОСТИ	15
НЕ БЕЙТЕ ЧЕМПИОНА В ЗАТЫЛОК!	21
САМЫЙ ПАМЯТНЫЙ РОЗЫГРЫШ	22

ТЕЛЕПРОГРАММА

С 1 АПРЕЛЯ!

**Анатолий
ТРУШКИН,**
писатель-
сатирик

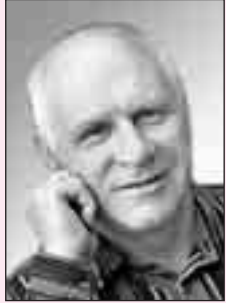

В День металлурга гуляют металлурги, в День рыбака - рыбаки, в День учителя - учителя. В день дурака, 1 апреля, гуляет вся страна. Это - всенародный праздник.

Не будем петь гимн дуракам, но все-таки напомним: кто там, где трудно? Дураки. Кто верит всему, что обещают? Дураки. За счет кого сколачивают состояния? За счет дураков. Кто расхлебывает кашу? Дураки. Без кого скучно? Без дураков. Кому везет? Дуракам. На ком держится покой и порядок в этом мире? На дураках.

Разделение на умных и дураков очень и очень условно. Часто бывает, что безусловно умные люди много думают, прежде чем совершить очередную глупость.

И все-таки хочется иметь точные данные: сколько у нас всего дураков, в какой сфере они в основном заняты, много ли их с высшим образованием, больше или меньше половины составляют они в высших эшелонах власти, размножаются ли они в неволе, каков годовой прирост и так далее.

Годовой прирост скорее всего большой - потому что за последнее время мы мало что умного сделали.

И в неволе размножаются, конечно же. Какая им разница - воля или неволя? Дуракам главное - размножаться. И с высшим образованием, сдаются, хватает их, и в высших эшелонах власти их больше, чем нужно, наверняка.

Прежде чем ответить на все вопросы, надо всех дураков сперва зафиксировать. Как это можно сделать?

Скажем, на работе у вас два человека. Один - час работает, пять минут курит, второй - час курит, пять минут работает, а оклад у них одинаковый. Один дурак? Дурак. Фиксируем его. Понятно кого, да?

Один идет по улице и видит: где-то что-то плохо лежит. Начинает шуметь, ахает, вопросы задавать: почему? кто виноват? Другой видит: где-то что-то плохо лежит, наклоняется без лишнего слов и смотришь - лежит уже не плохо, а хорошо, и не где-нибудь, а у него дома. Один дурак. Понятно кто, да?

Когда всех зафиксируем, пойдем, много ли у нас дураков и где они в основном заняты. И тогда нам останется ответить на последний вопрос: надо ли день дурака делать государственным праздником?

Умным не надо, а дуракам и так каждый день праздник.

МОСКОВСКАЯ Среда

ЕЖЕНЕДЕЛЬНАЯ ГАЗЕТА
КОМПЛЕКСА ГОРОДСКОГО ХОЗЯЙСТВА
ПРАВИТЕЛЬСТВА МОСКВЫ

30 марта -
5 апреля 2005 года
№ 11 (117)

ОГНЕННАЯ СТИХИЯ В ИЗМАЙЛОВЕ



ФОТО ИТАР-ТАСС

Субботним днем самый большой за последние месяцы пожар полностью уничтожил одну из достопримечательностей Москвы - выставочно-ярмарочный комплекс «Вернисаж в Измайлове». Пожар, которому была присвоена самая высокая пятая степень сложности, не удалось погасить до тех пор, пока огонь не превратил всю территорию вернисажа в поле дымящихся головешек.

Первые признаки пожара были замечены в известном на всю Москву «Городе мастеров». За считанные минуты этот деревянный городок из березового бруса был объят пламенем. В тушении приняли участие до 44 пожарных расчетов, отряды спасателей Главного управления ГО и ЧС Москвы и специальный вертолет, трижды сбрасывавший на главный очаг возгорания по пять тонн воды. Увы, спасти измайловский вернисаж так и не удалось.

Известие о пожаре поступило от кого-то из посетителей вернисажа в 13.20. Он сообщил, что в одной из башен «Города мастеров» загорелась деревянная стена. Затем начался шквал звонков. Да и огонь распространялся так быстро, что его стало видно даже со стороны Измайловского шоссе и набережной Яузы. Языки пламени порой поднимались на высоту пятиэтажного дома.

Пожарные расчеты прибыли довольно быстро. Вокруг «Вернисажа» выставили оцепление. Приступили к тушению. С этого момента один из нас видел все происходящее собственными глазами.

- Потушить могли быстро, - рассказал позднее один из огнеборцев. - Но не хватало давления в гидрантах. Да и время потеряли.

Окончание на стр. 4

СМ НОВОСТИ

ЧТО НАМ СТОИТ МОСТ ПОСТРОИТЬ. С заметными неудобствами придется столкнуться вскоре автомобилистам, пользующимся Осташковским мостом через Яузу. Эту речную переправу ожидает капитальный ремонт с полным закрытием движения. Об этом сообщили в четверг, 24 марта, в префектуре СВАО. Реконструкция предусматривает полный демонтаж моста. Планируется, что его разборка начнется уже весной. А летом строители приступят к возведению новой переправы. Заново сооружаемый мост будет состоять из единого пролета.

ЖИТЬ СТАНЕТ КОМФОРТНЕЕ. Вновь насладиться тишиной в своих квартирах, избавившись от гула ныряющих в Лефортовский тоннель автомашин, смогут жители окрестного района. В некоторых из здешних домов, непосредственно соседствующих с этим тоннелем, в ближайшее время появятся звукопроницаемые окна. Их установят в домах, расположенных на улицах Энгельса (дом 28/30, корпуса 1 и 2) и Большой Почтовой (дом 1/33). Замена старых окон на новые начнется летом. Об этом сообщили в среду, 23 марта, в мэрии столицы.

ЕЗДА С БАРЬЕРАМИ. Известно, что самые тяжелые автоаварии случаются при лобовых столкновениях. Проспект Мира и Ярославское шоссе печально известны именно такими авариями, многие из которых заканчивались летальным исходом для водителей и пассажиров. Однако с печальной статистикой лобовых столкновений на этой трассе решили покончить раз и навсегда. Вместо линии разметки, долгие годы разделявшей встречные потоки движения, в пятницу, 25 марта, здесь начали устанавливать барьеры и металлические ограждения. Они разделят трассу на всем протяжении до МКАД.

«МС» - Интерфакс

СМ БЛИЦПРОС

Алексей КРЕПКОВ, директор ДЕЗа района Северное Измайлово:
- Сама по себе идея «одного окна» в ЕИРЦ очень правильная, и жильцы поддерживают это нужное для них дело. Но многие из них, особенно пенсионеры, которым уже трудно добираться даже до ДЕЗа, высказываются за то, чтобы «единые окошки» появились поближе от мест их проживания. Сейчас мы прорабатываем этот вопрос.

Борис ЩЕКОЧИХИН, директор ООО «Фирма БОВИР»:
- У меня лично к этой системе пока немало претензий. Сложилось устойчивое впечатление, что ее главная проблема - отсутствие у чиновников общей компьютерной базы данных, войдя в которую, без проблем можно было бы запросить информацию хотя бы из московских ведомств - АПУ, Мосэнерго, Мосгаз, Мосгортепло, Центр санэпидемнадзора и др. Во всяком случае, они, чиновники, именно на это до сих пор жалуются.

ЭФФЕКТИВНА ЛИ, НА ВАШ ВЗГЛЯД, СЛУЖБА «ОДНОГО ОКНА»?

Михаил ФАСТОВЕЦ, управляющий службы маркетинга ПО МЭЛЗ:
- То, что такое «окно» в принципе необходимо, сомнений нет. Иное дело, трудно понять, где именно дают нужную справку. Информации практически никакой. Вот и приходится действовать исключительно по наитию, ориентируясь на собственную интуицию, которая часто подводит.

Ирина МАРКИНА, начальник ЕИРЦ «Соколиная Гора»:
- В книге отзывов посетителей нашего центра - ни одного нарекания на какие-то трудности при обращении в «одно окно». Зато немало благодарностей как о пользе самой системы, так и об оперативном получении документов. На мой взгляд, это достаточно убедительно свидетельствует о том, что правительство Москвы, введя режим «одного окна», реализовало нужную для москвичей и - главное - своевременную инициативу.

Нина ЗОТОВА, пенсионерка, ЮАО:
- Несколько раз пришлось воспользоваться услугами службы «одного окна» районного управления соцзащиты. Должна сказать, нужные справки мне подготовили без проволочек и довольно быстро.

Шалва ТОГОЕВ, менеджер Международного центра финансово-экономического развития:
- Система страдает той же болезнью, что и другие ведомства, - волокитой. Попробуйте, например, без проволочек, как нам обещают, получить в управлении по делам миграции ГУВД разрешение на использование иностранных работников в оговоренные регламентом 30 дней. Да никогда! В это «одно окно» придется стучаться куда дальше.

Галина КРАВЧЕНКО, жительница САО:
- Я обратилась в службу «одного окна» Департамента жилищной политики САО в конце прошлого года по поводу

приватизации квартиры. К представленным мною документам претензий у службы не было, но до сих пор документов об оформлении квартиры в собственность не получила. В «одном окне» ссылаются на то, что процесс тормозит федеральная служба, где регистрируется собственность. А я думаю: может, быстрее было бы мне непосредственно выйти на эту федеральную службу, а не через «одно окно»?

Михаил ЕВРОПИН, начальник отдела развития компании «Помощник»:
- По-моему, нужна не просто выдача документов всеми организациями, работающими в режиме «одного окна», - нужны специализированные центры по работе с населением и организациями, где можно получить любой необходимый документ, не взирая на его ведомственную принадлежность. Только когда в каждом округе появятся такие центры, выдающие любой документ точно в срок, тогда и идею «одного окна» можно будет считать реализованной.

РЕФОРМА ЖЖХ...
стр. 8-9

Роберт Георгиевич, у государственного унитарного предприятия «Мосжилкомплекс» стаж невелик, всего шесть лет. Все эти годы вы у руля организации. Какие задачи были поставлены перед ней, когда она только создавалась?

- Деятельность предприятия изначально носила разноплановый характер: вопросы управления имуществом, контроль за ходом и качеством строительства, приемка зданий и ввод их в эксплуатацию. Во второй половине 90-х годов стало очевидно, что построить дом - это еще полдела. Не менее важно сохранить его. Мировой опыт подсказывает, что больше всего заинтересован в сохранности своего имущества сам домовладелец. У многоквартирного дома много домовладельцев - это собственники жилых и нежилых помещений. Каждый в отдельности не может управлять ни своей частью, ни домом в целом. Им необходимо объединиться. Поскольку самоуправление в жилищной сфере - форма новая, московские ТСЖ начали создавать не по инициативе жителей, а в соответствии с гл. 6 Федерального закона «О товариществах собственников жилья». Правительство Москвы поручило нашей организации создавать товарищества собственников жилья и формировать кондоминиумы в домах перспективной застройки, возведенных по городскому заказу за счет средств целевого бюджетного инвестиционного фонда и реализуемых на коммерческой основе.

Задача была принципиально новая. В Москве ТСЖ только начали создаваться, хотя уже и тогда существовали различные способы территориального общественного самоуправления. Но массового характера они еще не приняли.

Пока дом строился, функции председателя ТСЖ выполнял штатный сотрудник ГУП «Мосжилкомплекс». После передачи прав собственности на квартиры физическим лицам мы организовывали и проводили общие собрания домовладельцев с целью выбора правления и председателя ТСЖ. Вот тут и начинались проблемы. Впервые, все хотят жить в комфорте, но мало кто хочет возглавить ТСЖ, вести бухгалтерию, общаться с коммунальными службами и т.д. А когда все-таки появляются желающие возглавить, возникает проблема «моральной чистоплотности». На первом общем собрании домовладельцы впервые видят своих будущих соседей. Нет гарантии, что председателем ТСЖ не будет избран человек с, мягко говоря, авантюристскими наклонностями, для которого ТСЖ станет источником личного обогащения. А если все-таки жильцам повезет, и председателем станет кристально чистый человек? Честность не всегда поможет, если председатель не является профессионалом в жилищно-коммунальной сфере. Управлять многоквартирным домом - это огромный труд, требующий соответствующих знаний и опыта. Некомпетентность может стоить дорого. У нас имеются многочисленные факты развала товариществ, причем по разным причинам: непрофессионализм, а иногда и откровенное стяжательство, нежелание самих домовладельцев заниматься хозяйственными проблемами своего имущества.

Шесть лет - срок, конечно, небольшой, но и немалый. Что удалось сделать? Решена ли поставленная перед вами задача?

- Тут однозначно нельзя ответить. С одной стороны, мы сумели создать свыше 230 ТСЖ и сформировать более 190 кондоминиумов. Это была нелегкая работа, потребовавшая значительных усилий. Надо учесть, что начинали мы практически с нуля. Пришлось столкнуться с множеством проблем. Основная проблема - несовершенство законодательства, противоречие ряда положений городских нормативных документов федеральному законодательству. Новые нормы, продиктованные стремительным течением жизни, то и дело входили в противоречие со старыми установлениями, продолжавшими действовать.

Подавляющее большинство граждан не было информировано в должной мере о целях и задачах, решаемых ТСЖ, соответственно не готово взять на себя ответственность по управлению своим имуществом. Преодолеть инерцию мышления было чрезвычайно тяжело. Мало того что общее собрание жителей организовать было очень трудно, но и на самих встречах звучало столько сомнений и скепсиса, что порой ТСЖ так и не удавалось создать. Ситуация обострилась с принятием решения Конституционного суда РФ (постановление от 2.04.98 № 10-П) об отмене обязанности домовладельцев вступать в члены ТСЖ - членство в ТСЖ является добровольным. После данной корректировки была нарушена правовая основа членства в ТСЖ. Сегодня часть жильцов может не являться членами товарищества. В результате возникают ситуации, когда в созданном инвестором-застройщиком ТСЖ совсем нет участников

(членов) или их число является незначительным. Дом становится наполовину бесхозным, что влечет за собой возникновение различных ситуаций, решение которых не содержится в нормах действующего законодательства.

На мой взгляд, форма организации жителей дома или группы домов может быть любой, но именно она (организация, а не каждый житель) должна быть заказчиком и контролером услуг управляющей компании. Этим ее права и обязанности должны ограничиваться. Но обязанности (я подчеркиваю: именно обязанности организации, а не только властей) и должны регламентироваться федеральными законами.

Роберт КВАЧАДЗЕ:

ХОЧЕШЬ КОМФОРТА - СОЗДАЙ ЕГО!

КВАЧАДЗЕ Роберт Георгиевич, руководитель государственного унитарного предприятия «Мосжилкомплекс», доктор экономических наук, член-корреспондент Международной академии инвестиций и экономики строительства, почетный строитель России, член правления РОСС, автор более 30 научных работ.

До настоящего времени не отрегулированы взаимоотношения ТСЖ с органами исполнительной власти и местного самоуправления. Отмечалось также низкое качество строительства жилых объектов.

Процесс формирования кондоминиумов и передачи жилых домов в управление товариществам до настоящего времени осуществляется медленными темпами, поскольку городские и территориальные структуры оказались не готовы к реализации данной программы. В управах районов и префектурах эта работа возлагается на специалистов, имеющих другие обязанности.

Помимо этого, не были проработаны вопросы формирования земельно-имущественного комплекса. Собственно, для чего создается ТСЖ? Товарищество - форма объединения домовладельцев для совместного управления и обеспечения эксплуатации комплекса недвижимого имущества в многоквартирном доме. Сегодня создание товарищества в новостройках нецелесообразно по причине отсутствия объектов управления, то есть кондоминиумов, формирование которых возможно только после проведения городских мероприятий по межквартирному делению жилых кварталов и определению состава общего имущества в многоквартирном доме.

До сих пор не отработан механизм передачи земельного участка в общую долевую собственность домовладельцам в условиях перехода на стопроцентную оплату за техническое обслуживание и реальный объем выполняемых услуг (включая уборку земельного участка в обозначенных границах, а также налоговую составляющую по оплате за землю в федеральные и городские бюджеты), что является ключевой проблемой в реформировании ЖКХ. Проекты межквартирного деления на жилой квартал в целом за счет средств бюджета г. Москвы в рамках реализации программ по проведению земельной реформы в соответствии с перечнем жилых домов, утвержденных префектом административного округа. Но в настоящее время лимит финансирования не позволяет проводить работы по межквартирному делению города в полном объеме, что влечет за собой невозможность проведения мероприятий по описанию общего имущества и проведению технического учета кондоминиумов, регистрации прав на общее имущество в многоквартирных домах.

Словом, все это тормозило и тормозит процесс организации товариществ в новостройках. Добавьте к этому еще и наш оте-

чественный менталитет. Многие десятилетия людей приучали к тому, что за все и вся отвечает государство, а тут вдруг они сами стали собственниками, и стало быть, надо принимать бремя ответственности за свою квартиру, дом, придомовую территорию на себя. Такой перелом в сознании в одночасье не происходит, нужно время, чтобы свыкнуться с этой мыслью, понять, что теперь хозяин - именно ты лично.

В новом Жилищном кодексе, который вступил в действие с 1 марта нынешнего года, понятие «кондоминиум» отменяется вообще...

- Его заменит понятие «многоквартирный дом». Впрочем, дело ведь не в терми-

наются к нам или в иные компетентные организации.

Что, у вас есть свои архитекторы, дизайнеры?

- Не обязательно. Их мы чаще приглашаем со стороны, а вот сбор необходимых документов, сопровождение проектов осуществляют наши специалисты. Они проводят консультации относительно возможностей здания, согласуют пакет во всех необходимых инстанциях - с пожарными, СЭС, Мосжилинспекцией и т.д.; затем представляют все согласования и проекты перепланировки на рассмотрение в межведомственные комиссии - управы или префектуры, в зависимости от сложности перепланировки.

имеет право на любую нужную ему отделку, но при этом он должен строго руководствоваться существующими строительными нормами и правилами.

Что же получается на деле? Войдя в пустую коробку квартиры, ее хозяин включает свою фантазию, и от заложенного проекта не остается и следа. К тому же в целях экономии средств он нанимает работников малокачественных, зачастую приехавших из стран ближнего зарубежья, которые меньше всего думают об ответственности и дальнейшей эксплуатации здания.

В результате работы проводятся с причинением ущерба смежным помещениям. Пассажирские лифты используются для транспортировки строительных материалов. Представьте, что для проведения работ по переустройству и отделке четырехкомнатной квартиры лифт должен перевести до 25 тонн грузов, а в доме от 50 до 100 квартир, а то и больше. К моменту празднования новоселья очень часто встает вопрос о замене лифтового оборудования. Забываются строительными отходами мусоропроводы (на момент производства работ внутри помещений управляющей компании дома приходится их заваривать), загромождаются строительными материалами и отходами лестничные клетки, эвакуационные пути, что создает пожароопасную ситуацию в доме.

Электромонтажные работы проводятся на глазок, что может привести при эксплуатации или вскрытии к несчастным случаям вплоть до летального исхода.

Радиаторы устанавливаются такие, что насосы отказываются работать, поэтому в одной квартире субтропики, а в другой - Арктика. Полотенцесушители монтируются недопустимым проектом диаметров, что порождает шум в трубах.

С энергетикой тоже проблема. Мощности электрических коммуникаций не рассчитаны на количество бытовой техники, эксплуатируемой одновременно в каждой квартире. Отсюда перегрев проводов, короткие замыкания. Впрочем, это уже претензия к проектировщикам...

Закон регламентирует сроки проведения отделочных работ после сдачи дома - до 4 месяцев, но они продолжают и год, и два, и больше. Офис нашего предприятия расположен в доме-новостройке. В течение многих лет из-за шума, порождаемого перфораторами, циклевочными машинами, дрелями, работать невозможно. Эту проблему надо урегулировать, и срочно!

- И что делать?

- Учитывать неизбежное стремление собственников квартир к совершенствованию внутреннего пространства своих владений, нужно ужесточать меру ответственности за проведение несанкционированных перепланировок. Например, в Соединенных Штатах за перепланировку, не согласованную в установленном законом порядке, предусматривается уголовное наказание в виде лишения свободы сроком до 5 лет. Также совершенно необходимо наделить соответствующими полномочиями представителей эксплуатирующей организации. В общем, держать процесс под контролем, а не закрывать на него глаза. Либо строить дома под ключ, тогда человеку после покупки жилья не придется вкладывать в грандиозный ремонт деньги и время, а можно практически сразу справлять новоселье!

- Вернемся к вашей изначальной задаче. Товарищества на протяжении последних лет создавались трудно. Есть ли у них будущее вообще?

- Будущее у ТСЖ есть. Убежден, что новый Жилищный кодекс в какой-то степени стимулирует процесс их создания. В нем многие положения прописаны более четко и точно, яснее стал вопрос урегулирования земельных отношений. А как он будет работать, что ж, посмотрим...

Люди меняются, меняется их отношение к собственности, приходит осознание того, что свою недвижимость надо беречь и приумножать. И большую роль в этом могут сыграть различные формы самоуправления граждан в жилищной сфере. Выбор остается за домовладельцами: в каком доме им жить.

- Сами выступите инвестором?

- Инвестором выступает город в лице Департамента инвестиционных программ строительства г. Москвы. А мы как его подразделение выполняем часть необходимых функций, большинство которых мы освоили безуспешно. Время стремительно меняет жизнь, бросает нам новые вызовы, на них надо отвечать. И мы работаем над этим.

- Стало быть, Мосжилкомплекс не комплуксет перед поставленными задачами?

- Мы просто не имеем на это права.

Беседу вел
Виктор ШИРОКОВ



СМ ИНФОРМ БЮРО

С КУПАЛЬНЫМ СЕЗОНОМ!

Мэр города утвердил «План мероприятий по организации летнего отдыха и обеспечению безопасности населения на водоемах столицы на 2005 год». Об этом сообщили в среду, 23 марта, в главном управлении ГО и ЧС Москвы.

План, в частности, содержит перечень пляжей, которые будут открыты для купания горожан нынешним летом. Таковых решено подготовить 19 - на один больше, чем в прошлом году. Этот один - зона отдыха «Мещерское» (ЗАО). 14 пляжей расположены в черте городской территории, еще 5 - на подмосковных водохранилищах. Помимо зоны «Мещерское» в Москве отдыхать с купанием можно будет на пляжах 2-й и 3-й «Серебрянорские», «Рублево», «Химки-2», «Динамо» и «Левобережье», на прудах - Большой Садовый, Академический и Большой Тропаревский, озере Белое, а в Зеленограде - на озерах Школьное и Черное, в Большом городском пруду. В области купание разрешат в Клязьминском, Пироговском и Истринском водохранилищах.

Организовать работу по подготовке зон отдыха и водоемов к лету поручено префектурам соответствующих административных округов. Акты о полной готовности объектов они должны подготовить для мэрии Москвы к 20 мая.

СРЕДА, 23.03

ПОГОСТЫ ПРИВЕДУТ В ПОРЯДОК

К предстоящим праздникам начали с четверга, 24 марта, активно готовить московские кладбища. Об этом сообщили в ГУП «Ритуал».

Днями пик на кладбищах - помимо Дня Победы (9 мая) - станут Вербное воскресенье (24 апреля), Пасха (1 мая), Красная горка (8 мая) и день Святой Троицы (19 июня). В нынешнем году к этим праздникам на всех погостах отреставрируют фасады зданий и заборы, приведут в порядок братские могилы, стелы и памятники. На каждом кладбище появятся несколько медпунктов, заработают открытые павильоны, где будут торговать горячими и прохладительными напитками (за исключением алкоголя и товаров в стеклянной таре). Оснастят их и передвижными туалетами.

Наконец, максимально упростится путь до городских кладбищ. Решено пустить специальные автобусы к Митинскому, Щербинскому, Перепеченскому, Востряковскому, Николо-Архангельскому, Домодедовскому, Кузьминскому, Люблинскому, Красногорскому, Долгопрудненскому, Богородскому и другим погостам. Перевозить к ним (туда и обратно) на Вербное воскресенье, Пасху и Красную горку будут бесплатно.

ЧЕТВЕРГ, 24.03

ЗАБОТА О ПЕШЕХОДАХ

На Ленинградском шоссе завершена реконструкция сразу пяти подземных пешеходных переходов. Об этом в пятницу, 25 марта, сообщили в префектуре Северного административного округа.

В ходе ремонта полностью заменена облицовка стен, обновлены лестницы-спуски и коммуникации. Наконец, вместо старых металлических козырьков, которые начали уже разрушаться, над каждым входом-выходом в переход установлены новые козырьки-павильоны, выполненные из современных антикоррозийных материалов.

«МС» - Интерфакс

ПЯТНИЦА, 25.03

Как заявил П. Аксенов, в 2004 году в целом обстановка в городе была стабильной, но год оказался напряженным - не обошлось без терактов, крупных пожаров с человеческими жертвами и большим материальным ущербом для городского хозяйства. В связи с этим руководитель комиссии сказал, что для успокоения нет никаких оснований и самое главное - нужно принимать более эффективные меры по предупреждению терактов, природных и техногенных ЧП, более надежному обеспечению безопасности жизни горожан и гостей столицы.

О результатах и перспективах работы по управлению гражданской обороной, предупреждению и ликвидации последствий чрезвычайных ситуаций доложил начальник Главного управления по делам гражданской обороны и чрезвычайным ситуациям города Москвы Александр Елисеев. По его информации, в городе немало делается для защиты населения в случаях экстремальных ситуаций. Впервые за последние 15 лет разработана и утверждена комплексная программа развития гражданской обороны города Москвы на 2004-2006 годы, которая уже реализуется. В прошлом году отремонтировано и технически переоснащено 96 убежищ, построены

ЕСЛИ ЧЕЛОВЕК ПОПАЛ В БЕДУ

Какова была обстановка в городе с обеспечением безопасности жизни москвичей, городского имущества в году минувшем, что делается и что предстоит сделать для ее усиления? Об этом в пятницу, 25 марта, шел обстоятельный разговор на заседании комиссии по делам гражданской обороны и чрезвычайным ситуациям города Москвы, которую возглавляет первый заместитель мэра Москвы в правительстве Москвы Петр Аксенов. В заседании приняли участие руководители всех городских служб, отвечающих за нормальную, стабильную жизнедеятельность мегаполиса.

9 новых. Принимаются меры по усилению радиационной, химической, эпидемиологической защиты населения. В результате проверки на территории Института имени Курчатова, Московского инженерно-физического института, ряда других объектов выявлены организационные недостатки в хранении радиационных веществ, что было чревато их хищениями, другими опасными последствиями. На территориях этих объектов принимаются необходимые профилактические меры. На 12 единиц сократилось в городе число химически опасных объектов - здесь внедрены более безопасные технологии, которые должны со временем прийти и на другие химические предприятия.

Докладчик приводил еще немало фактов, говорящих о том, что уровень защиты, безопасности москвичей растет. Однако нерешенных проблем в области ГО и ЧС остается больше: имеющиеся в городе инженерно-защитные сооружения сегодня могут принять лишь 52 процента трудоспособного населения города, требуют технического обновления средства связи и оповещения, необходимо увеличить запасы средств индивидуальной защиты.

О том, какие меры предпринимаются на Московском метрополитене по предотвращению терактов, пожаров, рассказал руководитель подземки Дмитрий Гаев. Это целый комплекс мероприятий с внедрением электронных авто-

матизированных систем, которые позволяют просматривать, прослушивать станции и вагоны поездов, своевременно сообщать соответствующим службам о задымлениях и возможных возгораниях.

Руководитель Комплекса городского хозяйства П. Аксенов заострил внимание всех присутствующих на принятии дополнительных противопожарных профилактических мер, потому что пожары в столице стали очень серьезной бедой. И предупреждение это приобретает еще большую актуальность в связи с новым крупным пожаром в Восточном административном округе, происшедшем на следующий же день после этого заседания комиссии.

Николай АНДРЕЕВ

ОГНЕННАЯ СТИХИЯ В ИЗМАЙЛОВЕ

Окончание. Начало на 1-й странице

Ситуация осложнялась тем, что у пожарной техники не было свободы для маневра в забитом постройками пространстве. Машины сумели протиснуться на территорию комплекса по наклонному пандусу. Ограниченное пространство, заполненное металлическими ячмарочными конструкциями, не позволяло не то что подвести технику к очагу возгорания - не давало возможности даже как следует развернуться.

Первыми пострадали от этого ледяные зайцы и снегурки, выстроенные для забавы посетителей в ряд между рестораном и храмом Святителя Николая. Штабная машина огнеборцев без сожаления сокрушила эти скульптуры.

На их месте и разместился штаб по тушению пожара, которым руководил сам главный инспектор городского Госпожнадзора генерал-майор Виктор Клишкин. Рядом - представители московской и окружной прокуратуры, префектуры ВАО, включая префекта Николая Евтихиева. Префект от происходящего в шоке, который даже не пытается скрывать. Впрочем, не один он.

- Тут все поголовно в шоке, - так резюмировал общее состояние пресс-секретарь комплекса.

Как считают пожарные, учитывая сложность ситуации и огромное число посетителей выставочного комплекса, огнеборцы со своей задачей справились хорошо. Уже к трем часам дня огонь был локализован. Правда, жертв избежать все же не удалось. Погибла 44-летняя сотрудница ресторана, расположенного в непосредственной близости от эпицентра пожара. Она отравилась продуктами горения. Кроме того, получила серьезные травмы 30-летняя официантка, выпрыгнувшая из окна ресторана. Позже поступили сообщения и о других обратившихся в больницу за помощью жертвах огненной стихии.

Сейчас можно с уверенностью сказать, что в прежнем виде вернисаж уже не восстановят. Его застройка началась на заре кооперативного движения в середине восьмидесятых. Тогда в Измайлове стихийно собирались неформальные художники, коллекционеры старины и просто любители поглазеть на разные диковинки. Со временем вернисаж получил почти официальный статус. А уже в конце 90-х, при поддержке столичных властей, здесь появились вполне цивилизованные торговые ряды.

В последние годы неофициально комплекс приобрел статус народного парка. Сюда при-

езжали туристы, а гиды включали вернисаж в свои маршруты. Естественно, у вернисажа были не только друзья. Выгодное расположение, близость к самому крупному столичному оптовому рынку не раз порождали слухи о перепрофилировании вернисажа. Как бы то ни было, в последнее время эти разговоры слышались все громче. Говорили и о смене руководства.

Сами пожарные, которым поручено исследование причин пожара, не исключают версию поджога. Но каких-либо официальных комментариев до окончания экспертизы давать не хотят. Более откровенен префект ВАО Н. Евтихий. Он считает, что вернисаж мог быть подожжен. Указывается даже место, откуда огонь начал распространяться по всей территории комплекса. В одной из деревянных башен «Города мастеров» был слышен сильный хлопок, после чего языки пламени начали появляться в оконных проемах...

Геннадий ВОСКРЕСЕНСКИЙ,
Николай МОДЕСТОВ

КОГДА ВЕРСТАЛСЯ НОМЕР. В столичной ГПС подтверждают версию поджога. По предварительным данным пожарных, деревянный терем действительно подожгли, облив бензином.

Столичные власти заявляют, что вернисаж будет восстановлен.

В пятницу, 25 марта, на десяти станциях московского метро была проведена необычная акция. Руководители служб УВД на Московском метрополитене вели прием населения непосредственно на месте работы своих подчиненных - за столами, установленными на оживленных станциях.

ПИВО ПИТЬ НЕЛЬЗЯ... НО МОЖНО

По идее устроителей, общению между пассажирами и милицией в неказенной обстановке должно было отразить реальное отношение людей к работе органов правопорядка столичной подземки, выявить проблемные вопросы и недостатки. Как и предполагали организаторы мероприятия, желающих высказать свои мнения и пожелания было немало. Люди охотно шли на контакт.

- Вопросы были самые разные, - рассказал заместитель начальника милиции общественной безопасности УВД метрополитена Максим Мошкин, который вел прием населения прямо на платформе станции «Китай-город». - Чаще всего говорили о бомжах в метро, мешающих пассажирам попо-

шайках, нищих... Многих раздражает реклама, развешенная на стенах метро. Встречались и вопросы, не относящиеся к компетенции органов правопорядка. Например, некоторые жильцы жаловались на вибрацию домов, расположенных над линиями метро. Мы поясняли, что такие проблемы милиция не решает, и предлагали обращаться к руководству метрополитена. В целом я считаю акцию удачной. У многих пассажиров нет возможности в иной форме высказать свое мнение о деятельности милиции. Кто-то не имеет времени, у кого-то нет возможности обратиться в отделение. После обобщения и анализа заданных вопросов мы обязательно сделаем соответствующие выводы. На каких-то станциях уси-



ФОТО АНДРЕЯ НИКЕРИЧЕВА

лим наряды, где-то будем вести работу в определенных направлениях.

Как сказал Максим Николаевич, встречались вопросы, разрешить которые пока трудно. Например, борьба с любителями устраивать распивочные в вагонах метро. Формально документ, позволяющий вести борьбу с такими пассажирами, есть: Федеральный закон «Об ограничении розничной продажи и потребления (распития) пива и напитков, изготовленных на его основе».

Закон утвержден, подписан Президентом России. Но вот что интересно. Конкретной меры ответственности за распитие пива в транспорте законом не предусмотрено. В нем просто сказано: «Не допускается распитие пива...» А как именно не допускать это действие, какие рычаги воздействия получили милиционеры, никто не определил. Вот и ломают теперь голову служивые, как исполнять закон, не ущемляя ничьих прав и соблюдая порядок.

Николай МОДЕСТОВ

ПРЕФЕКТУРА ПРЕДЛАГАЕТ - И ДЕЙСТВУЕТ

ДЕФИЦИТНАЯ ШКОЛА. Достаточно напряженно обстоят дела с нормативной обеспеченностью школами и детскими садами в ЦАО. Именно так охарактеризовал ситуацию префект округа Сергей Байдаков на заседании городского координационного совета по реконструкции центра Москвы.

В настоящее время в округе насчитывается 354 образовательных учреждения, в том числе 134 школы и 153 детских сада. Почти половина зданий образовательных учреждений относится к довоенной постройке, значительная их часть требует капитального ремонта и реконструкции. В школах недостает свыше 16 тысяч мест, в детских садах - почти 11 тысяч.

Ситуация усугубляется еще и тем, что из 60 тысяч детей, обучающихся в ЦАО, более четверти приезжают сюда из других округов. Причина вполне объяснима: именно в центре сосредоточено большое количество школ с углубленным изучением предметов, а также уникальных учебных заведений. Другие факторы, осложняющие обстановку, тоже известны. Возведение жилья не подкреплено соответствующими темпами строительства школ, сокращается сеть ведомственных образовательных учреждений, особенно детских садов.

Префектура подготовила предложения по строительству и реконструкции учреждений образования на период до конца 2008 года. Именно в этот срок за счет городского бюджета предполагается выполнить работы по 23 школам и 6 детским садам. В итоге количество мест в школах возрастет на 6306, в детских садах - на 460.

Бюджетных средств для решения проблемы явно недостаточно, а потому С. Байдаков предложил включать обязательства по возведению объектов образования в крупные жилищные инвестиционные проекты. Кроме того, необходимо принять незамедлительные меры по сохранению ведомственной сети образовательных учреждений.

Первый заместитель мэра в правительстве Москвы Владимир Ресин, который вел заседание координационного совета, заявил, что надо исключить практику массового строительства жилья без сопутствующей инфраструктуры, в том числе и объектов образования.

МОЛОДЕЖЬ ТОЖЕ САЖАТЬ БУДЕТ. Целевую программу молодежной политики на ближайшие два года утвердили недавно в ЦАО. Кроме того, распоряжением префекта образован межведомственный координационный совет по молодежной политике. Возглавил его заместитель префекта округа Александр Литошин.

В программу, получившую название «Шаг в будущее», вошли уже традиционные для округа акции - конкурс молодежных идей и социальных проектов «Эврика», патриотическая вахта памяти, фестиваль трудовых объединений молодежи, дни открытых дверей в досуговых клубах и учреждениях дополнительного образования.

Юное поколение сможет также принять участие в реализации общегородских программ. Предусматривается, например, создание подростково-молодежных бригад по озеленению и благоустройству районов.

Действенная молодежная политика обходится недорого. Предполагается, в частности, направить 5,5 млн. рублей на ремонт и строительство спортплощадок, 1,2 млн. рублей - на приобретение спортивного инвентаря, экипировки для команд и оборудования. На проведение традиционных физкультурно-спортивных мероприятий, спортивных праздников, соревнований и турниров затратят в округе более 13 млн. рублей, а на различные программы поддержки детского и молодежного творчества - свыше 11 млн. рублей.

Петр ПОЛЫНОВ

городах малоэффективно и дорого. Гораздо интереснее виртуальные выставки, они привлекают больше участников и будут дешевле. С их помощью московские предприятия успешнее освоят региональные рынки.

Что касается витебского рынка, то там предприниматели ЦАО давно занимают достойное место. Директор Витебского центра маркетинга Людмила Прокофьева поделилась опытом взаимовыгодного сотрудничества с ЦАО. Округ - один из самых активных участников традиционного «Славянского базара». В 2004 году, например, в этой выставкярмарке приняли участие 16 российских предприятий и организаций, и 4 из них были из Северного округа Москвы. В самое ближайшее время в ЦАО планируется открыть постоянно представительство Витебска и постоянно действующую выставку-ярмарку.

Участники круглого стола ознакомились с программой выставочно-ярмарочной деятельности в ЦАО на 2005 - 2010 годы и убедились: большое место отводится в ней расширению контактов с региональными партнерами. Это перспективный резерв развития столичного малого бизнеса.

Наталья КРАСОВА

ДИСПЕТЧЕРСКАЯ «МС»

по будням с 16.00 до 17.30 E-mail: moswed@mail.ru

675-13-39

ВЫБИРАЙТЕ ЧТО-НИБУДЬ ОДНО

«В нашем подъезде установили систему видеонаблюдения. Но мы не хотим отказываться от услуг консьержки. А ДЕЗ перестал выделять деньги ей на зарплату. Почему?»

Наталья ШОМПОЛОВА, ЮЗАО

Первый заместитель главы управы Северного Бутова Любовь Попова пояснила «МС»: - Действия работников ДЕЗа правомерны, так как основаны на постановлении правительства Москвы № 51-ПП от 28.01.03 об итогах реализации программы «Мой двор, мой подъезд». Согласно п. 8.8 этого постановления при организации охраны подъезда несколькими методами оплата из бюджета города производится исключительно за один из них. Если помимо видеонаблюдения жильцам требуется консьержка или услуги патрулирования вневедомственной охраны, то им придется доплачивать из своего кармана.

«Подскажите, пожалуйста, где можно купить колодки и ленточки к медалям и орденам участников войны?»

Павел ГРИГОРЬЕВ, СВАО

ФРОНТОВИКИ, НАДЕНЬТЕ ОРДЕНА!



ФОТО АНДРЕЯ НИКЕРИЧЕВА

С ЖСК - ВРОЗЬ, А ДЕНЕЖКИ ВМЕСТЕ

«С 1991 г. я живу в доме ЖСК. В 1993 г. зарегистрировала право собственности на квартиру. Имею ли я право выйти из ЖСК? Если да, то кому я буду оплачивать коммунальные услуги? В настоящее время я их оплачиваю через расчетный счет ЖСК.»

Н. ЖУРАВЛЕВА, ЮВАО

Выйти из ЖСК вы имеете право. Так ответили на этот вопрос в **Центре реформы ЖКХ**. Однако оплачивать коммунальные услуги вам все-таки придется через то жилищное объединение, в доме которого вы проживаете.

Разъяснение «МС» получила в Музее истории города Москвы. Стилизованный текст между третьим и четвертым этажами гостиницы «Метрополь» со стороны Третьяковского и Театрального проездов является цитатой из работы Ницше «По ту сторону добра и зла»: «Опять старая история - когда выстроили дом, поймешь, что научился чему-то». Гостиницу построили в 1899 - 1905 годах, и текст изначально был включен в оформление внешнего облика здания, что соответствовало духу

«На здании гостиницы «Метрополь» между третьим и четвертым этажами можно увидеть витиеватую надпись: «Только диктатура пролетариата в состоянии освободить человечество от гнета капитала. В. И. Ленин». Две другие надписи - со стороны Театрального и Третьяковского проездов - совсем нечитаемые. Что же там написано? И когда появились эти надписи?»

Василий РУМЯНЦЕВ, ЦАО

МЕЖДУ НИЦШЕ И ЛЕНИНЫМ

стиля модерн. Цитата повторялась также со стороны Театральной площади. В первые годы советской власти, когда в этом здании располагался 2-й Дом Советов, ра-

ботали ВЦИК и некоторые наркоматы, цитата из Ницше со стороны Театральной площади была заменена высказыванием Ленина, которое мы можем видеть и сегодня.

В КОЛЛЕДЖЕ МОЖНО ЗАКАЗАТЬ СТОЛИК

«Прочитала в вашей газете, что многие колледжи приглашают к себе на экскурсию родителей и детей-старшеклассников. Подскажите, когда проводят дни открытых дверей строительные колледжи в районе Текстильщики. И надо ли теперь сдавать вступительные экзамены, как это было раньше?»

Светлана ЧЕЧУЛИНА

Как нам сообщила заместитель директора строительного колледжа № 26 Вера Никитина, дни открытых дверей в их колледже - ул. Шулева, 27 (проезд до станции метро

«Волжская») - пройдут 12 апреля, 17 и 31 мая в 11 часов утра. Здесь готовят мастеров столярного и мебельного производства, паркетного дела, отделочников строительных

работ (маляров, штукатуров). Поступить в колледж можно без экзаменов. Учеба бесплатная. Гости смогут не только познакомиться с этим учебным заведением и задать

вопросы преподавателям, но и посетить мастерские, учебные классы.

В выставочном зале колледжа можно увидеть образцы изделий из дерева, сделанные руками ребят. Здесь принимаются заказы по индивидуальным эскизам. Для пенсионеров предусмотрены скидки.

За дополнительной информацией можно обращаться по телефону: 179-66-53.

«Я являюсь индивидуальным предпринимателем, зарегистрирован в Пенсионном фонде, выплачиваю страховые взносы, заключил трудовой договор с наемными работниками. А должен ли я регистрироваться в Пенсионном фонде и как страхователь-работодатель?»

Игорь КОТОВ, СЗАО

ПЛАТЯТ ВСЕ!

В соответствии с Федеральным законом «Об обязательном страховании в Российской Федерации» страхователями

являются лица, производящие выплаты физическим лицам, в том числе и индивидуальные предприниматели. Если же

страхователь одновременно относится к нескольким категориям страхователей, то исчисление и уплата страховых взносов производится им по каждому основанию.

Такое разъяснение дал «МС» главный специалист государственного учреждения - Главного управления Пенсионного фонда России № 10 по г. Москве и Московской области Борис Косырев.

ПОТЕРЯ РЕЦЕПТА - БЕДА ПОПРАВИМАЯ

«Я инвалид 2-й группы, пользуюсь льготой на получение лекарств. Но в прошлом месяце потерял очень нужный рецепт. Как быть?»

Николай ЕЛИН, САО

сделать, чтобы вы смогли все-таки получить лекарство и чтобы утерянным рецептом не воспользовался кто-то посторонний. Кстати, лекарство по льготному рецепту может получить

любой гражданин, которому пациент передаст рецепт, если не может сам сходить в аптеку.

ТРИ ТЫСЯЧИ РУБЛЕЙ ЗА ПОЛВЕКА СЧАСТЬЯ

«В этом году у нас с мужем юбилей - 50 лет совместной жизни. Я слышала, что к «золотому» торжеству возможно получить материальную помощь. Так ли это? И куда нужно обратиться по этому поводу?»

Мария МАКАРЬЕВА, ЦАО

Как нам сообщили в Департаменте социальной защиты населения города Москвы, такие выплаты производятся на основании распоряжения № 13-25 РМ от 23.11.99 «О чествовании «золотых» и «бриллиантовых» юбиляров супружеской жизни в целях повышения роли и авторитета семьи в обществе». Сумма единовременной выплаты составляет 3 тысячи рублей на семью.

Накануне торжества в совете ветеранов супругам вручают приглашения на церемонию чествования в ближайший ЗАГС. Там помимо поздравлений они получают справку, по которой в районном управлении социальной защиты им выплачивают положенную сумму.

«Хочу установить у себя в квартире водосчетчики, но в ДЕЗе мне отказались помочь. Куда и к кому обращаться?»

Ирина ПЕТРОВА, ЗАО

КАК ВСТАТЬ НА СЧЕТЧИК

Как сообщили «МС» в пресс-центре МГП «Мосводоканал», ДЕЗы не имеют права отказать жильцу в установке приборов учета и оплате по ним. Если вы хотите установить водосчетчики в квартире, то прежде всего нужно выяснить, есть ли для этого технические возможности. Экспертизу проводят работ-

ники ДЕЗа. Если противоположений нет, то в том же ДЕЗе вам должны предоставить список фирм, имеющих лицензию на установку приборов учета. Выбор компании, как и марки счетчика, остается за вами. При установке приборов проверьте, имеет ли счетчик сертификат соответствия Госстандарту РФ и

рекомендован ли он коммунальными организациями города к применению. Установка квартирных приборов учета производится жителями за свой счет. Ввод в эксплуатацию счетчика оформляется трехсторонним актом, подписанным представителями ДЕЗа, специализированной организацией, которая устанавливает водосчетчик, и жильцом. Расчеты за воду по квартирным приборам учета производятся с 1 марта 2004 года. Квитанции на оплату вы должны получить в ДЕЗе или ЕИРЦ.

ПОДТВЕРДИТЕ ПРОПИСКУ

«По каким документам пенсионерам Москвы можно пользоваться транспортом Подмосковья?»

Светлана ШЕВАЛЕВА, ЦАО

По телефону «горячей линии» Департамента социальной защиты населения г. Москвы мы получили информацию о том, что городские пенсионеры могут пользоваться общественным транспортом области на льготных основаниях, имея при себе пенсионное удостоверение и паспорт с московской пропиской.

В диспетчерской дежурили:

А. Астафьев, Е. Волкова, Н. Красова, О. Петрусева, П. Полюнов, В. Широков

Городские службы активно сбрасывают накопившийся снег с крыш, сбивают лед с кромок домов. Опасные места работники ДЕЗов и РЭУ ограждают специальными лентами. Кроме того, около домов, где идут работы, дежурят начальники участков.

ЖЕРТВА «ХОЛОДНОЙ ВОЙНЫ»

И тем не менее в Москве на прошлой неделе открыт счет погибшим и раненым в «холодной войне». Речь идет о жертвах москвичей от сосулек, падающих с крыш. Первой жертвой стал 50-летний Алексей Баженов. Он погиб во вторник, 22 марта, на Дубининской улице.

Примечательно, что несчастный был активным борцом-общественником за права москвичей. Возглавлял домовый комитет, в обязанности которого как раз входил контроль за тем, как сотрудники ДЕЗов очищают кровлю от смертоносной наледи.

Независимо от калибра наледи, свисающая с крыши, может стать смертоносной — по законам элементарной физики. Если ее не обезвредить, то с наступлением тепла она грозит превратить город в самое настоящее поле боя — с ранеными и увечными. Тем более, если учесть элементарную беспечность горожан.

Как показывает статистика, прошлой весной от сосулек в Москве погибли несколько человек. Большинство из них испытывали судьбу в зоне, обозначенной и полосатыми лентами, и щитами. Поживем — увидим, как-то будет весной нынешней...

Синоптики между тем обещают: температура вот-вот наконец-то перешагнет нулевую отметку. Это днем. Ночи же будут морозными. Значит, и процесс образования сосулек активизируется.

Геннадий АЛЕКСАНДРОВ

КАМЕНЬ ТОЧИТ И ПЕСОК...

...Раньше их звали преимущественно в здания, в которых произошел пожар: когда ничем не могли соскоблить или смыть со стен гарь и копоть, они своим пескоструйным агрегатом буквально делали новыми бетонные или кирпичные стены. Подобное происходило и с мраморными плитами, которые могли пойти разводами, — нескольких минут хватало, чтобы облицовочной поверхности вернуть первоначальный вид.



В понедельник специалисты столь редкой профессии ГУП «Доринвест» пригласили на Красную площадь. В преддверии 60-летия Великой Победы перед дорожниками была поставлена задача привести в надлежащий вид «вышедшую из зимы» разметку, однако теплые дни в этом году еще практически не отмечались, и коммунальщикам приходится искать нетрадиционные способы для того, чтобы обмануть погоду и обогнать время.

Демаркировка, то есть снятие требующих замены разметочных линий, традиционно осуществляется с помощью фрезерования, — поясняет процесс обновления начальника отдела разметки Доринвеста Юрий Ерусалимский. — Но если подобное применимо на асфальтовом покрытии, то на брусчатку фрезу не запустить.

— А если наносить краску по старым линиям?

— Схему разметки нам дает комендатура Кремля. И составляется она, надо полагать, конкретно под те действия, которые будут происходить на главной площади страны в праздник. Так что линии не всегда совпадают.

— А как снимали краску до этого?

— Выжигали. Смыть ее не смоешь, поэтому включали форсунки — и сидели над каждым камнем, подпавшим под краску. К сожалению, процесс очень медленный, на очистку Красной площади уходило до трех недель. Плюс ко всему прочему обугливалась сама брусчатка. Нынешняя весна нам физически не дает столько времени, поэтому мы обратились в подрядную организацию, которая может обрабатывать камни с помощью песка и воды.

...Вскоре на Красной площади появляются три автомашины. Выставляются дорожные знаки ограждения, разматываются шланги, присоединенные к компрессорной установке. Оператору помогают облачиться в скафандр. Меры предосторожности не излишни: песок подается под давлением 6 атмосфер, мелкая крошка сечет пространство. Пыль в то же время легко устраняется, если параллельно с песком подавать небольшое количество воды. Но морозец прихватывает влагу. Специалисты Доринвеста оценивают качество: за пять минут от краски очищено 20 метров разметки, при выжигании это время продолжали бы топтаться на месте. С учетом того, что на площади нанесено 1676 метров сплошной разметки, 254 метра пунктирной линии в 10 см и 1482 метра — пунктира в 5 см, выигрывать во времени очевидно. Осевшую пыль легко смывает поливомоечная машина.

— Если ваш агрегат так работает на брусчатке, то что он способен сделать на автомагистралях с асфальтовым покрытием?

— Интересно, у руководителя группы Петра Котлярова.

— Мы готовы работать на улицах города и уберечь дорогу от неизбежного до сегодняшнего времени углубления, появляющегося после прохода фрезы.

— Удовольствие дорогое?

— Не намного дороже того, что применяется сейчас. Да и смотря как считать. Песок ведь у нас особый, прокаленный. Можем работать и с паром, что, кстати, еще качественнее, но чуть дороже. Думаю, что критерий здесь один — обеспечение безопасности движения и сокращение сроков выхода на трассы разметочных машин.

Мария ИВАНОВА
Фото автора

БОЛЬШАЯ ВОДА - БОЛЬШОЕ ИСПЫТАНИЕ

Весеннее половодье (если верить прогнозам Мосводоканала) ожидается в первой декаде апреля

Казалось бы, снежные февраль и март должны были исправить досадные климатические погрешности, когда в январе моросили дожди, а столбик термометра устойчиво держался плюсовой отметки. Но недавние замеры снега в Подмосковье показали, что его выпало на 10 процентов ниже нормы. Ближайшие к Москве водохранилища Московцевой водной системы наполнены на 70 процентов, а водные запасы Вазузского гидроузла не превышают 37 процентов. И если апрельское половодье будет бурным, то избыток талой воды из водохранилищ плавно пропустят в Москву-реку. Тем самым удастся избежать подтопления прибрежных территорий.

Главная забота специалистов Мосводоканала — заполнить водохранилища до отметок, гарантирующих бесперебойное водоснабжение Московского региона до следующего половодья 2006 года. Все технические сооружения подготовлены к безаварийной работе и, по мнению руководства водного ведомства столицы, готовы выдерживать напор талых вод.

Другая проблема и другая задача беспокоят сегодня Мосводоканал. На территории водосбора находятся 200 животноводческих и птицеводческих ферм, представляющих потенциальную опасность источникам питьевой воды для москвичей. Вместе с талой водой в

водохранилища может попасть и органика...

Проверку «навозоопасных» предприятий работники Мосводоканала начали еще в сентябре прошлого года. Утвержден «План мероприятий по предотвращению загрязнения водоемов на 2004 - 2005 годы» с указанием сроков исполнения и ответственных лиц. Тем не менее результаты последней проверки 16 сельскохозяйственных предприятий, представляющих наибольшую угрозу загрязнения водохранилищ, вынуждают сотрудников Мосводоканала бить тревогу. Да и не только их. Проверка в феврале — марте 2005 года проводилась совместно с Министерством сельского хозяйства и контролирующими организациями Московской области. И все специалисты вынуждены были констатировать нарушение санитарного состояния территорий многими сельскохозяйственными компаниями.

Огласим лишь основных нарушителей: ЗАО «Горетово», ГУП «НЭХ Снегири», ЗАО «Племхоз Наро-Осаново», СПК «Аннинский», ЗАО «Победа», ЗАО «Зеленоградский», СПК «Ленинский луч», ОАО «Курсаково», ЗАО «Молоко Слободское», ООО «Птицефабрика Глебовская». Особенно отличились ГУП «НЭХ Снегири» и ЗАО «Победа», допустившие утечку навоза...

По результатам проверки составлены акты, руководителям хо-

зяйств выданы предписания, выполнение которых должно обезопасить водохранилища от загрязнения. Информация направлена министру сельского хозяйства и продовольствия Московской области и руководителям контролируемых организаций для принятия срочных мер.

Готовятся к работе в режиме половодья и водопроводные станции, где главная задача сегодня — гарантировать очистку поступающей воды в соответствии с санитарно-гигиеническими требованиями.

Одним словом, большая вода — большое испытание...

Илья АНДРОСОВ



ФОТО АНДРЕЯ НИКЕРИЧЕВА

В мрачных прогнозах относительно весеннего паводка недостатка нет. СМИ наперебой говорят и пишут о рекордном количестве снега, о забитых водостоках, о планах эвакуации из районов возможного подтопления... Так грозит ли Москве участь Венеции? Внести ясность в ситуацию мы попросили заместителя главного инженера ГУП «Мосводосток» Анатолия ЧИБРИКОВА.

ДО ВЕНЕЦИИ НАМ ДАЛЕКО. И ХОРОШО...

Анатолий Анатольевич, действительно ли мы имеем дело с рекордным снегом?

— Высота снежного покрова составила почти два метра. Снега достаточно много, но рекордного его количества по сравнению с другими годами не наблюдается.

— Для Мосводостока настали сейчас авральные дни?

— К весеннему паводку мы готовимся в штатном режиме. Обследуем коллекторы и трубопроводы, определяем степень заиленности и наличие затворов, которые в срочном порядке необходимо устранить. В трубах малого сечения используется робототехнический комплекс, с помощью которого проводится их телеинспекция. Кроме того, все более широкое применение находят технические средства, позволяющие проследить трубопроводы с цифровой записью данных, что тоже позволяет выявлять дефекты. Дополнительные бригады брошены на очистку дождеприемных решеток. Всего их по Москве более ста тысяч.

Центральные магистрали города убираются ежедневно. Не везде очищена лотковая часть в местных и дворовых проездах, поэтому совместно с префектурами, управами и дорожными службами мы занимаемся этим вопросом. Только открытый доступ воды к решеткам позволит избежать каких-

то местных подтоплений. Есть у нас спецтехника, предназначенная для очистки коллекторов, а также откачивающие средства, которые мы сможем при необходимости пустить в дело. В принципе водосточная сеть готова.

— В одной из телепередач прозвучало такое утверждение: дворники в зимний период сваливали снег и мусор в водостоки, а потому сейчас могут возникнуть проблемы. Вы разделяете эти опасения?

— Думаю, что уборочные службы в целом работают вполне добросовестно. Проблема забитых решеток характерна больше для летнего периода, когда дождевая вода несет с собой мусор. Другое дело, что весной колосники забиваются снежной кашей, которая при перепадах температуры от плюса к минусу схватывается льдом. Вот поэтому решетки надо чистить ежедневно. Чем, собственно говоря, и занимаемся сейчас городские службы.

Беседу вел
Петр ПОЛЫНОВ

С каждым годом на планете все меньше органического топлива, и оно дорожает. Ощутимее становятся и экологические последствия использования традиционных видов энергии. Поэтому все большее значение приобретают такие неисчерпаемые источники, как солнце, ветер, биомасса, геотермальные воды и т.п. Эксперты ООН полагают, что к 2040 году доля возобновляемых источников энергии в мире составит почти половину от общего количества. А каковы российские перспективы? Что думают на эту тему специалисты?

ЧТО НАС ГРЕЕТ В НОВОМ ВЕКЕ?

Павел БЕЗРУКИХ,

заместитель генерального
директора Института
экономической стратегии:

- По оценкам специалистов, экономический потенциал возобновляемых источников энергии в полтора раза превосходит годовую добычу всех органических видов топлива. Утверждение о дороговизне такой энергии - не более чем миф. Если это и было в какой-то степени справедливо еще лет десять назад, то сейчас расходы вполне соизмеримы, потому что традиционная энергия дорожает, а стоимость возобновляемой снижается. В Германии, например, бум ветроэнергетики - к 2025 году правительство намерено довести ее долю в производстве электроэнергии до 25 процентов. Причем развитие этой отрасли идет быстрыми темпами - до 30 процентов в год. Энтузиасты «мирного атома», сравнивая атомные станции с ветровыми, лукавят, не учитывая ни стоимость подготовки атомного топлива, ни экологические последствия. А сколько средств у нас было потрачено на АЭС, прежде чем они вышли на нынешний коэффициент полезного действия около 33 процентов...

В отличие от многих зарубежных стран, где использование возобновляемых источников энергии возведено в ранг государственной политики, в России медленно осознают свою топливную расточительность. До сих пор не принят закон о таких источниках, а наши инициативы наталкиваются на противодействие государственных чиновников.

Между тем государственная поддержка требует не столько увеличения бюджетных ассигнований, сколько создания благоприятных условий тем, кто производит и использует возобновляемые источники энергии. В той же Германии действует закон прямого действия, где сказано, по какой цене и сколько лет вы компании - частные лица - будете отдавать произ-



КОЛЛАЖ АЛЕКСАНДРА МАТЮШКИНА

веденную энергию в сеть. Предусмотрены все детали. Поставили на крыше солнечные батареи - энергосистема примет ее по цене в полтора раза выше среднего тарифа. Государству это выгодно, потому что развивается производство батарей, снижается нагрузка на централизованные сети и к системе подключаются миллионы независимых производителей.

У нас все наоборот. Если, скажем, установить ветряк - потом придется доказывать энергетикам, что подключение этого источника отвечает множеству их требований, часто невыполнимых. К тому же цену на ваше электричество диктовать будут тоже энергетика.

Сегодня доля возобновляемых источников в производстве электроэнергии в Дании, например, составляет 12 процен-

тов, у нас - 0,6... Если не будем этим заниматься, то неизбежен энергетический кризис, от которого не спасут никакие ее по цене в полтора раза выше среднего тарифа. Государству это выгодно, потому что развивается производство батарей, снижается нагрузка на централизованные сети и к системе подключаются миллионы независимых производителей.

Очень перспективны и так называемые детандерные установки, преобразующие избыточное давление пара или газа

в электричество. Если котельная во время аварии останется без тока, то ее придется остановить, а собственный генератор обеспечит стабильную работу и при этом окупится за два-три года. Потребности котельной в электричестве невелики, и излишки можно отдавать в сеть. Но энергетики отказываются, потому что их благополучие зависит от объема производства.

Достаточно поставить в котельной небольшую газотурбинную установку, чтобы эффективность использования топлива возросла наполовину, потому что комбинированное производство тепла и электричества в конечном счете обходится дешевле. Идея появилась лет пятнадцать назад, но ведомства до сих пор не могут договориться, как делить прибыль...

Давно доказали свою эффективность и биогазовые установки. В 80-е годы в Москве на станциях аэрации сточных вод члывали такие установки вырабатывали метан, который хорошо горит. Где же тот метан? На многочисленных конференциях по энергоснабжению, на которых я регулярно бываю, давно не слышно на эту тему никаких сообщений.

Среди возобновляемых источников энергии сегодня основная доля приходится на биомассу, которая в будущем поможет заменить нефть и нефтепродукты. Сырье может быть разным, от твердых бытовых отходов до специальных энергетических культур вроде сорго, ивы, тополя. Московские ученые разработали проект установки для переработки биомассы, но спрос на нее, мягко говоря, невелик.

На пути к новой энергетике пока немало помех, от психологических до экономических. Многие хозяйственники привыкли к гигантским мощностям - и равнодушны к малой энергетике. Они по-прежнему уверены, что на наш век хватит и привычного топлива.

Пока все держится на энтузиазме одиночек. Чтобы не отстать от зарубежных соседей навсегда, нужен прежде всего федеральный закон о возобновляемых источниках энергии, нужны государственный центр по их использованию и, конечно, финансирование. Другого выхода нет: жизнь заставит принять верное решение.

АЛЬТЕРНАТИВНЫЕ РЕШЕНИЯ

Одно из направлений работы ученых ВНИИ электрификации сельского хозяйства - использование возобновляемых и нетрадиционных источников энергии. Сегодня ученые института могут предложить десятки эффективных разработок, проверенных на деле. Вот некоторые из них.

Фотозлектрический модуль в комплекте с небольшим телевизором обеспечит благи цивилизации даже в таких местах, которые энергетики обошли стороной. Есть и другой комплект - с будильником, лампой и радиоприемником. А для тех, кто уезжает на природу не телевизор смотреть, есть более полезная штука - **солнечная водоподъемная установка**. Насос будет качать воду на вашей даче с глубины до 20 метров.

Но это мелочи по сравнению с **автономной системой энергоснабжения**, которая обеспечит хозяйство теплом и электричеством. Двигатель внутреннего сгорания работает на газе, и 50-литрового баллона хватит на полмесяца.

А если захочется устроить загородную теплицу или даже зимний сад? Кто в средствах не стеснен, может идти проторенным путем и не жалеть денег на обогрев. А можно поставить современные **вакуумные стеклопакеты с солнечными батареями**, которые заодно будут греть и воду до 90 градусов. Стеклопакет толщиной 5 мм так же хорошо удерживает тепло, как и полуметровая кирпичная стена. При этом затраты на отопление снизятся почти вдвое.

Тем, кто решил бытовые проблемы и думает о собственном производстве, независимом от отечественных монополистов-энергетиков, полезно приоткрыть к **установке для получения топлива из биомассы**. Это могут быть опилки или даже бытовые отходы. Какое вам нужно топливо - жидкое или газообразное, - решите сами. Важно другое: стоить оно будет вдвое дешевле солянки, а за сутки его получится целая тонна.

В крестьянских хозяйствах пригодятся **биогазовые установки** для получения топлива из органических отходов. Даже если рогатое поголовье можно пересчитать по пальцам одной руки, то и в этом случае, считают специалисты, техника себя оправдает: ведь она не только обеспечит биогазом, но и наполовину сократит затраты на утилизацию отходов. Мощность установки можно выбрать любую - от полутора до нескольких сотен кубометров газа в сутки.

Чтобы не сложилось впечатление, будто поиск ученых не простирается дальше загородных участков, скажем и о **энергосистеме с круглосуточным преобразованием солнечной энергии**. Если разместить на земле солнечные электростанции так, чтобы над ними никогда не заходило солнце, и соединить в глобальную систему, то она сможет обеспечивать нас энергией круглый год. Но как перебрасывать сверхмощные потоки с одного континента на другой? Продумано и это. Уже действует компьютерная модель, готовится экспериментальный образец однопроводной резонансной ЛЭП мощностью 1 мегаватт. Как считает руководитель проекта академик РАСХН Дмитрий Стрелков, в перспективе такая система позволит вообще отказаться от органического топлива.

Александр НЕКРАСОВ,

доктор экономических наук,
советник РАН, Институт народно-
хозяйственных проблем РАН:

- Есть много возможностей использования нетрадиционных видов энергии. Хорошим источником тепла в городе могут стать тепловые насосы, работа-

менять изношенную теплотрассу в центре города. Почему бы не взять за правило: строить здание - подумай, как его обеспечить тепло за счет местных экологически чистых источников, а не нагружать старые теплосети. Ведь если вложить деньги в тепловой насос, то окупается он не только прямой эконо-

ПОЧЕМУ ЗАМЕРЗАЮТ ГОРОДА

ющие на канализационных стоках, где круглый год температура не опускается ниже 14 - 15 градусов. Можно утилизировать также вентиляционные выбросы из метро, вокзалов и других помещений, где постоянно большое скопление людей. Или, скажем, использовать дешевое тепло мусоросжигательных заводов, а дороги в столичные аэропорты осветить с помощью солнечных фотозлектрических устройств... Эти идеи обсуждались в столице еще много лет назад, но они по-прежнему актуальны.

Между тем в таком мегаполисе, как Москва, теплоэнергетикам приходится решать все более сложные задачи. Известно, например, как трудно и дорого

мией при обогреве здания, но и уменьшением ввоза в столицу топлива, снижением вредных выбросов. Все это надо учитывать и соответствующим образом стимулировать.

Наши разработки альтернативных источников энергии входят на мировом уровне, но, как правило, такую технику доводят до ума за рубежом, а мы вынуждены ее покупать.

Россия - самая холодная страна в мире. Мы сможем пережить любой неурожай, но если замерзнет даже небольшой город (а такое, как мы уже убеждались, вполне возможно), то переселить его некуда. И каждую зиму мы живем словно на пороховой бочке с зажженным факелом.

Виталий ПЕЙСАХОВИЧ,

заместитель директора
ОАО «Малая энергетика»:

- Наша фирма не научный институт, мы занимаемся внедрением того, что требует рынок. А требует он современных энергетических технологий - от атомных станций малой мощности до генераторов на возобновляемых природных ресурсах.

Не буду говорить об АЭС, о них многое сказано. Что же касается нетрадиционных источников, тут решения не очевидны. Пока ни один из видов этой энергетике не в состоянии всерьез решать проблемы энергообеспечения, их внедрение носит скорее рекламный характер. В целом по стране их доля в пересчете на условное топливо не превышает одного процента. Ясно, что государство ими заниматься не будет.

За рубежом, правда, этому уделяют куда больше внимания. Ну и что? Играть существенную роль в энергетике

АТОМ НАДЕЖНЕЙ... ЗАПЛАТ

эти источники все равно не стали. Между тем нефть на исходе, проблемы с газом возникнут уже в ближайшие годы. Единственный перспективный ресурс - атом.

Я убежден, что в будущем энергоснабжение без привлечения серьезной доли атомной энергии - по крайней мере 30 процентов - невозможно. Нетрадиционные источники могут лишь дополнять основные, да и то в регионах, где это оправданно.

До недавних пор Москва экспортировала электроэнергию, но сегодня положение меняется, ее начинает не хватать. Поэтому растет спрос на автономные установки, позволяющие использовать пар существующих

котельных для получения электроэнергии, избыток которой можно продавать. Только сделать это нелегко. Дело в том, что такая энергия, пока дойдет от производителя до потребителя, миновать всех посредников, стоит уже в 3 - 5 раз дороже оптовой цены. Конечно же, монополист - РАО «ЕЭС России» - пускает чужих на этот рынок очень неохотно, пытается диктовать свои условия. Однако во всем мире существует практика прямых договоров с потребителем, и владелец сетей обязан лишь предоставлять их за соответствующую плату. Надеемся, что закон о малой энергетике, работа над которым уже идет, нам поможет.



Административное здание на Раушской набережной.

ФОТО АНДРЕЯ ФИЛАТОВА

Ослепительно весенним днем двое маленьких детей - брат и сестра - забрались на крышу дома и, привязав к рукам самодельные крылья, попытались взлететь. Попытка завершилась благополучно: дом был невысок (как и большинство домов полтора столетия назад), а сугробы, выросшие за зиму, не успели подтаять. Законы физики, законы земного притяжения оказались сильнее детской мечты. Но мечта не умерла, и двадцать лет спустя, в начале 1870-х годов, молодой русский инженер Александр Лодыгин бережно держал на ладонях первую в мире электрическую лампу накаливания - земной, рукотворный образ Солнца, к которому с детства уносила его фантазия...

С этой, собственно, попытки полета и началась вся история уличного электрического освещения. И сегодня, гуляя вечером по залитым ярким, почти солнечным светом столичным магистралям, спускаясь в вечное царство света - метро - и проносясь в авто по третьему транспортному кольцу с его многоступенчатыми, лихо закрученными лентами развязок, похожих, наверное, на взлетные полосы космодромов будущего, порой возникает ощущение нереальности происходящего. Вся эта симфония света «завучала» в полную силу совсем недавно. Еще каких-нибудь 10-15 лет назад Москва, по мнению заезжих гостей из Европы и Америки, была сравнительно темным городом, оживлявшимся иллюминацией в дни праздников...



Свечной фонарь XVIII века.

их гасили, и лишь на окраинах - Бутырке, Таганке - они горели почти круглосуточно.

Помните: «Таганка! Все ночи, полные огня!» И сегодня это поется с не меньшим трепетом, чем в те далекие годы. Особенно если взгляд прохожего остановится на

зданием на Таганке, освещенным с утра до вечера, была... тюрьма. Не будем все же бранить историков за их консерватизм. Они не довольствуются теми фактами, что лежат на поверхности, и всегда пытаются копнуть поглубже...

...В эпоху Погодина Москва освещалась преимущественно фонарями на конопляном масле. Заправлял этим делом с 1802 года бренд-майор пожарной команды, а фонарщики набирались им из проштрафившихся солдат. Надо сказать, что конопляное масло для фонарей выделялось отменное и его дружно воровали, чтобы сдобрить солдатскую кашу. Тогда же, видимо, и родилось хорошо известное всем присловье: «Кашу маслом не испортишь»...

Конечно, власти и в ту пору не смотрели на происходящее сквозь пальцы. Навести порядок вызвался один немец, полицейстер Беринг. Он предложил заменить масло в фонарях на спирт. Логика его была проста: кашу со спиртом еще некто не кушал. И в самом деле фонарным топливом

что он установил в 1667 году первые уличные фонари в Париже. В Москве они появились 60 с лишним лет спустя - в 1730-м по указу императрицы Анны Иоанновны, подписанному 27 ноября означенного года. И были приурочены к коронационным торжествам. Но до того момента, когда фонарные столбы были водружены на свои места, в окнах в вечернее время власти распорядились зажигать свечи. Традиция это чисто русская: поделить светом с путником. И очень понятная, когда 8 месяцев метут метели. Белое на черном, черное на белом - основные цвета, господствующие в пейзаже. И чтобы согреть, а иногда и развеять прохожего, на окне выставляли не только свечи, но и игрушки. На окраине Кирова (бывшей Вятке. - АА.) в Дымковской слободе традиция эта сохранялась до недавнего еще времени.

Ну а сегодняшнюю Москву свечкой в окошке или игрушкой удивить трудно. Здесь за прозрачными стеклами витрин модных магазинов, баров, кафе, клубов иной раз трудно отличить



Башни в ночи.

ФОТО АНДРЕЯ ФИЛАТОВА

СИМФОНИЯ СВЕТА

275 лет назад, 29 марта 1730 года, в Москве впервые появилось уличное освещение



Старинные фонари на фоне Кремля. Начало XX века.

перестали сдабривать яства, но воровали, судя по донесениям полицейских, безбожно. Именно так и значилось в документах - «безбожно», то есть без всякой меры. Ситуацию с освещением в Москве вырвало еще то обстоятельство, что в летние месяцы фонари не зажигали вовсе.

Впрочем, от спирта пришлось отказаться и вернуться снова к маслу, а к началу 1860-х годов «подоспел» керосин. Им и стали заправлять фонари. И тоже воровали...

Газовые и керосиновые фонари, несмотря на появление серьезного конкурента - лампочки Ильича, - просуществовали аж до 30-х годов прошлого века, и при их свете творили самые озорные гуляки Москвы Есенин и Маяковский.

В музее «Огни Москвы» мне показали снимок, сделанный из космоса. Среди тысяч и сотен огней Европы, утонувших в океане темноты, среди «бьющих» глаз «солнечных пятен» Парижа и Лондона, - яркие манящие контуры, которые ни с чем не спутаешь на Русской равнине: слепящие кольца магистралей, рассеянные хордами шоссе, убегающих к огонькам окраин, которые, словно спутники, окружали неведомую солнечную планету. Это и есть Москва... Прав был поэт, сказавший: «Большое видится на расстоянии». Чем выше полет, тем значимее и значительнее становится то, что нас окружает. И самая яркая точка Кремль с созвездием площадей, и хоровод высоток вдоль Садового, и игла Останкинской телебашни, унизанная бриллиантами огней...

История удостоила французского монарха Людовика XIV прозвищем «блестящий» лишь за то,

живых людей - от манекенов, реальность - от выдумки, фантазию - от яви. Все в вечернем свете принимает почти призрачные черты, все обволакивается неоновым, и только люди и манекены плавно движутся за большими стеклами клубов-аквариумов. Новое поколение «блестящих»...

Словом, вечерняя столица больше напоминает сон, сказку. «Читали ли вы сказки Шахерезады?.. Там все ослепительный свет, драгоценные камни, ажурные решетки, стройность, воздушность мечты.

Мне уже за 35 лет. В наше время в этом возрасте у всякого порядочного человека душа изобретена тяжелыми вопросами... За недопитым стаканом чая... мы давно уже не бедствуем о воздушных дворцах Аладдина, мы мечтаем лишь об общей сытости, о скромном материальном доволь-



Охотный ряд, конец XIX века (газокалийное освещение).

лей МХАТа... Неправда ли, звучно нашей эпохе?

...Говорят, что история развивается по спирали. Первые электрические лампочки появились в Москве в 1883 году к коронации императора Александра III. Завезли их из Америки... Дело в том, что Эдисон, познав себя с открытием Лодыгина, тут же начал использовать его на практике. Американская нация выделила ученому для создания ламп уличного освещения колоссальную по тем временам сумму - 600 тысяч долларов. Лодыгин же у себя на родине не смог собрать и 10 тысяч. Работал молотобойцем на заводе, брался за любой заработок, лишь бы сдвинуть дело с мертвой точки. Ему помогали друзья инженер - Павел Яблочков, которому удалось усовершенствовать изобретение Лодыгина. Но убедившись, что в России изобретателю ничего не светит, Яблочков уезжает в Париж, где в 1876 году запатентовал открытие, знакомит с ним предприимчивых французов. И «русский



Но если мы светить не будем - то кто ж тогда разгонит тьму?

свете». На такие вот мысли навела ночная Москва в конце XIX века корреспондента журнала «Нива» Владимира Немировича-Данченко, одного из будущих создате-

свет» засиял в Париже, затем ему аплодировали на улицах Лондона, Берлина. Однако и Яблочкову не удалось вознаградить свои труды. В 46 лет он умер...

27 декабря 1910 года суворинское «Новое время» негодовало: «Эдисон и позднее Сименс нажили десятки миллионов, применив идею Лодыгина на практике. Не отрицая, что Лодыгин первый, кому она пришла в голову. Когда же мы перестанем повторять за тургеневскими героями-остряками, что русские выдумали лишь кнут и самовар?»

Судя по всему, не перестали, и всякий раз, когда прохожу вечером по Охотному Ряду, то припоминаю, что именно здесь впервые были установлены в советское время новые светильники, изготовленные в Америке. И отсюда началась «эпидемия» их распространения по крупнейшим магистралям города. И это при том, что у нас имелась и имеется своя светотехническая школа с богатейшим опытом, уникальными открытиями... Только в Москве - Мосгорсвет, Светотехника, Светосервис...

Автомобилисты, наверное, заметили, что все охотнее и дружнее перемигиваются светофоры на перекрестках, что реде вместо красного, желтого или зеленого глазоком преступно зияет чернота. Светофор, как известно, несет свою службу круглые сутки. Обычная лампочка накаливания - около 1000 часов, то есть полтора месяца. И дальше - гаснет. Специалисты московской фирмы «Корвет-Лайтс» (слышали о такой?) внедрили новинку - вместо обычной лампы в светофоры установили сверхяркий светодиод. Сверхяркий - то есть в 2-3 раза ярче привычного глазу огонька светофора. Но главное его преимущество - срок службы. Он удлинился в 100 раз. 100000 часов, то есть более 12 лет в круглосуточном режиме. Целая революция на дороге! Кто заметил, кто оценил?

Многое в вечерней Москве удивляет, многое обескураживает. Творцы прославленных архитектурных памятников и не подозревали, что искусство светотехники позволит увидеть их создания в другом «свете». Госпиталь Бурденко в Лефортове, где на фоне освещенных стен колонны портика исчезают, растворяются во мраке, Крымский мост, весь сотканный из нитей разноцветных огней, смотрится красивой невесомой декорацией. Триумфальная арка с четкими профилями оживших скульптур. Иной раз и посетуешь, что света слишком много, чересчур много, излишне много, что у улицы звучит главного мотива, который вечно бы от начала и до конца. Но тут же и вспомнишь Гомера, сказавшего, что свет - это символ счастья, здоровья и победы...

Александр АСТАФЬЕВ



История - в свете современности.

ФОТО АНДРЕЯ ФИЛАТОВА

А не так уж и давно (по меркам истории) - в середине 1860-х годов, когда в Московской городской думе обсуждался вопрос об установке газовых фонарей, - разгорелась дискуссия о том, нужно ли вообще освещать улицы в темное время суток. И зна-

причудливых угловатых плоскостях стен Театра на Таганке или упрется в мерцающий шпиль высотки на Котельнической набережной. Но современным «гулякам праздным» и невдомек, что в XIX веке, когда народ слагал слова этой песни, единственным

В токарной мастерской колледжа я невольно задержала взгляд на паренке. Юный токарь, надев защитные очки, усердно что-то вытачивал из куска металла, ничего не замечая вокруг. Вскоре, разомкнув тиски, станок вернул ему гладенькую деталь. Андрей - так звали парня - вместе с другими ребятами колледжа сейчас выполняет первый в своей жизни городской заказ. К ним присоединились и будущие деревообработчики из училища № 49 («МС» писала о нем 4 августа 2004 года - «Свои стены помогают»). Сообща они делают станки для юных столяров столицы. Жаль только, мало пока таких заказов.

- Если бы мы получали больше госзаказов, могли бы создать свой фонд, приобрели бы инструменты, обзавелись своим медпунктом, оказывали бы детям материальную помощь, - говорит директор колледжа Василий Филиппов. - А пока из социальных привилегий у нас только бесплатные обеды и льготный проезд.

Недавно директору удалось заключить взаимовыгодный договор с Мосводоканалом и машиностроительным заводом «Вымпел». Мосводоканал, например, доверяет мальчишкам устранять серьезные разрывы трубопроводов. Для ребят работа на серьезных производствах - увлекательное, живое дело. Но и шефы имеют свой резон. Ведь они нуждаются в притоке молодых рабочих сил. Возраст рабочих на этих предприятиях предпенсионный. Понятно, привлекать новые кадры лучше всего, когда они еще учатся. Сейчас ведутся переговоры о том, что «Вымпел» будет оплачивать учебу своих будущих рабочих в Автомашиностроительном университете. Василий Филиппов добрым словом вспомнил и управу района Соколиная Гора: там многие делают для налаживания партнерских связей с вузами и предприятиями.

Заместитель генерального директора завода «Вымпел» Иван Мохнач рассказал, что к практикантам на предприятия относятся, как к своим детям. С каждым учеником работает наставник, который делает из ребят настоящих рабочих. Мальчишкам доверяют собирать и ремонтировать медицинскую технику. Например, рентгеновские аппараты. Из двенадцати стажеров сформировали бригаду, которая трудится наравне со взрослыми. Как сказал Иван Иванович, все вкалывают на общий котел.

- Хотя всякое бывает, - говорит Мохнач. - Иногда приходится действовать методом кнута и пряника: когда премию

Перед зданием политехнического колледжа № 19 (ВАО), где готовят мастеров по металлообработке, «приземлился» настоящий самолет - Ту-134. Это подарок от Алексея Туполева. Известный авиаконструктор был шефом этой кузницы мастеров, которая раньше числилась профтехучилищем, а самолет стал неким символом покорения новых высот в профессии. Если раньше училище готовило рабочие кадры для авиационной промышленности, то теперь выпускники востребованы на многих производствах. Особенно в городском хозяйстве.

ИЗ ОДНОГО МЕТАЛЛА

дадим, когда родителям пожалуемся. Но ребята к подобным воспитательным мерам относятся с пониманием.

Иван Иванович с сожалением признает, что пока технику с ЧПУ (числовым программным управлением) ребятам приходится лишь видеть на заводе. Если бы в колледже стоял хотя бы один такой станок... О необходимости обновления материально-технической базы в колледжах говорили и руководители «Вымпела» и Мосводоканала на заседании столичного правительства, посвященного принятию закона «О начальном и среднем профессиональном образовании города Москвы». Вопрос, что называется, назрел. Та же токарная мастерская в колледже чем-то похожа на парк юрского периода. Она оснащена огромными, словно динозавры, станками середины прошлого века. Колледж выручают обо-



ФОТО АНДРЕЯ НИКЕРИЧЕВА



ФОТО АНДРЕЯ НИКЕРИЧЕВА

родованием предприятия-шефы, но и ему не меньше десяти-пятнадцати лет. Пока о современной технике остается мечтать. Ведь один новый токарный или фрезерный станок стоит полмиллиона рублей.

Директор колледжа уверен, что инвестиции в молодые кадры, в их качественное образование очень выгодны. Затраты окупятся вдвойне притоком на предприятия молодых и уже высококвалифицированных рабочих. Филиппов надеется на Фонд поддержки развития начального и среднего профобразования, который будет создан согласно новому закону о профобразовании. Василий Федорович рассчитывает, что эта структура поможет и обновить оборудование.

Справедливости ради надо сказать, что практикантам удается иногда пора-



ФОТО АНДРЕЯ НИКЕРИЧЕВА

ботать и на современном оборудовании. Например, на снегоплавильных станциях Мосводоканала. А скоро ребята вместе с рабочими «Вымпела» будут ремонтировать вагоны новой монорельсовой дороги ВДНХ - Тимирязевская.

В колледже есть своя ВДНХ. Здесь можно увидеть дипломные работы, которые во второй своей жизни стали наглядными пособиями. Вот работающий мостовой кран в миниатюре. А вот фрагмент заточного станка, стенд с лампой дневного освещения... Среди экспонатов есть даже электронная схема метро с разноцветными мини-лампочками.

- Я очень рад, что оказался здесь, - рассказал мне «властелин металла» Андрей. - Мне нравится, что теперь я могу выточить из металла любую деталь. В холле, между прочим, почти все дверные ручки, ручки на шкафчиках столов, крючки, сделали мы с ребятами. Конечно, это приятно. Здесь я осознал, что от моих знаний будет зависеть и рабочий разряд, а значит, и зарплата. Прямой резон учиться хорошо. Когда-нибудь я стану бригадиром, и меня рабочие будут уважать.

...Уходя из колледжа, я снова подошла к самолету. Глядя на трап, вспомнила о профессиональной лестнице одного бывшего пэтэушника - слесарь, мастер, педагог, кандидат педагогических наук, заслуженный учитель РФ, директор училища, колледжа.

- А вы знаете, я ни разу не пожалел, что начал свою биографию с ПТУ, - услышала я голос директора.

Тушинский учебный комбинат появился в 1975 году для подготовки кадров Мослифта и жилищного управления города. Кроме того, сейчас здесь проходят аттестацию и переподготовку лифтеры, электромеханики, кровельщики, диспетчеры, сварщики, слесари, сантехники... Много лет приезжают на учебу сотрудники ДЕЗов и РЭУ всех округов города.

ДИПЛОМ У ЛИФТЕРА - ГАРАНТИЯ БЕЗОПАСНОСТИ

Увы, разговор в канун 30-летнего юбилея комбината с коммерческим директором Леонидом Гавриловым получился не праздничным. Подходим с ним к стоящей отдельно клетке лифта. «Это действующий макет кабины лифта 1975 года рождения, - с грустью говорит Леонид Евгеньевич. - Хотя гортехнадзор еще много лет назад дал указание для обучения использовать более современную модель». Но приобрести ее училищу не по средствам. Ведь такая кабина стоит порядка 200 тысяч рублей. Одно утешение, что устаревшими кабинами оснащены 60 процентов жилого фонда столицы. Соответственно, учащиеся получают те знания, которые нужны. Ну а что касается практики на новых моделях - она проходит виртуально. Спасибо, коллеги подарили необходимые компьютерные программы.

У руководителей комбината болит душа не только за качество подготовки кадров в своем центре. Их очень беспокоит, что сейчас, например, мало людей, которые хотят приобрести профессию электромеханика. Специалистов в Москве катастрофически не хватает. Если 20 лет назад один такой человек обслуживал 50 лифтов, то сейчас 150. Комбинат не раз предлагал всем столичным центрам труда и занятости направ-

лять сюда безработных на обучение по этой специальности. Однако пока городская служба занятости вместо 15 человек, предусмотренных договором, направляет человек пять.

«Между тем нынче расплодилось огромное количество организаций, монтирующих лифты без всяких на то лицензий, - возмущен Гаврилов. - Если раньше к работе электромеханика можно было получить допуск лишь через полгода стажировки, то теперь и это положение ликвидировано. В результате рабочие, не прошедшие школу УК, нередко нарушают технику безопасности по эксплуатации лифтов. Скажем, один человек не должен освобождать из кабины застрявших пассажиров. Это слишком опасно. Были несчастные случаи, когда такой горе-спасатель, открыв двери лифта, пытался освободить пассажиров, а кабина в этот момент начинала движение».

Надо все-таки сказать, что квалификация людей, занимающихся эксплуатацией лифтов, в последнее время все больше тревожит органы инспекции. Если она вызывает сомнения, принимаются меры. Так, когда после проверки работы диспетчеров в Митине выяснилось, что у них нет аттестации по безопасности, были опечатаны 150 лифтов в жилых домах. Жителям при-

шло несколько дней, вытирая вспотевший лоб, подниматься к себе домой пешком. А лифтеров посадили за парты в общей сложности на 36 часов. Кадровики РЭУ надолго запомнили этот урок. А ведь добрался из Митина до учебного комбината в Тушине - это не то что из Ямало-Немецкого округа в Москву. Это я к тому, что на весь этот северный регион имеется один лишь лифт, однако власти решили послать будущего электромеханика на учебу в столицу.

В училище считают, что самая лучшая учеба та, которая проходит в условиях, приближенных к реалиям будущей работы. Нужен полигон, говорит Гаврилов. Однако ни в одном из столичных учебных комбинатов его нет. В идеале на такой площадке должно быть дорожное кольцо с петлей, железнодорожный переезд, наклонная площадка, въезд в гараж, место для работы экскаватора и бульдозера, ремонтная база. Кроме того, столичным учебным комбинатам жизненно необходим хотя бы один парк техники на всех. Или водители так и будут учиться управлять ею прямо на рабочем месте?

Не меньше проблем и с теоретической подготовкой. Для полноценной учебы не хватает учебных материалов. Почему-то с пособиями и плакатами повезло лишь пожарным, крановщикам и специалистам по охране труда. А вот по лифтовому делу плакаты просто отсутствуют. Хотя преподаватели знают, если наглядное пособие учащийся видит в классе или на рабочем месте каждый день, то его содержание запоминает на всю жизнь.

Леонид Гаврилов рассказал, что в комбинате давно мечтают купить проектор, который подключается к компьютеру и проецирует изображение на большой настенный экран. Но это удовольствие стоит две с половиной тысячи долларов. Однажды Леонид Евгеньевич увидел комплект «наглядной агитации» ценой в миллион рублей. На свой вопрос: «Купил ли кто-нибудь такой комплект?» - услышал: «Купили. Для учебного комбината Газпрома».

А ВАШ УЧЕБНИК НЕ ПРОСРОЧЕН?

Учебно-методический центр профессионального образования Московского департамента образования примыкает к станции метро «Площадь революции». Задача центра - обеспечить учащихся новейшей литературой по всем специальным дисциплинам. От людей, которые тут работают, фактически зависит, по каким учебникам будут готовить новую рабочую смену. Раиса Кондратьева, руководитель отдела научно-методической литературы, рассказала, что в последнее время заметно возрос интерес к пособиям по специальностям. Еще год назад монополистом в области «профессиональной» книги было издательство «Академия». Но его издания были ориентированы скорее на начальное, чем на среднее профобразование. У директоров колледжей просто не оставалось выбора - приходилось заказывать то, что давно поставлено на поток.

Кондратьева совершила в своем деле маленькую революцию: предложила ведущим издательствам столицы принять участие в выставке. На нее пригласили директоров, завучей и библиотечекрей московского профтехучилища, которые и формулировали непосредственно перед издателями задачи - какие книги им нужны. Тут же оформлялись заказы на новые пособия. Раиса Васильевна организовала конкурс среди лучших издательств на выпуск литературы для профобразования. Из двадцати восьми выиграли тендер четырнадцать организаций. Предпочтение отдавалось той продукции, которую одобрило Министерство образования РФ или рекомендовала методическая комиссия одного из столичных университетов. Одно из основных требований было таким: предпочтительнее учебник в комплекте с наглядными пособиями (в бумажном, электронном или аудиополнометрии). Можно поздравить со вторым рождением и старый добрый бумажный плакат. Большим спросом плакаты пользуются у тех колледжей, которые готовят специалистов по слесарному и автомобильному делу. Учитывались также и низкие цены на учебники и пособия.

Недавно центр провел еще один слет издателей и директоров колледжей. Ведь «срок годности» любого учебника - пять лет, а фактически они стареют гораздо быстрее - перемены в стране огромные. Соответственно и недостаточное учебников, например, по ландшафтному дизайну, озеленению города. Принято решение срочно выпустить в свет столько новейших пособий.

Похоже, в ближайшем времени голод на учебники по специальностям будет утолен. Недавно московское правительство выделило дополнительные средства на учебные пособия для профессионального образования города.

СМ НОВИНКИ

НА СИБИРСКИХ ПРОСТОРАХ



«Человек - это, конечно, давно не звучит гордо, но надо ли доводить дело до того, чтобы это звучало подло?» Этими словами заканчивает предисловие к своей книге «На родине» замечательный прозаик Валентин Распутин. Его голос не спутаешь ни с одним другим, его проза, публицистика, любые выступления - всегда событие, всегда искренняя боль за Отечество и родной край. Издательство «Алгоритм» представляет читателю новый сборник писателя.

ПОЭТ, ДИПЛОМАТ, МЫСЛИТЕЛЬ



Музей истории города Москвы под патронатом издательства программы правительства столицы выпустили альбом к 200-летию со дня рождения замечательного русского поэта Федора Ивановича Тютчева. В изящном издании собраны материалы о жизни нашего соотечественника, его творчестве, культурной и политической деятельности. Документы предоставлены архивами и музеями Москвы и Московской области.

У РАЗВЕДКИ ЖЕНСКОЕ ЛИЦО



Издательство «Молодая гвардия» выпустило книгу Владимира Антонова и Владимира Карпова «Разведчицы». Работа авторов основана на рассекреченных материалах Службы внешней разведки России и посвящена женщинам, выполнявшим задания органов государственной безопасности. Мужественные и проницательные, умные и решительные, обладающие красотой и обаянием, они доказали, что ни в чем не уступают коллегам-мужчинам, а порой и превосходят их.

КОЛЫТ ПОЛКОВНИКА И ДРУГИЕ «ИГРУШКИ»



Издательство «Азбука», зарекомендовавшее себя как взыскательный и требовательный публикатор классических произведений, начало новую серию «NEW AZbookA». Читатель сможет познакомиться как с известными авторами, так и с еще неизвестными именами. Выбор представленных романов непохож на привычную «Азбуку», предпо-

читающую академическую, проверенную десятилетиями прозу и поэзию. Некоторые книги удивляют спорностью и даже провокационностью авторских замыслов. Но несомненно, что каждое произведение серии отвечает самым высоким литературным требованиям.

Творчество американца Люциуса Шепарда представлено двумя романами - «Колыт полковника Резерфорда» и «Валентинка». Если первый укладывается в привычные рамки - история старого колты и его новых хозяев напоминает о ружье, которое обязательно должно выстрелить, то второе произведение критики назвали психологическим триллером галлюцинозно-эротического свойства. Интерес вызывает и книга «Крупная рыба» другого американца Дэниела Уоллеса, по мотивам которой был снят фильм с участием Джессики Ланж и Денни де Вито. На одном дыхании читается роман англичанина Грэма Джойса «Курение мака». А театралы с удовольствием познакомятся с «Распутником» француза Эрика Зманюэля Шмита, пьесы которого идут во многих столичных театрах.

Представителям прессы повезло. Они проходили на выставку, почти не теряя времени, через служебный вход по аккредитационным карточкам. А вот гостям экспозиции приходилось выстаивать очереди. Причем в утренние часы, когда посетителей было особенно много, ожидание растягивалось на пятнадцать-двадцать минут. И это несмотря на то, что стоимость билетов достигала 12 евро. Цена более чем внушительная. Особенно учитывая не лучшие времена, которые переживает сегодня Лейпциг,

Концепцию нынешней российской выставки определила знаковая дата - 60-летие Победы в Великой Отечественной войне. Новое оформление стенда, новые книги, еще не знакомые лично немецким читателям авторы. Говорю «лично», так как произведения приехавших в Лейпциг писателей были известны очень многим посетителям выставки. Немцы, издающие российских книг больше, чем все остальные страны мира вместе взятые, были активными участниками авторских встреч и литературных чтений.

на вопросы, откровенно рассказав о непростых условиях, в которых находятся сегодня отечественная литература и молодые авторы.

Интерес у немцев вызвала встреча с автором романа «Сергей и городок», финалистом последнего российского Букера Олегом Зайончковским. Забросали вопросы Анатолия Курчаткина - другого соискателя литературной премии «Букер - Открытая Россия», автора романа «Солнце сияло», автора романа «Солнце сияло». Как выяснилось, хорошо знакомы немецким читателям при-

ним датам в истории России и Москвы. Особый интерес вызвали крупноформатные альбомы, в которых воспроизведены плакаты военных лет. Они выпущены в рамках издательской программы правительства Москвы специально к 60-летию Великой Победы и битвы под Москвой. Не остались незамеченными издания, посвященные Пушкину и пушкинской Москве, 100-летию со дня рождения Валерия Чкалова, книги о спорте - «Москва спортивная», «Х.А. Самаранч. От Москвы до Москвы».

Свои издания привезли издательства «ОЛМА-ПРЕСС», «Росмэн», «Наука», «Русский мир», «Военный парад», «Голден-Би», «Независимая газета». Опыт работы поделились представители «Московского дома книги» - крупнейшей книготорговой сети в Европе. «ОЛМА-ПРЕСС» выступило с пятидюймовым подарочным футляром. В мини-собрание художественных произведений о Великой Отечественной войне вошли замечательные произведения, которые по тем или иным причинам, большей частью идеологического толка, раньше издавались незаслуженно малыми тиражами. В собрание вошли роман лауреата Букера Георгия Владимова «Генерал и его армия», культовое произведение Владимира Богомолова «Момент истины», удалая книга Виктора Некрасова «В окопах Сталинграда», «Дни и ночи» Константина Симонова и поэтическая подборка «Жди меня, и я вернусь».

Лейпцигская ярмарка - крупнейший книжный форум, а по существу еще и мост между культурами Востока и Запада, - говорит заместитель председателя Комитета по телекоммуникациям и средствам массовой информации правительства Москвы Игорь Ткач. - Поэтому участие в выставке для нас просто необходимо. Правительство Москвы не только поддерживает авторитет России на мировом уровне и углубляет культурные контакты, но расширяет круг наших друзей и партнеров. Мы помогаем издательствам показать свою работу на представительном книжном фестивале, а авторам - встретиться с читающей публикой за границей.

Нынешняя экспозиция проходит под знаком юбилея Победы, - продолжает Игорь Поликарпович. - И демонстрация такой литературы в Германии требует особой корректности, чувства такта. Подводя итог, могу сказать, что нас поняли верно. И даже на открытии выставки представитель дирекции Лейпцигской ярмарки Андрей Гросс упомянул о юбилее, поздравил нас с памятной датой. Мы продолжим культурно-просветительскую работу в этом направлении. Планируется участие в книжных экспозициях в Киеве, Риге, Праге - там, где юбилей нашей Победы помнят и ждут.

Лейпциг - Москва
Фото автора

ЛЕЙПЦИГ ЧИТАЕТ

Под таким девизом в Германии с 17 по 20 марта проходила ежегодная международная Лейпцигская книжная выставка. В нынешнем году сюда приехало рекордное число участников, хотя в те же дни в Париже открывался крупнейший книжный форум, где российская делегация была почетным гостем.

безработица в городе перешагнула критический рубеж довоенной Германии.

Около стендов издательств, которые специализируются на детских и молодежных книгах, до позднего вечера слышались звонкие голоса. А в разбросанных по всем павильонам конференц-залах, где проходили встречи с авторами и издателями, концерты бардов и музыкантов, чтения новинок и презентации, яблоку упасть было негде.

В дни проведения выставочных мероприятий самым популярным в городе стал 16-й маршрут трамвая. Его обслуживали трехвагонные составы, следовавшие с интервалом 3-5 минут. Но даже при этом сесть в вагон удавалось не всегда - столько было желающих доехать до «Leipziger Buchmesse». А ведь жителей Лейпцига трудно удивить какой-либо выставкой. Всевозможные экспозиции, известные на весь мир ярмарки - в том числе промышленные, антикварные, автомобильные - проходят здесь ежегодно. В чем же причина такого успеха книжного форума?

Лейпциг - удивительный город. Сами немцы в разговорах со мной отмечали, что это место в Саксонии не только крупный административный и промышленный центр, но своеобразное зеркало немецкой культуры, ее многовековых традиций. Почти 1500 зданий города находятся под охраной государства как памятники архитектуры. (Гете называл Лейпциг маленьким Парижем.) В центре города расположен знаменитый на весь мир Лейпцигский университет с 600-летней историей. Книги для лейпцигцев не просто атрибут очередной экспозиции, они необходимая составляющая повседневной жизни. Здесь любят и ценят литературу, разбираются в ней и внимательно следят за новыми именами и художественными экспериментами. В этом мы убедились в дни работы объединенной экспозиции «Москва книжная».



Самый большой успех выпал на долю Юрия Полякова, который встречался с гостями экспозиции сразу после ее открытия. Мэтр отечественной словесности, главный редактор «Литературной газеты», чьи традиции восходят к Пушкину, рассказал читателям о своем новом романе «Грибной царь», который выйдет осенью в издательстве «Росмэн». После чтения отрывка на русском и немецком языках Поляков ответил

хавшие в Лейпциг ученые-искусствоведы Борис Поюровский и Симон Илизаров. Встречались с гостями выставки и представители петербургской литературы Дмитрий Вересов, Михаил Курев, Иван Сабилло.

Многолюдно было у стендов, где можно было увидеть новинки русской беллетристики и поэзии, полистать художественные альбомы, юбилейные издания, сборники, посвященные знаменатель-

ВЫСТАВКА ГЛАЗАМИ УЧАСТНИКОВ И ГОСТЕЙ

Юрий ПОЛЯКОВ, писатель, главный редактор «Литературной газеты»:

- Настоящая литература дает возможность постичь народ без вмешательства политиков, увидеть души людей. Выставленные в Лейпциге книги, приехавшие сюда авторы представляют Москву, Петербург, другие регионы России. Встречи с ними обогатили представления читателей о нашей стране, культуре. К сожалению, очень часто на подобных форумах организаторы представляют совсем не тех людей, которых читают и любят в России. Организаторы Лейпцигской выставки избежали этой ошибки.

Николай СИРОТА, генеральный консул России в Лейпциге: - Лейпциг всегда ждет представителей Москвы. И мы не обманули надежд гостей выставки. Представленные на экспозиции книги вызвали огромный интерес у посетителей, а присутствие таких авторов, как Анатолий Курчаткин, Борис Поюровский, стало событием в культурной жизни Лейпцига, обсуждалось в печати и на телевидении.

60-летие окончания Великой Отечественной войны - серьезная тема, которой в Германии уделяется большое значение. Планируется ряд мероприятий на уровне саксонского правительства, предполагается участие в мемориальных торжествах представителей ветеранских организаций России, сотрудников дипкорпуса, работников консульства. К сожалению, литературы о войне в Германии недостаточно. Думаю, что этот недостаток исправится благодаря выверенной и яркой экспозиции, представленной на эту тему правительством Москвы.

В Саксонии, и в частности в самом большом ее городе Лейпциге, очень широко представлена русскоязычная диаспора. Здесь только официально зарегистрировано 45 тысяч выходцев из России. А неофициально эта цифра гораздо выше - около 70 тысяч. Поэтому к московскому стенду особое отношение, огромный, неподдельный интерес.

Знание языка определяет интерес к русской книге. Поэтому очень важно, что по уже сложившейся традиции после закрытия экспозиции книги будут переданы в культурные фонды, университетские библиотеки Лейпцига, Дрездена и других городов.

Кроме того, в нынешнем году к нам обратились представители лейпцигской еврейской общины с просьбой выделить часть книг для их библиотеки. Многие члены общины знают русский язык и стараются не терять связи с русской культурой.

Свен ХЮНКЕН, студент Лейпцигского университета, славист:

- Для меня особый интерес представляют книги, изданные правительством Москвы. Я работаю над диссертацией, тема которой - работа административных органов больших городов. В этом смысле знакомство со сборниками «Пульс города», «Москва 2000» и другими книгами и альбомами поможет мне понять работу городских служб такого мегаполиса, как Москва.

Очень интересно было познакомиться с русскими писателями. У нас в университете многие читают Юрия Полякова. А некоторые студенты берут в библиотеке подшивку «Литературной газеты», которая в последнее время стала очень интересной и многопольной. Дни выставки - это незабываемое событие в нашей студенческой жизни.

Алиса Бруновна, по-моему, даже для вашей богатейшей творческой биографии роль в фильме «На Верхней Масловке» очень неожиданная?

- Моей героине под девяносто, а в романе - так и все 95 лет! Она издевается над Петей, которого играет Евгений Миронов, а он моет посуду, убирает, стирает, гладит, готовит, носит в починку ее ортопедические ботинки. Спорт с ней, отбивает ее едкие реплики, обижается, даже пытается ухаживать. Но все равно возвращается. Потому что любит ее. Любит не за квартиру в центре, не за мастерскую, не за славу и титул. При всей своей агрессивности и скверности характера моя старуха тоже любит этого человека. Взаимное понимание рождается трудно. В этом - главная пружина и драматизм отношений.

- **Что для вас было главным в этой работе?**

- Для актрисы всегда главное - иметь что-то вроде внутренней антенны, приемника. Тогда сыграть можно все.

- **Свою первую главную роль в кино вы, будучи уже известной актрисой, сыграли в картине Евгения Хринокка «Анна и командор». Почему режиссеры так долго не видели вас в своих фильмах?**

- Я очень много за свою жизнь участвовала в кинопробах. Как правило, побеждала своих конкуренток, после чего в фильме снималась другая актриса. Вновь приезжала в павильоны, проходила пробы и вновь получала отказы. Часто режиссеры выносили вердикт - «некиногенична». Но я не расстраивалась, так как всегда была занята в театре. Тем более что и себя считаю прежде всего театральной актрисой. А что касается фильма «Анна и командор», то тогда все, кому довелось состязаться в сарказме по поводу этой ленты, так или иначе выражали сожаление о моем участии в ней. Но, как говорили в режиссерском мире, эта картина в прах развеяла миф о моей некиногеничности.

- **Режиссер Эльдар Рязанов как-то обмолвился о том, что постановка фильма «Служебный роман» целиком зависела от участия в нем Фрейндлих.**

- Действительно, меня без проб утвердили на роль Людмилы Прокофьевны Калугиной, чему я весьма удивилась. До этого момента у нас не было никаких отношений с Рязановым, кроме того, что он не взял меня на роль Шурочки Азаровой в «Гусарской балладе». Тогда тоже отсняли пробы, но в последний момент он передумал и пригласил Ларису Голубкину. Прошло 15 лет. Фильм «Ирония судьбы» принес Рязанову оглушительный успех, и ему захотелось снять еще один добрый фильм про любовь. К тому времени пьеса «Служебница», написанная Рязановым и Брагинским еще в 1970 году, с большим успехом шла в 134 театрах страны, по ней-то он и решил снять свой добрый фильм. Рязанов отправил мне в Ленинград пьесу с предложениями «руки и сердца», то есть с просьбой сыграть в его новом фильме главную роль без всяких проб. И я согласилась.

- **В одном из интервью вы сказали, что еще в детстве грезилы сценой и играли в театр. А были ли в вашей жизни люди или судьбы, которыми вы восхищались или хотели повторить?**

- Так как я родилась в актерской семье, то вирус театра и музыки вошел в меня с первыми проблесками сознания. Мое первое впечатление о театре был «Евгений Онегин», дипломный спектакль в консерватории, которую заканчивала моя тетя. Позже, когда я уже училась в Ленинградском театральном институте имени Островского, мои впечатления о театре и кино оказались связаны с Марией Бабановой и Джульеттой Мазини. Эти две актрисы остались в моей памяти на всю жизнь. Большинство творческих людей всегда находятся под влиянием очарования каких-то знаменитых личностей и делают попытки быть похожими именно на этих кумиров. Потом это ускользает или остается на всю жизнь.

- **Вы 22 года проработали в Театре имени Ленсовета, затем перешли в Большой драматический театр. А потом вдруг стали сотрудничать с режиссером Романом Виктюком, который считается скандальным, сыграли в его постановке «Осенние скрипки».**

- А в каком отношении Виктюк считается скандальным? В том, что он смел и остр? Я люблю его спектакли. Мне интересна не его скандальность, что и не правда. Он достаточно глубок, как и Саймон, которого считали скандальным драматургом. Иначе Виктюк не тянул бы к себе такое количество зрителей. Когда он приезжает в Питер, то зал переполнен, как, впрочем, и когда мы с ним ездили за рубеж. Значит, в его творчестве

Алиса ФРЕЙНДЛИХ:



ФОТО ДМИТРИЯ ТКАЧЕНКО

РАБОТА И НЕРВЫ ПОЖИРАЮТ ВЕС ЛУЧШЕ ЛЮБОЙ ДИЕТЫ

Всю свою сценическую жизнь она остается блондинкой арбузовской мелодрамы, безгрешной кокеткой с незаметной жизнью. Хотя сама Алиса Фрейндлих, является самой, пожалуй, известной актрисой. Недавно она снялась в фильме по повести Дины Рубиной «На Верхней Масловке», где сыграла пожилую женщину, которая, несмотря на годы, сохранила, как и сама актриса, неиссякаемую нежность. **Что это? Дар природы или профессиональное мастерство? Ответить на этот вопрос мы решили с помощью самой Алисы Фрейндлих.**

существует глубина, которая и приводит к нему зрителя. Иногда в его режиссуре есть изысканность, иногда яркая театральность. И при этом присутствует масса подводных течений. Многие говорят, что спектакли Виктюка нужно смотреть не один раз, чтобы понять все его знаки.

- **В вашей жизни есть заветная роль, которую вы еще не сыграли?**

- Моя вечная актерская тоска по Булгаковской Маргарите. Жизнь странно распределила свои события, потому что, когда я могла играть ее по возрасту, этого нельзя было делать из-за цензуры. А когда стало можно, то я уже не могу стать Маргаритой. А сколько раз я читала этот роман! Даже сосчитать трудно. У меня есть любимые книги, которые могу перечитывать сколько угодно. «Мастер и Маргарита» - из таких. Еще я совершенно очарована Цветаевой. Ее письма, каждая строка, которая посвящена этой великой женщине, могу перечитывать бесконечно. Между прочим, если бы Цветаева стала актрисой, то непременно сыграла бы Маргариту. По своей женской сути Маргарита - это Цветаева.

- **На сцене вы уже почти 50 лет. А на премьерных спектаклях волнуетесь?**

- Мне моя дочка порой говорит: «Мама, когда у тебя премьера впереди или еще что-то ответственное, то ты как утюг горячий». В запале могу сказать такое... Надо ведь как-то выбрасывать из себя дурные эмоции. Японцы кукол бьют, а мы материмся от души. Я тоже могу выразиться будь здоров. Театральная жизнь, закулисная обстановка научили.

Но я никогда не позволяю себе выплескиваться на публике, при чужих, а про изысканность, иногда яркая театральность, и эта тишина будет стоять столько, сколько я захочу, вот тогда понимаю, что владею залом. Тишина - самая драгоценная реакция зрительного зала, и я люблю эти мгновения.

- **За последние годы в нашей культуре произошли серьезные перемены. Сейчас, скажем, популярны сериалы, а не серьезное кино. Вы не боитесь, что скоро люди перестанут любить и театр?**

- Театр уже переживал застоильные времена и когда появился телевизор, и когда начали распространяться видеомагнитофоны. Театры пустели так же, как и кинозалы. Мне кажется, что театр, несмотря ни на какие синусоиды, непременно останется жив. Ведь это искусство мгновенного существования и сопереживания. В любом театре есть храмовый эффект, когда и актеры, и зрители дышат вместе и энергетически заряжают друг друга. Это невозможно испытать, сидя перед телевизором.

- **Правда, иногда публика настолько увлекается игрой актера, что начинает воспринимать его как близкого человека.**

- Была одна девочка, которая пятнадцать лет не давала мне прохода. Однажды, потеряв терпение, я сдала ее в милицию. Оттуда ее сразу же отправили в клинику. Оказалось, у нее не все в порядке с психикой. А бывало, люди и ломали дверь, и звонили по телефону со всякими глупостями, и лезли ко мне в почтовый ящик, требовали общения. Теперь это происходит реже. Но таковы издержки актерской профессии.

- **Счастье для вас имеет какую-нибудь форму? Например, это успех. Или выражается в настроении, с которым вы просыпаетесь утром?**

- Утром я просыпаюсь совершенно несчастным человеком от того, что у меня что-то болит. В мои годы это нормальное явление. Безостановочного счастья не бывает. Можно только в шутку сказать: «Для полного счастья мне не хватает того-то». Это все-таки очень фрагментарная субстанция. Вдруг ты понимаешь, что счастлив, а через несколько минут тебя подстерегает разочарование.

- **В личной жизни вы были счастливы?**

- Нет. У меня, конечно, были и счастливые годы. Но все в конце концов разбивалось о мою занятость.

- **Вы два раза были замужем, и оба ваши брака распались. Что мешает счастью в актерских семьях?**

- Есть счастливые исключения, когда люди соответствуют друг другу и по темпераменту, и по характеру и при этом либо дополняют друг друга в творчестве, либо не испытывают ревности к спеху другого, которая почти всегда разрушает отношения в творческих семьях. Но

обычно если оба востребованы, фанаты общего дела, то возникает ревность к творческим успехам друг друга. Наверное, залог стабильности актерских браков в том, чтобы один партнер поставил себя на службу другому, по существу принес себя в жертву. Это не значит расторгнуться в супруге. Надо просто быть второй половинкой того дела, которым занимается лидирующая половина.

- **Значит, вы лидировали?**

- Я бы так не сказала. Во всяком случае, с моим первым мужем Игорем Петровичем Владимировым мы делали одно дело и были страшно поглощены им. Но у него наступило не лучшее время режиссерской жизни - творческое топтание на месте. А если актер не делает новых работ, для него это означает творческую смерть.

Мой второй муж, актер Театра имени Ленсовета Юрий Соловьев, был талантливым актером-самоучкой. Но так как он нигде не учился, у него имелась масса проблем в работе. И то обстоятельство, что у меня всегда было все в порядке, а у него всегда не в порядке, очень действовало на наши отношения. Когда мы поняли, что стрессов больше, чем в состоянии выдержать организм, мы дружно разошлись.

- **Довольно печальная история... А есть ли такой уголок на земле, где бы вы хотели прожить другую жизнь?**

- Я объездила много стран мира. Пожалуй, самое ошеломляющее впечатление на меня произвела Прага. Очень люблю Англию, Лондон. Когда я туда попала, у меня появилось ощущение, что там уже жила в какой-то из прошлых жизней. Это совершенно не похожея ни на что страна. Еще совершенно замечательный город Амстердам. Он отличается какой-то сказочной красотой, игрушечный, спокойный город. Как ни странно, совсем не впечатлил меня Париж - европейский перекресток. Жить бы я в нем не хотела, хотя меня никто туда и не звал.

- **Что вообще вас оскорбляет, ранит, раздражает в отношениях между людьми?**

- Для начала я бы убрала зависть. Она рождает очень много пороков: вор рождается от зависти, предатель - от зависти, лжец - от зависти, трус - от зависти. В конце концов, революция - от зависти.

- **А от каких своих пороков вы не можете избавиться?**

- Я очень много курю и очень давно не могу бросить эту вредную привычку. Я даже прибегала к иглоукальванию, гипнозу, электропунктуре, но все попытки оказались тщетными. Единственной моей победой в этой изнурительной борьбе стало то, что теперь я курю сигареты с мундштуком.

- **Раньше, знаю, вы были очень общительным человеком. А сейчас?**

- Когда я была моложе, в нашем доме вообще не закрывались двери. Мы жили рядом с театром, и после каждого спектакля у нас собирались актеры. Пили чай, болтали, сочиняли, придумывали. Сейчас я стала уставать, поэтому в моем доме немного друзей. Но у меня довольно часто живут мои подружки, которые приезжают из Калифорнии, Италии, Берлина, и тогда моя квартира становится гостиницей для близких людей.

- **Кто теперь ваша семья?**

- Двое внуков и Варварочка - единственный клубочек моей привязанности. Все, на что у меня хватает сил, - все для них. Знаете, раньше были неосвобожденные парторги, а я сейчас - неосвобожденная мама и бабушка. Вся моя любовь сосредоточена в Варваричиной семье. Они живут отдельно, что очень удобно, особенно когда внуки начинают болеть и их нужно друг от друга изолировать. Но вообще внуки у меня бывают очень часто.

- **Хотели бы, чтобы они продолжили актерскую династию?**

- Да, и сейчас я к ним присматриваюсь, пытаюсь понять, есть ли у них данные. Но это трудно угадать, потому что все дети - хорошие актеры.

- **У Алисы Фрейндлих есть свой секрет молодости?**

- Никакого секрета у меня нет. Не придерживаюсь модных диет. Правда, однажды попробовала принимать какие-то таблетки, но поняла, что потом все возвращается на круги своя, и бросила. Единственное, что меня спасает, - я много работаю, много нервничаю. А нервы, как известно, пожирают килограммы как никакая другая таблетка.

- **Чего вы боитесь в этой жизни?**

- Что мой ангел-хранитель, который существует между мной и Богом, перестанет мне помогать...

Беседовала
Влада ЛЕППКЕ

Первое апреля, как известно, никому не верь. Но все равно верим. И хорошо! Иначе в нашей жизни не было бы веселых розыгрышей, которые в этот день приобретают массовый характер. Мы попросили самых разных людей рассказать о том, как они шутили над другими и как их разыгрывали самих. Вот что из этого вышло.

КАК Я НЕ СТАЛ ЗАМДИРЕКТОРА

По молодости я работал в одном из столичных главков. В его структуру входило хозяйство, располагавшееся на Черноморском побережье. Замдиректора там работал балагур и дамский угодник с угрожающей фамилией Садуберия. Где-то числа 28 марта ко мне подошла коллега, сотрудница отдела Лиза, особа весьма информированная.

- Слушай, говорят, Садуберия умер, - произнесла она таинственно и очень серьезно.

- Как умер? Он мне три дня назад отчет по телефону диктовал.

- Скоропостижно, - вздохнула Лиза. - Знаешь, кого главный прочит на его место? Тебя! Я бы тоже не отказалась на юг поехать. Везет же гадам, - с этими словами она гордо удалилась.

Совершенно сбившись с толку, я вызвал в коридор нашего замначальника отдела Павла.

- Слушай, тут Лизка мне наговорила глупостей.

- Какие ж это глупости, дружок, - скривился тот. - Подлился к руководству, а еще тень на плетень наводишь. Не хорошо, брат.

Ладно же, разозлился я, сбегая в кадры к Софочке. Она вроде бы, разведка донесла, ко мне неравнодушна, голову мочить не станет. Софа улыбалась, строила мне глазки и тараторила без умолку:

- Какой вы, однако, завидный жених, Вовочка, такой молодой и уже замдиректора. Далеко пойдете. Где уж нам за вами угнаться.

Я вернулся в отдел, несчастный и раздавленный. По углам шушукались верные друзья и подружки. Они смотрели на меня, как на смертельно больного, и закатывали глаза. Прошло два дня. Я жил, как в бреду. Со мной никто не общался. «Тоже мне, друзья, - злился я. - Подфартило человеку - обзавидовались. Ну и черт с вами». Но сомнения продолжали отравлять мне существование.

1 апреля я пришел в отдел настороже - разыгрывали у нас мастерски, а смеялись громко и со вкусом. Вот позвонили Лизке:

- В соседнем магазине выбросили финские сапоги.

Лизка бросилась занимать деньги. Вспотев, но собрав нужную сумму, ринулась к начальству отпрашиваться. И тут народ загремел: разыграли. Лизка надулась, а потом захохотала вместе со всеми.

- Что уж тут, - сказала она громко. - Мы по-нашему, по-простому веселимся, не то что некоторые...

И тут все поглядели на меня.

Я вспыхнул и выскочил из отдела. Сколько это может продолжаться? Я заглянул в приемную директора. Секретарша Антонина Аркадьевна взглянула на меня как-то очень серьезно и почему-то покраснела:

- Ну, проходи.

- Чего тебе? - буркнул вечно занятый директор. - Отчет принес?

- Да нет... Я узнать хотел, правда ли это?

- А ты как думал? Я шутки буду шутить? Ишь повадился. Работать надо.

- Но почему я?

- Что? - директор побагровел. - И ты туда же? Я сказал, будешь работать - значит, будешь.

- Так я и не отказываюсь. Только неожиданно как-то. Садуберия такой жизнелюбивый был, крепкий. Коньячок пил. А тут раз и умер. А я...

Директор открыл рот и замер:

- Кто умер, ты что городишь? Я про субботник говорил. Подожди, как умер? Он же... - Директор вдруг поднялся и опасно поглядел направо: там, в углу, была устроена личная, гостевая директорская комната.

Вдруг двери этой комнаты распахнулись. Оттуда показался Садуберия с пузатой бутылкой коньяка. Увидав меня, разулыбался:

- Здравствуй, дарагой!мотри, какой коньяк - язык проглотить. Ты чего встал как баран? Стол накрыт, действовать надо.

Я бросился вон из апартаментов директора. В приемной толпились мои коллеги - предатели. Увидав мою постную физиономию, загоготали так, что «мертвый» Садуберия выглянул из кабинета.

- С 1 апреля, начальник, - громче всех смеялась Лизочка. Я же, низвергнутый с директорских постов, понуро смотрел, как веселился народ.

Владимир РАТМАНСКИЙ,
корреспондент «МС»

ВОРОБЬИ И ПОЛИТИКА

Однажды я позвонил хорошему знакомому и, используя свою способность пародировать, выдал себя за известного государственного деятеля. Наговорил собеседнику кучу комплиментов, оставил ему не свой телефон, попросил перезвонить. И он позвонил в предвкушении всевозможных наград. Я сыграл на тщеславии и любви к халяве, но эти маленькие слабости присуши почти всем...

Как-то раз, приехав из Израиля, я сказал жене: «До чего дошла ненависть между евреями и палестинцами! Она уже охватила фауну. Представляешь, воробьи, обитающие по обе стороны границы, дерутся друг с другом». Самое удивительное, она поверила. Округлила глаза: «Какой кошмар!»

Меня разыграть тоже очень легко: я доверчив. Когда собрался в Австралию, один мой приятель сказал: «Там, в южном полушарии, если набрать в раковину воды, то, вытекая и образуя вихрь, она будет вращаться не по часовой стрелке, как у нас, а против нее». В гостинице я первым делом стал смотреть, как вода вытекает из раковины. Оказалось, по часовой стрелке. Позвонил в Москву приятелю: «Как же так?» И услышал: «А как же иначе? Законы физики одни и те же на всей планете»...

Хорошо, что мы чтим День смеха. Я уверен, что грусть всегда можно рассеять смехом.

Аркадий АРКАНОВ,
писатель



Такая крыша - самая надежная.

ПОСЛАЛ ПО ФАКСУ

Сотрудники, работающие в команде депутата Московской городской думы Сергея Локтионова, вышли на работу, как обычно. Шефа в офисе не было. Он вел прием населения в одном из районов, в котором некогда баллотировался. Значит, обрадовались помощники, можно спокойно выпить чашечку кофе.

Но размеренный утренний моцион был нарушен приходом странного факса. В нем Сергей Владимирович официально заявлял, что добровольно слагает с себя депутатские полномочия и предлагает своим сотрудникам помыслить новое место работы. Что тут началось! Кто схватился за голову, кто за

валидол, а кто начал названивать знакомым с просьбой подыскать теплое местечко.

Через час как ни в чем не бывало вернулся руководитель. Его взору предстали удрученные лица подчиненных.

- Расслабьтесь, ребята, - сказал шутник. - 1 апреля да же мне не верят!

Весь оставшийся день люди работали с таким усердием и энтузиазмом, будто от этого зависела их жизнь.

Ольга ПЕТРУСЕВА



Не предупреждение, а угроза.

Разыграли мы в Китае массажиста «Локомотива» Павла Мысина. Аккурат 1 апреля улететь нам из этой страны, завершилось турне. А в гостинице, где жила команда, кровати

поверил и загрузил товар в свою сумку.

В холле первого этажа, где уже собралась вся команда, переполох: китайцы не отпускают «Локомотив» до тех пор, пока русские не вернут про-

КИТАЙСКИЙ СУВЕНИР

были убранные роскошными плюшевыми покрывалами. Я с партнером по команде, Витей Ворошиловым, перед приходом в номер Павла быстро забросил эти покрывала в шкаф. Павлику сказали: дескать, видишь, одеял нет, китайцы разрешили забрать покрывала с собой в качестве сувенира. Простодушный массажист

пажу. Бедный Паша все понял, погрозил нам мощным кулачищем - в прошлом он боксировал - и опрометью бросился в номер: дескать, забыл там что-то. Ну и выгрузил несчастное покрывало...

Валентин БУБУКИН,
заслуженный мастер спорта, чемпион Европы по футболу 1960 года

ЯЗЫК МОЙ - ВРАГ МОЙ

Я люблю прикалываться. В Туапсе спрашиваю как-то у одной женщины, как пройти на такую-то улицу. Она начала объяснять: «Дойдете до круглой площади, где памятник Ленину стоит». А я ей: «А кто такой Ленин?» У нее глаза забежали - шпиона поймала!

Со мной часто случаются истории, которые могли бы стать сюжетом для «Ералаша». Останавливают меня ребята:

- Дяденька, давайте мы вам машину помоем руками.
- Сколько?
Они называют какую-то сумасшедшую сумму.
- Да за такие деньги, - говорю им, - я ее сам языком помюю.

Исчезли. Через пять минут протягивают мне деньги:
- Вот мы собрали - мойте.

Борис ГРАЧЕВСКИЙ,
художественный руководитель киножурнала «Ералаш»

К ВАМ ЕДЕТ КОСЫГИН

Когда я был вице-президентом Новосибирского отделения Академии наук, работал там один уважаемый профессор, геолог, членкор по фамилии Косыгин. Как-то решил он поехать в командировку во Владивосток. Туда пошла телеграмма: «К вам едет Косыгин». И вот наш профессор прилетает, встречает его первый секретарь крайкома, привозит на «чайке» в прекрасный особняк, а там стол ломится. Наш Косыгин знает себе кушает и тосты соответствующие произносит. Он же не Хлестаков какой-нибудь, он известный ученый. Однако феномен - как в комедии Гоголя! Местные правители решили: это первый визит главы советского правительства Алексея Николаевича Косыгина во Владивосток. И ведь встречающие знали и по портретам, и по телепередачам, как выглядит премьер Косыгин. Но вот пойдя ж ты! Пришла телеграмма из краевого центра, и сработала магия имени...

Но когда все выяснилось, нашему профессору Косыгину пришел счет на 10 тысяч рублей. Кто разыграл и его, и владивостокских товарищей, до сих пор не знаю. А друзья профессора Косыгина скинулись и покрыли недостачу в бюджете Приморского края. Так подтвердилась верность пословицы про сто рублей и сто друзей.

Гурий МАРЧУК,
академик РАН, действительный член академий наук одиннадцати стран, Герой Социалистического Труда, кавалер французского ордена Почетного легиона



Вдоль по Питерской, по Тверской-Ямской...

И НА НЕГРА БЫВАЕТ ПРОРУХА

Помню, возвращался я домой после концертов. Естественно, устал, еле-еле передвигался с тяжелыми чемоданами с реквизитом. Подхожу к своему подъезду, а соседские мальчишки кричат:
- Дядя Коль, а лифт не работает!

Я, тяжело вздохнув, отправился преодолевать лестничные марши.

Когда почти достиг цели, услышал шум проходящего мимо лифта... Я так и сел. «Вот, Лукин-ский, - сказал себе, - думал, ты такой крутой артист, рассмешил сегодня на концерте весь город. А тебя так легко сделала!»...

Николай ЛУКИНСКИЙ,
заслуженный негр России



НЕ БЕЙТЕ ЧЕМПИОНА В ЗАТЫЛОК!

каким удовольствием детвора бьется за кубки и медали!

Действительно, красивых призов, памятных подарков оказалось в избытке. Мальчишки и девочки буквально вбежали на пьедестал почета, чтобы получить награды из рук уважаемых в мире борьбы мастеров.

...Замечательные, совсем малюсенькие девчужки в белых борцовских одеждах. Знакомлюсь.

- Это Алиночка Терехова привела меня таэквондо заниматься, - улыбается Ира Тимошкина. - Мы с ней учимся в З «Б» 944-й школы. Мне так нравится! Особенно здорово вместе с девчонками в одной команде выступать. Там все друг за друга.

Если кого-то из родителей еще терзают сомнения, в какую бы секцию отдать своего ребенка, стоит, может быть, начать с таэквондо. В секции или клубе по месту жительства занятия ведут уже с пяти лет. Причем будущие чемпионы отнюдь не сразу облачаются в шлемы и надевают бойцовские перчатки, а постигают азы техники. Ребенка доводят до необходимых физических кондиций, и только спустя время, когда психика юного атлета сформирована, его выпускают на ковер.

- К нам в класс пришел тренер, предложивший заниматься таэквондо. Я попробовал - понравилось! - делился впечатлениями чемпион турнира Женья

ФОТО ЮРИЯ СТРОКОВА

...И как это можно наносить удары руками и ногами одновременно? Почти пресловутые бои без правил. Да еще молотят друг друга совсем юные - 10-12-летние мальчишки и девочки. Просто ужас! Порог спорткомплекса «Братеево», что в Южном округе столицы, я переступил с опасением.

Ч то вы, у нас травмы исключены, - заверил президент Московской Федерации таэквондо (одного из видов спортивных единоборств) Николай Архипов. - В район паха надевается так называемая ракушка, предохраняющая спортсменов от возможных ударов ниже пояса, которые запрещены в нашем виде борьбы. Еще нельзя бить в затылок. Кстати, шлемы с перчатками совсем не лишние атрибуты.

Постепенно мои опасения по поводу «массового травматизма» развеялись. Когда видишь рядом таких очаровательных пацанов и девчушек, не верится, что они могут навредить друг другу. Конечно, без спортивной злости на ковре не обойтись, но жестокости я не приметил.

- К нам на турнир просились даже из других регионов страны, но маленький зальчик не вместил бы всех желающих, - продолжает Николай Архипов. - Организуем уже шестые традиционные соревнования памяти трагически погибшего полковника Федеральной пограничной службы, прекрасного человека Сергея Николаевича Шабалина. Почти 150 участников из 10 московских клубов. Видите, с



ФОТО ЮРИЯ СТРОКОВА

Князьков. - Уже четыре года тренируюсь, с семи лет. И сегодня я не впервые выиграл, раньше занимал третье место, и дважды - первое.

Женька выглядит настоящим бойцом. Для своих лет крепко сбитый, неустрашимый. Удары во время финального боя носил четко и быстро, со знанием дела.

- Я не считаю наш вид жестоким, - продолжает юный собеседник. - Никогда, например, не задираю и не бил пацанов на улице или в классе. Вообще мечтаю стать со временем олимпийским чемпионом, вот подрасту немножко...

- Ну, сын должен уметь постоять за себя, он же будущий мужчина, - продолжил разговор папа юного чемпиона Игорь Петрович. - Мечтал отдать Женьку в секцию бокса, а получилось, по-моему, еще лучше. Таэквондо не только мужественный, но и красивый вид спорта.

По словам Князькова-старшего, его сын никогда не употребит умение драться во зло. В школе нарекаемый на успеваемость и дисциплину нет, а классный руководитель от души радуется спортивным успехам своего ученика.

Среди почетных гостей вижу неоднократно чемпиона Москвы по самбо и дзюдо мастера спорта Виктора Зражевского. Он с удовольствием наблюдал за поединками детворы, пытаясь разглядеть будущих «звездочек».

Мальчишки и девочки, сразу видно, отчаянно рвутся побеждать, это радует, - делится впечатлениями Виктор Юрьевич. - Вот из таких бойцов действительно могут вырасти олимпийские чемпионы. Но, главное, по-моему, не в кубках и медалях. Знаете, лично мне занятия самбо и дзюдо внушили уверенность в собственных силах, что пригодилось затем в жизни. Целеустремленность, умение добиваться цели помогли, например, окончить два вуза. И ученики мои неплохо себя проявляют, кое-кто, скажем, трудится в охране Президента России.

Хрупкая с виду девушка - Лена Архипова, дочка президента Московской Федерации таэквондо Николая Архипова, оказывается, тоже занималась этим видом борьбы, и не без успеха. Стала мастером спорта, была неоднократным призером городских соревнований. На турнире памяти Сергея Шабалина помогла отцу в качестве пресс-секретаря.

- Не таэквондо единым живу, - улыбается симпатичная Лена. - Занималась, представьте, балльными танцами, фигурным катанием, окончила музыкальную школу. Еще эта девушка, как выяснилось, наша коллега, в этом году завершает учебу на факультете журналистики МГУ. Вот каких разноплановых людей кует в своих недрах таэквондо!

СМ ТАБЛО

«КОЛОЛ» ВСЕХ ПОДРЯД

В столичном универсальном спортзале «Дружба» завершился традиционный международный турнир фехтовальщиков «Московская сабля».

Впервые на столь высоком уровне успех праздновал Алексей Якименко, ему всего 20 лет. В решающей встрече он оказался сильнее немца Крауза. Лучшей у девушек стала москвичка Софья Великая, занявшая в итоге третье место.

МЯЧИ МЕТАЛИ...

Потрясающей по своему накалу стала встреча сильнейшей волейбольной дружины России - «Локомотива-Белогорье» с греческим «Ираклисом» в рамках мужского «Турнира четырех» Евролиги.

После трех партий наши мастера вели с общим счетом - 2:1, но не удержали преимущества. В четвертом сете «Локомотив» проиграл - 19:25. В решающей, пятой, партии снова равенство, но концовку лучше проводит хозяйка арены - 15:13 в их пользу. Российский клуб за бортом финала.

...И ШВАБРОЙ МЕЛИ

В завершающих поединках мирового первенства по керлингу на паркетах Шотландии женская сборная России выступала с переменным успехом.

Россиянки, например, обыграли датчанок - 8:4, но уступили хозяйкам соревнований - 4:10. В одиннадцатом матче предварительного этапа наши девушки одержали 7 побед и четырежды терпели поражения.

Класс очередных соперниц - норвежек тоже оказался выше. В борьбе за выход в полуфинал россиянки капитулировали - 2:10, заняв итоговое пятое место.

КАДРЫ КУЮТ В КУНЦЕВЕ

Воспитанники профсоюзной школы «Кунцево» обеспечили успех тяжелоатлетической юниорской сборной Москвы на чемпионате России в городе Шахты Ростовской области.

Давид Каданец завоевал «золото», а Дмитрию Прохорову и Роману Пономаренко досталось «серебро». Прохоров также выполнил норматив мастера спорта международного класса, по сумме двух упражнений у него почти гроссмейстерский результат - 400 килограммов.

МЕСТЬ ОБИДЧИКАМ

Баскетболисты столичного «Динамо» продолжают уверенно занимать второе место в российском первенстве вслед за земляками из ЦСКА.

«Бело-голубые» провели принципиальный поединок с одноклубниками из Санкт-Петербурга на их площадке. Ранее на своем паркете москвичи проиграли. И, разумеется, горели желанием взять реванш. Он состоялся - 81:79 в пользу подопечных Валерия Тихоненко.

«СПАРТАК» ПОКА СЛАБЕЕ

В чемпионате страны по мини-футболу состоялось столичное дерби «Динамо» - «Спартак». В обеих встречах сильнее, тактически грамотнее выглядели динамовцы.

В первом матче «бело-голубые» выиграли со счетом 6:3, во втором - 4:2. «Динамо» уверенно лидирует в первенстве, в то время как «Спартак» даже не претендует на медали.

ПОБЕДА БЕЗ РАДОСТИ

После зимнего перерыва возобновились отборочные матчи к мировому первенству-2006. Решающие поединки, напомним, пройдут уже летом следующего года на футбольных полях Германии.

Но чтобы пробиться в финальную стадию самого престижного на планете футбольного соревнования, надо занять в своей отборочной группе хотя бы второе место. Оно, правда, еще не гарантирует участие в форуме сильнейших сборных.

О первом месте, которое сразу бы вывело российскую команду в Германию, нашим мастерам и их многочисленным поклонникам приходится разве что мечтать. Эту позицию облюбовали португальцы, и, похоже, они не намерены никому ее уступить. Впрочем, их отрыв от подопечных Георгия Ярцева, идущих пока третьими, мизерный. - всего каких-то три очка. Однако попробуйте эту дистанцию одолеть...

Все-таки уступаем мы в классе португальцам. Сия «глубокая» мысль снова осеняла во время телепросмотра гостевого матча нашей сборной против карликового Лихтенштейна. Уж очень нутужно, в черноработном режиме прошла встреча. Вечно мы играем ради его величества «очка», этим пытаемся оправдать само неумение играть - легко, красиво, мастер-

ски. И вроде бы состав, выставленный Ярцевым, смотрелся перспективно, но игры, по сути, опять нет.

Да-да, для сыгранности нужно время, его в обрез. Болельщиков, согласитесь, не сильно должно волновать, что состав постоянно тасуется, что Ярцев пробует разные варианты. Поклонникам футбола подавай зрелище! Пока только суррогат. Хотя на фоне тех же португальцев, сделавших сенсационную ничью с Лихтенштейном (2:2), победу россиян можно расценить как успех.

Все три забитых мяча, по-моему, из разряда курьезов. Тонкие ценители игры видели, как вратарь Лихтенштейна зевнул удар Кержакова в ближний от себя угол, затем и вовсе пустил «снаряд» под собой от Каряки. Ярмарку курьезов завершил смешной гол в ворота Малафеева. Штрафной удар в исполнении хозяев поля с весьма острого угла, и - мяч парашютом опустился за спины наших защитников и стража ворот в сетку.

...Тускло, бледно завершается эпоха бессменного до сего дня президента Российского футбольного союза Вячеслава Колосова. Поездки этого господина с нашей сборной на отборочные поединки в Лихтенштейн и Эстонию - его последние гастроли. В ближайшую субботу, 2 апреля, на внеочередной конференции выберут нового руководителя РФС. Фамилии Колосова среди претендентов на высокий пост не значится.

Между тем соперники россиян по группе, словаки, с точно таким же результатом - 2:1 - победили в гостях эстонцев. И пока не пустили наших мастеров на второе место.

Хоккеисты московского «Динамо» бьются с действующим чемпионом страны - омским «Авангардом» за право сыграть в финале нынешнего первенства.

«ЯСТРЕБОВ» ЗАКЛЕВАЛИ...

Напомним, серия победных матчей длится до трех побед одной из команд. Первые две встречи со-



Смешались люди, клюшки.

стоялись на Малой арене «Лужников» и подарили болельщикам незабываемые минуты. Сначала столичные поклонники хоккея сильно огорчились, их любимцы в основное и дополнительное время сыграли с омичами вничью - 2:2.

Причем от поражения «бело-голубые» ушли лишь за 15 секунд до конца третьего периода, уступая 1:2. Но в серии послематчевых буллитов больше повезло гостям, и они занесли в свой актив важнейшую победу на чужой площадке.

На следующий день произошло нечто фантастическое. «Динамо» разнесло в пух и прах омских «ястребов» (так еще величают «Авангард»), набрав в их ворота 11 (!) безответных шайб.

Однако предаваться эйфории рано. Разница шайб в победных встречах не учитывается, а москвичам предстоит теперь провести два сложнейших поединка в Омске. Ясно, что хозяйка арены горят желанием покататься за разгром и отстоять чемпионский титул.

В другом полуфинале тольяттинская «Лада» ведет в серии с ярославским «Локомотивом» 2:0. Сначала питомцы Петра Воробьева одолели соперника по буллитам, а в повторном матче выиграли в основное время - 4:1.

Проводим посев ранней белокачанной и цветной капусты на рассаду. Помните - это светолюбивые культуры. Пикируем подросшую рассаду лука-порея, томатов, сельдерея в горшочки с хорошим грунтом или в торфокубики.

ПОРА РАССАДЫ НАШЕЙ

Сею на рассаду низкорослые томаты для открытого грунта. Выдерживаем температуру днем +22 - +25 градусов, а ночью +12 - +14. Закупаем лук-севок и храним его 30-40 дней в теплом месте при t +25 - +30 градусов. Можно посеять немного укропа прямо в снег - получится не хуже, чем при подзимнем посеве. Высаживаем в контейнеры клубни георгин. Высеиваем на рассаду астры и другие однолетние цветочные культуры. В конце месяца выставляем ульи из зимовника, пчелы совершают первый облет.

ПОЧВА ЛЮБИТ ЧАЙ

Яичная скорлупа и спитой чай являются одними из самых универсальных удобрений. Их можно использовать как на садовом участке, так и выращивая растения в комнатах.

В яичной скорлупе есть кальций, поэтому ее применяют на кислых почвах. Реакция в земле ускорится, если скорлупу измельчить в кофемолке.

Спитой чай кроме органики содержит и широкий набор микроэлементов. Некоторые огородники вносят такой настой прямо под корень растения. Однако в этом случае чайная масса быстро плесневеет, в ней развиваются грибки. Появляются крохотные мушкетеры.

Для перегнивания органического вещества спитого чая требуется азот, который будет снят из почвы. Поэтому остатки чая, как и яичную скорлупу, перед внесением в почву надо пропустить через компост.

Спитой чай можно использовать и для приготовления стимулятора роста. Для этого 20-30 г высушенного сырья заливают 1 л кипятка. Настаивают 3-4 часа. Черенки растений погружают в остывший настой на 2 часа. Этим же настоем можно обрызгивать растения, пораженные почковым клещом.

САМ СЕБЕ МАСТЕР
САД-ОГОРОД
Раздел ведет Татьяна Чиркова

СЕКРЕТЫ ТОЛСТОГО ТОМАТА



Сынку и формирующую растения в один стебель. Поливую один-два раза в неделю очень обильно, под корень. После этого застилаю почву в теплице соломой или слегка подсушенной травой, чтобы снизить влажность и предотвратить появление корки на почве. Использую только органические удобрения. Подкармливаю растения настоем перегноя и «зеленой» (настоем крапивы и окопника в бочке). А также опрыскиваю микроэлементами «Байкал-ЭМ».

Для профилактики фитоспороза использую специальный раствор. В трехлитровую банку кладу одну столовую ложку марганцовки, столько же борной кислоты и медного купороса. Все перемешиваю, закрываю полиэтиленовой крышкой и настаиваю в темном месте в течение одного месяца, обычно в июне. Затем 100 г раствора выливаю в ведро воды и опрыскиваю томаты один раз в неделю весь июль. Закрываю дверь теплицы и не проветриваю в течение суток.

После уборки урожая высаживаю в теплице горчицу на «зеленое» удобрение. Затем все перекапываю, обогащая тем самым почву органикой и фосфором, необходимым томатам.

Римма НЕПРЯХИНА,
член общества
«Благородный земледелец»

ЗАЧИСТКА ВРЕДИТЕЛЕЙ

Штамбы защищенных от морозов деревьев совсем скоро надо освободить от утеплителей. Отмершую или поврежденную грызунами кору очищают металлическими щетками и белят известковым раствором. Дупла на плодовых деревьях очищают от гнили и дезинфицируют 5-процентным раствором медного купороса или марганцовкой розового цвета, а потом цементуют. Если деревья не обрезали осенью, сделайте это сейчас. Когда начнут набухать почки, сразу будет заметно, где живые ткани, а где мертвые.

При температуре воздуха +5°С можно обработать растения от зимующих вредителей. Подойдет зольный щелок (зола, залитая кипятком и настоянная в течение суток), настоем тертого чеснока, порошка горчицы, медный или железный купорос, нитрофен.

Там, где снег тает медленно, возможно подпревание корневой шейки. Чтобы помочь плодovому дереву, проткните вокруг него в нескольких местах снег колом до земли. А чтобы мыши этими ходами не воспользовались, положите в отдушины опилки

или старые тряпки, пропитанные отпугивающими грызунов средствами. Округлые, неестественно вздутые почки у черной смородины указывают на нахождение в них клещей. Такие почки надо как можно быстрее удалить и сжечь. Рань у деревьев, поврежденных мышами и зайцами, обмазывают смесью глины с коровяком, закрывают мешковиной, а сверху еще и полиэтиленовой пленкой. Через некоторое время повязку снимают, кору обмывают и делают прививку «мостиком».

Паркет в квартире, даже если он старый, с дефектами, все-таки не сравнится с модным ныне ламинатом. Ведь паркет - это дерево, а не его имитация. Поэтому не спешите от него избавляться. А попробуйте отреставрировать.

ПАРКЕТНЫЙ ПЕРЕБОР

Дефекты паркета ощущаются при хождении, выявить их можно как визуально, так и простукиванием, а при необходимости вскрытием отдельных участков пола.

В результате длительной или интенсивной эксплуатации покрытие изнашивается, откалываются кромки у паркетных планок. Из-за переувлажнения возникает вздутие деревянных частей покрытия, а в результате пересушивания образуются щели между паркетными планками.

Ремонт полов из штучного паркета проводят после окончания всех ремонтных работ, когда установлены и окна, и двери. Иначе можно повредить покрытие пола. Если паркет не требует замены, разбирать его надо осторожно. Паркетные планки, ранее уложенные на мас-

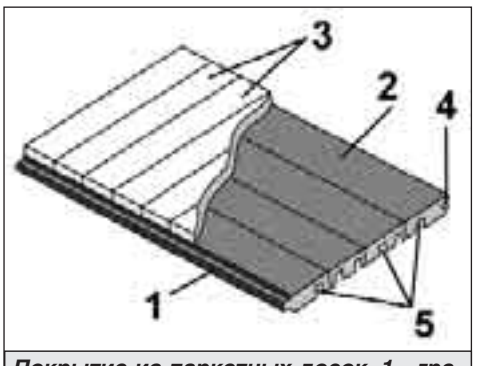

Покрытие из паркетных досок. 1 - гребень; 2 - реечный щит; 3 - лицевое покрытие из паркетной доски; 4 - паз; 5 - продольные пропили.

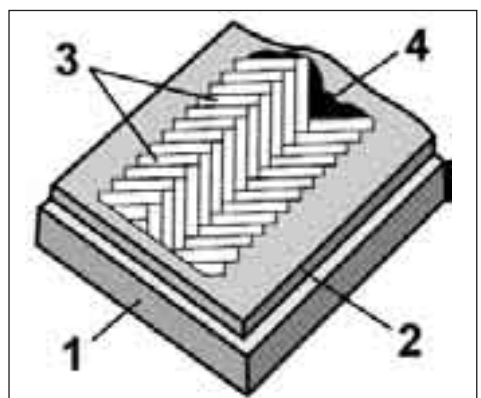

Покрытие из штучного паркета. 1 - железобетонная плита; 2 - стяжка из раствора; 3 - паркетные планки, уложенные «елкой»; 4 - битумная мастика.

планок паркета, которые необходимо разложить на пачки. Причем в каждой пачке - равное количество правых и левых планок одного размера и породы древесины.

При отклеивании паркетных планок от основания их вынимают, очищают с обеих сторон от клея, мусора и пыли. Затем просушивают, наносят влагостойкий клей и укладывают на место. Выступивший из шва клей снимают тампоном. На отреставрированные места помещают груз. Если некоторые планки повреждены и вы решите заменить их новыми, используйте планки из древесины той же породы, что и все покрытие. Их подгоняют с помощью столярных инструментов. В качестве клея можно использовать «ПВА-Столяр».

Если пол из паркетных досок «зЫбкий» или отдельные доски покороблены, необходимо перестелить покрытие или заменить отдельные элементы. При необходимости ремонтируют и основание. Сняв плинтусы, дефектный участок разбирают, начиная от входной двери. Осторожно, стараясь не повредить гребни и пазы, доски отрывают от лаг. Удаляют дефектные доски, ремонтируют или заменяют поврежденные лаги и звукоизоляционные прокладки.

После укладки паркета покрытие шлифуют специальными машинами, пылесосят и покрывают мастикой или лаком.

Дмитрий КАЗАНЦЕВ,
реставратор

КАК ИЗБАВИТЬСЯ ОТ ЭРОЗИИ, КИСТЫ И МИОМЫ

Эти заболевания - общая беда сотен и тысяч российских женщин. Как правило, предлагают операцию, между тем как препарат, который способен помочь, уже существует.

Натуральный комплекс **По д'Арко** - естественная альтернатива гормональной терапии и хирургическому вмешательству. Он лечит такие заболевания, как:

- ✓ миома
- ✓ кисты яичников
- ✓ эрозия шейки матки
- ✓ воспаления придатков
- ✓ нарушения менструального цикла
- ✓ молочница
- ✓ недержание мочи
- ✓ симптомы менопаузы (приливы жара, раздражительность, повышенная утомляемость)
- ✓ фригидность (отсутствие полового влечения)

✉ "Мне 63 года. Болячки появляются такие, о каких даже не знала, что они существуют. Гинеколог предлагает операцию, но в свои годы не хотелось ложиться под нож. Прочитала в газете о комплексной терапии препарата **По д'Арко**. Решила пройти курс лечения. И теперь живу спокойно, в поликлинику хожу только раз в полгода на осмотр".

А.В. Волкова

✉ "В 2000 году у меня обнаружили опухоль на шейке матки. Что только я не пережила, пока ждала результатов анализов. Слава богу, онкологию не обнаружили - это была миома. Врачи предложили операцию. Но, оказывается, миома успешно лечится без операционного вмешательства и гормональной терапии. Спасибо специалистам **По д'Арко**. В свои 48 лет я чувствую себя, как говорят: "45 - бага ягодка опять".

М.И. Фомина

№ сертификата 004440 и 840_082002

Звоните и заказывайте! Тел. 106-95-74
Время работы - с 10.00 до 20.00 ежедневно
Льготникам - скидки

РАЗРЯДКА ОТ ЭЛЕКТРОЗАРЯДКИ

ШКОЛА ВЫЖИВАНИЯ

С кем не бывало... Протягиваешь человеку руку, чтобы поздороваться, и тут же отдергиваешь ее, потому что от него (или от тебя) словно током ударило. Это связано с избытком статического электричества, который каждый из нас в большей или меньшей степени несет с собой. И не всегда безопасно для собственного здоровья.

Понятно, мы живем в мире, пронизанном электростатическими зарядами. Ведь все в природе имеет свой электропотенциал: одежда, которую мы носим, пол, по которому ходим, не говоря о бытовой и электронной технике. Последняя требует особого разговора. Но избытка электричества хватает и без компьютеров и мобильных телефонов. Ученые подсчитали, что люди, находящиеся в помещениях, отделан-

ных синтетическими материалами, порой набирают большой электрический заряд. При таких условиях возможны и перебои в работе сердца, и неврозы, и аллергии... Но ведь и сделать среду обитания без электростатики невозможно. Однако ее можно привести во вполне безопасное состояние.

Промышленность производит вполне достаточно электростатических средств защиты. Это и спецодежда, и обувь, и

перчатки, но ими пользуются только при очень специфических условиях труда. Существует и способ заземления академика Микулина, который советовал присоединить к водопроводному крану или батарее отопления голый медный провод, а другой его конец несколько минут подержать в руке. Ученый считал, что после такой процедуры человек сбрасывает с себя искусственное электрическое поле и тем самым восстанавливает свое. Однако куда удобнее и эстетичнее приобрести аэроионизатор, который создает и поддерживает в помещении вполне комфортную среду. Хорошо себя зарекомендовали и увлажнители воздуха.

Если такие приборы вам не по средствам, можно подвесить к радиатору бачок с водой. Понятно, такой способ

подходит, когда работают системы отопления. Зато независимо от времени года отлично восстанавливает энергодобавку влажная уборка. Сейчас очень популярны всевозможные моющие средства, которые позволяют мыть пол без его высушивания. Существенный недостаток таких средств: на поверхности пола остается и лишняя электропотенциал. Зато избавиться от него поможет обычный хлористый кальций, который надо добавлять в воду. Не спешите отказываться и от многочисленных бытовых антистатиков в виде мастик, паст... Особенно стоит обратить внимание на антистатик. Его эффективность практически не зависит от того, применяется ли он в виде аэрозоля или при стирке белья. Свою главную задачу он все равно выполняет, то есть снимает статическое электричество, накопившееся в одежде. А значит, позволяет нам «не заряжаться», а сохранять свой естественный потенциал.

Вера ЛАЗАРЕВА

