

Наталья СМОРОДИНОВА:
Конечная станция... -
зарплата **2, 8**



Олег ИВАНОВСКИЙ:
От Победы
до «Востока» **16**



Глеб ПАНФИЛОВ:
Человек стремится к стандартам,
а стандарты - убивают человека **19**



ТАКЖЕ В НОМЕРЕ:

В ДЕНЬГАХ НЕ КУПАЮТСЯ - ИХ СЧИТАЮТ!	10
ВОТ ТЕБЕ, ДОЛЬЩИК, И 1 АПРЕЛЯ!	11
В ПРОЖЕКТОРАХ ПОБЕДЫ	14 - 15
ПО ФАКТУ КОНТРАФАКТА	17
КАДРЫ РАССКАЖУТ ВСЕ	18
ЛЕКАРСТВО - ЧИСТЫЙ МЕД	20

ТЕЛЕПРОГРАММА

МОСКОВСКАЯ Среда

ЕЖЕНЕДЕЛЬНАЯ ГАЗЕТА
КОМПЛЕКСА ГОРОДСКОГО ХОЗЯЙСТВА
ПРАВИТЕЛЬСТВА МОСКВЫ

6 -12 апреля
2005 года
№ 12 (118)

**НЕ ТОНИТЕ, МУЖИКИ,
НЕ ТОНИТЕ!**

Владимир ПЛАСУНОВ,
начальник
Московской
городской
поисково-
спасательной
службы



С приходом весны и тепла для нас действительно наступают горячие денечки. Многие горожане не хотят менять привычки, приобретенные за зиму. Отправляются на прогулки по льду, идут удить рыбу, кататься на лыжах... И это невзирая на предупреждения о коварстве весеннего льда, риске провалиться в студеную воду.

Кому-то может показаться, что проблема для Москвы не так уж и актуальна. Согласен, мы живем не в Венеции. Но давайте посмотрим цифры. Протяженность акватории Москвы-реки в черте города составляет 75 километров. Добавьте сюда еще 70 рек и речушек и еще 440 прудов и озер. Много это или мало? Думаю, вполне достаточно, чтобы всерьез рассматривать этот вопрос.

Есть и другие цифры. В нынешнем году нашим спасателям пришлось вытаскивать на сушу девятерых людей. Никто из них, конечно, не предполагал, что окажется на грани жизни и смерти в ледяной воде. Есть и более убедительные примеры. Трех людей спасти не удалось. Погибли в зимней полынье...

В Москве в круглосуточном режиме работают 23 поисково-спасательные станции. Создан специальный водолазный отряд. 200 человек спасателей досконально изучили свою работу. В их распоряжении двенадцать спасательных катеров, четыре из которых на воздушной подушке. Но мы ведь не можем у каждого водоема, на каждом участке реки расставить спасателей!

Остановивайте тех, кто пренебрегает мерами безопасности, не допускайте детей на водоемы. Это особенно страшно сейчас, накануне паводка и ледохода. Если уж ЧП случилось, попытайтесь оказать помощь самостоятельно. Бросьте терпящему бедствие человеку веревку, протяните лыжную палку, доску, поясной ремень. Но не приближайтесь к полынье ближе чем на три-четыре метра. Иначе вы тоже рискуете оказаться в ледяной воде. А когда человек выберется из воды, подсажьте его, чтобы он не встал на тонкий лед, а полз к спасительному берегу.

И главное, при возникновении опасной ситуации немедленно сообщите о случившемся по телефонам 01 и 995-99-99 - в наш Центр управления кризисных ситуаций. Спасатели готовы прийти на помощь в любое время дня и ночи.



ФОТО АЛЕКСАНДРА МАТЮШКИНА

ПИТОМЦЫ ЦВЕТОЧНОГО РАЯ

Ничего себе весна... Войдя в ворота Измайловского совхоза декоративного садоводства, вижу пока еще не растаявшую гору снега. На заднем плане ряды новеньких каркасов теплиц. С другой стороны вывеска - «Столица цветов». Это название совхозного магазина. Открыла дверь - и шагнула... в лето.

Можно ли в одном репортаже описать 6,5 миллиона растений? Этот город цветов расположен почти на 600 тысячах квадратных метров. Кругом такое буйство красок, что лицо само по себе расплывается в улыбку. Сразу

же вспомнились слова Виктора Воскобойникова, генерального директора Мосзеленхоза: «Цветы - это наше настроение».

В Измайловском свои времена года. С октября по февраль здесь - луковичная зима. Это сезон тюльпанов, гиацинтов, нарциссов. Сейчас здесь горячее время - самый разгар весны, плавно переходящей в лето. Если в одних теплицах цветочная рассада только всходит, то в других все уже цветет и пахнет. Все цветочные «выпускники» похожи друг на друга как близнецы-братья. Скажем, примула в горшках одного роста, все ее цветки одного размера - и очень крупные. Отличается она только гаммой - синяя, желтая, красная, розовая... Оказывается, добиться такого эффекта можно с помощью гибридных семян. Из гибридов получается идеальный материал для городских клумб. Если же засеять цветник сортовыми цветами, клумба будет выглядеть, как давно нечесанная голова.

Окончание на стр. 4

СМ НОВОСТИ

ЗАЧЕМ ЧЕЛОВЕКУ ТАКИЕ ДРУЗЬЯ? От укусов собак в прошлом году в столице пострадали 27 368 человек. Об этом в среду, 30 марта, сообщили в Объединении ветеринарии Москвы, сославшись на данные городского центра Госсанэпиднадзора. По этим данным, более половины людей из числа покусанных - 14 466 человек - пострадали от бездомных собак.

ПОМОЛОДЕЕТ СТАРЫЙ МОСТ. Шелепинский мост через реку Москва пройдет капитальный ремонт. Об этом в четверг, 31 марта, сообщили в городской администрации, сославшись на рабочий проект ремонта, который утвердил первый заместитель мэра в правительстве Москвы, руководитель Комплекса городского хозяйства Петр Аксенов. Проектом предусмотрена, в частности, разборка поврежденных временем мостовых конструкций, вместо которых пролетные строения усилят высокопрочной арматурой. Работы пройдут почти незаметно для пешеходов и автомобилистов. Вторую молодость старый мост обретет уже к концу лета.

КРАНЫ-ГУЛЛИВЕРЫ. Уникальные самоподъемные краны начали использовать с пятницы, 1 апреля, на строительстве офисно-рекреационного комплекса «Федерация» на территории ММДЦ «Москва-сити». Их отличительная черта - самоподъемная башня, которая позволяет поднимать груз на высоту до 1000 метров.

ШКОЛЬНИКОВ ПОД РУЖЬЕ. По распоряжению правительства Москвы учебные военные сборы для старшеклассников пройдут в нынешнем году с 15 апреля по 15 июля. Об этом сообщили в понедельник, 4 апреля, в столичной мэрии. В прошлом году школьников ставили под ружье лишь на один день. В нынешнем году учащиеся 10-х классов, ПТУ и техникумов должны будут «отвоевать» не менее 40 часов в течение 5 дней в частях МВО.

«МС» - Интерфакс

СМ БЛИЦПРОС

Юрий ВСЕВОЛОДОВ,
заместитель директора ДЕЗ
«Бирюлево Восточное»:

- По нашему мнению, положительное влияние на процесс управления жилищным фондом оказывают домовые комитеты, созданные к настоящему времени в 59 домах района. В течение 2005 года планируется организовать еще 25 домов. В тех домах, где функционируют домовые комитеты, проблемы, связанные с эксплуатацией и содержанием дома, решаются более эффективно.

Юрий АНДРЕХОВ,
председатель домкома
«Велозаводская, 9»:

- Сфера наших интересов охватывает семь дворов. Мы приостановили строительство подземного гаража на 110 машиномест, установили в 59 подъездах видеонаблюдение, добились монтажа видеопикетов в семи домах. Но все это достигалось огромным трудом, путем множества писем в местные органы власти, личных «горячих» приемов. Конечно, это не всем понравилось. И сейчас вдруг решено организовать в наших

КАК ВЫ УЧАСТВУЕТЕ В УПРАВЛЕНИИ СВОИМ ДОМОМ?

дворах... новый домком. Надо полагать, карманный. Кроме раздражения жителей и повышения социального напряжения, такие действия вызвать ничего не могут.

Лев БЕНЕНСОН,
старший по подъезду, ЮВАО:

- Лучше скажу о том, что мешает такому участию. Наибольшие сложности возникают во взаимоотношениях с обслуживающими организациями. Простой пример. Сломана ручка входной двери, обращаемся в организацию, которая занимается нашим домом. А там заявляют, что за состояние дверей отвечает та же фирма, которая ведет домофонами. В общем, из мелочей целую проблему создают.

Юрий ЛОПАТИН,
председатель ассоциации
ЖСК «Север»:

- В нашу ассоциацию входит 54 ЖСК. Это объединение позволяет согласовывать интересы жителей с интересами властных структур. Волнует то, что трудно решается проблема заключе-

ния прямых договоров с ресурсоснабжающими организациями. Кроме того, дотации города идут в ДЕЗ, а надо бы их перечислять нам. К сожалению, до сих пор не отлажена и система оплаты жилищно-коммунальных услуг по общедомовому и квартирному счетчикам.

Игорь ЕЛИСТРАТОВ,
глава управы района Бирюлево
Западное:

- Содержание дома и двора - ответственная задача. В большинстве случаев этим занимаются сотрудники эксплуатирующей организации. Но это похоже на домработницу в доме - все чисто, но не совсем уютно. А если этим займутся сами жители и делать будут себя, своих детей и внуков, с их помощью, все будет выглядеть совсем по-иному, по-домашнему.

Елена ФИЛИМОНОВА,
старшая по подъезду, дом № 11,
проезд Стратонавтов, СЗАО:

- Мы задыхаемся от выхлопных газов, наш двор превратился в кругло-

суточную бесплатную стоянку для совершенно чужих автомашин. По нашему требованию были организованы встречи и с префектом округа, и с главой управы. Но за 1,5 года ни одно из обещаний помочь нам не выполнено. Получается, что задать вопрос мы имеем право, а вот получить на него дельный конкретный ответ - не имеем.

Валентин ПАНКРАТОВ,
директор РЭУ № 8 района
Восточное Измайлово:

- Призывы к жильцам стать старшими по подъездам ничего не дают: у них и своих проблем хватает. На мой взгляд, надо возвращаться к той системе, когда дворникам давали служебные квартиры и они были фактически старшими и по подъездам, и по домам. Они все и обо всех знали, к ним жильцы шли со своими невзгодами, а дворники имели связь с участковыми милиционерами и с ЖЭКа, помогали людям чем могли. В домах будет больше порядка, когда у дворников появятся жилье и достойная зарплата.

▼ **ВЫБОР СДЕЛАЕТ
СОВЕСТЛИВНИК** стр. 8-9

Наталья Валентиновна, нормативно-исследовательская станция входит в структуру городского хозяйства; судя по названию, ее сфера - нормы и исследования. В какой области?

- Должна признаться, интервью даю впервые - видимо, потому, что до сих пор нас не замечали: маленькая организация. Но важная! И заработная плата многих работников коммунального хозяйства зависит от того, как справляются со своими обязанностями наши специалисты. Например, 31 декабря 2004 года московское правительство издало распоряжение о повышении заработной платы работникам жилищно-коммунального хозяйства. Для пересчета тарифов отпущен месячный срок, но уже после 10-го числа следующего месяца нам начинают звонить коммунальные организации, спрашивают: когда будут готовы документы, потому что зарплату людям начислять надо. Обычно мы укладываемся в сроки, но в этом году, как вы знаете, были длительные новогодние каникулы, соответственно, мы, как и все, вышли на работу только 11 января. Пришлось заниматься пересчетом часовых тарифных ставок, как говорят, в авральном режиме. И уже к 20 января большинство организаций получили утвержденные часовые тарифные ставки. Наша станция создана в 1965 году решением исполкома Моссовета, и с точки зрения нормирования труда ее цели не изменились: как сорок лет назад велась разработка нормативов на новые виды работ, так и сейчас ведется. Жизнь ведь не стоит на месте - новое оборудование в жилых домах появляется, новые требования. Нормативы нужны всегда...

- Считать тарифные ставки - не скучное ли это занятие?

- Напротив, очень интересное. Ведь за цифрами видны взлеты и падения жилищно-коммунальной сферы. Вот яркий пример. В конце семидесятых годов, когда существовало Главлосжилуправление, дворников и рабочих младшего обслуживающего персонала, отменив должностные оклады, перевели на сдельную оплату труда: сколько сделал - столько и получил. В результате в Москве стало заметно чище. Но при этом ограничения по оплате труда оставались. И ставки были мизерные. В 1991 году ограничения сняли. Но минимум, который получали московские дворники, был в четыре раза выше федерального. В Москве ввели и так называемую контрактную систему, где зарплата дворника была в восемь раз выше федеральной. В жилищном хозяйстве, как говорят, наступил бум. Работа дворника считалась высокооплачиваемой - трудно было устроиться. Но продолжалось это недолго. Трудовое законодательство изменилось. Сейчас труд работников ЖКХ оплачивается исходя из максимального фонда оплаты. Жилищные организации определяют нормативную численность на основании распоряжения мэра столицы...

- Судя по дефициту дворников, эта система не очень-то стимулирует их работу...

- Стимул есть: фонд заработной платы в Москве по-прежнему выше федерального. У нас сейчас часовая тарифная ставка дворника более 29 рублей. Для планирования средств на уборку территории домовладений закладывается 5550 рублей на одного человека, если он выполняет месячную норму. Делает больше - и получает больше. Есть у нас такая специальность: машинист уборочной машины. Для него закладывается еще больший фонд зарплат: 7595 рублей в месяц - естественно, при выполнении нормы обслуживания.

- Может ли он взять две нормы?

- Может...

- А больше?

- Сейчас ограничений нет. Можешь сделать больше - берись! Обычно таким бывает семейный подряд: муж, жена, дети помогают, поэтому возьмут столько, сколько в силах обработать. Молодая, здоровая семья, где несколько взрослых детей, может неплохо заработать на уборке территории. Но это, конечно, тяжелый физический труд...

- Кроме дворников кому вы еще рассчитываете зарплату?

- Все му обслуживающему персоналу, занятому на эксплуатации и санитарном содержании жилья. - это рабочие комплексов уборки, уборщики мусоропроводов, лестничных клеток, рабочие текущего ремонта, машинисты уборочных машин.

- Вы сказали, что московские дворники получают больше, чем федераль-

ные. Но почему 5550, а не 10000? Откуда цифры берутся?

- Деньги выделяет городской бюджет. Частично и жители Москвы оплачивают эти услуги - в виде ставки техобслуживания, но этих денег недостаточно. Поэтому городской бюджет платит сколько может.

В этом году с 1 января зарплата дворников повышена на 27 процентов.

Мы в свою очередь рассчитываем часовые тарифные ставки с использованием механизмов нормирования. Пересматриваем сдельные расценки. Какие-то нормы времени устаревают - пересматриваем. Новые виды работ по-

разработку. Участвуем в конкурсах. По контрактам работаем. Кроме разработок по заказу Департамента ЖКХИБ у нас есть договора с жилищными организациями на абонентное обслуживание. При этом договора не только с государственными и муниципальными предприятиями - теми же ДЕЗами или ГУПами, - но и с различными ООО. Появилось много строительных организаций, которые в течение двух лет после ввода жилья обязаны его эксплуатировать. Но одно дело построить дом, другое дело - эксплуатировать оборудование, которое ты смонтировал, чтобы не было от жильцов жалоб. Раньше строи-

ко-экономических нормативов, - новый в том плане, что там работают новые сотрудники: все они по образованию инженеры, экономисты, оканчивали либо МИСИ, либо Плехановский вуз, но главное - много лет проработали в жилищно-коммунальной сфере, что очень важно: абонентное обслуживание предполагает такие вопросы, что только диву даешься. Недавно, например, в Департамент ЖКХИБ обратилась строительная организация с вопросом по спортивным площадкам. Организация эта жилищно-коммунальные проблемами до сих пор не занималась. А сейчас, как вы знаете, большое внимание

рования бюджетных средств в жилищно-коммунальном хозяйстве. Естественно, труд уборщика служебных и производственных помещений оплачивается совсем иначе, чем это было сорок лет назад...

- А москвичи к вам обращаются с вопросами?

- Мы в основном работаем с юридическими лицами. Но если человек обращается к нам индивидуально, то мы не отказываем в помощи. На днях к нам обратилась женщина - ее, кстати, интересовало 568-е распоряжение - периодичность уборки лестничных клеток в жилом доме. Подобных вопросов много у ТСЖ.

Наталья СМОРОДИНОВА: КОНЕЧНАЯ СТАНЦИЯ... - ЗАРПЛАТА

Наталья СМОРОДИНОВА - директор ГУП «Нормативно-исследовательская станция» г. Москвы. Родилась в Москве. Окончила Московский металлургический институт. В 1982 году пришла работать в нормативную станцию инженером по вопросам стандартизации, метрологии и качества продукции. В 1996 году стала руководителем станции.

стоянно появляются, новые материалы, новые механизмы, наконец. Мы все это обязаны учитывать. Например, в прошлом году в правила эксплуатации мусоропроводов ввели новую обязательную работу - обслуживание устройства для очистки, промывки и дезинфекции стволов мусоропроводов. Нормы обслуживания этих устройств рассчитала наша станция. Это я к тому, что мы не только занимаемся пересчетом, но и разрабатываем новые нормативы.

- Как я понял, вы подошли к объяснению слова «исследовательская» в названии станции?

- Совершенно верно! Мы разрабатываем нормативы на новые виды оборудования. Эту работу нам поручает Департамент ЖКХИБ. Появилось новое оборудование - значит, нужно проводить хронометражные наблюдения, выезжать на место, обследовать, записывать данные.

- Не кабинетная работа, однако...

- Не только кабинетная. У нас тесный контакт с жилищными организациями, занятыми эксплуатацией жилья. На вопросы, возникающие на местах, не всегда могут ответить вышестоящие органы. Поэтому со своими проблемами жилищники приходят в первую очередь к нам. Как пришли, например, с просьбой разработать нормы времени обслуживания устройств для очистки, промывки и дезинфекции стволов мусоропроводов, которые я уже упоминала. С ними была целая эпопея. С 2002 года новые дома в Москве без этих устройств госкомиссия в эксплуатацию не принимала. Что происходило? Жилье строилось. Устройства обслуживались. Но жилищники работали на энтузиазме, потому что деньги на эксплуатацию устройств не выделялись. При сохранившейся командной системе заставить эксплуатировать, конечно, можно. Но, как показал опыт, недолго. Затраты нужно возмещать. А каковы эти затраты? Прежде нужно посчитать. Соответственно, жилищные организации обратились к нам. Для разработки нормативов тоже нужны деньги. Вопрос с деньгами возник в 2002 году, а решился в конце 2003 года. Мы немедленно приступили к работе. В октябре 2004 года вышел распорядительный нормативный документ. И уже с 1 января 2005 года на дома, оснащенные устройствами, дополнительные средства из бюджета стали выделять...

- В жилищно-коммунальной сфере помимо ГУПов есть предприятия малого бизнеса. Они к вам обращаются?

- Конечно. С 1991 года мы работаем на полном хозрасчете. Из бюджета получаем деньги только на конкретную



ФОТО АЛЕКСАНДРА МАТЮШКИНА

делом до этого не было никакого дела. Теперь у строительных компаний, которые занялись эксплуатацией жилья, много вопросов - вот и пошли на абонентное обслуживание. Мы им помогаем: снабжаем новыми разработками. И не только ими: наше информационное обслуживание шире - на станции уникальный библиотечный фонд, который постоянно пополняется с 1965 года. В нем собрана специальная литература, всевозможные справочники, даже тематические. Человек, отвечавший за библиотеку, пополнял фонд не только новинками, но ходил и по букинистическим магазинам, покупал старые книги. По опыту знаю: то, что было написано 30-40 лет назад, - лучше никто не напишет. Какие-то данные, конечно, устаревают, но основные сведения изложены очень подробно. К нам даже обращаются те, кто пишет какие-то научные труды. Скажем, при разработке нормативов затрат и численности персонала по эксплуатации районного энергоблока в Северном Чертанове мы использовали и старые справочники, потому что надо было определять плотность материалов и т.д. Подробное описание было лишь в старом справочнике - все сведения в одной книге. В новых справочниках эти данные тоже есть, но они разбросаны по разным книгам.

- Наталья Валентиновна, что за специалисты у вас работают?

- У нас нет кандидатов технических наук, в основном - практики. Например, недавно создали новый отдел - техни-

уделяется детскому досугу, в том числе создаются спортивные площадки. Не новая работа - все это уже было в 70-х годах и позже. Но у тех, кто пришел недавно на рынок эксплуатации жилья, появились вопросы: например, как очищать спортивную площадку? Перекидывать снег через барьер? Но по технологии снег нужно сдвигать, создавать по периметру валы - для того, чтобы при заливе катка вода не растекалась. Мы столкнулись с таким случаем: люди попробовали залить каток без вала. Вода ушла... Еще вопрос: какой должна быть предельная высота бортика? Много других вопросов. И тут важен предшествующий опыт. Здесь нам и помогают старые разработки. Мы подняли расчеты 1985 года - там написано все в деталях, есть технологическая карта операций. Как видите, мы используем все, что накоплено за 40 лет существования станции, опыт прежних поколений...

- А вот, скажем, сорок лет назад были в основном пятиэтажки, сейчас дома в 17 этажей и больше. Что изменилось в труде уборщиков?

- Раньше при оплате труда уборщиков служебных и производственных помещений - так правильно их называть! - мы использовали нормативы Центрального бюро нормативов по труду. Но 5 июня 1998 года вышло распоряжение № 568 мэра столицы, где нормативы разработаны с учетом условий Москвы. И сегодня это распоряжение мэра - основополагающий документ при плани-

- Пользуясь случаем, ответьте через газету всем, кого это интересует...

- Охотно. Если дом ТСЖ обслуживается так же, как дома муниципального фонда, то должны применяться те же расценки. Но если на совете ТСЖ определена другая периодичность работ, то тогда, соответственно, управляющая компания применяет иные расценки, которые также рассчитываются. Именно в этом вопросе часто бывают конфликты, потому что частные компании при назначении тарифов нередко пользуются случайными сведениями. Допустим, говорят, что обслуживание одного квадратного метра будет стоить 30 рублей. Но при этом не объясняют, как получили эту сумму. Между тем каждый собственник, житель дома согласен платить эту сумму, потому что видит, как уборщица каждый день убирает подъезд, в нем чисто, цветы, занавески на окнах. Но хочет при этом знать, из чего складываются эти 30 рублей? И вот мы заметили, что конфликты возникают там, где обслуживающая организация не может этого объяснить. Скорее всего она воспользовалась чужими расценками. Сейчас достаточно заглянуть в Интернет - там можно найти и расценки. И вот они скачали эти расценки, но объяснить, из чего складывается сумма, не могут. А ведь есть методика расчета. Мы, работники станции, сметы не составляем, но мы можем сказать, где искать нужную информацию. Можем проверить расчеты, определить фонд оплаты труда, норматив численности. Часто к нам обращаются с просьбой провести экспертизу. Мы экспертизу не проводим, но можем проверить правильность определения норматива численности. Можем даже смету проверить. Но чаще к нам обращаются не управляющие компании, а собственники, которые чем-то недовольны...

- С 1 марта действует новый Жилищный кодекс. Теперь жильцы каждого дома должны выбрать управляющую компанию. Ожидаете ли вы большей нагрузки на вашу станцию?

- На этот вопрос ответить непросто. В идеале должны быть жилищные стандарты. Об этом говорят и специалисты Департамента ЖКХИБ. Нужна дифференциация жилья по качеству, по местоположению, по оборудованию. Допустим, инженерное оборудование, установленное в пятиэтажных домах постройки 60-х годов, отличается от оборудования домов, построенных в начале XXI века. Соответственно - разное обслуживание, разные подходы. Я говорю даже не об элитных домах. Взять те же ТСЖ в стандартных П-44. Там требования у жильцов к эксплуатации другие, иная периодичность уборки. И эти требования отличаются от тех, что заложены в документах правительства Москвы, где выдержан некий средний стандарт, необходимый минимум. Он может быть недостаточным с точки зрения жильцов ТСЖ. И если у людей больше запросы, они их оплатят из своего кармана. Но это совсем не значит, что норматив должен быть отвергнут.

Мы без работы не останемся. Но, повторяю, чтобы разрабатывать новые нормы обслуживания, нужны иные жилищные стандарты. Предположим, три стандарта: минимальный, средний и рассчитанный на элитную категорию домов. Сейчас таких стандартов нет. О них пока только говорят. Между тем они очень важны.

Окончание на 8-й странице



ЛЮДИ И ЖИВОТНЫЕ

Иван НОВИЦКИЙ, депутат Московской городской думы, председатель комиссии Мосгордумы и правительства Москвы по нормативной базе земельных и имущественных правоотношений

Столичные экологи бьют тревогу. Стаи безнадзорных собак становятся в городе все более многочисленными и агрессивными.

Проблема эта в самом деле весьма актуальна в Москве. Для ее решения сделано уже немало. К примеру, на стерилизацию бродячих собак выделяются немалые бюджетные средства - порядка 10 миллионов рублей в год. Эта сумма распределяется по префектурам административных округов. Идет дискуссия лишь о том, как осваивать эти деньги. Конечно, на конкурсной основе - это понимают все. Как понимают и необходимость решения целого ряда других важных задач.

Одним словом, понимание есть - и у городских властей, и у общественных организаций. Но

решить проблему тем не менее пока так и не удается. В чем же дело? Дело в главном - у города нет базового закона о животных. Закона, который мог бы регулировать юридические, экономические, организационные и прочие аспекты взаимоотношений между людьми и животными, определять ответственность владельцев последних за их содержание, защищать жителей города от тех же опасных бездомных собак.

Увы, подготовка этого закона идет весьма сложно. Почти полтора года назад соответствующий законопроект был принят в первом чтении Мосгордумой. На второе же чтение он и до сих пор не вынесен.

Причин тому несколько - как объективных, так и субъективных. Конечно, городской закон

о всех домашних животных подготовить совсем не просто. Фактически десять лет работает над ним Московская городская дума. Откуда эти сложности? Во-первых, существуют юридические причины - субъекту Федерации, принимая свой закон, приходится решать сложную проблему его соответствия общему законодательству, Гражданскому кодексу РФ. Во-вторых, нужно сопрягать в принципе трудно уживающиеся друг с другом биологические и юридические понятия. Наконец, сложно очертить сам предмет того, что мы описываем в законе: всех ли животных в городе-мегаполисе, только ли домашних животных (на эту тему у нас тоже было немало споров).

В итоге сейчас сошлись на том, что предмет этого закона - содержание домашних животных в Москве. Прежде всего собак и кошек.

Но ведь собаки в городе - не только те животные, что содержатся в квартирах москвичей. Самая актуальная сейчас тема - бродячие собаки, ставшие так или иначе виновными владельцев, или по собственной

воле убежавшие в среду естественного обитания. Как быть с ними? Об этом идет основная дискуссия - она опять же и юридическая, и биологическая. Это дискуссия о том, как влиять на такие одичавшие, бродячие по улицам звери на всех других животных в городе, что нам сделать, чтобы эти животные могли дальше существовать.

Главным итогом десятилетних дебатов вокруг закона, на мой взгляд, стало практически полное понимание того, что животные должны иметь право на жизнь. Тема строительства для них приютов, где они могли бы найти себе пристанище, проникла в сознание и отдельных людей, и общественных организаций. И самое главное, она проникла в сознание власти.

Иное дело - реальное создание этих приютов. Вопрос крайне далек от решения. И по причине отсутствия в городе свободных территорий (а власти Подмосковья такие территории предоставлять отказываются). И по причине сопротивления самих москвичей - многие не согласны, чтобы приюты строились рядом с их домом или даже в их районе. То есть все в це-

лом и в общем за животных, но только не у себя под боком.

Существенным вкладом в решение проблемы как раз и должен стать первый за всю историю столицы городской закон о содержании животных. В соответствующем законопроекте прописаны практически все аспекты этой проблемы, в том числе и такие, как, с одной стороны, защита животных от людей, а с другой - защита людей от животных.

23 марта Мосгордума приняла во втором чтении проект этого закона. Он призван регулировать отношения, возникающие при содержании животных, устанавливает правила их содержания и административную ответственность за нарушения этих правил.

Какие вопросы больше всего волнуют москвичей? Содержание большого количества животных в жилых помещениях, выгул собак, перевозка четвероногих друзей в общественном транспорте... За нарушения правил содержания домашних животных теперь будут взиматься солидные штрафы.

Одним из достоинств принятого во втором чтении законопроекта можно назвать законодательное закрепление существующего в Москве порядка, ко-

гда граждане добровольно взламывают на себя заботу о безнадзорных животных. Внесено определение «опекун животного». Другой важный момент - включение в текст законопроекта статьи об общественном контроле за соблюдением установленных требований, дающем право гражданам, общественным объединениям и иным некоммерческим организациям участвовать в подготовке решений органов исполнительной власти города по вопросам надлежащего содержания животных.

Депутаты взяли три недели на внесение поправок. А за этим быстро последует и третье, окончательное чтение. Ибо ясно: хоть какой-то закон мы должны принять. Потом его можно будет изменять, дополнять. Но у города должны быть основополагающие законодательные принципы взаимоотношений людей и животных. Выйдет закон - будут изданы соответствующие распорядительные документы для его реализации. Тогда, система содержания домашних животных теперь будут взиматься солидные штрафы.

22 марта Юрий Михайлович Лужков обратился к российской общественности с изложением своей позиции по отношению к экономической и социальной политике, проводимой федеральным правительством. Мэр Москвы использовал необычный для российской политической практики способ заявления, выступив в Московском университете с открытой лекцией на тему «Развитие капитализма в России. 100 лет спустя». Незадолго до этого ее текст был издан массовым тиражом.

Осуществляемую ныне федеральным правительством монетизацию льгот мэр Москвы называет преждевременной и жлобской. Жлобской потому, что у людей отняли гораздо больше, чем дали взамен. Ю.М. Лужков полагает, что в этой постыдной истории наглядно проявилась та бухгалтерская, накопительская философия, которой руководствуется кабинет министров. На очереди реформы ЖКХ, здравоохранения, культуры, образования. Наши министры, как заявил мэр, считают, что сегодняшней экономике, зависящей только от стоимости нефти на мировом рынке, не нужен тот уровень образования, который сложился у нас в стране, а уровень выпускников наших учебных заведений выше, чем требуется проваливающему режи-



ОТКРЫТАЯ ЛЕКЦИЯ ЮРИЯ ЛУЖКОВА

Александр ЧЕЧЕВИШНИКОВ, политолог

му сырьевого прироста. Значит, надо понижать уровень требований, уменьшать время обучения, переводить на платное обучение... Такой подход Юрий Михайлович охарактеризовал как чисто бухгалтерский.

Мэр с сожалением констатирует, что нынешнее федеральное правительство способно только урезать непроцентные расходы (то есть собственно бюджет) и вкладывать денежку в западные ценные бумаги под самый низкий процент. Почему оно делает именно так? Потому что не устает с ужасом оборачиваться на август 1998 года. Еще потому, что, вложив деньги в отечественную экономику, придется взять на себя ответственность за их (и экономики) судьбу. А так, даже

если понизятся американские бумаги, то американцы же и будут виноваты...

Федеральное правительство не в состоянии понять ставшую уже хрестоматийной философию развития, которой еще в начале прошлого века руководствовался великий Генри Форд. Основатель автомобильной империи добился того, чтобы его рабочие могли покупать производимые ими автомобили. Для начала он увеличил им зарплату в два раза. Потому что других способов подвигнуть людей на эффективный труд не существует. Это, по мысли мэра Москвы, образец не только эффективного управления, но и мудрого социального партнерства. У нас же правительство подает пример того, как надо экономить на людях.

Выработка на единицу заработной платы в России в три раза выше, чем в США.

«Поразительное дело! - говорит Лужков. - Ни одной программы развития за все 15 лет. Впрочем, была одна - дорожный фонд. Кудрин угробил ее как раз тогда, когда с дорогами стало что-то получаться. Видимо, из опасений, что, когда из двух российских бед останется только одна - дураки, то и до нее у народа быстрее дойдут руки».

Некоторые наблюдатели подметили, что ни разу до сих пор критика мэра не доходила до столь системных обобщений. В самом названии лекции Лужков проводит недвусмысленные параллели с ситуацией конца XIX века, когда бурное развитие капитализма в России привело к кричащим социальным диспропорциям. Тем самым он предупреждает, что еще несколько лет такой политики - и будет достаточно искры.

Лекцию мэра в МГУ снимали восемь телекамер. Но сколько-нибудь адекватных сюжетов в новостях зрители так и не увидели. Например, государственное те-

левидение России многократно, с удовольствием воспроизводило обещание мэра оставить свой пост в декабре 2007 года. И раз за разом оно повторяло, как Лужков страстно декламирует строки из «Скупого рыцаря» Пушкина:

Весь день минуты ждал,

когда сойду

В подвал мой тайный,

к верному сундуку.

Счастливый день! могу сегодня я

В шестой сундук

(в сундук еще неполный)

Горсть золота накопленного

всыпать.

Но телевидение, конечно, «забыло» уведомить граждан, кому конкретно был посвящен этот художественный пассаж. К слову сказать, в ходе своего эмоционального выступления мэр случайно уронил с трибуны один из телемикрофонов. «Все их, что ли, смахнуть?» - в досаде сказал Лужков, на что зал дружно зааплодировал...

Впрочем, москвичи могут легко восполнить дефицит информации о том, что именно сказал в университете мэр, - книжка карманного формата стоит сейчас на полках девятости книжных магазинов столицы. В рейтинге продаж сети Московского дома книги она занимает почетное пятое место.



УШЕЛ ИОАНН ПАВЕЛ ВТОРОЙ

Алан БАДОВ, корреспондент ИТАР-ТАСС в Риме - специально для «МС»

Такого людского моря Вечный город, Рим, пожалуй, еще не видел. Нескончаемый поток паломников двигался от древнего замка Святого ангела до ватиканского собора Святого Петра, чтобы попрощаться с телом усопшего Папы Римского Иоанна Павла II. По прогнозам итальянской службы гражданской обороны, которая занимается организацией папских похорон, в пятницу, когда состоится погребение тела римского первосвященника, на площади Святого Петра и вокруг нее соберутся около двух миллионов человек, а всего за девять дней траурных церемоний, чтобы попрощаться с главой католиков, в Ватикане побывают четыре миллиона человек.

Каждый из понтификов (так называли верховных жрецов Древнего Рима, а после принятия христианства - римского епископа), что называется, по определению, пользуется непре-

рекаемым авторитетом у католиков. Однако Папа вызывал не только благоговейный трепет, но и симпатию, подобную той, которую испытывают к пожилому члену семьи - дедушке или дяде. Возможно, потому, что сам Папа относился к церкви как к семье, а к пастве - как к домашним.

Это вовсе не означает, что Папа был бесхарактерным добряком. По сложившемуся мнению, он был человеком волевым, жестким и, когда надо, совсем не сентиментальным. В католической церкви существует догмат о непогрешимости Папы, так что взгляды понтифика становятся нормой для его паствы. Светские либералы, а также сторонники прогрессивистских направлений в католицизме не жалели критики в адрес Иоанна Павла II, обвиняя его а авторитаризме, догматизме, приверженности средневековым представлениям о христианстве. Они имеют в виду

верность Папы традиционным представлениям о морали (в родной Польше кардинал Войтыла возглавлял кафедру религиозной этики в Краковском университете) - неприятие свободной секса, противозачаточных средств (даже как средства защиты от СПИДа), отказ признать гомосексуализм нормой.

Недовольство вызывало отрицательное отношение Папы к женской эмансипации. В ответ на нападки сторонники понтифика цитируют его высказывания в защиту достоинства женщины, возвышающие ее роль в сохранении семьи как основы общества.

Что-то во взглядах Папы, очевидно, может вызывать возражения, однако человеческую симпатию и солидарность заслуживает его неприятие смертной казни, аборт, клонирования человека и эвтаназии - умерщвления тяжело больных людей ради избавления их от мучений. Предсмертные страдания самого Папы Римского, сохранявшего до последнего ясность ума, свидетельствовали миру: несмотря на физические мучения, жизнь его а авторитаризме, догматизме, приверженности средневековым представлениям о христианстве. Они имеют в виду

вел II смог повлиять на политическую историю. Чаще всего в связи с этим вспоминают его роль в сокрушении коммунистической системы и режимов «реального социализма» в Восточной Европе и в Советском Союзе.

Интересно, что сам понтифик никогда не был склонен преувеличивать свою роль в ниспровержении коммунизма. Он полагал, что «реальный социализм» скорее рухнул под собственной тяжестью, потому что, по убеждению понтифика, коммунизм, будучи материалистическим учением, давал неверные ответы на основные духовные вопросы. Показательно, однако, что после «победы» над коммунизмом в 1991 году Папа посвятил одну из энциклик - посланий по важнейшим философским и богословским проблемам - критике социальных отношений и необходимости исправления современного капитализма на основе человеческой солидарности.

И в Италии, и в России часто упоминается, что Папа не исполнил свою заветную мечту - побывать в России из-за того, что Патриарх Московский и всея Руси Алексей II не считал возможным пригласить его. Недовольство Русской православной цер-

кви вызывает миссионерская деятельность католиков на территории России (православная сторона считает это прозелитизмом - стремлением обратить православных в чужую веру). Кто-то видит в этом признак «тоталитарного» мышления русско-католического духовенства, не признающего принципа свободной конкуренции в духовной сфере.

Между тем известно, что еще в 1997 году Патриарх Алексей II был готов встретиться с Иоанном Павлом II на религиозном форуме в Австрии. Быть может, эта встреча могла бы стать первым шагом к приезду Папы в Москву. Как свидетельствует в опубликованном недавно интервью представитель Отдела внешних церковных связей Московской патриархии священник Игорь Выжанов, в Вене тогда планировалось принять декларацию об отказе от унии (подчинении православных духовному авторитету Римского Папы) как принципа объединения церквей. После того как католические представители отказались от ранее согласованных пунктов переговоров, важнейшая встреча не состоялась.

Между тем главе Ватикана было хорошо известно, как в начале 90-х годов греко-католики

на Западе Украины силой изгнали православных из всех храмов, порой прибегая к помощи боевиков-националистов. Учитывая железную дисциплину католической церкви, Папе ничего не стоило приказать униатам оставить православным хотя бы несколько небольших церквей, однако этого не произошло.

Проблема также заключается в том, что большинство православных не видит необходимости в унии с Римом, да и российские атеисты не горят желанием стать прихожанами католической церкви. В сущности, разница во мнениях не должна служить причиной для конфликта, и это дает основания с осторожным оптимизмом смотреть на отношения между православием и католицизмом.

Кто займет Святой престол после кончины Иоанна Павла II? Большинство комментаторов выдвигают две версии, согласно которым новый Папа будет либо представителем итальянского духовенства, которое традиционно сильно в Римской курии - центральном аппарате церкви, либо представителем Латинской Америки - региона, где проживает половина из миллиарда католиков в мире. Однако, рассуждая сейчас о возможном преемнике, стоит вспомнить итальянскую поговорку: «Кто идет на конклав Папой, возвращается кардиналом».

СМ ИНФОРМ
БЮРОВ ОЖИДАНИИ
БОЛЬШОЙ ВОДЫ

На столичной железнодорожной магистрали завершены все мероприятия по подготовке к паводку и пропуску большой воды. Об этом в среду, 30 марта, сообщили в службе по связям с общественностью МЖД.

Начало паводка на территориях, по которым пролегает МЖД, ожидается к 8 апреля, что намного позднее обычных сроков. Уровень воды прогнозируется выше обычного. Для эффективного противодействия паводку организованы оперативные группы, в которые вошли руководители основных служб МЖД. Налажено их взаимодействие с региональными противопожарными комиссиями. Проведена проверка состояния плотин, которая показала, что безопасный пропуск большой воды обеспечен. На всех мостах проведены промеры русел рек и организованы 85 водомерных постов, которые приступили к ежедневному контролю горизонта воды. Также сформированы 17 спецпоездов, оснащенных необходимыми материалами для борьбы с паводком.

В СТОЛИЦЕ -
ГЕНЕРАЛЬНАЯ
УБОРКА

В четверг, 31 марта, в Комплексе городского хозяйства объявили о весеннем месячнике по уборке и благоустройству города. Пройдет он с 1 по 30 апреля.

За месяц коммунальные службы и дорожно-специализированные предприятия, работающие на уборке города, полностью приведут в порядок дороги и тротуары. Вся грязь, оставшаяся после зимы, будет вывезена на свалки твердых бытовых отходов. В течение апреля город неоднократно вымоют шампунем «Чистодор».

А с середины апреля город перейдет на летний режим уборки. Его символ - общегородские субботники 16 и 23 апреля, на которые выйдут как работники коммунальных служб, так и просто горожане. 16 апреля город уберут к Пасхе. 23 апреля состоится его генеральная уборка ко Дню Победы. Особое внимание будет уделено местам, где 9 мая пройдут торжества в честь 60-летия Победы: историческим улицам в центре, скверам, паркам, местам массовых захоронений, мемориалам и кладбищам. Помимо того, повсеместно будут благоустроены дворы, детские площадки, улицы в «спальных» районах, остановки общественного транспорта.

ГОРЯЧАЯ ПОРА
ПРИЗЫВА

В пятницу, 1 апреля, открыты телефонные «горячие линии» по вопросам начавшегося в этот день весеннего призыва на военную службу. Об этом сообщила пресс-служба военного комиссара Москвы.

Главная военная прокуратура города открыла «горячую линию» центрального консультационного пункта для получения информации о нарушениях при проведении призыва по телефону: 244-5275. Работает также общегородская «горячая линия» по всем проблемам весеннего призыва - 676-9848. На вопросы отвечают квалифицированные военные специалисты, медики и юристы, а также представители общественных организаций по правам человека.

«МС» - Интерфакс

ПИТОМЦЫ ЦВЕТОЧНОГО РАЯ

Окончание.
Начало на 1-й странице

Вера Черкашина, главный агроном хозяйства, приглашает меня зайти в «родильное отделение». Так она с любовью называет теплицу, в которой делаются посевы цветочной рассады. Кстати сказать, все семена хозяйство получает из Голландии, Германии, Америки, Японии. У нас же семеноводством серьезно сейчас никто не занимается. Но вот почему агрономы используют родную. Ее составляют здесь сами, приобретая лишь необходимые отечественные составляющие. А вот и сами новорожденные. Крошечные зеленые листочки сидят в своей барокамере - под пленочным колпаком. Эдакая теплица в теплице.

Когда юная поросль немного окрепнет, ростки переведут в «ясли». Это жизнь в группах (пластиковых ящиках) под общей высокой крышей. В каждом ящике табличка с названием культуры, датой посева и именем «воспитателя».

Если «малышей» в ящике слишком много, их нужно пикировать. Вот несколько женщин, сидя на стульях, ловкими движениями с помощью пикировочной палочки делают лунку. Все они похожи на работников часового завода. Ведь работа с тоненькими зелеными ниточками-саженцами требует не меньшей точности.

В другой теплице - «детский сад». Здесь у каждого «малыша» появляется свой персональный горшок. Именно в этой таре он и выйдет отсюда в большую жизнь.

- Вот это бегония изящная, - знакомит меня Вера Павловна. - Практична, очень популярна и никогда не выйдет из стилистической моды. Это городская классика. Она не испугалась ни прошлого дождливого лета, не страшно ей и предстоящее лето, которое ожидается сухим. Вместе с бегонией править цветочный бал в столице будет виола. В этом году Москва опять накинёт на себя новый платок в цветочек. Теперь на нем будут красоваться 800 тысяч виол.

Но это не значит, что классику нельзя дополнить свежими элементами. Многие ДЕЗы любят экспериментировать. В этом сезоне Измайловское хозяйство предложит на любой вкус 150 новых наименований цветов. Не будет забыто и полюбившееся москвичам вертикальное озеленение.

Пока же цветы для «вертикалки» ждут своего часа под капельницей. Они вполне здоровы, просто им так удобнее всего получать подпитку. Ведь кашпо с ними висят под потолком. В теплицах используется каждый квадратный сантиметр. Длиннющих столов даже не видно - все они утопают в комнатных растениях. Здесь в цветах и все стены, и даже с боков столов свисают зеленые «бороды» вьюнов. А под столами - горшки с пальмами. Джунгли...

- Вера Павловна может проникнуть в душу любого растения, - говорит директор совхоза Валерий Говзман.

Валерий Павлович рассказал, что благодаря инвестициям правительства

Москвы начато обновление производственных комплексов всех совхозов Мосзеленхоза. Это Измайловское, Останкинское и Мытищинское хозяйства. Здесь уже начат пилотный проект. В этом году теплицы на трех гектарах земли будут пущены в эксплуатацию. Надо сказать, что к реконструкции готовились тщательно, в течение нескольких лет выбирался оптимальный проект. Предпочтение было отдано французскому варианту. Он оказался экономичнее и функциональнее остальных.

Приятно, что скоро при современных комплексах заработают садовые торговые центры.

- Я считаю, что это частичное возрождение Мосцветторга, который торговал на всю Москву, имея 64 магазина, - говорит Валерий Павлович. - В таких садовых домах можно будет купить все - от рабочих перчаток и инструмента до полюбившегося растения.

Когда я возвращалась, многие спрашивали, где тут продают цветы. А один дедуля меня прямо-таки озадачил: «Дочка, где тут дорога в рай?» И с улыбкой пояснил: «Цветочный!»

Елена ВОЛКОВА

Зима «подарила» городу рекордное количество снега. Ежедневно десятки тысяч уборочных машин выходили на снежную струю. Но критики в адрес жилищно-коммунальных служб было сказано немало. В частности, из дворов снег практически не вывозился.



Здесь по старинке орудовали лопатой дворники. А как же технический прогресс? Где современная коммунальная техника?

В минувшую субботу мэр столицы Юрий Лужков и первый заместитель мэра в правительстве Москвы, руководитель Комплекса городского хозяйства Петр Аксенов ознакомились с образцами современного коммунального оборудования, предлагаемого столичными предприятиями.

ЛОПАТЫ В МУЗЕЙ?

Новенькие ухоженные, будто породистые жеребцы, «механические дворники» расположились на территории научно-производственного комплекса ЗАО «Коммунальные машины». Вот, например, машина для скоростной уборки магистралей КО-845, напоминающая внешним видом внедорожник-планетолет. Этот механизм способен убирать зимой дороги со скоростью до 50 км/ч. Кроме того, он оснащен распределителем сухих, увлажненных и жидких противогололедных реагентов. Этот труженик может использоваться не только зимой, но и летом - в теплое время года он займется мойкой дорог и дорожных ограждений.

Научно-исследовательский институт строительного и дорожного машиностроения ВНИИстройдормаш продемонстрировал руководителю города многофункциональное коммунальное шасси с набором сменного рабочего оборудования МДКУ-07. Эта компактная машина предназначена для уборки дорог и тротуаров, эффективна для использования во дворах. Способна чистить и мыть стены тоннелей, многочисленные городские дорожные знаки и указатели. С ее помощью можно организовать качественные работы по уходу за деревьями и кустарниками. Небольшая высокоманевренная машина в состоянии сэкономить немалые бюджетные средства, поскольку заменяет сразу несколько специализированных механизмов.

Среди образцов техники, представленных НПК «Коммунальные машины», обратим внимание на подметально-уборочную машину с вакуумным подборщиком. Привычные нам дорожные «старушки-уборщицы», похожие на тихоходных черепах, скоро выйдут на пенсию. Их заменят современные представители «технофауны». Новая машина заглатывает пыль и мусор путем вакуумного всасывания. Рассчитана на единовременный вывоз до семи тонн мусора.

ЗАО «Доркомтехника» занимает лидирующие позиции в сфере создания специальных машин, обслуживающих городскую канализацию, водосточные сети и др. Среди них, к примеру, новые каналопромывочные машины средней и большой вместимости. Последняя из них, ДКТ-280 - современная «аварийка». Располагает шестью полипропиленовыми водяными баками общей вместимостью 12 кубометров. Может использоваться для очистки водостоков и канализационных сетей. Кроме того, ее «амплуа» - устранение аварийных засоров в трубах и трубопроводах диаметром от 150 до 1200 мм. Самое любопытное, эта машина, единственная среди российских собратьев, снабжена новейшей беспроводной телевизионной установкой. Она позволяет полностью контролировать процесс очистки трубы от загрязнения.

Эти и другие эффективные механизмы постепенно заменят устаревшую коммунальную технику.

Владимир РАТМАНСКИЙ

ОАТИ
КАК ИНСТРУМЕНТ
ПОРЯДКА

В четверг, 31 марта, объединение административно-технических инспекций Москвы подводило итоги деятельности за минувший год и определялось с задачами на будущее. В совещании принял участие первый заместитель мэра в правительстве Москвы, руководитель Комплекса городского хозяйства Петр Аксенов.

Как следовало из доклада, с которым выступил начальник ОАТИ Иван Ищенко, инспекторским составом в прошлом году выявлено 377 тысяч различных нарушений в сфере внешнего благоустройства города. На их устранение выдано 262 тысячи предписаний, количество примененных штрафных санкций составило 71 тысячу и вылилось в сумму 272 млн. рублей, перечисленных в бюджет города. Лучших показателей в работе добились инспектора по Центральному, Восточному и Зеленоградскому округам.

Обращаясь к участникам совещания, П. Аксенов отметил, что ОАТИ отводится центральная роль в решении задач, стоящих перед комплексом. Состояние внешней городской среды, уровень ее содержания и благоустройства во многом определяют настроение горожан, что очень важно.

- Во многом благодаря инспекции, - подчеркнул он, - мы справились с тяжелой зимой, самой сложной за последнее десятилетие.

П. Аксенов предложил расширить сферу деятельности ОАТИ. В частности, инспекции стоит обратить внимание на содержание и эксплуатацию городских парковок. Есть коммерческие структуры, с которых можно спросить за допускаемые нарушения. Целесообразно также раздвинуть границы программы «Мой двор, мой подъезд», пора подумать о проведении конкурсов на лучшую улицу и лучшее содержание микрорайонов.

Петр ПОЛЫНОВ

Специальная комиссия правительства Москвы возобновила проверку аттракционов в парках культуры и отдыха города. Работу она начала с 1 апреля.

Особое внимание к аттракционам связано с прошлогодним ЧП в ПКИО «Лианозово». Напомним: там теплым вечером 11 апреля в самый разгар пасхальных гуляний произошла трагедия со скоростной каруселью «Сюрприз». Во время ее подъема вдруг сломался гидравлический механизм, и аттракцион рухнул вниз. 15 человек пострадали, из них пятеро тяжело.

По факту аварии в ПКИО «Лианозово» Бутырская межрайонная про-

ЧТОБЫ «СЮРПРИЗЫ»
БЫЛИ БЕЗ СЛЕЗ...

куратура возбудила уголовное дело. В ходе следствия было установлено, что причиной трагедии стало нарушение правил эксплуатации порядка изношенного аттракциона. А правительство Москвы по горячим следам приостановило работу всех аттракционов в парках города, создав для их тотальной проверки специальную комиссию во главе с руководителем городского Комитета по культуре Сергеем Худяковым.

Комиссия провела весьма строгую ревизию всех 200 с лишним аттракционов в городских парках, забраковав каждый десятый. Владельцам дали предписание представить пред-

ложения по технической модернизации аттракционов. Был разработан комплекс мер по проверке аттракционов на соответствие требованиям безопасности.

Теперь пришла пора подвести итоги. Комиссии предстоит решить, какие аттракционы пригодны для эксплуатации в нынешнем году, а какие нет. Особые требования в ходе проверки специалисты предъявляют к техническому состоянию каруселей: только проверенные и безопасные смогут принимать посетителей. Свою работу комиссия планирует полностью завершить к 1 мая.

Геннадий АЛЕКСАНДРОВ

МОЛОДЕЖНЫЙ ЦЕНТР
ДЛЯ «СПАЛЬНОГО» РАЙОНА

Не секрет, что одна из самых серьезных проблем «спальных» районов - нехватка культурно-досуговых центров. Давно она стоит и перед окраинным районом Новокосино (Восточный административный округ).

Но если во многих других районах города о решении этой задачи только мечтают, то в Новокосине, похоже, дело сдвинулось с мертвой точки. Здесь будет создано государственное учреждение Москвы - детско-

молодежный центр «Новокосино». Соответствующее распоряжение на днях подписал мэр Москвы Юрий Лужков, приняв предложение префекта ВАО Николая Евтихьева.

Согласно этому документу в оперативное управление центру будут переданы помещения общей площадью более 459 квадратных метров, которые расположены сразу по двум адресам - улица Суздальская, 12, корпус 4 и улица Суздальская, 10, корпус 1. Обслуживать он будет жителей всего района.

Учредителем центра выступит управа района Новокосино. Осуществить долевое финансирование ремонта, оснащения и содержания помещений центра предполагается за счет средств целевого бюджетного фонда развития территорий. Это поручено префектуре ВАО.

Геннадий ГЕНИН

Как только весна вступит в свои права и сойдет снег, во всех парках столицы пройдут массовые субботники. Повсеместно запланированы уборка территории, вывоз сухостоя, ремонт и покраска скамеек, урн и детских площадок.

ПАРКИ ЗОВУТ НА СУББОТНИКИ

Кроме того, некоторые парки уже наметили комплекс дополнительных работ по благоустройству. Так, в планах «Сокольники» - продолжение ремонта асфальтовых покрытий и дорожек, ливневой канализации, декоративного оформления газонов, цветников и клумб. А в природно-историческом парке «Измайлово» будет проведен капитальный ремонт территории вокруг исторической партизанской площади Мужества, на которой состоятся основные мероприятия Восточного административного округа, посвященные 60-летию Победы в Великой Отечественной войне.

Ну а в природном парке «Битцевский лес» собираются развешивать скворечники. Его дирекция планирует привлечь к этому делу местных жителей, в основном школьников, во время экологического праздника День птиц. Он намечен в «Битцевском лесу» на 9 апреля.

Планируют отмечать этот праздник и в прочих столичных парках. Например, в ПКЮ «Кузьминки», национальном парке «Лосиный Остров» и др. Помимо обустройства скворечников посетители всех зон отдыха, как обещают их дирекции, в этот день смогут принять участие в различных экологических играх и викторинах, а также послушать выступления музыкальных коллективов.

Геннадий АЛЕКСАНДРОВ

ВЕСЕННИЕ АВТОГРАФЫ ДОРОЖНИКОВ



В минувшие выходные погода наконец-то благоволила к дорожникам: первое настоящее тепло позволило ГУП «Доринвест» вывести на основные автомагистрали столицы разметочную технику. Сразу 35 бригад на Кутузовском, Ленинском проспектах, на Моховой, Новом Арбате, Волоколамском и Рублевском шоссе, некоторых других участках приступили сначала к демаркировке, а затем и их разметке.

Эти магистрали выбраны вовсе не потому, что по ним чаще ездит руководство города. Просто в течение зимы они наиболее добросовестно убирались подрядными организациями, они не «подтекают», потому что снег и накопившаяся за зиму грязь убраны даже с обочин, они тщательно подметены и на них произведен ямочный ремонт.

Особых проблем с дорожным покрытием нет, - заверяет и сменный мастер одной из подрядных разметочных организаций Олег Куваев. - Основная наша задача, вы не поверите, это не столько нанести грамотно линии, а сохранить их в ближайшие двадцать минут, не дать лихачам наматать их себе на колеса.

В словах мастера - боль за проделанную работу. Несмотря на выставленные конусы и даже милицейские машины сопровождения, иные нетерпеливые водители ради обгона выскакивают в зоны ограждения. Их сиюминутная личная выгода оставляет на долгое время белые отпечатки протекторов на асфальте совсем в неустановленных местах, смазывая общее впечатление от проделанной работы.

Новая разметка обновит весь город до 1 мая. В основном дорожники работают пока с нитрокраской, температура не позволяет всецело заняться термопластиком, и потому особое внимание уделяется контролю качества. Нельзя допустить, чтобы ради экономии средств и повышения производительности разметка наносилась обыкновенным напылением, которое сотрется уже к празднику Победы. По большому счету, слой краски должен выдержать несколько миллионов наездов шин, и Доринвест, чтобы исключить соблазны подрядчиков отклоняться от нормативов, не допускает к контролю дорожные лаборатории самих разметочных организаций, приглашает их со стороны.

Новые линии новыми являются условно, так как подавляющее их большинство наносится по старым схемам. Исключение составляют места, где производится ремонт и схему приходится переносить на местность вручную. Особое внимание и пешеходным переходам, ибо от качества выполненных работ на этих участках напрямую зависит жизнь людей. Им при производстве работ было уделено и первоочередное внимание, за первые два разметочных дня Доринвест воссоздал в первоначальном виде 400 переходов.

А всего было нанесено около 100 километров всевозможных линий (это 15 километров дорог), что составило 7 процентов к общему плану. Темпы на начальной стадии достаточно неплохие, и они наверняка будут увеличиваться по мере того, как будет уходить с лотковой части наледь и демаркировщики смогут работать в круглогодичном режиме.

Мария ИВАНОВА

ИНФОРМ БЮРО

НУ, ЗАЙЦЫ, ПОГОДИТЕ!

В субботу, 2 апреля, ГУП «Мосгортранс» установил АСКП - «электронные кондукторы» - еще на 22 автобусных и 2 троллейбусных маршрутах. «Электронными кондукторами» впервые оборудованы маршруты 2-го троллейбусного парка столицы.

АСКП внедрены на маршрутах автобусов №№ 9, 52, 87, 99, 142, 146, 196, 208, 232, 281, 602, 627, 633, 656, 658, 665, 682, 726, 731, 765, 772 и 813, а в троллейбусах установлены в ВАО: это маршруты № 23 (Уссурийская улица - станция метро «Измайловская») и № 25 (проспект Буденного - Лубянская площадь). Теперь АСКП не оборудованы только маршруты 4-го и 12-го автобусных, а также 4-го, 5-го и 6-го троллейбусных парков.

СУББОТА, 2.04

И БАРЬЕРЫ НЕ ТРОНЫ!

Беспрецедентный случай выплаты автостраховки за поврежденный дорожный барьер зафиксирован в столице. Об этом сообщили в воскресенье, 3 апреля, в ГУП «Доринвест».

Доселе все поврежденные в ДТП дорожные ограждения город ремонтировал за свой счет. Но случай, произошедший в конце минувшего года на Киевском шоссе, возможно, положил конец этой практике. Тогда после одного из ДТП дорожники потребовали от страховой компании, обслуживающей его виновника, возместить стоимость искорванного барьера. После долгих проволочек страховщики иск удовлетворили.

ВОСКРЕСЕНЬЕ, 3.04

КАК МНОГО ДЕТУШЕК ХОРОШИХ...

Новые удостоверения решено выдавать многодетным матерям, проживающим в столице. Об этом сообщили в понедельник, 4 апреля, в городской мэрии.

Новые удостоверения незначительно отличаются от старых. Отличия носят технический характер - к примеру, изменено расположение строк, слова «районная управа» заменены на «управа района» и др. Менять старый документ на новый нужно, только если старый износился, потерялся или испортился. Выдавать их будут в режиме «одного окна».

ПОНЕДЕЛЬНИК, 4.04

ЗЕМЛЯ ВСЕГО ДОРОЖЕ

Каждый клочок московской земли - золотой и с каждым днем становится все дороже. Насколько эффективно используются городские земли для пополнения казны и в конечном счете для москвичей? Об этом шла речь на очередном заседании столичного правительства, где обсуждался вопрос об итогах работы Департамента земельных ресурсов города Москвы в 2004 году и задачах на 2005 год. Как выяснилось при обсуждении, далеко не все в этой сфере обстоит нормально. Есть случаи прямой спекуляции земельными участками, использование их предприятиями и организациями в целях получения незаконных доходов. Нередко владельцы земельных участков сдают их в субаренду, наживаясь таким образом и практически ничего не производя. Ведущий заседание правительства Юрий Лужков покритиковал руководителей Департамента земельных ресурсов за многочисленные факты неэффективного использования московских земель, что наносит казне города большой ущерб.

Правительство также обсудило вопрос о проекте планировки территории Щербинки.

«МС» - Интерфакс

ВТОРНИК, 5.04

НЕ УТОНЕМ - ЖИВЫ БУДЕМ

Регулярный объезд Мосжилинспекцией своих «владений» продолжается. И что же он, собственно, выявляет? Да опять дворы, запущенные до нельзя. На сей раз самые характерные приметы этого - неочищенные от снега и наледи кровли жилых домов, тротуары и подходы к подъездам.

Примерами стали сразу несколько адресов как в центре, так и на окраинах: улица Остоженка, дом 9/1 в Хамовниках, улица Маршала Новикова, дом 8, корпуса 1-3 и дом 6, корпуса 1-2 в Щукине, а также целых три в Перове (ВАО) - Зеленый проспект, 9, Новогиреевская, 21, Федеративный проспект, 7, корпус 1.

Вслед за официальными инспекторами «МС» прошла по ряду адресов. Первой территорией нашей «ревизии» стала Остоженка.

«Вряд ли администрация ДЕЗа пребывает в режиме напряженной трудовой вахты, ожидая чиновников Мосжилинспекции», размышлял я, скользя на схваченных морозцем кодобинах двора дома 9/1. А о чем еще, позвольте спросить, размышлять, лицезревая обильную наледь как под собственными ногами, так и на металлических свесах, сосульки на водосточных воронках, на козырьках и балконах? Размышления не мешали быть постоянно на чеку: повсеместно отсутствовали малейшие признаки ограждения в опасной зоне.

Далее наш путь пролегал на окраины - дворы территории Перова. На первой же - Зеленый проспект, 9 - «МС» сразу наткнулась на очередной предмет для разбирательства. Имено в виду лежащие почти впритык к дому залежи снега, который находится на этом месте, по словам жительницы дома Евгении Морозовой, минимум с начала зимы. Услышав это, я представил совсем недалекое будущее, когда талые воды потекут в здешние подвалы. Ведь сливная канализация тут по весне почему-то регулярно оказывается забита.

Объезд продолжился посещением дома № 21 по Новогиреевской улице. Двор «порадовал» разбитым асфальтом, на котором по случаю таяющего под ярким суботним солнцем снега красовались огромные лужи. Около пары мусорных баков что-то делал дворник Владимир Алексеевич.

- Что ж двор-то у вас в таком состоянии? - спросил я его.

- Бывают дворы и похуже, - услышал оптимистический ответ.

Не самым лучшим оказалось состояние дворов и в Щукине. В окне одного



ФОТО АНДРЕЯ НИКЕРИЧЕВА

из подъездов было выбито стекло. Это, как сказала представитель ДЕЗа, дело рук местных жителей, которые распивают спиртные напитки при бездействии участковых инспекторов.

На окраине этого двора мирно уживались свалка и гаражи. Один сгорел. По сло-

вам жителей, случилось это месяца три назад. Но только недавно - уж не в преддверии ли визита Мосжилинспекции? - наконец-то убрали остои сгоревшей машины.

...Такие вот картинки с натуры.

Геннадий ВОСКРЕСЕНСКИЙ

АДРЕСА ТРЕВОГИ

Информация о результатах проверки эксплуатационного состояния жилищного фонда за период с 28.03.05 по 1.04.05

Мосжилинспекция продолжила проверку качества технического обслуживания и эксплуатации жилищного фонда. Проверено состояние 2282 строений. Выявлены 2665 нарушений нормативных требований в содержании домов. Наибольшее число нарушений связано с состоянием фасадов, кровель, систем водоотвода, тепло- и водоснабжением, эксплуатацией газового оборудования и вентиляции, содержанием подъездов, чердаков и подвалов. Больше всего этих нарушений выявлено в Южном, Юго-Восточном, Центральном и Северном административных округах.

Подготовка жилищного фонда к весенне-летней эксплуатации рядом подрядных организаций признана неудовлетворительной. Среди них - ООО «Жилиндуэрия» (САО), ООО «Техстрой СВ», РЭУ-36 (ВАО), РЭУ-30, РЭУ-31 и ООО «СМУ-07» (ЮАО), ООО «Экологический фактор плюс» и ООО «Созидание-98» (ЦАО), ООО «Техсан» и ООО «Стрела» (ЮВАО), ООО «РП-44» и ООО «Аида и Ко» (ЮЗАО), РЭУ-34, ООО «МСФ Санрэм» и ООО «МСР Запад» (ЗАО), ООО «Сантехника-Комплекс» (СЗАО) и др. По ре-

зультатам проверки оформлены 384 предписания. В 35 случаях виновные привлечены к административной ответственности.

Инспекция продолжила проверку выполнения работ по очистке кровель жилых домов. Проверено 3595 строений. Нарушения выявлены в 410 жилых домах в ЦАО, САО, ВАО, ЮАО, ЮЗАО и СЗАО. По результатам проверки оформлено 266 предписаний, в 59 случаях применены меры административного наказания.

Одновременно проводилась проверка качества уборки дворовых территорий от снега и наледи. Внимание обращено, в частности, на подрядные организации, неоднократно нарушавшие требования к качеству уборки: ООО «Профессиональные новации» и ООО «Спецстройсервис» (ЦАО), РЭУ-50, ООО «Техстрой СВ» и ООО «Юни» (ВАО), ООО «Авилон-М», РЭП-34 и ООО «СФ Санрэм» (ЮЗАО), ООО «Борджи», ООО «МСР-Запад» и ООО «РЭСП-1» (ЗАО), ООО «Норд-Сайд», ООО «Нико-Строй-2000» и ООО «Омония» (САО).

С ТРИБУНА

Николай ГОНЧАРОВ, руководитель муниципального собрания района Крылатское, ЗАО: ПОРА ОСВАИВАТЬ НАУКУ УПРАВЛЕНИЯ



Прошел ровно год, как в Крылатском избрали муниципальное собрание в составе девяти депутатов. Но четверо из них отказались участвовать в заседаниях, и новый представительный орган местного самоуправления к работе так и не приступил. И это обстоятельство вызывает вполне обоснованный и законный протест жителей. Особенно много вопросов люди задают сейчас, накануне повторных выборов по 3-му избирательному округу, которые состоятся 17 апреля 2005 года.

Стоит ли вообще приходить на выборы? Может, обойдемся и без местного самоуправления, без местного «парламента», коль скоро он не в состоянии решить головные проблемы, волнующие жителей и требующие участия московских, а то и федеральных властей?

Представим на минутку, что все 125 муниципалитетов со своими уставами, границами территорий вдруг исчезли. Остался в столице только один орган законодательной власти - Мосгордума. Все вопросы решаются централизованно и сразу. Но какие вопросы? Серьезные, крупные, связанные в одно городское хозяйство. А что касается более мелких, как принято говорить, местного уровня, то до них очередь не скоро дойдет. Да и дойдет ли вообще? Ведь сверху не всегда видно, что происходит внизу. Ну кто будет ломать голову «наверху» над тем, где конкретно разместить магазины шаговой доступности, сколько нужно мест в детсадиках и яслях (а это уже целевая программа поддержки наших жителей), кто будет защищать интересы пайщиков гаражных кооперативов, попадающих в зону застройки, кто будет биться за сохранение Москворецкого природного парка? Кому-то эти проблемы покажутся мелкими, но для жителей Крылатского они жизненно важны. И сегодня таких нерешенных вопросов накопилось много, и они будут возникать.

Отсюда и вывод: система местного самоуправления на уровне районов все-таки нужна. А с критическими замечаниями в ее адрес и необходимостью совершенствовать этот слабый пока росток демократии никто и не спорит. И многое здесь зависит от жителей, от депутатов муниципальных собраний.

Из сложившейся практики работы видно, что у нас, в Крылатском, с местным «парламентом» все-таки считаются, к нему прислушиваются. В 2003 году мы приняли решение о нецелесообразности строительства двух жилых домов по улице Крылатские Холмы, вл. 23 и 25 (были протесты жителей). И все, стройки прекратились...

Местное самоуправление может немало сделать хорошо для жителей. Если захочет... В Крылатском из-за позиции, а вернее личных амбиций четырех депутатов созидательная активность скована. И я, пользуясь предоставленной мне трибуной, хочу еще раз обратиться к жителям района: давайте 17 апреля изберем таких депутатов, которые будут работать на благо населения, а не заниматься политиканством. Иначе деятельность «отказников» я не могу охарактеризовать. Ну хватит пугать людей очередными страшилками, распуская слухи о том, что будут закрывать школы, детсады, сносить жилые дома. Надоела эта мышиная возня вокруг депутатских кресел!

Мы и так уже потеряли год для активной, созидательной работы. Путь, который избрали оппозиционеры, ведет в тупик. Он может устраивать только тех, для кого чем хуже на местах (например, у нас, в Крылатском), тем лучше.

Недавно в одной многотиражной московской газете, известной своими скандальными публикациями, даже появилась статья под громким и сенсационным названием «Демократию выбросили в урну», в которой автор убеждает читателей, что в Крылатском с демократией дело обстоит ну совсем плохо, что жители уже год живут без местной власти. Так и хочется спросить: «А кто вам это сказал, господа? Или заказал?»

Конечно же, никто демократию в Крылатском ни в какую урну не выкидывал. Правда, попытки использовать местное самоуправление для решения каких-то своих задач группой людей, группой депутатов в нашем районе были и, наверное, еще будут. Но доверие жителей к популистским лозунгам невелико. В районе проживает немало ответственных и деловых людей, способных отличить зерна правды от плесел лжи, способных сделать нашу жизнь лучше.

Сегодня, когда местное самоуправление только зарождается, когда создаются лишь предпосылки для его становления и развития, нет ничего важнее, чем поддержка этого института власти самими жителями. Поэтому я и призываю всех москвичей активно участвовать в его создании и не поддаваться на провокационные призывы игнорировать местные выборы. Нам, жителям, надо осваивать трудную науку управлять. И не отдавать свои права на откуп чиновникам...

КОМУ НУЖЕН ДВОРНИК ШИЛИН?

Увидев этот адрес в очередной сводке Мосжилинспекции, я не поверила своим глазам - 2-й Войковский проезд отмечен за неудовлетворительную уборку дворов и дорог!



ФОТО АНДРЕЯ НИКЕРИЧЕВА

В самом начале зимы я побывала там совсем по другому поводу: двор дома № 7 стал победителем городского конкурса по благоустройству. Старший по дому и он же дворник Игорь Шилин с удовольствием и гордостью показывал мне свой удивительный двор, рассказывал о совместной с жителями и ДЕЗом работе, делился планами... Тогда же с радостью Игорь сообщил, что на соседний участок пришел молодой и, если так можно выразиться, перспективный дворник Валерий. Он тоже увлекся идеей сделать свой двор не просто чистым и уютным, а особенным. И вот Войковский проезд попал в «черный список». Что же случилось?

Игорь Михайлович сам попросил меня о встрече и сначала провел небольшую экскурсию по микрорайону, совсем не такую позитивную, как ту, несколько месяцев назад. Нет, его двор по-прежнему в образцовом порядке. Правда, сугробы по обочинам дорожек и на газонах выросли до двух метров - убранный дворником снег не вывозится. Да вот еще на площадке для сбора бытового мусора несколько месяцев не опоражнивают два контейнера - один с пустыми бутылками, другой - с бумагой. Так бесславно закон-

чился здесь эксперимент с раздельным сбором отходов.

Отмостки возле домов, козырьки над подъездами - в идеальном состоянии. Но в соседних дворах совсем другая картина. Снежные шапки на козырьках подъездов вот-вот рухнут. Не только во дворах, но и на проезжей части улицы мессиво из грязного снега по колено, им забиты все решетки ливневой канализации. Ни пройти ни проехать по широкой пешеходной дорожке, ведущей к парку. А ведь по ней в любое время года в колясках и санках возили детей погулять. Слой снега и льда покрывает и дорогу к метро... Такое впечатление, что микрорайон остался без хозяина.

Так оно и оказалось - хозяин поменялся. В прошлом году 53, 55, 57 и 57А кварталами занималось РЭУ-28, а с 25 января их взял на обслуживание новый победитель тендера - ООО «Ресурсэнергпро» (РЭП). Все работники РЭУ-28 были уволены и могли при желании заключить трудовые

договоры с новой организацией. У Игоря и двух его молодых коллег такое желание было. А почему бы нет? Ведь решающим фактором для получения тендера было наличие у ООО «РЭП» необходимого количества малогабаритной уборочной техники. Новые хозяева обещали, что труд дворников станет легче, эстетичнее.

- Размечтались! - с досадой говорит И. Шилин. - Ни одной единицы техники мы так и не увидели, а отношение к нам такое, что руки опускаются. Зарплату урезают по всем статьям. Мы рассчитывали на прибавку в 27 процентов, которую обещал мэр, но ее выплатили только один раз. В феврале один из нас за уборку территории и трех подъездов вместе с так называемыми снеговыми получил аж 2656 рублей! Администрация фирмы разговаривать с нами не желает, ничего не объясняет и дает понять: не нравится - уходите! Почему мы должны уходить? Мы здесь живем, у нас здесь дети растут. Мы

хотим работать и получать за свой труд нормальные деньги и не вынуждены каждый месяц такие «недоразумения».

Только думается мне, что никакое это не «недоразумение». Такая у фирмы ООО «РЭП» (генеральный директор А. Мнацаканян) кадровая политика - выдавать из своей структуры грамотных, молодых, умеющих постоять за себя москвичей и набрать безработных и почти бессловесных гастарбайтеров. Им можно платить сколько не жалко, хоть две тысячи. Тем более что большинство из них имеет хороший дополнительный доход - разнорабочими в торговых палатках.

Часто можно услышать, что, мол, москвичи не хотят идти на непрестижные рабочие места, вот их и заполняет низкоквалифицированная рабочая сила. Описанная ситуация говорит о другом: многим частным фирмам, которые приходят в городское хозяйство, и не нужны такие кадры, как Игорь Шилин и его товарищи. Эти фирмы мало волнует состояние московских дворов. Иначе не поступали бы они так, как в Войковском проезде, - очищают кровли, а сброшенные с крыш сосульки и глыбы льда оставляют прямо возле подъездов. Пожилая женщина уже сломала из-за этого руку, а дети с удовольствием бросаются опасными ледяными осколками.

Чужой и равнодушный взгляд этого и не заметит, а Шилин, представьте, поднял по этому поводу волнение. Да и другие вопросы задает: почему спецодежду не выдали, почему работа в выходные дни оплачивается, как в рабочие? А главное - почему в один из самых чистых и уютных микрорайонов ползет из всех углов «мерзость запустения»? Нет, такие дворники фирме не нужны, они нужны только москвичам и городу.

Наталья КРАСОВА

В ОКРУГАХ И РАЙОНАХ

Купить свежую прессу, оплатить счет за пользование мобильным телефоном и даже проникнуть во Всемирную паутину, и все это - не выходя из газетного павильона, могут теперь жители района Марьино. Именно здесь, у дома № 18 по Мячковскому бульвару, открылся первый на юго-востоке Москвы модифицированный киоск «Печать».

МОСКВА ПРИРАСТАЕТ КИОСКАМИ

Произошло это событие в рамках проекта «Городская информация - пресса», разработанного ЗАО «Пресс Сервис» при поддержке Комитета по телекоммуникациям и СМИ правительства Москвы. Цель проекта - развитие городской системы центров доступа в Интернет и совершенствование системы распространения печатной продукции.

Сотрудники павильона бесплатно предоставят москвичам справочные услуги по доступу к информационным порталам городских, окружных и районных органов власти, включая и возможность участия в «горячих линиях», проводимых властями столицы. Здесь же можно оплатить коммунальные услуги, счета мобильной связи, купить проездные абонементы и

подписаться на печатные издания.

При разработке дизайна и конструкции павильона были учтены недостатки внешнего вида существующих киосков, использованы современные антикоррозийные материалы. До 2007 года в Москве планируется открыть 150 подобных точек и не менее 30 из них - на юго-востоке столицы.

Алексей КУЗЬМИН

СПОРТПЛОЩАДКА В ЗАКОНЕ

Распоряжением префекта Западного административного округа утверждена целевая программа «Организация физкультурно-спортивной работы с населением». В документе содержится реестр дворовых спортивных площадок округа, за создание которого давно ратовали любители дворового спорта.

Как пояснил вашему корреспонденту начальник управления физической культуры и спорта ЗАО Александр Еремин, присвоение конкретному участку дворовой территории статуса «спортивная площадка» и включение ее в реестр позволяет сохранить места для занятий физкультурой рядом с домом. Теперь общественность, защищая спортплощадку, сможет опереться на положения целевой программы. Распоряжение префекта вообще запрещает снос или ликвидацию спортплощадок в округе.

Если же в связи с государственными нуждами или при выполнении программ правительства Москвы такой снос становится неизбежен, то предусматривается строительство новых спортивных сооружений с улучшением их технических характеристик.

Словом, дворовому спорту на западе столицы дали зеленый свет...

Илья АНДРОСОВ

СТРОИТЕЛЬНЫЙ БУМ В КОЖУХОВЕ

За ходом обновления архитектурного облика Восточного административного округа (ВАО) уже трудно поспеть. Долгое время заметно отстававший от других округов, ныне он в числе лидеров нового строительства. Практически что ни неделя, то известие о его новостройках.

Конечно, прежде всего речь идет о новом районе ВАО - Кожухове. В первом квартале в нем введено 85 тысяч квадратных метров жилья. Об этом недавно в ходе выездного совещания в штабе строительства района сообщил первый заместитель мэра в правительстве Москвы, руководитель городского стройкомплекса Владимир Ресин. Всего же в нынешнем году в Кожухове построят 450 тысяч квадратных метров жилья.

По словам главы стройкомплекса, этот район будет похож на Бутovo и Марьино-Парк. Проектом застройки в Кожухове всего планируется возвести один миллион 200 тысяч квадратных метров жилья. Здесь вырастут восемь комфортабельных микрорайонов.

В 2004 году осуществлена застройка 4-го микрорайона, в ходе которой введено 14 жилых муниципальных домов общей площадью 161,8 тысячи квадратных метров. Из них девять корпусов (103,4 тысячи квадратных метров) - для очередников и пять корпусов (58,8 тысячи квадратных метров) - для молодых семей. Ну а в нынешнем году планируется построить 6-й, 7-й и 8-й микрорайоны.

В ходе комплексной застройки идет возведение не только социального и коммерческого жилья, но также и всей необходимой инфраструктуры. Для жителей Кожухова будут построены школы, детские сады, поликлиники, спортивные сооружения, подземные и наземные автостоянки, пожарное депо,

отделения милиции, почты, банков и другие важные объекты.

В прошлом году здесь сдан детский сад с бассейном на 140 мест, школа на 660 мест. В конце марта мэр города подписал распоряжение о создании в Кожухове государственного учреждения «Центр физической культуры и спорта Восточного административного округа». В оперативное управление центру передаются нежилые помещения общей площадью 168,5 квадратных метров в 4-м микрорайоне. В нынешнем году появятся еще одна школа, детский сад. Всего по плану застройки в Кожухове предусмотрено строительство восьми школ, 13 детских садов и трех поликлиник.

Большое внимание уделяется решению транспортного вопроса в Кожухове. «Необходимо сделать так, чтобы люди могли с комфортом добираться до центра и обратно», - ориентирует строителей руководитель столичного стройкомплекса.

Активно идет в ВАО и обновление старых районов. О ряде их новостроек «МС» подробно уже рассказывала. А вот и еще одна - многофункциональный жилой комплекс на проспекте Буденного в районе Соколинская Гора. Соответствующее распоряжение в конце марта подписал мэр Москвы Юрий Лужков, приняв предложение префектуры ВАО и ЗАО «Иннотек».

В прошлом году, как и планировалось, в Москве было введено 4 миллиона 800 тысяч квадратных метров жилья, в том числе один миллион 650 тысяч социального, более одного миллиона - для переселенцев из сносимых отслуживших свой срок пятиэтажек и аварийных домов. Построено 24 детских сада, 21 общеобразовательная школа, 5 амбулаторно-поликлинических учреждений.

НАСТРОЙ НА МАСШТАБНЫЙ НОВОСТРОЙ

Эти данные привел в своем докладе первый заместитель мэра в правительстве Москвы, руководитель комплекса архитектуры, строительства, развития и реконструкции Москвы Владимир Ресин на очередном заседании столичного правительства при подведении итогов работы комплекса за прошлый год и определении задач на 2005 год.

Все заново построенное и реконструированное в году минувшем трудно перечислить, но в осуществленной программе заметно детско-юношеское направление. О детсадах и школах мы уже сказали, а вот что еще создано: научно-практический центр медицинской помощи детям, первая очередь научно-исследовательского института неотложной детской хирургии и травматологии под руководством известного доктора Л. Рошала, детский кинотеатр «Пять звезд» и многое другое.

Для нужд городского хозяйства было проложено 279 километров инженерных коммуникаций, введены запланированные мощности по производству тепловой и электрической энергии, построено семь газовых блочно-модульных котельных в Куркине...

Ну а что обещают строители преподнести москвичам в году нынешнем? Приведем лишь отдельные фрагменты из программы-2005: планируется построить не менее 4 миллионов 500 тысяч квадратных метров жилья, в том числе один миллион 645 тысяч - муниципального, 15 дошкольных учреждений, 16 школ, закончить реставрацию Московского музыкального театра имени Станиславского и Немировича-Данченко, возвести гаражестоянок на 87,5 тысячи машиномест. На 18 апреля намечено открытие центрального выставочного зала в Манеже. Многие запланировано сделать по прокладке новых инженерных коммуникаций.

Москва продолжит выполнение обязательств по межрегиональным связям, в частности, строительство жилья в Санкт-Петербурге, Риге, Киеве, Луганске, Ереване, гостиницы в Туле, Сергиевом Посаде, Ярославле и ряде городов Ярославской области. Планируется построить две школы и роддом в Грозном, большие работы намечено провести в Беслане.

Предвижу вопрос наших читателей-москвичей: не слишком ли идеальную картину нарисовал? За новые квартиры строителям, конечно, спасибо, но ведь нередко при въезде в них сразу приходится раскошелиться на ремонт. В Ресин не стал замалчивать серьезные недостатки в работе своего комплекса и в первую очередь отметил низкое порой качество строительных работ.

Другая проблема: немало случаев, когда сданные в эксплуатацию дома подолгу не заселяются - сказываются задержки с подведением к ним инженерных коммуникаций.

Ведущий заседание правительства вице-мэр Москвы Валерий Шанцев указал на недопустимость сокращения объемов строительства муниципального жилья, тенденция к чему наметилась. Вице-мэр высказал претензии в адрес тех городских служб, которые обязаны заниматься финансированием ипотечного строительства, но расквашиваются очень медленно, тогда как уже немало очередников выразили желание и готовность приобрести квартиры с помощью ипотеки.

Николай АНДРЕЕВ

Этот комплекс будет построен на земельном участке по адресу проспект Буденного, владение 26, на месте шести сносимых строений, находящихся в собственности ЗАО «Иннотек». Разработка градостроительного обоснования и проектно-сметной документации на его строительство будет осуществляться в 2005-2006 годах. Финансирование проекта осуществляет ЗАО «Иннотек» и привлеченные им соинвесторы. Они же профинансируют и снос строений, попадающих в зону строительства.

Наконец, принято решение и о реконструкции части квартала 48 в Северном Измайлове. Работы будут проводиться в несколько этапов. Сперва запланировано строительство гиганта-паркинга - на 1100 машиномест и освобождение земельного участка от существующих автостоянок. Второй этап - строительство на расчищенной территории жилого комплекса общей площадью 90 тысяч квадратных метров и объектов социально-бытового назначения общей площадью 10 тысяч квадратных метров. Все работы намечено полностью завершить в 2008 году.

Геннадий ГЕНИН



ДИСПЕТЧЕРСКАЯ «МС»

ДИСПЕТЧЕРСКАЯ «МС»

по будням с 16.00 до 17.30
E-mail: moswed@zmail.ru

675-13-39

КТО ТАМ ШАГАЕТ РЯДОМ?

«У нас в стране многопартийная система. Это хорошо, конечно, но разобраться в таком изобилии можно не всегда. Да и впечатление от деятельности некоторых политических образований таково: они существуют лишь на бумаге. Контролирует ли кто-нибудь порядок в этой области, соблюдают ли партии утвержденные законом правила своей деятельности?»

Александр ПРИГОРОВ, пенсионер.

Как сообщили нам в пресс-службе Главного управления федеральной регистрационной службы по Москве, в 2004 году проведено 14 проверок отделений политических партий. Главным управлением вынесено 22 предупреждения, а четыре отделения поли-

тических партий привлечены к административной ответственности. Приостановлена деятельность региональной политической общественной организации «Партия консервативного развития», а в последующем предъявлено исковое заявление о ее ликвидации.

«Когда начнутся расчеты жителей за воду по показателям придомовых приборов учета, которые сегодня устанавливаются?»

Валентина СИЗОВА, ЗАО.

РАСЧЕТЫ ПО ФАКТУ

Как сообщили «МС» в пресс-службе Мосводоканала, расчеты с жителями по придомовым приборам учета намечено осуществлять уже в этом году. Повсеместно переход на новую систему оплаты завершится до 1 сентября 2005 года. К этому времени во всех жилых зданиях столицы появятся общедомовые счетчики горячей и холодной воды. Зафиксированный ими объем водопотребления будет делиться на количество жителей дома.

Сегодня общедомовые приборы учета холодной и горячей воды устанавливаются за счет средств, предусмотренных в городском бюджете, и за счет ресурсоснабжающих организаций. Более половины жилых домов Москвы - 20 тысяч - уже оснащены приборами учета холодной воды. До 1 сентября 2005 года необходимо установить еще 12 тысяч.

В настоящее время большинство москвичей платят по старой схеме, когда в тариф заложен расход воды 384 литра в сутки на человека, что покрывает утечки в квартирах жильцов, связанные с неисправной сантехарматурой, утечки в трубах, расположенных между ЦТП и домом, а также расход воды незарегистрированными жителями, проживающими в вашем доме. С введением системы оплаты по придомовым счетчикам расход воды и, следовательно, оплата будут распределяться на всех жильцов, фактически проживающих в доме. Расход воды из-за утечек в трубопроводах, по которым вода поступает от ЦТП к дому, учитываться при расчетах с жителями не будет.

ХОТЬ ЗДЕСЬ ЗА ПРОШЛОЕ НЕ ПЛАТЯТ

«Недавно случайно узнала от знакомых, что уже много лет, как полагается оплачивать захоронения в открытых колумбариях московских крематориев. Прежде я знала, что оплачивают лишь закрытые колумбарии. Так ли это, а если да, то что же: надо платить за все годы, с момента, когда принято было это решение?»

Нина МАСЛОВСКАЯ, ЦАО.

Ответ на этот вопрос мы получили в конторе Донского крематория. Действительно, сообщили там «МС», оплата за содержание захоронения - так называется эта услуга - существует и ныне составляет 70 рублей в год в уличной нише и 150 рублей в год - в закрытом колумбарии. Те же цены в колумбариях Николо-Архангельского крематория. Оплачивать пропущенные годы не нужно, требуется лишь заплатить за текущий и предыдущий годы в ныне существующих расценках. Оплата производится через кассу в конторе крематория.

«Я живу в корпусе 1552 района Крюково (Зеленоград). На крыше нашего дома установили оборудование для сотовой связи МГТС. Жильцы нашего дома были против, но нас не послушали. Кто разрешил устанавливать такое объемное и не безопасное для здоровья жителей оборудование?»

И. ОГНЕВ, Зеленоград.

ПРОВЕРЕНО. РИСКА ДЛЯ ЖИТЕЛЕЙ НЕТ

Как рассказала «МС» заместитель директора ДЕЗ «Крюково» Ирина Жукова, разрешение на установку оборудования МГТС поступило от руководства префектуры ЗелАО. Этому предшествовала проверка окружной лабораторией санэпиднадзора

работы оборудования на предмет безопасности для жителей корпуса. Проверка показала полную безопасность работы оборудования. Об этом составлен соответствующий протокол, подписанный руководителем санэпиднадзора.

Решением Московского городского суда в связи с обращениями Главного управления приостановлена на три месяца деятельность регионального отделения политической партии «Либеральная Россия», а также ликвидировано региональное отделение «Народно-республиканской партии России». Сейчас судом рассматриваются дела о приостановлении деятельности регионального отделения по городу Москве политической партии «Свобода и Народовластие» и ликвидации отделений политических партий «Народная партия Российской Федерации» и «Либеральная Россия».

«Я коренной москвич. В настоящее время проживаю по улице Талалихина, 35. Меня интересует, какая судьба ожидает этот дом в ближайшее время? Будет ли его сносить или будут реконструировать?»

Г. СИМАКОВ, ЮВАО.

ВАШ ДОМ ПОКА ПОСТОИТ

Как заверил редакцию советник префекта ЮВАО по связям с общественностью Алексей Козловский, в настоящее время дом по указанному адресу никакие перемены не ожидают. В планах на 2005 год снос или реконструкция строения по Талалихина, 35 не предусмотрены, подчеркнул он. Возможно, это случится позже, однако назвать более конкретные сроки сейчас невозможно.

ПОД МОСТОМ НЕ РАЗГОНИШЬСЯ



ФОТО АНДРЕЯ НИКЕРИЧЕВА

«Когда будет построена транспортная развязка под Крестовским мостом?»

Юрий ПЕТРУШЕНКО, СВАО.

По сообщению префекта СВАО И. Рабер, до конца 2005 года намечается завершение работ по реконструкции Шереметьевской улицы и Суцевского Вала в месте их пересечения. Вслед за этим будет решаться проблема расширения Мурманского проезда и обустройства транспортной развязки под Крестовским мостом. В настоящий момент необходимой документации нет, и в планы 2005-2006 годов данные работы не включены. Во второй половине нынешнего года префектура СВАО планирует обсудить вопросы улучшения транспортного обслуживания жителей округа на градостроительном совете Москвы.

«Часто слышишь, что по Москве передвигаться на общественном транспорте быстрее и безопаснее, чем на автомобиле. А что по этому поводу говорит статистика?»

Виктор ПАВЛОВИЧ, Севастопольский проспект.

КОНЕЧНО, НА МЕТРО БЫСТРЕЕ...

Как сообщили нам в Управлении по работе с органами обеспечения безопасности правительства Москвы, автомобилей сегодня действительно стало слишком много. Официально в столице насчитывается 2,4 миллиона личных авто. Плюс грузовый и общественный транспорт, а также машины, зарегистрированные в Подмоскovie, но колесящие по улицам города. Власти считают проблему организации движения в городе одной из важнейших, однако ее решение найти трудно.

Непросто обстоит дело и с безопасностью на дорогах. Хотя в прошлом году число дорожно-транспортных происшествий снизилось на 3,7 процента (с 9521 ДТП в 2003 году до 9172 ДТП в 2004-м), проблем в этой области много. В результате ДТП в прошлом году погибли

1195 человек, а 9772 получили увечья. Улучшения есть, но не слишком существенные. В 2003 году эти показатели составили соответственно 1327 и 10241 случай.

В целях улучшения работы дорожных служб в оперативное управление ГУВД переданы три аэростата и два дирижабля, которые помогут следить за обстановкой на столичных магистралях. С 1 декабря 2004 года ограничено движение грузовиков в центре города. Кроме того, приобретены специальные технические средства, позволяющие быстро и точно фиксировать места происшествий на дорогах. Идет работа над проблемой парковки транспортных средств, ее решение поможет улучшить пропускную способность основных транспортных артерий и улучшить экологическую ситуацию в городе.

«Наша семья состоит из четырех человек, один из них - ребенок на инвалидности. Поясните, пожалуйста, распространяются ли его льготы на всех членов семьи?»

Ирина ХОХЛОВА, ЮВАО.

ДЕТСКИЕ ЛЬГОТЫ - ТОЛЬКО ДЛЯ ДЕТЕЙ

По данным сотрудников окружного управления социальной защиты населения ЮВАО, льготы, которыми пользуется больной ребенок, на всю семью не распространяются.

Если родители решили отправить его в санаторий за пределы города, то в этом случае они должны оформить социальную карту москвича, и все транспортные расходы будут оплачены государством.

Что касается иных видов льгот, здесь картина следующая. Ребенок-инвалид имеет право на 50-процентную скидку: при оплате общей площади жилых помещений муниципальной фонда, оплате коммунальных услуг за пользование холодной и горячей водой, светом и отоплением. Он также оплачивает полную стоимость вывоза всех видов бытовых отходов.

ЗА ПОМОЩЬЮ - К ГЛАВВРАЧУ

«По показаниям моих заболеваний мне одновременно требуется выписка трех различных лекарств. Но участковый врач выписывает один рецепт. Остальные лекарства приходится покупать за свои деньги. Разве это правильно?»

Светлана УЧЕНОВА, Зеленоград.

В аппарате начальника Зеленоградского управления здравоохранения «МС» поясняют: врач обязан выписывать льготные лекарства в соответствии с жизненными показаниями больного. Об ограниченных выписки рецептов и каких-то лимитов на дорогие лекарственные средства не идет речь. В каждом конкретном случае конфликтных ситуаций больной должен обратиться к главному врачу поликлиники.

В диспетчерской дежурили:

Н. Андреев, А. Астафьев, А. Миль, Н. Модестов, В. Потресов, В. Ратманский, А. Сидячко

ВЫБОРЫ БУДУТ В ДЕКАБРЕ

«Когда и как будет переизбираться Московская городская дума?»

Иван СОЛОДКОВ, пенсионер, район Гагаринский.

Как нам сообщили в пресс-центре Мосгордумы, выборы намечены на первое воскресенье декабря этого года. Количество депутатов останется прежним - 35 человек, из них 20 будут избраны по партийным спискам и 15 - по одномандатным округам. Сегодня в Мосгордуме есть фракции от партий: «Единая Россия», «Родина», «Яблоко», «СПС» и «Партия жизни - Новая Москва».

Наталья СМОРОДИНОВА: КОНЕЧНАЯ СТАНЦИЯ... - ЗАРПЛАТА

Окончание. Начало на стр. 2

Судите сами. Большая часть затрат эксплуатирующей организации - фонд заработной платы. От периодичности работ зависит не только количество рабочих, но и качество работы. Чаще убираешь, чаще делаешь текущий ремонт и т.д. - дом в лучшем состоянии. Но и затраты на такое обслуживание должны быть выше. Значит, либо должна увеличиться численность обслуживающего персонала, либо улучшится механизация труда, либо интенсивность труда возрастает. Что выбрать - решит обслуживающая организация. Вот для этого и нужны стандарты и нормативы. То же - с затратами на материалы. Новые материалы требуют новых технологий. Новые технологии - специалистов более высокого класса. Значит, другая оплата труда нужна. Все взаимосвязано...

Разрабатывать норматив для каждого дома невозможно. Да и эксплуатировать один дом невыгодно прежде всего жителям: большие затраты, высокая себестоимость. Выгоднее эксплуатировать не один дом, а несколько. И где взять столько профессиональных управляющих?

- Наталья Валентиновна, в начале разговора вы сказали, что у вас маленькая организация. Что это значит?

- У нас работают 12 человек. Конечно, я могу увеличить штат, набрать специалистов - потребность есть. Другое дело: я как руководитель должна обеспечить людей нормальной зарплатой. Работа у нас очень интенсивная, но и заработок вполне достойный. Каждый сотрудник станции может делать и делает не только непосредственно то, что требует его узкая специализация, но и способен подменить коллегу. К примеру, я не только руковожу коллективом, но и консультирую. Главный бухгалтер сможет проконсультировать по любому вопросу. Это же могут сделать другие специалисты станции: ведущий экономист, плановик. Поэтому к нам обращаются не только с просьбой обосновать трудозатраты или стоимость договора, но и просят подсказать, как составлять сметы, калькуляцию затрат, задать кадровые вопросы. Если мы чего-то не знаем, то подсказываем, где почитать. Если документ редкий - копируем его, и выдаем...

- И много такой работы?

- Много. В ЖКХ пока большая текучка. Постоянно приходится объяснять азы. Были случаи, когда спрашивали, как наряд закрывать, как его оформлять.

- Можно отнести вашу работу к разряду ответственной?

- Зарботная плата - ответственная сфера? Нормы обслуживания - ответственное дело? Если рабочему неверно объяснят, как начислили заработную плату, - жди конфликта!

Кстати, еще раз воспользуюсь нашей беседой - растолкую суть частых конфликтов по работе диспетчеров. Строго говоря, они работают на окладе и по-прежнему: по 8 часов. Но большинство жилищных организаций договорились с диспетчерами об ином режиме: работать сутки через трое.

- Это нарушение?

- Это не нарушение, если внутренний распорядок рабочего дня, коллективный и трудовой договоры с этими работниками содержат указания на скользящий график работы и суммарный учет рабочего времени. Слова «суммарный учет» и «скользящий график работы» должны быть обязательно указаны в коллективном договоре и в договорах с рабочими. Почему так? Да потому, что диспетчеры попадают работать в праздничные дни и выходные или за какие-то календарные месяцы количество часов не выработывают, но в другие месяцы у них переработки. И вот тогда диспетчер говорит: я переработал - вы мне заплатите. Ему не платят. Конфликт! Начинается затяжное, изматывающее разбирательство, которое нередко оканчивается обращением в суд, испорченными отношениями, увольнением, текучкой кадров.

Выход прост: в коллективном договоре надо записать «суммарный учет» рабочего времени, то есть не по месяцам, а годовой учет. Тогда все цифры сходятся. Правда, табельщики должны быть внимательны - надо так составлять график работы, чтобы не было переработок. Должностной оклад и премии остаются...

- Вы сказали, что ни у вас, ни у ваших сотрудников нет званий. А хотелось бы иметь?..

- Скажу только о себе: нет. Заниматься наукой надо серьезно - значит, в ущерб основной работе. Мне, откровенно говоря, интересно заниматься тем, чем я занимаюсь. На работу иду с удовольствием. И большинство наших сотрудников - тоже. А когда нам сообщают, что надо что-то новое разрабатывать, то вы бы видели, как у наших женщин - а их большинство в коллективе - загораются глаза. Они знают все, что связано с жилищной сферой. Они своего рода универсальный справочник для ЖКХ. Поэтому многие жилищные организации и заключают с нами договоры на обслуживание. Им проще к нам обратиться, чем копаться в документах и компьютерных базах данных. Мы для них самый надежный и быстрый источник информации...

Василий ДВОРЫКИН

Увы, Николай Аржанцов, генеральный директор ООО «Кириллица - управляющая компания», так и не объяснил происхождение названия фирмы - его отвлек срочный телефонный звонок; потом мы заговорили о столь злободневных проблемах, что вопрос о «кириллице» был забыт. Но, познакомившись с этим предприятием так называемого малого бизнеса в ЖКХ, решу обосновать выбор названия сам. Кириллица, как известно, первая славянская азбука, с помощью которой ее создатели Кирилл и Мефодий перевели на славянский язык христианские богослужеб-

«КИРИЛЛИЦА»

ные книги. Другими словами, сначала была кириллица...

Десять лет назад - когда, заметим, зарождалась реформа ЖКХ, - два умудренных опытом человека, ремонтник Николай Аржанцов и дорожник Владимир Шишмарев, разглядев радужную перспективу малого бизнеса в городском хозяйстве, создали малое предприятие, которое назвали загадочно и красиво - «Кириллица А». Шишмарев стал директором, Аржанцов - главным инженером. Начали собирать специалистов, при этом ставку сделали на молодых. Особенно ревностно отнеслись к деловым качествам: выясняли, как человек относится к работе. По этому критерию людей отбирали и обучали. Сегодня в «Кириллице» 21 инженерно-технический работник с хорошим образованием - к тому же каждый повышает квалификацию, ходит на курсы.

Начала «Кириллица» с ремонта дорог федерального значения. Работали по ночам, когда движение наименьшее. Дело шло. Заказчик работой был доволен, что, в свою очередь, укрепляло веру Шишмарева и Аржанцова в правильность избранного пути. Но, как скажет Николай Григорьевич, «класть яйца в одну корзину не стали», а принялись расширять фронт: ежегодно осваивали 2-3 новых вида работ. Принимали участие в окружных тендерах. Успешно вели ремонт асфальтобетонного покрытия уже не только федеральных дорог, но и трассоростепенного значения, дворовых проездов. Занялись комплексным благоустройством дворов по программе «Мой двор, мой подъезд». Научились делать



ФОТО АНДРЕЯ НИКИТИЧЕВА

мягкие кровли, ремонтировать фасады, подъезды. Два года назад им доверили уборку автобусных остановок по трассе Арбат - Кутузовский проспект. До них здесь работали подобные же фирмы, но провалились - много было жалоб. К «Кириллице» пока ни одной претензии. Впрочем, о географии работ и о том, насколько успешной была эта работа, говорят грамоты на стенах небольшого офиса «Кириллицы» - благодарности префектов ЮВАО, ВАО, Департамента ЖКХиБ, ГУП «Доринвест». По итогам 2003 года заняли первое место по ВАО в номинации «Городское хозяйство, коммунальные услуги и экология». Вошли в десятку лучших предприятий города.

Когда прозвучал клич привлечь малый бизнес к участию в реформе коммунального хозяйства, в «Кириллице» решили, что как малое предприятие могут участвовать, во всяком случае конкуренцию тем же ДЕЗам составят. «Для

того чтобы участвовать в реформе ЖКХ, мы в 2003 году создали «Кириллицу - управляющую компанию», где директором уже стал я, - рассказывал Николай Григорьевич. - А Владимир Иванович остался руководить «Кириллицей А», потому что к тому времени у нас появился самостоятельный транспортный участок. Цель «Кириллицы - управляющей компании» - комплексное обслуживание жилищного фонда».

К концу 2003 года разработали технико-экономическое обоснование на обслуживание микрорайона численностью до 15 тысяч человек; сюда вошли ремонт дорог и комплексное благоустройство, изготовление детских и спортивных площадок, разбивка цветников и устройство вертикального озеленения, ремонт мягкой кровли и подъездов, фасадов и жилья. «Мы думали, - признавался Аржанцов, - если такой микрорайон нам выделят для проведения эксперимента, то, приобретая но-

Виталий АКИМКИН: ВЫБОР СДЕЛАЕТ СОБСТВЕННИК



«Управление многоквартирным домом должно обеспечивать благоприятные и безопасные условия проживания граждан, надлежащее содержание общего имущества в многоквартирном доме, решение вопросов пользования указанным имуществом, а также предоставление коммунальных услуг гражданам, проживающим в таком доме» - так говорится в пункте первом статьи 161 нового Жилищного кодекса. Выбор управления многоквартирным домом теперь согласно ЖК всецело лежит на собственниках. О формах этого выбора рассказывает начальник

Управления координации деятельности товариществ собственников жилья и паспортизации жилищного фонда Департамента жилищной политики и жилищного фонда Москвы Виталий АКИМКИН.

- Виталий Васильевич, новый ЖК дал жильцам больше права по управлению многоквартирным домом, но о принципах управления в законе сказано слишком общо и расплывчато.

- Вы попали ко мне в горячее время - готовим важный документ «Об организации управления многоквартирными домами», вносим в него последнюю правку...

Прежде чем говорить о принципах управления, замечу, что новый ЖК не просто наделил жильцов большими правами, но радикально изменил систему управления жильем. Если раньше здесь целиком и полностью господствовали органы власти, то теперь есть широкие права у жителей. Например, общее собрание жильцов, даже не организованное в ТСЖ или другую жилищную организацию, может выбрать управляющую компанию и установить размер оплаты жилищно-коммунальных услуг.

- В статье 161 сказано, что собственники помещений в многоквартирном доме обязаны выбрать один из способов управления многоквартирным домом: либо непосредственное управление собственниками помещений в многоквартирном доме; либо управление товариществом собственников жилья; либо жилищным кооперативом или иным специализированным потребительским кооперативом; либо, наконец, управление управляющей организацией. Чем продиктован столь широкий выбор способа управления?

- Жизнь! Нашими реалиями. Известно, например, что сегодня в Москве еще много домов, в которых проживают не только собственники, но и наниматели. Есть дома, где собственники в меньшинстве, есть - в большинстве, есть ЖКС, ТСЖ, где также жи-

вут не только собственники - закон учитывает это многообразие, предусматривает, что переход на новое управление жильем должен быть революционным - сегодня так, а завтра эдак, - а постепенным. Поэтому ЖК сразу не отстраняет власть от процесса управления. И этот документ - «Об организации управления многоквартирными домами», который я уже упомянул и о котором у нас пойдет речь, - тому подтверждение.

В этом документе прежде всего говорится, что территориальные органы власти - префектуры и управы районов - несут ответственность за организацию управления многоквартирными домами, независимо от форм собственности на помещения в данных домах. Другими словами, местные власти не бросают москвичей - как слепых щенят в воду - в рынок: он, дескать, всему научит. И далее подробно описывается, как в соответствии с ЖК должны управляться многоквартирные дома в Москве.

Для этого они разделены на несколько категорий. Первая категория - дома, где больше 50 процентов квартир находится в собственности города. Система управления в этом случае не будет отличаться от ныне действующей. Сначала префектура административного округа проводит конкурс или тендер по отбору управляющих организаций. Затем, как мы предлагаем, управа, поскольку отвечает за сохранность жилищного фонда на территории своего района, заключает с выигравшей тендер управляющей организацией соответствующий договор об организации управления многоквартирными домами.

Управляющая компания, в свою очередь, строит свои отношения с собственниками квартир. Если

квартира в городской собственности, тогда собственник - орган городской власти - Департамент жилищной политики заключает с управляющей компанией договор на управление этой собственностью. Если квартира в частной собственности, то управляющая организация заключает договор на управление с собственником - причем один договор с множественностью лиц со стороны собственника. В отношении нежилых помещений собственником выступает Департамент имущества.

- А есть ли формы договора?

- Пока нет, но в «Положении об организации управления многоквартирными домами» мы пишем, что формы договоров должны быть разработаны соответствующими департаментами, в том числе нашим - по жилым помещениям, департаментом имущества - по нежилым.

- Виталий Васильевич, вы говорите о жилых и нежилых помещениях. А что будет с так называемыми прилегающими территориями, ведь в ЖК говорится только о многоквартирных домах?

- В ЖК сказано, что в договоре управления среди прочих условий обязательно должен быть указан состав общего имущества, в отношении которого будет осуществляться управление. Территория - общее имущество! Мы поступим так: состав общего имущества будем определять в рамках нашей программы формирования кондоминиумов, которую не сворачиваем, а развиваем; и теперь территория будет входить в описание общего имущества многоквартирного дома. Понятие «кондоминиум» исчезло, «многоквартирный дом» появилось - суть не изменилась: что там территория была общим имуществом, что здесь.

Но мы не закончили разговор о первой категории домов. К ней мы причислили и то жилье, где собственники квартир превышают 50 процентов жителей дома, но где не проведено общее собрание собственников по выбору способа управления. Порядок назначения управляющей компании здесь тот же самый. Единственное отличие в том, что в течение года территориальные органы исполнительной власти, в данном случае управы, должны организовать общее собрание жильцов этого дома, на котором собственники обязаны сами выбрать себе управляющую компанию.

- Обязаны? А если управа не сумеет провести такое собрание, скажем, из-за инертности жителей?

- Значит, домом будет управлять та организация, которая была назначена местными органами власти, а сами органы власти должны будут работать с жильцами до тех пор, пока те не проведут общее собрание. Если же всех собственников устраивает назначенная управляющая организация, ее можно просто утвердить на общем собрании.

ПОШЛА В НАРОД

вую технику, возьмем на себя и вывоз твердых бытовых отходов, крупногабаритного мусора, его раздельный сбор, сортировку, прессовку и доставку на переработку. Чтобы показать в полном объеме работу нашего предприятия, по подсчетам, на выполнение этой программы нужно не менее 4-5 лет, после чего можно подвести итоги и сравнить с обслуживанием других районов»...

Сначала меня насторожили слова «если выделят» - опять надежда на власти? Но потом подумал: чего удивляться, ведь Аржанцов излагает в прошедшем времени, еще каких-то несколько месяцев назад уповать на милость муниципальных чиновников было нормой. Вот и они свое обострение в недра властей запустили, сопроводив его письмом. Документы попали в Департамент поддержки малого предпринимательства. Там благие намерения «Кириллицы» поддержали, обещали кредиты и направили в управы для привязки проекта к конкретной территории. «Ищите главу управы, которого заинтересовал бы ваш проект», - сказали им в департаменте.

- И мы обратились к главам управ нашего, Восточного округа, которые нас хорошо знали по работе, - продолжал Аржанцов. - На протяжении 2004 года к каждому я ходил по пять раз. И уже по одному кругу прошел в 2005 году. Наше предложение главам управ нравится - смысл в нем видят: РЭУ сегодня обслуживают только жилищный фонд, но без энтузиазма - прибыли нет. Возьмись мы дублировать работу РЭУ, тоже ничего не заработа-

ли бы. Поэтому и предложили, чтобы в микрорайоне, где будем трудиться, по тому же договору все плановые работы по благоустройству и ремонту дорог, домов отдали нам. Особенно заинтересовались нашим предложением главы управ Северного Измайлова, Соколиной Горы, Ивановского. Но, к сожалению, глава управы не может сам принять решение. Возможно, такое решается на более высоком уровне?

- Теперь, по новому Жилищному кодексу, все будет иначе, - с энтузиазмом начинаю я. - Выбирать управляющую компанию будут жильцы. У вас солидная репутация, беритесь обслуживать целый микрорайон - вас и предпочтут...

Ни один мускул не дрогнул на лице Аржанцова. Он достает из папки кодекс, открывает - страницы испещрены красными и зелеными пометками.

- Красные пометки - мои. Зеленые - моего заместителя по экономике Елены Геннадьевны Грузиновой. Как видите, изучаем. Мы готовы выполнять все работы, связанные с управлением жильем, кроме специальных, но с Мосэнерго, Мосводоканалом и Мослифтом субподрядные договоры заключим. И счетчики обслуживать будем. Но как взять на обслуживание микрорайон? Хотели было обратиться напрямую к префекту или к руководителю Комплекса городского хозяйства Петру Аксенову, чтобы нам помогли эксперимент внедрить, но, если следовать букве нового Жилищного кодекса, власть не вправе вмешиваться в эту сферу. Теперь решать должны сами жильцы. Но вот вопрос: как это будет происхо-



ФОТО АНДРЕЯ НИКЕРИЧЕВА

дить? В кодексе ответа на этот вопрос мы не нашли.

Таким вопросом задалась сегодня не одна «Кириллица», но мно-

жанцову, что, готовя этот материал к публикации, обязательно снабжу его комментарием специалиста в области управления жильем - пусть ответит, каковы будут принципы управления домами (см. ниже).

Николай Григорьевич, в свою очередь, пригласив к разговору своего заместителя по экономике, принялся увлеченно рассказывать о планах.

Поняв, что хождение по инстанциям - не самый надежный способ завоевания рынка, «Кириллица» пошла в гущу неизбалованного коммунальным обслуживанием народа.

- Мы начали работать в Московской области, - сказал Аржанцов. - Пришли к главе администрации поселка Малаховка Александру Автаеву и предложили свои услуги по эксплуатации жилищного фонда. Понятное дело, отнесли к нам настороженно, хотя мы в качестве аргумента выложили свои грамоты и награды. Для начала нам предложили вывозить мусор. А надо сказать, Малаховка разделена железной дорогой на две части: северную и южную. В южной, более благоустроенной, мусор вывозит другая компания; нам достался неблагоустроенный частный сектор. И вот 17 января мы приступили к вывозу мусора от частных домов. Там около 2 тысяч дворов. На начало марта мы заключили 188 договоров с домовладельцами. Они создали уличные комитеты. Раз в месяц собираются для встреч с нами. Мы им выдаем мешки трех размеров. Они наполняют их и либо выставляют перед домом, либо выносят сами, когда наша машина приходит забирать мусор.

- Они довольны?

- Они довольны. Мы недовольны, потому что нет прибыли. Администрация попросила нас поучаст-

вовать в этом эксперименте из-за отсутствия у них средств на вывоз мусора. Платят нам жители - администрация не вмешивается. Но уже есть договоренность, что нам доверят ремонт дорог, жилищного фонда, благоустройство. Да и сами жители оценили нашу работу, похоже, положительно. Во всяком случае, вчера я был на очередном заседании уличных комитетов. Председатели решили оказать нам помощь - расширить круг договоров. К началу лета планируем выйти на прибыль. Таким образом сделали первый шаг к обслуживанию населения напрямую, без посредников - а это главное!

- Часто думают, что у частника расценки выше, - включается в разговор Елена Геннадьевна. - А это не так. Расценки зависят в основном от штата. Допустим, некий ГУП рассчитал, что на обслуживание жилищного фонда, в котором проживают 15 тысяч человек, им необходимо 250 рабочих. А мы рассчитали, что можем обслужить этот микрорайон меньшим количеством людей, допустим, 150. Значит, сможем расценки уменьшить - жильцы платить будут меньше, при этом наши рабочие получат больше. Но это слишком абстрактный расчет, вот конкретный: мы вели переговоры с ТСЖ, предоставили им свои расценки на обслуживание дома; вышло, если мне не изменяет память, 29 рублей за кв. метр. А ТСЖ платило на тот момент 33 рубля. Главная наша выгода в том, что мы ведем работы комплексно и тем самым снижаем их себестоимость не меньше чем на 5-6 процентов.

И еще мы идем на эксперименты, потому что знаем: чтобы наладить любую работу, нужно пройти и через неудачи, где-то потерять, но в итоге - выиграть. Наши подсчеты показывают: в ЖКХ можно работать с прибылью...

- Но общее собрание надо еще собрать, а это часто большая проблема.

- Ответ на этот вопрос находим в ЖК: можно провести письменное голосование или опрос жильцов! Сложно, скажем, выбрать письменным опросом правление ТСЖ. Но когда выбираешь управляющую организацию, утверждаешь годовой финансовый план, сделать это проще: вывесил в вестибюле документы, жильцы ознакомились и расписались в бумаге, которая может находиться, допустим, у консьержа...

Перейдем теперь к домам, где также больше 50 процентов жильцов - собственники, но где проведено общее собрание. Предположим, на этом собрании жители решили ТСЖ не создавать, но у них на примете есть управляющая организация и они хотят, чтобы она управляла их домом.

Тут возможны два варианта. Собрание может выбрать управляющую организацию из тех, что прошла территориальный конкурс. В этом случае префектура также издает распоряжение. И не только потому, что нет ТСЖ. Дело в том, что такое распоряжение местной власти - форма защиты интересов жильцов. Когда есть распорядительный акт, органы власти могут устранять какие-то нарушения в управлении, не прибегая к суду, на основании договора с управляющей компанией...

Второй случай: собственники выбирают управляющую компанию, не прошедшую конкурс. В этом случае они целиком и полностью берут ответственность на себя, при этом все собственники, включая органы исполнительной власти, владеющие частью квартир, подчиняются решению общего собрания. В этом случае каждый собственник заключает отдельный договор с управляющей компанией; и если у него появляются претензии, то разрешает их в судебном порядке.

Следующая категория: жители решили создать ТСЖ. В этом случае они сами выбирают управляющую компанию. Но если хотят управлять сами - пожалуйста, управляйте сами...

И, наконец, последняя категория: непосредственное управление жителями своим домом. Это исключительный случай - раньше в нашем законодательстве такая система касалась лишь небольших частных домов. Теперь - многоквартирного. В этом случае каждый собственник, живущий в этом доме, заключает прямые договоры: с Мосэнерго, Мосводоканалом, Мослифтом, на вывоз мусора и т.д. Но есть вариант: собственники могут выбрать уполномоченного, который от их имени - по доверенности от каждого собственника - заключает договоры с ресурсными и коммунальными организациями...

- Но выгодна ли такая форма управления?

- Пока нет примеров. Но хочу заметить: управление требует высокой квалификации. В связи с этим, кстати, теперь в наших квитанциях появится еще одна строка: оплата управления.

И тут, как видите, мы плавно перешли к теме, напрямую связанной с управлением многоквартирным домом: начислению платежей. Теперь согласно ЖК платить мы будем не только за жилищно-коммунальные услуги, но и, как уже было сказано, за управление многоквартирным домом, за содержание дома, за капи-

тальный ремонт общего имущества в многоквартирном доме.

Остановлюсь на платежах за содержание дома.

В соответствии с кодексом приняты два способа начисления платежей.

Первый способ: платежи начисляются в соответствии со ставками, утвержденными правительством Москвы. Они будут применяться в случае, если управляющая организация назначена по конкурсу в соответствии с распоряжением префекта или когда общее собрание собственников не утвердило размеры платежей.

Второй способ: расценки за управление, содержание и ремонт утверждаются большинством голосов на общем собрании собственников. Их предлагает управляющая организация, при этом предоставляет все расчеты до копейки. Общее собрание, взвесив свои возможности, утверждает их или отправляет на доработку.

- А если общее собрание решит, что эти расценки не по карману собственникам?

- Что вы делаете на продовольственном рынке, когда выбираете товар? Торгуетесь с продавцом. Так и здесь: допустим, управляющая компания говорит: вот комплекс услуг - он стоит 20 рублей за квадратный метр. Собственники отвечают: мы готовы платить по 10 рублей. Управленцы говорят: мы согласны, но тогда такие-то и такие-то работы делать не будем или будем делать с другой периодичностью - допустим, мыть подъезды не три раза в неделю, а только один; не будем у вас и цветников, и красить штакетник будем только весной, а не каждый месяц. Э нет, говорят собственники, хотим цветники и крашеный штакетник. Управленцы им на это: тогда эта работа будет стоить 15 рублей за квадратный метр. В конце концов они сходятся на 12 рублей за квадратный метр.

Самое главное для нас то, что решение общего собрания является законом для всех жильцов, в том числе для тех, кто остался в меньшинстве или не принял участие в голосовании. Приняло общее собрание решение платить по 12 рублей, значит, будут платить все. Вот, кстати, вам и стимул к тому, чтобы ходить на общее собрания - твое мнение может повлиять на конечное решение!...

И тут возникает ситуация, которой до сих пор в нашей практике не было. Раньше все расценки утверждал город, и никто с городом не спорил. Но тут решение приняло общее собрание собственников дома, а ведь в большинстве домов в собственности города находится меньшая часть квартир. И на общем собрании город будет, как правило, в меньшинстве. И тогда город тоже обязан платить по 12 рублей. А в бюджете у него предусмотрено 10 рублей. Кто будет оплачивать разницу?

- И кто же?

- Мы предлагаем рассмотреть два варианта. Допустим, за малоимущего нанимателя город будет доплачивать. Придется создавать в бюджете специальный резервный фонд. Но, извините, у нас есть такие наниматели социального жилья, которые малоимущими только называются. За них город не должен доплачивать, и в договоре найма должна быть запись о том, что эту разницу доплачивает наниматель.

То же самое с ТСЖ. Товариществу дано право на общее собрание принимать такие решения. И там город как собственник тоже может остаться в меньшинстве...

- А что, ЖК не предусмотрел таких ситуаций?

- В ЖК очень много белых пятен по организации управления многоквартирным домом. Там, например, ни слова не говорится о том, что делать с домом после приема его в эксплуатацию по завершении строительства. До сих пор заказчики-застройщики сами назначали свои управляющие организации. Те выкручивали руки жильцам, назначали необоснованные и непомерные цены. Суды на жалобы жильцов не реагировали. Управы и префектуры оставались в стороне. В лучшем случае следили отписки: вы собственники - выбирайте сами. А жильцы-то зачастую и не были собственниками, потому что собственность у нас по два года регистрируется. И вот они метались - от управы в префектуру, от префектуры - в суд. Хуже всего было нанимателям: знаю случаи, когда они бросали ордера и говорили: не поедем в этот дом, потому что там цены фантастические и конфликт на конфликте.

- Виталий Васильевич, слушаю вас - и не покидает меня сомнение: достаточен ли отпущенный Жилищным кодексом год на выбор жильцами способа управления домом?

- Сложный вопрос. Быстрых темпов, конечно, не будет. Да они и не нужны. Люди к реформам очень недовольно относятся. Должны появиться положительные примеры - тогда дело пойдет. Впрочем, истины ради стоит заметить, что в Москве в отличие от других городов инфраструктура для этого перехода уже создана. У нас есть частные управляющие компании. Развито жилищное движение: ТСЖ, домкомы, территориальные общины. В Москве большая активность населения. Проблемы могут возникнуть при переходе на стопроцентную оплату жилищно-коммунальных услуг. Субсидии получат только малоимущие. Остальные будут платить полностью.

- Когда объявят о переходе?

- Недавно из федеральных органов пришла бумага, правда, без подписи. Там написано, что в РФ принято решение - кем, не сказано, - что, оказывается, уже в 2005 году мы все должны перейти на 100 процентов оплаты жилищно-коммунальных услуг. Но сегодня большинство москвичей не могут платить столько. Пример с пенсионерами при монетизации льгот - наглядный урок. Нужно предвидеть последствия перехода. Такими прогнозами занимаются и в Комплексе городского хозяйства Петра Николаевича Аксенова, и в нашем департаменте. Вывод один: переходить на стопроцентную оплату пока нельзя, поэтому в Москве этот переход вряд ли случится в 2005 году - революцию устроить не будем. Вообще нельзя назначать дату перехода. Переход должен произойти естественным путем. К тому же в ЖК сказано, что субсидии будут получать малоимущие наниматели и собственники, в том числе жители ТСЖ. Но кто они, эти малоимущие? Нужно опередить. Также процесс непростой. Многие коммерческие фирмы до сих пор выплачивают официальную зарплату в 1000 рублей, а в конверте дают 1000 долларов. Вот и выходит, что человек ездит на BMW и полу-

чает субсидии. Это проблема федерального уровня: назначать надо за обман государства...

И тем не менее процесс к намеченной цели приведет. Люди поймут, что, кроме них самих, никто за собственность платить не обязан - начнут планировать свои расходы, экономить, ставить приборы учета и т.д. Поймут они и другое: стоимость их квартиры должна расти, а для этого нужно обслуживать дом на уровне требований времени. Придет и осознание того, что отношения между управляющей компанией и собственниками регулируют законы, а государство несет ответственность за соблюдение этих законов.

- Виталий Васильевич, и последний вопрос. Утверждение, что без малого бизнеса реформа ЖКХ невозможна, стало записной истиной. Но как приблизиться к рынку управления жильем частными компаниями?

- Действительно, до сих пор на этом рынке частные компании встречают сопротивление ДЕЗов, и понятно, по какой причине: частная управляющая организация - конкурент ДЕЗу, причем зачастую превосходящий дирекцию, если можно так выразиться, по силам. В ДЕЗе понимают, что из-под контроля выходит жилищный фонд, теряются деньги. Не скажу, что все ДЕЗы, РЭУ и ГРЭПы плохо работают, есть такие, что держат нос по ветру, поняли, что вступили в рынок. Другая, немалая часть работает по традиции - уверены, что их защитит управа, никому не отпад дом. Известно и то, что сама ДЕЗ не заинтересована в эффективном управлении. Но вот когда дирекция на равных с частными компаниями выйдет на свободный рынок, когда ей - по закону! - уже не будет покровительствовать местная власть - тут уж посмотрим, кто выиграет. В связи с этим несколько слов о роли местной власти. На рынке жилищно-коммунальных услуг, как известно, три субъекта: потребитель - это мы, жильцы; производитель услуг - это наши ГРЭПы, ДЕЗы, частные фирмы, аварийщики и государство - третий субъект, который должен установить правила игры на этом рынке. Какой бы порядочный ни был руководитель управляющей организации, все равно главное для него - прибыль. Задача власти - регулировать взаимоотношения производителя и потребителя услуг на этом рынке согласно букве закона, в том числе согласно новому Жилищному кодексу. То есть власть должна создать такие нормы и правила, чтобы и волки были сыты, и овцы целы.

Я считаю, что новый Жилищный кодекс открывает дорогу малому бизнесу. С одной стороны, управляющие организации получают прямую заинтересованность - это для них бизнес, и они знают, как в этой сфере получить прибыль. С другой стороны, жильцы получают надежный инструмент контроля над деятельностью этих компаний - ведь по 162-й статье ЖК управляющая организация обязана раз в год отчитываться перед собственниками до копейки. Такого раньше не было! А это значит, что в любой момент халтурщика могут заменить тем, кто работает хорошо. И менять уже будет не власть, а сами жильцы, собственники. Так что, думаю, у тех, кто начал это дело, все получится. Нужно только запастись терпением и настойчивостью.

Материалы подготовил
Леонид ГОВЗМАН



На должность заместителя префекта ЦАО по жилищно-коммунальному хозяйству и благоустройству Артем ЦАТУРОВ заступил сравнительно недавно. Ранее он возглавлял окружную Генеральную дирекцию по ремонту и эксплуатации дорог, благоустройству и озеленению. Будучи едва ли не самым молодым руководителем такого ранга, он тем не менее хорошо знаком со спецификой сложного коммунального комплекса центра столицы и проблемами его реформирования. Вот об этом мы и решили побеседовать с ним.

В ДЕНЬГАХ НЕ КУПАЮТСЯ - ИХ СЧИТАЮТ!

- Артем Владимирович, ваш округ - «самый столичный» из всех столичных, к нему привлекает постоянное внимание. Это как-то отражается на тех задачах, которые приходится решать в сфере городского хозяйства?

- Центральное положение округа, который действительно находится в фокусе общественного внимания, просто обязывает нас скрупулезно и тщательно заниматься именно этой проблематикой. У нас очень высокая плотность застройки, перегружены автомагистрали. На одного постоянного жителя округа приходится три человека, приезжающих сюда на работу из других районов. Добавьте также значительное число гостей столицы и транзитных пассажиров, которые тоже не минуют центр. В таких условиях формирование комфортной среды обитания, включая и повышение уровня содержания жилищного фонда, становится первоочередным делом. Ведь в половине жилищного фонда округа износ основных конструктивных элементов и внутридомовых инженерных сетей превышает 60 процентов. То же можно сказать и о межкорпусных коммуникациях. А это, как вы понимаете, создает определенные трудности в процессе эксплуатации. Что предпринимаем? Начну с теплоснабжения. За последние годы в округе реконструированы 39 котельных и районная теплостанция «Переяславская», построено 99 новых и модернизировано около 450 имеющихся тепловых пунктов. Ежегодно в округе переключается 14-15 процентов теплотрасс.

- Бытует мнение, что ЦАО буквально купается в деньгах, а потому здесь проще решать проблемы ремонта, реконструкции и модернизации.

- Нет, с таким утверждением не могу согласиться. Средства, выделяемые из бюджета города на капитальный ремонт жилищного фонда, хватает лишь на поддержание инженерных систем в работоспособном состоя-

нии. Но, конечно, даже частичный ремонт приводит к сокращению числа аварий, хотя вовсе не исключает их на старых участках. Анализ показывает, что по сравнению с отопительным сезоном 2003-2004 годов аварийность на системах теплоснабжения снизилась на четверть.

- Учет и экономия ресурсов в коммунальной сфере - едва ли не самая значимая составляющая реформы ЖКХ. Здесь по каким направлениям работаете?

- Немногом более года назад правительство города приняло постановление № 77-ПП «О мерах по улучшению системы учета водопотребления и совершенствованию расчетов за холодную, горячую воду и тепловую энергию в жилых зданиях и на объектах социальной сферы города Москвы». Чтобы реализовать положения этого документа, в округе сформировали соответствующую программу. Суть нашего подхода - применение кустового метода установки узлов учета с охватом всех групп потребителей ресурсов, а также координация работ единым окружным заказчиком. Основная задача текущего года - организация расчетов с потребителями и ресурсоснабжающими организациями по общедомовым приборам учета. Уже в первом квартале мы должны завершить сдачу на коммерческий учет узлов, установленных в прошлом году. На данный момент сдано 276 узлов, в процессе сдачи находятся еще 525. Кроме того, предстоит завершить опытную эксплуатацию системы автоматизированного учета ресурсов (САУР) и закончить ее метрологическую аттестацию.

Если говорить об экономии ресурсов, то здесь мы тоже действуем поэтапно и целенаправленно. Еще в 2000 году у нас был организован демонстрационный объект - зона высокой энергетической эффективности в микрорайоне Скотертный. Второй этап - создание объектов энергоэффективного хозяйствования в районах округа, третий - выполнение работ по энергосбережению на



ФОТО АЛЕКСАНДРА МАТЮШКИНА

крупных объектах и ряде ЦТП, находящихся на балансе ДЕЗов районов Басманный, Таганский, Пресненский, Мещанский, Арбат, Замоскворечье и Якиманка. Результат работы уже налицо. Это и упрощение взаиморасчетов, и переход к оплате за поставленное тепло по фактическому расходу там, где установлены приборы учета. При их отсутствии оплата ведется по выверенным расчетным значениям, в зависимости от температуры окружающего воздуха. Кроме того, ужесточен контроль за перечислением платежей теплоснабжающим организациям. Оплата производится по факту отпуска тепловой энергии населению. Для выполнения всего комплекса работ по организации системы учета топливно-энергетических ресурсов в округе введен институт энерго-сервисных компаний.

- Мы информировали читателей о том, что сделано в ЦАО по программе «Мой двор, мой подъезд» в прошлом году. А каковы ее приоритеты и особенности на ближайшую перспективу?

- Для нас эта программа - составная часть реформирования ЖКХ. Ее особенность на ближайшие два года - переход от благоустройства отдельных дворов к комплексному благоустройству кварталов, микрорайонов и целых районов.

В числе приоритетов и обеспечение сохранности всего, что сделано в предыдущие годы.

Должен заметить, что внедрение систем видеонаблюдения у подъездов жилых домов технически позволяет обеспечить обзор всей дворовой территории. Есть возможность оперативно принимать решения по случаям вандализма. Именно благодаря видеонаблюдению количество таких фактов снизилось со 133 в 2003 году до 26 в 2004 году.

- Острейшая проблема округа - огромное количество автотранспорта при дефиците мест его хранения. Она как-то решается?

- Ее надо решать. Одно из направлений программы как раз и

состоит в том, чтобы обеспечить жителей местами хранения личного транспорта, хотя это очень и очень непросто сделать в условиях нашего округа. Тем не менее в комплексно благоустроенных дворах нам удалось создать парковки на 553 машины. Там перевели автотранспорт после сноса незаконно установленных металлических тентов. Что же касается перспектив, то теперь при проектировании муниципальных домов обязательно должно предусматриваться строительство подземных паркингов и придомовых гостевых стоянок.

- Летом прошлого года округ буквально расцвел, дворы радовали глаз настоящими шедеврами цветочного оформления. Собираетесь продолжить в том же духе?

- Обязательно. Во-первых, надо иметь в виду предстоящий юбилей Победы. Столица примет множество гостей, в том числе и зарубежные государственные делегации. Понятно, что облик города должен соответствовать уровню торжеств. Во-вторых, мы учитываем и сложную экологическую обстановку в округе. Несмотря на дефицит площадей, объемы озеленения и цветочного оформления значительно увеличатся. В текущем году на 23 улицах планируем провести контейнерное и вертикальное озеленение.

Беседовал
Петр ПОЛЫНОВ

В последние годы в столице получил развитие так называемый клининговый (от английского слова «clean» - чистый) бизнес. Новые уборочные компании намерены взять на себя заботу по поддержанию чистоты и хорошего санитарного состояния любых объектов недвижимости - школ, больниц, жилых домов, офисных помещений... Но как всякое новое дело, оно требует особого внимания и заботы городских властей.

КЛИН КЛИНИНГОМ ВЫШИБАЮТ

Об этом, в частности, говорилось на недавнем совместном заседании комиссий по предпринимательству и экономической политике Московской городской думы. «В результате обвальной приватизации в городе практически полностью была разрушена сфера бытового обслуживания населения, - отметила председатель комиссии по экономической политике Мосгордумы Ирина Рукина. - Пришлось начинать практически с чистого листа, и сегодня сфера услуг постепенно развивается: растет число предприятий, внедряются новые формы обслуживания, технологии. Появились клининговые предприятия, которые могут дать толчок развитию и других направлений городского хозяйства и социальных программ».

Первая клининговая компания по уходу за недвижимостью появилась в Москве в 1991 году. Для нас это непривычный вид услуг. В советское время мы довольствовались уборщиками, которые с помощью незатейливых орудий труда - ведра, тряпки, веника и швабры - приводили в порядок помещения в казенных учреждениях, мыли подъезды в домах. В своих же квартирах, за редким исключением, никому даже в голову не приходило нанимать кого-то со стороны. Можно, конечно, вспомнить фирму «Заря», которая занималась мытьем окон. Но все это - вчерашний день.

По оценкам зарубежных экспертов, развитая сфера услуг и, в частности, профессиональная уборка помещений - один из признаков благосостояния общества. Все, кто побывал за бугром, всегда удивлялись, как у них чисто, красиво, приятно пахнет. И все это благодаря развитой индустрии чистоты, работе клининговых компаний.

В Европе клининговые предприятия по числу занятых в них находятся где-то на втором-третьем месте после торговли и общественного питания. А по подсчетам американских экспертов, каждый седьмой наемный работник - представитель клининговой отрасли. Сегодня в России существует порядка 500 клининговых компаний, причем 200 из них - в Москве. Они оказывают широкий спектр услуг - от уборки дворов до эксплуатации жилищного фонда.

Уборочные компании используют современное оборудование, технологии, материалы не только для обеспечения идеальной чистоты, но и для поддержания необходимого уровня санитарии и гигиены. Особенно когда речь идет об уборке школ, больниц, обеспечении чистоты и гигиены на железнодорожном транспорте. И неудивительно. «По существу клининг охватывает все сферы нашей повседневной жизни от быта до производства, - подчеркивает президент Ассоциации российских уборочных компаний (АРУК) Юрий Рябичев. - Поэтому клининг - это не только те или иные услуги, но и целая большая отрасль». При этом развитие данной отрасли в столице сулит нам не только чистоту, но и создание новых рабочих мест, поддержку различных социальных программ.

Есть в этой сфере, конечно, и нерешенные проблемы. Если в Европе клининговые компании обслуживают от 60 до 90 процентов зданий муниципального сектора, то в Москве есть, пожалуй, только одна компания, обслуживающая сразу 10 муниципальных домов. Поэтому в решении совместного заседания комиссий городской Думы было прямо записано: «Правительству Москвы, руководителям соответствующих департаментов предлагаем рассмотреть вопрос о конструктивных изменениях системы привлечения клининговых компаний к выполнению городских заказов на проведение уборочных работ».

Виктор БАШКИН

К 10-летию инвестиционно-риэлторской компании «Пересвет-Инвест» «ДОВЕРИТЕЛЬНОЕ УПРАВЛЕНИЕ»: 100% ДОХОД ОТ СДАЧИ КВАРТИРЫ

СДАЧА КВАРТИР В АРЕНДУ - ДЕЛО ХЛОПОТНОЕ

Сдача квартир в аренду - одна из самых популярных услуг на рынке недвижимости. Это хорошее финансовое подспорье для владельцев «излишней» жилплощади, не требующее значительных капиталовложений и ежедневного внимания. Однако есть и оборотная сторона такого бизнеса - хлопоты и беспокойство, обусловленные поиском порядочных и платежеспособных квартирантов, их заселением и последующим контролем за проживанием, а также за поступлением квартплаты без задержек.

Кроме того, хозяину нередко приходится решать хозяйственные вопросы, связанные с эксплуатацией жилплощади. Поэтому сегодня все больше москвичей, сдающих жилье в аренду, переключаются на «моральный дисконфт» на плечи риэлторов. Такая передача забот по сдаче в аренду жилья в руки профессионалов называется «доверительное управление».

«ДОВЕРИТЕЛЬНОЕ УПРАВЛЕНИЕ»

На рынке аренды услуга по «доверительному управлению» (поручению жилья) существует с 1996 года, а более активно применяется

с 2000 года. Суть ее заключается в том, что агентство недвижимости по поручению владельца квартиры или комнаты берет на себя обязательство по поиску квартиросъемщиков и проверке их надежности, контролю за оплатой, соблюдением порядка в квартире, по своевременной оплате коммунальных платежей, междугородних телефонных счетов, урегулированию ситуаций жалоб соседей на квартиросъемщиков. Кроме этого, агентство гарантирует страховку жилья, имущества, оборудования. Все, что нужно делать владельцу сдаваемого жилья, - это своевременно полу-

чить доход, причем по желанию он может получить авансовый платеж сразу за несколько месяцев вперед. И не важно, сдается ли в данный момент квартира или нет. При этом хозяин может находиться за границей и принимать участие лишь в решении нескольких вопросов, для которых нужно его согласие. О каких-либо крупных нарушениях собственник извещается, и эти проблемы решаются совместными силами.

КАК ЗАКЛЮЧИТЬ ДОГОВОР

«Сегодня российский рынок недвижимости становится более ци-

вильзованным, - рассказывает начальник отделения «Пролетарское» компании «Пересвет-Инвест» Татьяна Еремина. - Если раньше за услугой «доверительного управления» к нам обращались 1-2 человека из 10-15, то сегодня - треть от всех обратившихся. По словам самих клиентов, так они обеспечивают себе спокойствие и стабильность».

Для оформления договора от клиента требуются общегражданский паспорт собственника и документы на собственность или выписка из домовой книги, если это му-

ниципальное жилье. И, конечно же, достоверная информация о квартире, в том числе о наличии других собственников данной жилплощади, чтобы в момент сдачи в аренду квартиры она не стала предметом спора или претензий третьих лиц.

По словам Татьяны Ереминой, при выборе агентства для заключения договора о доверительном управлении нужно учитывать опыт агентства в этой области, наличие соответствующих уставных документов и высокий уровень профессионализма агентов.

ТЕЛЕФОНЫ ОТДЕЛЕНИЙ КОМПАНИИ:	
Пролетарское.....	782-10-99
Третьяковское.....	786-61-88
Маяковское.....	995-21-59
Менделеевское.....	780-21-58
ОБМЕН АРЕНДА ИПОТЕКА	

Статья в «МС» № 1 от 12 января «Идущие сквозь стену» заставила меня задуматься. Я попыталась разобраться: что же происходит? Почему действительно перестройки новых квартир приняли такой масштаб? И пришел к выводу, что изначально строители перекаладывают свои задачи на жителей и службы ЖКХ.

Практически каждый дом сдается строителями в ужасающем состоянии. Принципиальные возражения принимающей стороны по недоделкам вызывают у строителей и чиновников негодование. Они давят, угрожают, подкупают и тут же просят подписать акт о приемке: потом, если, мол, кто-то будет возмущаться, строители доделают. Но как только акт подписан, об обещаниях можно забыть!

Что дальше? ЖКХ должно выполнять свои рутинные эксплуатационные функции в условиях, когда принятое здание будто бы находится в идеальном состоянии, но не тут-то было! Здание переделывается: грохочут перфораторы, количество мусора увеличивается в десять раз. Почему?

Во-первых, трубные радиаторы, которые строители ставят со времен царя Гороха, никому не нравятся и поэтому меняются на современные. Во-вторых, ванны и раковины по внешнему виду - для гетто, а краны водяной системы, начиная от стояков, такие, которые ставятся на свиноводческих фермах, из штурвалов торчат снопы затвердевшего в краске льна. Сливы от ванн и раковин проложены горизонтально, без уклонов, по полу, без прижатия к стене, свободно болтаются - значит, надо перебирать, перекаладывать!

А электропроводка?! Во всех комнатах и коридорах прибитые гвоздями набекрень приложенные к стене крышки из обрезков листовой жести. Отдельные гвозди загнута на лицевой стороне - это электрические ниши. Именно ниши, а не коробки, как должно быть. И вы думаете, что там провода заизолированы, надеты наконечники? Зачем? И так сойдет! А на кухне просто валяется на полу пластмассовая труба с проводом для подключения электроплечи! Настоящий хозяин не потерпит такого разврата!

При сегодняшней насыщенности электроприборами просто диверсант какой-то, а не конструктор разрабатывает схему электропроводки и количества розеток. Позже владелец квартиры накупит удлинитель, разветвителей, растянет их по всей комнате - под кроватями, тумбочками, половиками и

КТО ТАК СТРОИТ?

ПИСЬМО РАССЕРЖЕННОГО НОВОСЕЛА



ФОТО АЛЕКСАНДРА МАТЮШКИНА

коврами, будет по ним ходить и регулярно тереть пылесосом, пока не произойдет замыкание. При этом на одной розетке будет висеть повышенная мощность. По крайней мере в Москве 90 процентов случаев возгораний - от замыкания электропроводки.

И, наконец, вентиляция. Трубные каналы висят, как паутина в фильме «Вий»: острые кромки жести, никакого уплотнения - даже для промышленного помещения это просто уродство, а здесь будут жить люди каждый день.

Все, что здесь изложено, - это описание конкретных мытарств в новой квартире (гензастройщик ДСК-1) моего родственника, где мы собственными руками пытаемся все это безобразия уже в течение 1,5 лет привести хоть в какое-нибудь приличное состояние. Так что со словами Ольги Матвеевой: «...конфигурация квартир, тщательно продуманная архитекторами, то есть специалистами, ну совершенно не устраивает новоселов», - не могу согласиться. Упреждая, скажу, что стены мы не двигали, проемы не делали, хотя и не можем понять: что же это за бывшие двоечники-конструкторы, которые

дверь в малюсенькую комнату располагают посередине стены? Как можно в такой спальне поставить кровать, чтобы чувствовать себя уединенно и уютно? Никогда! Всегда будешь лежать, как на съёмочной площадке, беспокойно поглядывая на эту дверь.

На что еще хотелось бы обратить внимание? Перед входом в подъезд, например, дома серии П-44Т укладывается полированная бетонная плита, на которой зимой устоять невозможно - скользко. В отличие от дома серии П-44 (старая серия), где козырек над входом в подъезд имеет консольный вылет 2 м и перекрывает всю площадку (размеры площадки в обеих сериях домов одинаковы), козырек в новой серии всего 0,5 м. А еще отсутствует желоб, улавливающий воду. Войти в подъезд при дожде - проблема: обдает водой с головы до ног, а надо еще открыть домофон. Для молодых мам с коляской такой подъезд - тоже наказание. А потом еще замучает снег, который будет наваливаться прямо к двери да еще примораживаться ляпающей сверху водой. Сколько будет потрачено сил и денег только из-за отсутствия нормального козырька?!

На примыкании подъезда к дому от пола до потолка рваная щель - подъезд отошел от дома. Что, «конструкторы-специалисты» эту болезнь не знают? Может, авторский надзор в лице генпроектировщика когда-нибудь посетил стройку? Увольте, не царское это дело! Далее: в шлюзовых дверях вместо дверных коробок обычный ржавый уголок. Вид ужасный! Полы не покрыты даже простейшей плиткой - серо-черный бетон. Цвет стен не определит никакая колористическая комиссия, но и это все облупилось, в том числе на потолках. Жильцы, конечно же, будут настаивать на приведении всего в порядок, коммунальщики будут говорить, что не хватает денег и по срокам не положено (дом ведь только сдан), а строители, уже забрав 500 процентов рентабельности, ваяют новый дредоут для нас. Поздравляю!

Перила пешеходных маршей покрыты кривой, расположенной в разных плоскостях, полимерной насадкой. Электронный указатель этажей малого лифта установлен вверх ногами, так и замурован, так и принят комиссиями.

По поводу вентиляционных коробов я беспокоюсь Ольги Матвеевой решительно разделяю, но... Мы убрали уродливые самодельные коробчатые трубы разводки вентиляции по помещениям, смонтировали на эти же места фирменные трубы и завели их концы в вертикальные каналы основной вентиляции. Потребовалось разделить входы. И что же мы увидели? Секции основных вертикальных коробов установлены друг на друга без раствора, швы не промазаны. Что происходит при этом? Потоки воздуха в главной трубе воздухопровода (самое большое отделение, которое объединяет все этажи и которое нарушители урезают под холодильники) закорачиваются напрямую с квартирами, выключая из схемы вертикальный канал, предназначенный для каждой квартиры и играющий одновременно роль обратного клапана и разгонного устройства - тяги. Кстати, верхний выход этого вертикального квартирного канала в главный должен выпиливаться размером, равным сечению квартирного канала, строители же выбивают молотом перемычку размером 0,5 кв. м. По этим причинам реально движение воздушного потока неконтролируемо. При пожаре у ближайших соседей продукты горения с учетом того, что при этом создается избыточное давление из-за разности температур, попадают во все квартиры. Но и не при пожаре вы слышите, о чем говорят соседи, ощущаете все запахи от их кухни и туалета. Поэтому, когда Владимир Ресин говорит о проблеме проветривания многоэтажных домов, я думаю: знает ли он о бандитизме строителей?

Так что и не хотели бы мы заниматься этой перестройкой, но строители поставили всех на колени: и жильцов, и эксплуатационников.

Дмитрий БОДОВСКИЙ,
читатель «МС»

ВОТ ТЕБЕ, ДОЛЬЩИК, И 1 АПРЕЛЯ...

В прошлом году наша газета опубликовала материал «Рисковые ребята» («МС», №19, 26 мая - 1 июня 2004 года). Речь шла о самом массовом инвесторе на рынке жилищного строительства - так называемом дольщике. Уже почти 10 лет «долька» - основа всего жилищного строительства страны. По статистике, за ее счет возводится 95-97 процентов жилья. При этом права частных инвесторов, то есть людей, вкладывающих в строительство собственные накопления, практически ничем не защищены. И вот - хорошая новость: с 1 апреля дольщики находятся «под охраной». Хотя дата располагает к шуткам, но именно с этого дня вступает в силу новый Федеральный закон «Об участии в долевом строительстве многоквартирных домов и иных объектов недвижимости».

Правда, не успели просохнуть под документом чернила официальных подписей, как в строительном сообществе развернулась всероссийская дискуссия. Первыми ее начали столичные строители, затем свое недовольство выразили и региональные представители стройкомплекса, заявляют о необходимости внести в него «поправки».

Во-первых, по этому закону застройщик вправе привлекать деньги дольщиков только после получения разрешения на строительство, опубликования проектной декларации и государственной регистрации права собственности или права аренды на земельный участок, предоставленный под строительство дома. В случае нарушения этих правил участник долевого строительства может обратиться в суд с иском о признании сделки недействительной, потребовать возврата денег и уплаты процентов.

Во-вторых, от момента опубликования декларации до заключения первого договора должно пройти не менее 14 дней. Более того, статья 22 закона запрещает какую-либо рекламную деятельность по

привлечению дольщиков до выполнения вышеозначенных требований. Это, убеждены аналитики, должно пресечь возможность собирать деньги на несуществующее строительство.

В-третьих, согласно закону договор строительной компании с дольщиком подлежит государственной регистрации и считается заключенным только с момента такой регистрации. Этот пункт позволит исключить распространенную практику двойной продажи объектов недвижимости. Ведь ранее договоры соинвестирования подлежали лишь учетной регистрации, которая де-факто строителей ни к чему не обязывала. В договоре определяется объект передачи, то есть квартира, сроки ее передачи от застройщика дольщику, сведения о цене, порядке оплаты и так далее.

В-четвертых, доселе дольщик чаще всего не мог получить необходимую информацию о застройщике, его правовом статусе, деловой репутации. Фактически ему приходилось заключать договор вслепую. Новый закон обязывает застройщика открывать о себе максималь-

но полную информацию. Согласно статье 20 она должна содержать, в частности, перечень реализованных проектов за последние три года, финансовые показатели компании, годовые отчеты, бухгалтерские балансы, заключения аудита, разрешительную документацию, подробные данные о проекте, сроках строительства, подрядах и т.д.

В-пятых, как известно, один из самых больших вопросов «дольки» - несоблюдение строителями срока сдачи домов. Статья 6 нового закона определяет ответственность застройщика по срокам передачи квартиры дольщику. «В случае нарушения предусмотренного договором срока... застройщик уплачивает участнику долевого строительства неустойку (пеню) в размере одной семидесятипятой ставки рефинансирования ЦБ РФ, действующей на день исполнения обязательства, от цены договора за каждый день просрочки». Что же касается случая, когда строительство дома не может быть завершено в оговоренный договором срок, то «застройщик не позднее чем за 2 месяца до истечения указанно-

го срока обязан направить участнику долевого строительства информацию и предложения об изменении договора». Если верить аналитикам, во избежание штрафных санкций застройщики будут указывать в договоре максимально возможные сроки.

В-шестых, известно, насколько серьезной проблемой было низкое качество сдаваемых домов. Так вот, теперь по статье 5 нового закона, «если объект долевого строительства построен (создан) застройщиком с отступлениями от условий договора, приведшими к ухудшению качества такого объекта, или с иными недостатками, которые делают его непригодным для предусмотренного договором использования, участник долевого строительства... по своему выбору вправе потребовать от застройщика: безвозмездного устранения недостатков в разумный срок, соразмерного уменьшения цены договора или возмещения своих расходов на устранение недостатков». В случае же существенного нарушения требований к качеству дольщик в одностороннем порядке вправе отказаться от исполнения договора и потребовать от застройщика возврата денежных средств.

Наконец, в статье 9 подробно перечислены случаи, когда дольщик может в одностороннем порядке расторгнуть договор. Например, при существенном изменении размера и планировки квартиры застройщик обязан возратить дольщику полученные от последнего денежные средства - вместе с процентами, набравшими на эту сумму, - в размере одной стопятидесятой ставки рефинансирования ЦБ РФ. Этот пункт дает дольщику определенную защиту от произвола строителей: в частности, от безнаказанного изменения проектной документации. Сейчас ведь нередки случаи, когда проект изменяется в процессе строительства, и дом может оказаться на несколько этажей выше, а квартира на несколько метров меньше, чем оговорено в договоре.

Таким образом, строителям не нравится в нем почти все. Открытость информации о компаниях, по их мне-

нию, оживит криминальную сферу. А предъявляемые требования могут не всем из них оказаться по силам. По словам строителей, закон не дает гарантии стабильного поступления денежных средств застройщику, так как теперь дольщик, не неся больших штрафных санкций, может задерживать платежи до трех месяцев. Не нравится строителям и положение о штрафе за просрочку при сдаче объектов.

Конечно, и тут не без сермяжной правды. Как справедливо заметил, например, один из руководителей Ассоциации домостроителей Михаил Викторов, практика показывает, что сроки реальной сдачи и заселения домов плавают в пределах от трех до девяти месяцев, но зачастую в этом виноваты не строители, а монополии и государственные структуры, которые не выполняют своих обязательств. По новому же закону, если дом сдан с опозданием в 3-6 месяцев, объект у застройщика могут отобрать и как объект незавершенного строительства продать с торгов.

Впрочем, разные доводы против у них, строителей, можно перечислять до бесконечности. Самый же главный аргумент, как открыто выразил общее мнение зам. генерального директора одной из крупнейших строительных компаний - ЗАО «ЭталонспецСМУ» - Кирилл Вязовский, то, что этот закон дает дольщику все права, а застройщику оставляет одни обязанности.

Услышав эти слова, я, честно признаться, вдруг обрадовался: наконец-то у нас хоть какой-то закон дает потребителю все права, оставляя поставщику одни обязанности!

Геннадий ВОСКРЕСЕНСКИЙ

От редакции. Самое большое беспокойство строителей вызывает пункт об обязательной регистрации договоров на долевое строительство в Росрегистрации. Они намерены добиваться отмены этого положения. Впрочем, как и целого ряда других. Так что дольщикам, которых сейчас в Москве сотни тысяч, еще предстоит побороться за свои права.

НА ЭТОЙ НЕДЕЛЕ

60 ЛЕТ НАЗАД

■ 4 апреля 1945 г. Москва

В результате наступления с 16 марта по 4 апреля войска 2-го и 3-го Украинских фронтов завершили освобождение от немецких захватчиков всей территории Венгрии.

Сообщения Советского Информбюро.
Январь - май 1945 г.
М., 1945. Т. 8. С. 153.

■ 4 апреля 1945 г.

В МКГ ВКП(б) состоялось совещание директоров, секретарей парторганизаций и начальников ОРСов заводов, посвященное итогам работы подсобных хозяйств за 1944 г. и мероприятиям по дальнейшему их развитию и хозяйственному укреплению. Отмечалось, что за 1944 г. подсобные хозяйства Москвы дали для общественного питания рабочих и служащих 120 тыс. т картофеля и овощей, 65 тыс. л молока и молочных продуктов, свыше 16 тыс. ц мяса.

Московский большевик,
1945, 5 апреля.

■ 4 апреля 1945 г.

В Москве дан салют в честь войск 2-го Украинского фронта, освободивших столицу Словакии Братиславу.

Правда, 1945, 5 апреля.

■ 4 апреля 1945 г. 02 ч 30 мин

Начальникам штабов фронтов По данным Генерального штаба КА, в ряде соединений повторяются случаи нарушения требований о порядке размещения штабов. Штабы размещаются в одном доме с немецким населением, которое беспрепятственно ходит по территории расположения штаба. <...>

Охрана штабов организована неудовлетворительно, помещения узлов связи, 8-х отделов охраняются только ночью.

Принять строгие меры по наведению порядка в размещении штабов, повысить бдительность штабов и исключить всякую возможность проникновения шпионов и диверсантов как в расположение штабов, так и в среду рядового и офицерского состава.

АНТОНОВ
№ 13205

ЦАМО. Ф. 48а. Оп. 3411.
Д. 9. Л. 269. Подлинник.

■ 4 апреля 1945 г.

В Колонном зале Дома союзов состоялось собрание актива доноров Москвы. Отмечалось, что за годы войны доноры столицы дали несколько сот тонн крови.

Президиум исполкома Союза обществ Красного Креста и Красного Полумесяца и Наркомат здравоохранения СССР наградили свыше 5 тыс. москвичей знаком «Почетный донор СССР».

Московский большевик,
1945, 7 апреля.

■ 6 апреля 1945 г.

Из донесения Верховному Главнокомандующему Докладываю:

5.04.45 г. в трехчасовой беседе члена Военного совета фронта генерал-полковника Желтова с Карлом Реннером последний изложил свои намерения и предложения.

<...> В ближайшие дни наша работа будет направлена на получение от Реннера обстоятельного политического документа, а также на установление связи с ЦК компартии и с демократическими движениями, борющимися против

гитлеровцев за создание независимой Австрии.

Ф. Толбухин
А. Желтов
С. Иванов

ЦАМО РФ. Ф. 243.
Оп. 2912. Д. 146.
Л. 123-125. Подлинник.

■ 6 апреля 1945 г.

<...> высшей награды Союза ССР <ордена Ленина> удостоены за годы войны 35636 человек - за мужество в бою и самоотверженность в труде. Этой награды удостоены наиболее отличившиеся предприятия, научно-исследовательские учреждения, колхозы, воинские части. Среди них: завод «Динамо» имени Кирова, Московский автозавод, Московская организация ВЛКСМ, Военно-воздушная инженерная академия имени проф. Н.Е. Жуковского, библиотека имени В.И. Ленина, Московский художественный, Малый, Большой театры.

Московский большевик,
1945, 6 апреля.

■ 6 апреля 1945 г.

Трудящиеся Раменского района продолжают оказывать братскую помощь колхозам Украины. Сельхозартели имени Тельмана и «Красный огородник» отправили Киевскому сельскому району 60 кг овощных семян. Предприятия сверх плана изготовили из местного сырья посуду и игрушки для колхозного детского дома.

Московский большевик,
1945, 6 апреля.

■ 6 апреля 1945 г.

Командующему войсками 2-го Белорусского фронта Ставка Верховного Главнокомандования приказывает:

1. Подготовить и провести наступательную операцию с целью форсировать р. Одер, разгромить штеттинскую группировку противника. <...>

И. Сталин
А. Антонов

ЦАМО РФ. Ф. 132-А.
Оп. 2642. Д. 13. Л. 233-234.
Подлинник.

■ 8 апреля 1945 г.

В Верейском районе с помощью шефов - трудящихся г. Люблино и Железнодорожного района столицы построено 1800 домов для колхозников, оставшихся в результате оккупации без крова. Полностью возрождены более 20 сел и деревень.

Московский большевик,
1945, 8 апреля.

■ 10 апреля 1945 г. 20 ч 25 мин

Из доклада Верховному Главнокомандующему

За время четырехдневного штурма города и крепости Кенигсберг войсками фронта уничтожено: 41 915 солдат и офицеров, 120 самолетов, 1193 орудия разных калибров, 568 минометов, 104 танка и самоходных орудия, <...>. Разрушено 7 крепостных фортов и 143 ДОТ и ДЗОТ.

Захвачено 91 853 пленных, среди которых 4 генерала и 1869 офицеров.

Командующий войсками 3-го Белорусского фронта Маршал Советского Союза ВАСИЛЕВСКИЙ

Член Военного совета фронта генерал-лейтенант МАКАРОВ

Начальник штаба фронта генерал-полковник ПОКРОВСКИЙ

ЦАМО. Ф. 241. Оп. 2593.
Д. 822. Л. 77, 78. Подлинник.
Подготовил
Владимир ПОТРЕСОВ



На улицах Кюстрина. Рис. В. Богаткина.

Эта удивительная книга была издана лишь однажды.

В ее выходных данных значится: «Подписано к печати 28.1.48». Тираж не указан - скорее всего потому что в трудную послевоенную пору не было средств, чтобы выпустить ее в количестве, которого она заслуживала. Материал для книги был собран и обработан бригадой фронтовых корреспондентов в составе Евгения Герасимова, Евгения Долматовского, Цезаря Солодаря, Алексея Суркова и других. Иллюстрировали ее, как сообщают редакторы, «на основе своих документальных зарисовок военные художники студии имени Грекова - участники боев за Берлин»: В. Богаткин, В. Высоцкий, С. Годына, Л. Голованов, В. Климашин, А. Кокорин, П. Кривоногов, В. Медведев, Н. Соколов, Г. Храпак и Г. Черенчиков. Но главные ее авторы - бойцы. Солдаты, офицеры, генералы - те, ко-

му выпало мучительно трудное счастье вести тот самый последний бой - бой за Берлин.

Пятьсот страниц этой книги - их свидетельства, их рассказы по свежим следам событий. Они не тронуты ни патакой послевоенной пропаганды, ни конъюнктурой будущей борьбы за полководческие лавры, ни соображениями «политической целесообразности». Там, у стен поверженной столицы рейха, над телами павших товарищей, у всех рвалось из сердца только одно: война - конец! Мы победили! И на форзаце книги воспроизведены корявые надписи, оставленные победителями на стенах рейхстага:

«Мы из колхоза. Рязань. Сухаверков»;

«За кровь земляков - никопольцев, москвичей, орловцев, кубанцев, тамбовцев, ореховозовцев Мы ОТОМСТИЛИ. Майор Буланый В. Шеленков, Якунин, капит. Симонова, ст. л-т

Свиридов»;

«Запомнят гады путь от Грозного до Берлина. Мурашов»;

«Здесь были из Ленинграда майор Андреев Охрименко Михайлин. Мы пришли сюда затем, чтобы Германия к нам не ходила».

«ШТУРМ БЕРЛИНА» - так называется эта книга, чудом сохранившаяся у меня в память об отце, тоже участнике тех беспримерных событий. Не знаю, где и сколько экземпляров этого издания уцелело до наших дней. Не знаю, кто из героев и авторов его обжигающих страниц дожил до нынешнего юбилея их подвига. Уверен только, что теперь для нас нет ничего более ценного, чем эти бесхитростные, наскоро записанные, отрывочные солдатские рассказы. Некоторые из них «МС» будет публиковать, начиная с этого номера газеты - вплоть до 9 Мая.

Владимир ЛЮБИЦКИЙ

ШТУРМ БЕРЛИНА

ИЗ ДНЕВНИКОВ И ПИСЕМ

■ 16 апреля. «Никто на батарее не знал, что через какие-нибудь 8-9 часов наступит этот должданный момент - штурм Берлина, о котором мечтали с самого начала войны, еще тогда, когда сидели в обороне под Ленинградом. Но все батарейцы по каким-то неоловимым признакам чувствовали, что ночь эта необычная. Никогда еще с такой тщательностью мы не чистили свои гаубицы, не удаляли смазку, не сортировали снаряды. Работа производилась в полном молчании и как-то торжественно... По всем проводам пронеслась команда: «К бою!» Через несколько минут все люди были уже на ногах. Лейтенант Стрижак взволнованно посмотрел на своих бойцов - ведь со многими из них он форсировал реку Нарву, брал Таллин, переправлялся через Одер... Через несколько секунд земля содрогнулась от гула тысячи орудий... Младший сержант И. ВОЛОБУЕВ».

■ «Бойцы говорили, что такой канонады они еще в жизни не слышали... Наступление утра осталось незамеченным, потому что дым от пороховых газов все сгущался. Дойдя до первого населенного пункта, мы увидели сквозь разрывы газовых обла-

ков солнце. Проходим три ряда немецких траншей, обработанных нашей артиллерией. Впечатление огромное... Остатки бревен в воронке необычной формы подтверждают, что здесь был блиндаж... Гвардии красноармеец И. САПРЫКИН».

■ «В 8 часов утра наше зная уже развевается над станцией Вербиг. За три часа мы с боем прошли пять километров. Немцы еще попробовали контратаковать нас, но их встретил дружный огонь; орудие прямой наводкой подожгло один танк, подбило другой, и контратака захлебнулась. В цепи бегущих впереди бойцов снова заколыхалось знамя, и в эту минуту вражеская пуля ранила героя-знаменосца. Но знамя подхватил старший сержант Шкурко, и оно по-прежнему неуклонно несет вперед... Капитан КУЗЬМЕНКО».

■ «В дни подготовки войск к последнему, решающему наступлению я написал статью «Как действовать в бою за населенный пункт». Все бойцы и офицеры армии прекрасно понимали, что под скромным выражением «населенный пункт» я подразумеваю ни больше ни меньше как

Берлин, столицу фашистской Германии. Сталинградские штурмовые группы были обогащены опытом наступательных боев за города Запорожье, Одессу, Люблин, Лодзь, Познань и, наконец, Кюстрин. Я поставил бойцам штурмовых групп в пример героя боев за Познань, кавалера двух орденов Славы гвардии младшего сержанта Василия Алейника, действия которого отличались необыкновенной стремительностью. Благодаря смелости и быстроте его группа захватила в Познани одно сильно укрепленное угловое здание без всякого потерь... Дважды Герой Советского Союза, гвардии генерал-полковник В. ЧУЙКОВ».

■ 18 апреля. «Не успевают пушки как следует развернуться, одна половина расчета еще их окапывает, а другая уже посылает снаряды вперед, снова расчищая проходы пехоте, танкам и новым артиллерийским расчетам. Думаешь о том, сколько же труда положили на эти машины руки, которые их сработали, и тебя переполняет чувство восхищения перед этим материальным воплощением воли советского народа к победе... Гвардии капитан А. БРОНШТЕЙН».

Корокалетию Победы каждый гражданин СССР, носивший в годы войны форму, высочайше жаловался... орденом Отечественной войны! Так в одночасье высоко почитаемый фронтовиками боевой орден превратился роцкером чиновничьего пера в юбилейную медаль: поди разбери, какой перед тобой герой - окопный или «юбилейный».

И вот он у меня на ладони, клон-новодел. Сработан один к одному с настоящим, пороховым. Разве что настоящий потускнел, не такой нарядно-праздничный... <...>

...В октябре сорок третьего 57-я армия, проломив на Полтавщине оборону немцев, вырвалась к Днепру у Градижска. Ее передовые части с ходу форсировали великую реку и завязали кровопролитные бои на Правобережье. Возле маленького городка Пятихатки немцы неожиданно нанесли мощный танковый контрудар.

На пригорке у вишневого хуторка немецкие танкисты

Орден бате сподобились принести из военкомата на дом. Стоял май восемьдесят пятого. Страшная болезнь уже вконец обессилила этого некогда могучего человека, жить, как потом оказалось, ему оставалось несколько месяцев, и добираться за нежданной наградой самому было просто трудно.

ДЕВАЛЬВАЦИЯ

разглядели прямо-таки сказочную цель: две фигурки копошились возле одиночной катюши. Танки не стреляли: захватить исправную катюшу было давней и, кстати, так и не осуществленной мечтой гитлеровцев. Это, наверное, и спасло жизнь двум русским павшим - сержанту и старшему лейтенанту. Направляющие катюши бессильно уперлись в кабину - немцы уже были слишком близко, в непростреливаемой, мертвой, зоне. Но откуда только взялись нечеловеческие силы и спокойная решимость! Сержант со старшем таскали из ближней по-

лейбуса седого «послепервомайского» старика. Все, мол, дед, отъездился на халяву, плати по полной. Все так же, как двадцать лет назад с «Отечественной войной». Только еще более хамски.

Старик ухватился за поручень, достал десятирублевку и предательски дрогнувшими губами негромко произнес: «На, подавишь. И сдачи не надо. Спасибо за поздравление с юбилеем Победы».

Что ж, сдачи действительно не надо. Да ее никто и не собирается давать. Девальвация!..

Александр ЧУДАКОВ



ФОТО АЛЕКСАНДРА МАТЮШКИНА

ВОЙНА ВОЙНОЙ, А РЕЛЬСЫ - РЯДЫШКОМ

- Многие наши ребята учились там - приезжали: выправка, стать, форма... Девчонки с восхищением глазели на них. Я был секретарем комитета комсомола школы - и решили идти в военное училище. Вопреки тому, что у меня с детства было другое желание: стать паровозником. Именно - паровозником!

Отец в ту пору дослужился до заместителя заведующего горно в Шахтах. Кому в жестокою эпоху индустриализации показался вредным безобидный функционер наробраза? Увы, такие были времена. Вызывает комиссар курсанта Тупицына-младшего.

- Сам понимаешь, при т а к о м отце ты командиром нашей армии быть не можешь. Но если отказываешься от папашы - чист перед страной!

Полковой комиссар так и не дождался рапорта. А Олег не стал артиллеристом - пошел в Институт инженеров железнодорожного транспорта. Но тут война...

Его направили на Ростсельмаш точить снарядные гильзы.

Ноябрь сорок первого года. Общежитие в Ростове - камышовый барак, обмазанный глиной... Когда рядом стали рваться снаряды, пришел приказ: срочная эвакуация! Последний поезд переехал Дон - и сразу был взорван мост: немцы заняли Ростов.

Олег Тупицын записался в диверсионный отряд для заброски в тыл к немцам. Послали других. Погибли ребята, которых знал... Но вот настал и его час: в сорок третьем острая нехватка машинистов потребовала на фронт студентов.

В войну-то он и стал настоящим машинистом. Вызвали нефтепродукты к фронту. В сорок третьем, несмотря на то что был уже освобожден Ростов, в районе Тамани оставалась в тылу советских войск большая немецкая группировка - ее подпитывали оккупанты из Крыма, через Керченский пролив. Там шли воздушные бои, и нужно было топливо. Составы попадали под бомбежки, погибали. Приходилось машинисту маневрировать, менять скорость под бомбамми... Об этом он вспоминал много раз потом, когда по долгу службы бывал в Байконуре, общался с космонавтами и невольно подметил: они - очень суверенный народ!



ФОТО АЛЕКСАНДРА МАТЮШКИНА

...Их возвратили в институт. В сорок четвертом - защита диплома. И Тупицын стал начальником паровозного депо Ростова. Тогда утверждалось лидерство фронтовиков: бесшабашные ребята-машинисты, чудом оставшиеся в живых, которым сам черт не брат, не могли воспринимать тыловиков как ровню. А как завоевать авторитет? Было решено в кратчайшее время из талантливой молодежи подготовить высококлассных машинистов.

Умные были ребята, но без тех заслуг и опыта, что у старших. Организовали школу рабочей молодежи, технические курсы и решили со стороны никого не брать. Скоро машинистов стало не только достаточно,

но даже в избытке. И уже в среде молодых машинистов появились лидеры, которые достойно соперничали с опытными фронтовиками.

...Близ Серебряного Бора мы встретились недавно с ветераном в Доме отдыха МПС. Олег Исидорович ответственно подготовился: набросал тезисы и порой заглядывал в записки, чтоб не пропустить чего-нибудь важного. Его судьба наградила щедро: дол-

голетием, благополучием в семье, здравомыслием, энергией... И той особой мудростью, которая помогает стоически переносить неизбежность не всегда отрадных перемен.

Его жизнь не особо богата яркими внешними событиями, многие награды обошли его. Но здесь, среди природного рая, вспомнились строки Пришвина: «У каждого из нас есть два невольных греха: первый, когда мы проходим мимо большого человека, принимая его за маленького, а второй - когда мы маленького человека принимаем за большого». Олег Тупицын - явно из первого пласта.

Вадим КОСТРОВ

В тот день Олег Исидорович Тупицын был в приподнятом настроении: не за горами юбилей - восьмидесятилетие. А министр награждал ветеранов. Награда была особенная - карманные, сделанные на заказ часы. На крышке, закрывающей циферблат, портрет маршала Жукова - при полном параде, цветной. А с другой стороны - орден Победы. И вспомнилось...

Конечно, жизнь его сложилась так, что внешне ее вроде бы нельзя считать героической. Он вырос на окраине огромной страны - на глухом полуострове в Белоруссии близ границы с Латвией. Мать любила стихи, отец был сумрачен и молчалив, оба преподавали в начальной школе.

Ему запомнилось навсего, как на запасных путях увидел чужазое чудо - крохотный маневровый паровозик... Внутри полыхал огонь, сверкала рукоятки. С той секунды он понял, что «обречен».

Но вокруг пели, что молодым везде у нас дорога, и он решил стать красным офицером. За компанию со сверстниками пошел в артиллерийское училище Ростова.

ОРУЖИЕ СЛАВЫ

Инженера Игоря Бабина, специалиста по конструкциям кабин пилотов, арестовали в 37-м. Однако не прошло и года, как он был вызван к начальнику лагеря и отправлен в неизвестном направлении. Какова же была его радость, когда вскоре он оказался... в родном творческом коллективе под руководством Андрея Туполева.

В ноябре 1938 года с поста народного комиссара НКВД был смещен Ежов, а новым наркомом Лаврентий Берия решил создать особую техническую структуру в системе НКВД.

- Туполев долго колебался, когда ему предложили собрать тех, с кем он хотел бы работать над проектированием нового самолета, - рассказывал мне Игорь Бабин, - потому что создавалось бюро «на зоне», и Главный боялся, что лишит нас свободы. Но выяснилось, что все специалисты уже сидят. Так от верной смерти спаслись и оказались возвращены к работе многие выдающиеся конструкторы.

Конечно, это была не воля, однако кормили сносно, а главное - работали по специальности: созданному при НКВД СССР ЦКБ-29 под руководством Туполева, в частности, было поручено создание тяжелого четырехмоторного пикирующего бомбардировщика ПБ.

Не имея особых привилегий противостоять условиям, в которых рождался этот абсурдный, по мнению Туполева, проект, его КБ по сути полулегально занялось созданием двухмоторного фронтового бомбардировщика ФБ. Получив первые обнадеживающие результаты, Туполев сумел доказать, что воздушным силам нужен именно такой самолет, а не ПБ, и коллективу поручили строить скоростной бомбардировщик, который сменит бы СБ, с 1934 года исчерпавший свои возможности.

Поскольку вначале работы по ФБ велись в инициативном порядке, конструкторы сами определили его основные тактические данные. Так, скорость должна быть, как у истребителей, дальность - до 2500 км, полет на больших высотах в любых метеословиях, бомбовая нагрузка 3 тонны (самого крупного тогда калибра, до 1000 кг), а метать их в пикирова-

нии, причем непосредственно из бомбоотсека. Военные специалисты поддержали проект, отметив полноту и тщательность проработки.

В январе 1941 г. был испытан опытный самолет, получивший индекс 103, а в мае началась апробация улучшенного варианта 103У, отличавшегося мощным оборонительным вооружением и иным составом экипажа, включавшего летчика, штурмана, стрелка-радиста и пулеметчика. Оснащался самолет высотными моторами АМ-37.

По скорости на средних и больших высотах, дальности полета, бомбовой нагрузке и мощи оборонительного вооружения 103 и 103У существенно превосходили машины Владимира Петлякова Пе-2, кстати, также создававшиеся в условиях «шарашки». На высотах более 6 км они летали быстрее ряда советских и немецких серийных истребителей, уступая только отечественному МиГ-3. Словом, в июле 41-го 103У должен был пойти в производство.

Однако начавшаяся война сорвала планы, и организовать выпуск моторов АМ-37 для новой машины не удалось. Конструкторам пришлось искать другие. Испытания нового варианта самолета 103В (позже Ту-2), переделанного под моторы М-82 инженера Швецова, начались в конце 41-го, а вскоре со ступеней сошли первые машины. Летчики-фронтовики оценили новый бомбардировщик, отметив высокие пилотажные качества, возможность уверенного полета на одном моторе, схему оборонительного огня, большую бомбовую нагрузку, повышенную живучесть моторов. Короче, для обеспечения грядущих наступательных операций Ту-2 казался незаменимым самолетом.

Однако с таким трудом созданный и запущенный в серию самолет при-

ИЗ «ШАРАШКИ» - В ГЕРОИ



РЕПРОДУКЦИЯ АНДРЕЯ НИКЕРИЧЕВА

шло снимать с производства. Не имея на тот момент ни превосходства в воздухе, ни достаточного количества истребителей, строить бомбардировщики посчитали убийственным. Стапель 103-го разобрали и, согласно правительственному решению, начали собирать истребители Як-9.

Впрочем, благодаря этому Туполев получил возможность усовершенствовать самолет: с июля 1943 года на него установили новые двигатели АШ-82ФНВ, первый же испытательный полет с которыми показал соответствие расчетным скоростным характеристикам. Производство Ту-2 возобновили, причем еще более усилили оборонительное вооружение.

В 1944 г. на летные испытания последовательно поступили два варианта дальнего бомбардировщика Ту-2Д (проект «62»). Первый был подобен серийному Ту-2С и отличался от него лишь большим размахом консолей крыла и дополнительным запасом топ-

лива. Второй имел, кроме того, увеличенный до 5 человек экипаж и новую кабину штурмана в носовой части фюзеляжа. Этот вариант и ответил требованиям военных специалистов к новому дальнему бомбардировщику.

На базе Ту-2Д были созданы самолеты проектов «65», «67» и «69». Они имели различные типы силовых установок: высотные моторы, дизельные и обычные АШ-82ФН. Но в серию ни один из них не пошел, так как функции двухмоторных дальних бомбардировщиков возложили на более тяжелые машины. Появившиеся в тот период газотурбинные двигатели открыли совершенно новые возможности в развитии бомбардировочной авиации. По существу, самолеты семейства Ту-2Д стали последними отечественными дальними двухмоторными бомбардировщиками с поршневыми двигателями.

Хотя Ту-2 первоначально проектировался как пикирующий, в этой роли никогда не применялся, оставаясь сред-

ним бомбардировщиком, предназначенным для бомбардировки с горизонтального полета. Эти самолеты применялись на фронтах с 1944 года, всего за годы войны было построено 1216 машин, однако их производство продолжалось и несколько лет после Победы.

В конце войны самолеты 6-го БАК (бомбардировочного авиакорпуса) генерала И.П. Скока бомбили цели в районе Варшавы, Ольштына, Гданьска, Кенигсберга, а в составе 1-го Белорусского фронта приняли участие в Берлинской операции. Ту-2 бомбили пункты сопротивления противника в центре города, участвовали в непосредственной поддержке штурмовых групп.

За создание и организацию серийного выпуска бомбардировщика Андрея Туполева в 1943 году отметили Сталинской премией 1-й степени, а в следующем - орденом Отечественной войны 1-й степени и орденом Суворова 2-й степени. Он был произведен в генерал-майора инженерно-технической службы.

После войны Ту-2 полностью заменил в частях бомбардировщики Пе-2 и машины, полученные по ленд-лизу, оставаясь после Победы на вооружении еще десять лет. Машину поставляли в Польшу, Венгрию, Болгарию, Китай, Индонезию и Северную Корею.

Китайские добровольцы летали на Ту-2 в ходе Корейской войны 1950 - 1953 годов, но это было их последнее боевое применение: устаревшие к тому времени бомбардировщики несли ощутимые потери даже ночью.

Самолет сняли с вооружения советских ВВС в середине 50-х, но еще долго эти машины использовались в учебных частях. В иностранных армиях бомбардировщики Туполева оставались значительно дольше, пока их не заменил реактивный бомбардировщик Ту-28.

Владимир ПОТРЕСОВ

Есть люди, по биографии которых можно изучать историю. Они не только находились в эпицентре великих событий, были их участниками, но и пережили их. Олег Генрихович Ивановский одним из первых встретил войну на границе и закончил ее на Параде Победы, а потом был последним, кто закрывал люк «Востока», отправляя Юрия Гагарина в космос.

У него множество наград - и боевых, и трудовых, но главной наградой Олег Генрихович считает счастье встретить очередной День космонавтики и 60-летие Победы.

Мы с Олегом дружим уже четыре десятка лет. Случается, я приезжаю к нему в Музей НПО имени С.А. Лавочкина, и он с гордостью показывает космические аппараты, которые достигали Луны, Марса и Венеры и в создании которых он тоже принимал участие. Но в нынешней беседе мы коснулись только двух главных его дней жизни...

Недавно я получил письмо от однополчанина, - начал он свой рассказ. - Вот несколько строк из него: «Видел тебя в старой хронике о пуске Гагарина. Ты провожаешь его по трапу к кораблю. Подумал: мы ведь последнее поколение, заставшее его полет, его триумф. А остальные, те, кто помоложе, знают его только по фильмам и книгам. Как и о войне. Не правда ли, быстро бежит время... А ведь такое ощущение, будто все, что происходило с нами, случилось только вчера».

Мне тоже так кажется...
- А ведь уже десятилетия прошли. И мы постарели. И сердце уже дважды отказывало, но потом все-таки возвращало к жизни. К счастью, память не подводит. Человек ведь помнит лучшее, что было в его жизни. Я иногда удив-

рабочего дня заглянул ко мне один из ведущих инженеров нашего КБ. Сел на диван и повел в общем - то обычный разговор: мол, интересно, конечно, работать в КБ, но участвовать в создании совсем нового - причем непосредственно на производстве - гораздо лучше.

Это было летом 57-го?
- Да. Потом он выкладывает главное: «Давай работать вместе!» «Кем?» - спрашиваю. «У меня замом, а я назначен ведущим конструктором спутника. Если, конечно, Сергей Павлович мою идею поддержит». Я согласился. В тот же вечер я был у Королева. «Ну что, договорились?» - спросил он. Я пробормотал вроде того, что для меня все это ново. «А вы думаете, все, что мы делаем, для всех нас не ново? - сказал Сергей Павлович. - На космос думаем замахнуться, спутники Земли делать



Олег ИВАНОВСКИЙ:

ОТ ПОБЕДЫ ДО «ВОСТОКА»

ляюсь, насколько близки те дни. Потом было много других, но они слились, а те дни память хранит. Ведь мы, фронтовики, всегда помним фамилии своих командиров, товарищей по имени и отчеству, а те, с кем встречался в обыденные дни и годы, зачастую уходят из памяти быстро и безвозвратно. Если люди делают горе и радость поровну, они становятся близкими, родными. Поэтому война и космонавтика определили мою жизнь.

Но ведь понимание величия событий не было в то время!

- Я люблю Валерия Брюсова. Однажды он сказал: «Грандиозные события неощутимы для непосредственных участников: каждый видит лишь одну деталь, находящуюся перед глазами, объем целого ускользает от наблюдения. Поэтому, вероятно, очень многие как-то не замечают, что человечество вошло в «эпоху чудес». Так что, действительно, невозможно оценить высоту пирамиды, если стоишь у ее основания. Нужно обязательно отойти. Запустили мы первый спутник. Понимали, конечно, значение этого события, но не ждали такой реакции. И вдруг: «новая эра», «космическая эпоха человечества». Честно говоря, не думалось об этом. Вот, помню, вес - 83,6 килограмма. Однажды в цехе рабочие установили на весы подставку и осторожно опустили на нее «пэсик» («простейший» - так называли мы первый спутник). Девушка-лаборантка записала в графе «вес» число 83,6. Простейшая технологическая операция. А оказалось: эта цифра - сенсация! Ведь она была свидетельством мощности ракеты, совершенства нашей науки и техники.

Мы невольно перескочили из 61-го года в 57-й...

- Почему «невольно»? Триумф Гагарина начался для человечества 4 октября 1957 года.

Стоп! Сначала немного о личном. Когда космос начался для тебя?

- После войны я пошел работать в организацию, которой руководил Сергей Павлович Королев. Работал в цехе. Занимались боевыми ракетами. О космосе даже разговоров не было. Однажды в конце

будем - не ново? Человека в космос пошлем, к Луне полетим - не ново? К другим планетам отправимся - старо, что ли? Или, вы думаете, и у меня есть опыт полетов к звездам?» Мне показалось, что Королев говорит грубовато, даже обиженно. Видно, ему часто приходилось высказывать подобные мысли. И он вынужден был вновь и вновь повторять столь для него очевидное. Я молчал. «Эх, молодость, молодость! - сказал он. - Впрочем, это не главный ваш недостаток! Так что, беретесь?» Я кивнул головой. «Ну вот и добро. Желая всего хорошего - и до свидания. Меня дела ждут». Мы вышли из кабинета около одиннадцати часов вечера.

Необычно?
- Да как сказать... В общем-то крутилось обычное колесо нового заказа. Ругались, спорили, работали. Поначалу даже сложилось впечатление, что занимаемся обычным делом, пока Сергей Павлович не показал нам иное.

Он активно вмешивался?

- Главный решал кардинальные проблемы, поэтому он и назывался Главным. Но не упускал и мелочей. Впрочем, мелочами это казалось на первый взгляд, а потом, подумав и поразмыслив, можно было понять, что происходила психологическая перестройка, иная культура работы требовалась от людей. Но он вмешивался только в крайних случаях. И ставил новые задачи, когда определенный этап завершался. Помню последнее совещание перед отправкой спутника на космодром. Разговор большой и, прямо скажем, непростой. Ведущий докладывает об итогах испытаний ракеты и спутника. Но вместо «объект ПС» дважды говорит «объект СП». Сергей Павлович вдруг перебивает его: «СП - это я, Сергей Павлович, а наш первый, простейший спутник - это ПС! Прощу не путать!» Напряжение на заседании сразу же снялось... Он прекрасно чувствовал атмосферу, когда надо, ругал беспощадно, но если для пользы дела нужно было смягчить разговор, поддержать человека, Королев умел это делать. Он был прекрасным организатором, а значит, и психологом.

А как отметили запуск спутника?

- До самолета оставалось два часа. Наскоро, по-фронтовому выпили по чарке, поздравили друг друга.

По-фронтовому?

- На фронте как: выйдешь из боя, короткий отдых, праздник, если получаешь орден или благодарность Верховного, а потом снова бой. Наши характеры выковывал фронт. В промышленность и в нашу область после Победы пришли фронтовики. Они не считались ни со временем, ни с какими трудностями: ведь для нашего поколения эти сложности казались несравненно меньшими, чем военные. Уверенность в своих силах помогала и объединяла людей. Нравственный климат в коллективе был особый, у нас было общее прошлое, единая цель.

Война началась для тебя 22 июня 1941 года, а закончилась?

- Да, война для меня началась, как и для многих, на западной границе. Я служил в погранвойсках. Закончил воевать 15 мая 1945 года под Прагой. Но как-то особенно сильно и глубоко почувствовал я, что война окончена, когда стоял на Красной площади, а под сухую барабанную дробь к подножию Мавзолея летели фашистские знамена. Парад Победы. Этот день стал одним из главных в моей жизни.

Удивился, что попал на него?

- Поначалу даже не догадывался, почему отправляют в Москву. Это все было очень секретно. В боевых частях отобрали рослых, крепких ребят. Среди нас, кавалеристов, было немало таких. В частности, в команду попал и наш фельдшер Ефим Аронов. Именно он спас меня во время похода по тылам врага, когда я был ранен в шею. Он тоже был отобран для участия в параде. Тренировались в Москве держать строй. Что греха таить, за годы войны подзабыли о строевой подготовке. А потом и сам день парада... До сих пор не могу без волнения смотреть на кинокадры - будто вчера все происходило... Мы с Ефимом Ароновым, Николаем Дупаком и Станиславом Ростоцким (мы все воевали вме-



приходили. Однажды в кабинет начальника проектного отдела зашел Сергей Павлович. Снял пальто, повесил шляпу и сказал: «Ну-ка, друзья мои, показывайте, над чем вы здесь «расползлись»? И когда это кончится? Понимаете ли вы, что мы ждем больше не можем, когда вы утрясете свои противоречия? Или вы думаете, что вам позволительно будет еще месяц играть в варианты?» Через три часа решение было принято. Он всегда чувствовал, на каком именно участке стопорится дело. И вмешивался. Он умел принимать решения и уже не отступать от них.

Когда ты поверил, что человек все-таки полетит?

- А знаешь, пожалуй, вот когда. Однажды получили мы от смежников темно-зеленый ящик. Ящик как ящик. Все обступили его. Щелкнули замки крышки. Сразу же заглянули внутрь. А в ящике, выложенном изнутри мягким поролоном, - кресло космонавта. Не макетное. Настоящее.

А когда повстречали его владельца?

- В тот же день! Не успел я толком рассмотреть кресло, как вдруг вызывают к телефону. Слышу голос Королева: «Я через несколько минут приеду. И учтите, не один приеду, а с «хозяевами». Да, да, с «хозяевами», - повторил он. - Вы поняли? И приготовьтесь к тому, чтобы товарищам «хозяевам» все рассказать и объяснить. И чтобы не было лишнего шума». Вскоре Сергей Павлович привел космонавтов. Он представил нас. А гости сами назвали: Гагарин, Титов, Николаев, Попович, Быковский...

Ты называешь их в том порядке, как они потом полетели...

- Клянусь, не запомнил, чью руку пожал первому. А память выстроила их по старту... Но отчетливо помню, что первым в «Восток» забрался Гагарин. Космонавты немного подождали, пока мы устанавливали кресло в корабле, затем Королев предложил им посидеть в корабле. Все с радостью согласилось. Юрий снял ботинки и первым начал осваивать «Восток». Символично? Не знаю. Но так было...

Ты провожал Гагарина до корабля?

- Нас было четверо. Вместе поднялись на лифте. Подошли к люку. Юрий спрашивает у нашего монтажника: «Ну как?» «Все в порядке, «первый» сорт, как СП скажет», - отвечает тот. «Раз так - садимся!»... Потом была объявлена часовая готовность. Надо прощаться с Юрием и закрывать люк. Он смотрит, улыбается, подмигивает. Пожал я ему руку, похлопал по плечу, отошел чуть в сторону. Крышку люка ребята накиннули на замки. Все вместе быстро заворачиваем гайки. Все! Вдруг настойчивый сигнал зуммера. Телефон. Голос Королева: «Правильно ли установлена крышка? Нет ли перекосов?» - «Все нормально».

- «Вот в том-то и дело, что ненормально! Нет КП-3...» Я похолодел. Значит, нет электрического контакта, сигнализирующего о нормальном закрытии крышки. «Что можете сделать для проверки контакта?» - спрашивает Королев. - Успеете снова снять и установить крышку?» - «Успеем, Сергей Павлович». Гайки сняты, открываем крышку. Юрий через зеркальце, прибитое к рукаву скафандра, следит за нами. Чуть-чуть перемигаем кронштейн с контактом и вновь закрываем крышку... Наконец долгожданное: «КП-3 в порядке! Приступайте к проверке герметичности»... Тридцатиминутная готовность. Мы покидаем площадку. Все, теперь мы только зрители...

Я понимаю, что тот великий день забываем до мельчайших подробностей. Его нельзя определить одним словом...

- Можно. Это сделал Гагарин.

И прошлое, и этот день, и будущее?

- Да. Всего одно слово - озорное и бессмертное, гагаринское «Поехали!»

Владимир ГУБАРЕВ

- Александр Алексеевич, чем объясняется высокий уровень экономической преступности?

- Основы нынешних рыночных отношений складывались в тот период, когда правовые реформы значительно отставали от политических и экономических. Формированию действенных механизмов контроля рынка должного внимания не уделялось. Это привело к криминализации экономики, уклонению от налогов, увеличению объема контрабанды, массовому оттоку капиталов за рубеж, коррупции...

- Изготовители контрафактной продукции наносят ущерб не только потребителям. Они подрывают авторитет нашего государства. Их действия снижают доверие к нам со стороны всего мирового сообщества.

Борьба с интеллектуальным пиратством ведется нами постоянно. В штате нашего управления есть целые подразделения, ориентированные на контроль и защиту авторских прав. И по оценкам криминологов, доля контрафакта на столичном рынке снижается год от года. Даже в сравнении с недавним 2001 годом реали-

зыкального диска. Ему даже выгоднее приобретать контрафакт: дешевле, проще, а качество почти неотлично...

- Не могу с вами согласиться. Представьте себе, что кто-то торгует краденными вещами: костюмами, детскими игрушками, автомобильными деталями... Конечно, покупатели у такого «бизнесмена» найдутся. Но все же большинство людей предпочтет иметь дело не с ворованным, а с легальным товаром. Почему же многие не хотят понять, что пиратская аудио- и видеопродукция ничем от вышеприведенного

ПО ФАКТУ КОНТРАФАКТА

Масштабы этих явлений, увы, распространялись со скоростью эпидемии. В сферу криминальных интересов вовлекались все новые предприниматели. Многие из них шли на такой шаг вынужденно: они должны были принимать порочные правила игры для сохранения конкурентоспособности своего бизнеса или под прямым нажимом бандитов. Естественно, сбить этот вал преступности в одночасье невозможно. Тем не менее мы имеем в этой области положительную динамику, а экономика с каждым годом приобретает все более цивилизованный характер.

- С какими нарушениями закона чаще всего приходится сталкиваться?

- Если обратиться к статистике, то это различного рода хищения: мошенничества, кражи, присвоение вверенного имущества и прочее. В прошлом году зарегистрировано более половины таких преступлений от общего числа экономической направленности. Вместе с тем хочу отметить, что благодаря профилактической работе, в том числе средств массовой информации, число организаций и граждан, «добровольно» ставших жертвами жуликов, снизилось.

- Какие преступления наиболее серьезно отзываются на экономических процессах?

- Прежде всего те, которые разрушают честную конкурентную борьбу, снижают инвестиционную привлекательность экономики. Это и теневой бизнес, снижающий налоговые сборы, и вывоз капиталов за границу, производство контрафакта. Большую угрозу представляют и так называемые недружественные поглощения.

- Вы упомянули о контрафакте. Еще недавно службы УБЭП разоблачали в основном фальсификаторов спиртного. Сегодня подделывают буквально все: элитные марки часов, ювелирные украшения, одежду известных торговых домов... Можно ли дать оценку масштабности этих процессов, оценить уровень наносимого ими ущерба?

- Сначала о теневом алкогольном бизнесе. Его расцвет пришелся на конец 1997 года. Рынок тогда был буквально затоплен фальсифицированными спиртными напитками. Представьте себе, что объемы легального производства спиртных напитков в Москве снижались тогда в пять раз! Конечно, резко уменьшились отчисления в бюджет. Но самое страшное - подскочила кривая смертности от фальсифицированного зелья.

При этом жертвами бутлегеров становились не только люди, которым что и где пить было все равно, но и вполне нормальные, законопослушные граждане. В сложившейся ситуации правительство Москвы совместно с ГУВД приняло комплексную программу по оздоровлению этой отрасли, что дало хороший результат. Сегодня теневой оборот алкоголя в столице не превышает семи процентов от общего вала. Это мелкие подпольные цеха в квартирах и гаражах.

Мы, конечно, с ними боремся, но их производительность не превышает 20 литров в сутки. По существу это «кухонные» цеха. Для экономики они не представляют никакой опасности, а наносят ущерб печени любителям дешевого зелья. По статистике, смертность от случайных отравлений алкоголем в Москве в пять раз ниже, чем в среднем по России. Другими словами, криминал из алкогольного бизнеса вытеснен. И сегодня он переориентирует свои интересы на торговлю товарами, производство которых находится под менее жестким контролем.

Москва - крупнейший в России рынок, сюда ввозятся подделки из других регионов, из-за рубежа, в особенности стран Юго-Восточной Азии. Наше управление постоянно проводит мероприятия по выявлению и пресечению нарушений в сфере потребительского рынка. Мы активно боремся с незаконным производством и реализацией фальсифицированных товаров. Но, учитывая масштабы этого явления, распространения во всем мире, полная ликвидация его в ближайшее время нереальна. Сейчас мы вправе говорить о локализации таких процессов и смягчении их последствий как для экономики в целом, так и для потребителей.

Что касается оценки масштабов производства фальсификата, ущерба от деятельности мошенников, то выразить его конкретными цифрами трудно. Дело в том, что ввозимые подделки не подлежат учету, а о доходах торговцев контрафактом можно судить лишь приблизительно.

- Сегодня все чаще встает проблема защиты авторских прав. Жулики присваивают плоды интеллектуальной собственности, наносят на чужом таланте. Как обстоят дела в этой области?

В прошлом году в столице выявлено более 10 тысяч преступлений экономической направленности, половина из которых относится к категории тяжких. Свыше двух с половиной тысяч преступлений связаны с причинением ущерба в крупном или особо крупном размере. Милицией пресечено более тысячи случаев взяточничества. Таковы некоторые итоги работы Управления по борьбе с экономическими преступлениями ГУВД Москвы. О проблемах борьбы с беззаконием в сфере экономики рассказывает начальник столичного УБЭП генерал-майор Александр ТЮКАНЬКО.



зация контрафакта снизилась более чем наполовину, выросли налоговые поступления от деятельности легальных компаний.

Здесь нельзя не отметить планомерную и настойчивую работу правительства Москвы и Комитета по телекоммуникациям и средствам массовой информации. Совместные усилия в этом направлении позволили запретить лоточную торговлю аудио- и видеопродукцией. И значительная часть теневиков вынуждена перейти на цивилизованные формы ведения бизнеса.

Только в прошедшем году сотрудниками УБЭП было выявлено свыше 500 преступлений по статье 146 УК РФ - «Нарушение авторских и смежных прав», была пресечена деятельность 20 подпольных студий и производств. Для сравнения, в 2003 году было выявлено 300 преступлений по статье 146 и закрыто 16 студийных производств.

- Тем не менее контрафактная продукция занимает значительный сектор рынка?

- Недоработки есть, не все нам удается. Обусловлено это в том числе объективными причинами. Мы не всегда можем обеспечить контроль производства электронных носителей. До 90 процентов изготовителей контрафакта располагают свои цеха на территории режимных объектов, доступ туда осуществляется только с ведома тех лиц, у которых производители пиратской продукции арендуют помещения. Понятно, что нам не всегда удается изобличить и наказать изготовителей контрафакта. Между тем на таких подпольных производствах может выпускаться примерно 500 тысяч единиц продукции в сутки!

- Что же делать? Ждать, когда у пиратов повысится нравственный уровень и они сами по себе станут цивилизованными бизнесменами?

- Конечно, мириться со сложившимся положением вещей мы не намерены. Проблема рассматривается сейчас на правительственном уровне. Уверен, что в ближайшем будущем мы получим еще более действенные рычаги для наведения порядка в этой области. Да и сегодня не сидим сложа руки. Борьба с розничными распространителями контрафакта и оптовиками, не успевшими спрятаться за заборами «почтовых ящиков», идет постоянно.

- Александр Алексеевич, а может быть, бог с ним, с контрафактом? Ведь потребителю-то безразлично, куплены ли авторские права на производство фильма или му-

примера не отличается? Разве только тем, что собственность авторов - интеллектуальная, проследить использование труда владельца такой собственности сложнее.

Конечно, устанавливать уголовную ответственность за такое поощрение интеллектуального пиратства, а по существу - интеллектуального воровства, было бы слишком сильной мерой. Но понять нашему обществу все же пора, что контрафакт - продукт преступной деятельности, и, покупая его, мы фактически вкладываем деньги в преступный бизнес. Но оставим морально-этический аспект этой проблемы.

Наша страна готовится вступить во Всемирную торговую организацию. Наличие цивилизованного рынка, уважение к собственности как овестьественной, так и интеллектуальной - одно из основных условий принятия России в ВТО. К тому же правообладатели теряют из-за пиратов огромные деньги, которые они могли бы использовать для создания новых производений.

Вообще проблема, на мой взгляд, имеет и некую инерцию, из-за чего мы никак не можем ее разрешить. Ведь стоимость легального компакт-диска или другого электронного носителя сегодня ненамного превышает контрафактный. И я думаю, что постепенно ситуация нормализуется. Люди предпочтут качество и легальность дешевице и «мутному экрану».

- А не может ли случиться так, что фальсификаторы победят в отдельно взятой стране?

- Ну, это уже фантазии. Конечно, борьба с контрафактом - работа сложная и долгая, но она ведется успешно. И не только в нашей стране. Я уверен, что нам по силам обуздать горстку преступников, попиравших право и закон.

- Что бы вы посоветовали тем, кто сомневается в легитимности приобретаемого товара?

- Прежде всего - покупайте вещи только в местах цивилизованной торговли. Обращайте также внимание на стоимость товара. При покупке алкоголя обращайте внимание на наличие специальной маркировки. А приобретая сложную технику, требуйте маркировку Ростеста и инструкцию на русском языке. Если все же вы стали жертвой фальсификаторов, обращайтесь к нам. Все зависящее от нас мы обязательно сделаем.

Беседу вел
Николай МОДЕСТОВ

М КРИМИНАЛ

ПРИЕХАЛИ, КОНЕЧНАЯ!

Дерзкого грабителя, напавшего около десяти часов вечера на пассажирку в вагоне метро на станции «Битцевский парк», задержали по горячим следам сотрудники милиции 7-го отдела УВД на Московском метрополитене. Двадцатипятилетний москвич пытался добыть деньги на выпивку.

Преступник использовал фактор внезапности и особенности Калужско-Рижской линии. Он знал, что большая часть пассажиров выходит из вагонов на предпоследней станции «Ясенево», и до «Битцевского парка» поезд едет почти пустым. Поэтому, как только диктор объявил, что следующая станция конечная, налетчик набросился на сидевшую рядом девушку и потребовал у нее деньги. Однако пассажирка дала грабителю отпор.

Рассчитывавший на легкую добычу хулиган был взбешен. Он стал наносить девушке удар за ударом, бил ее пивной бутылкой по голове. Когда жертва, истекая кровью, упала на пол, грабитель вырвал из ее сумочки кошелек, и, как только поезд остановился, выскочив на платформу, бросился бежать.

- Дежурившие на станции милиционеры услышали женские крики и задержали парня, - рассказала сотрудница пресс-службы УВД на Московском метрополитене Лейла Курбанова. - Им оказался нигде не работающий москвич. Девушка, которой немедленно оказали медицинскую помощь, опознала задержанного. Теперь грабитель не скоро сможет прокатиться на метро. В отношении него возбуждено уголовное дело по статье 161 части 2 УК РФ, предусматривающей наказание в виде лишения свободы сроком до семи лет.

ТРУБА И СТАКАН - МОИ ДОКУМЕНТЫ

Совершенное на 2-й Грайвороновской улице убийство мало чем отличается от десятков других пьяных преступлений. Сидели в бытовке приятели, выпивали, говорили за жизнь. Потом кто-то что-то кому-то сказал не так... Один из дружков схватил лежавший у стола кусок арматуры и нанес обидчику смертельный удар по голове.

Преступника задержали почти сразу. И орудие преступления изъяли без труда. А также стакан с отпечатками пальцев подозреваемого и его одежду с кровавыми пятнами. Все это приобщили к важным вещдокам. Но вот что удивительно. Убийца приехал в столицу из Пензенской области, почти год жил в специально оборудованной бытовке на территории оборонного предприятия «Сатурн», занимался грузоперевозками, но при этом не имел ни регистрации, ни других важных документов для легального ведения бизнеса в столице.

С задержанным все ясно. Его судьбу определит суд. А вот что делать с теми, у кого на оборонном предприятии целый год без документов жил человек, «бизнес» которого закончился тяжким преступлением, пока не понятно.

ОТБЕГАЛСЯ

Рецидивиста, который долгое время скрывался от правосудия, задержали сотрудники московского управления Федеральной службы Российской Федерации по контролю за оборотом наркотиков. Некий Киреев уже имел две судимости. И оба раза досрочно освобождался за примерное поведение. В третий раз его задержали за те же «подвиги» - распространение наркотических средств.

Первое время Киреев активно сотрудничал со следствием и был даже отпущен под подписку о невыезде. Однако, оказавшись на свободе, он сразу же исчез. Не являлся по повестке, не отвечал на телефонные звонки, скрывался на съемных квартирах и у дружков. Наркополицейские почти пять месяцев не могли выйти на след разыскиваемого. Наконец поступила информация, что Киреев скрывается в доме на Сеславинской улице.

Задержание наркодельца прошло без ЧП. Полицейских удивило то, что Киреев жил под другим именем, вклеив в чужие паспорт и водительское удостоверение собственные фото. Сейчас он снова «полностью раскаивается» и готов сотрудничать со следствием. Но верить ему не спешат. До окончания суда рецидивист-беглец будет находиться в стенах следственного изолятора.

СМ КНИЖНЫЙ РЯД

ПРИНЦЕССА И НИЦЦЕ



История двух девушек-сирот из разных сословий, по иронии судьбы поменявшихся местами... Роман «Тонкая работа», выпущенный издательством «РОСМЭН» в серии «Премия Букера: избранные», погружает читателей в викторианский Лондон XIX века. Описание кварталов мошенников, карманных воров и грабителей, где оказываются героини книги, напоминает знаменитые произведения Чарльза Диккенса, Бернарда Шоу и Марка Твена. «Тонкая работа» - третье произведение знаменитой английской писательницы Сары Уотерс.

ИНЫХ УЖ НЕТ...



Двадцатый век начался со страшной и позорной для России войны с Японией. Несколько поколений соотечественников мрачнели при одном упоминании географического названия Цусима. Сегодня уже нет очевидцев трагических событий, во многом предопределивших ход истории для русских. Но остались документы эпохи, воспоминания, архивы. Изучив их, историки Лариса и Вячеслав Шаццлло написали книгу «Русско-японская война. 1904-1905», которую издательство «Молодая гвардия» выпустило к 100-летию со дня начала боевых действий.

В ПОМИЛОВАНИИ ОТКАЗАТЬ



Еще одному военному юбилею посвящена книга издательства «Центрполиграф». «Мемуары фельдмаршала» - так называются записки Вильгельма Кейтеля. Он служил начальником штаба Верховного командования вермахта и был приговорен к казни через повешение. Мемуары написаны генерал-фельдмаршалом за несколько недель до приведения приговора в исполнение в тюремном дворе Нюрнберга. Просьба Кейтеля об исполнении смертного приговора через расстрел была отклонена Союзническим управляющим советом по Германии. Приговор был приведен в исполнение 16 октября 1946 года.

ДВАЖДЫ В НЕДЕЛЮ



Книга Мейв Бинчи «Уроки итальянского» (издательство «Слово») входит в пятерку самых популярных в Ирландии романов. Героиня произведения Нора О'Донахья, прожив много лет в Сицилии, после смерти своего друга возвращается в Дублин и начинает давать уроки итальянского. Ученики Норы приходят к ней дважды в неделю. Они разные люди, да и итальянский язык им не особенно нужен... Но общение с учительницей, погружение в мир Италии меняет и их самих, и их окружение.

Мейв Бинчи создает яркие, живые образы, заставляя читателя сопереживать героям книги. Авторский стиль отличается тонким юмором, образным языком и хорошим знанием психологии людей. «Уроки итальянского» выходят на русском языке впервые.

Николай МОДЕСТОВ

ЛИКИ: ВЗБРЫКИ СРЕДИ СКУКИ

Десять лет назад Первый кинофестиваль «Лики любви» печально удивил не только зрителей, но и основателя этого московского киносмотра Марка Рудинштейна: настолько серыми, невыразительными и даже порой отталкивающими были фильмы. Г-н Рудинштейн тогда поменял команду отборщиков, и фестиваль стал ярче, на экране появились интересные сюжеты, подлинные чувства, воплощенные хорошими актерами.

В этом году трудно говорить об уровне, ибо было несколько фильмов очень хороших, несколько неплохих. Но если вы одной ногой стоите на льдине, а другой на раскаленной плите, согласитесь, трудно утверждать, что вам хорошо. О художественных достоинствах британской картины «9 песен» говорить практически не имеет смысла. Сюжет состоит в основном из постельных сцен, перемежающихся пребыванием героя на работе. Интимные сцены шокируют и вызывают отвращение. С этого сеанса люди просто ушли. Никто не может провести четкой границы между эротикой и порнографией, но я для себя определила: в порнографии исчезает тайна, свойственная интимным отношениям. Сколько уже подобных произведений было сделано за последние десятилетия! Но шокирует тот факт, что он демонстрировался в основной конкурсной программе. Обычно подобные картины на этом фестивале показывались в специальной рубрике, и никому не приходило оценивать их всерьез. Но - что весьма удивляет - в Великобритании этот фильм вышел в первозиданный прокат. И говорят, будет демонстрироваться в российском прокате. Хорошенькая новость, а? (Многие считают ее сенсационной.) В цивилизованном обществе подобные ленты должны демонстрироваться только в ночное время на специальных телеканалах. В наше время, когда общество вроде бы даже начинает забывать о детской болезни сюрвайеризма в кинематографе, об увлеченности искусством, которое на Западе так и называют: непристойное. Психически и нравственно здоровые люди не подсматривают за супругами и влюбленными, да и вообще не подсматривают. А выходит, сюрвайеризм на экране в XXI веке, что же, не только позволителен, но и в моду входит? Это печально, тревожно и странно: ведь в последнее время уже го-

ворят о сексуальной контрреволюции, то есть молодые люди стали стремиться не к чрезмерной простоте чувств, а к их серьезности и романтичности, отказываются от добрых интимных связей... В общем, победное шествие «9 песен» по экрану не лучшим образом характеризует кинематограф и кинобизнес.

Норвежский фильм «Не раздеваться» хоть и тоже нудноватый, но, пожалуй, его можно назвать антиподом «9 песен». Там совершенно противоположный посыл, совершенно иное настроение. Он тоже многих удивил. Тем, что сделан в Скандинавии, где сексуальная революция совершалась стремительнее, чем в других странах. Отражено именно настроение тех молодых людей, которые обратились к вечным ценностям, о которых мир чуть не забыл: чистоте, стыдливости. Автор фильма Торун Лиан показывает девчужку лет десяти, которую отталкивает физическая сторона любви. Надо сказать, предельно раскованные взрослые, окружающие юную Сельму, незаметно для самих себя очаровываются ее наивностью. Фильм не выходит за рамки среднего, но он привлекает. Уместно посплетничать: когда коллеги в кулуарах говорили отборщику Сергею Лаврентьеву, что, мол, фильму-то он нашел в лучшем случае всего лишь милые, тот отвечал: «Ребята, радуйтесь и этому. В такое время живем, что лучшее кино - просто милое, не более того».

Если он прав, то это обстоятельство - столь же печальное, сколь и странное. Какая сфера жизни, какое проявление человеческого духа ярче, чем любовь? О чем, как не о любви, создают самые трагические и самые радостные, да и, по-простому говоря, наиболее интересные произведения? Но только что прошедшие «Лики любви» повергли публику в недоумение. Или отборщики спуска рукава поработали, или за рубежом наш фестиваль не уважают?

Но ведь приехала на открытие знаменитая скрипачка Ванесса Мэй. И приехал на закрытие Ален Делон...

Из разряда милых - сербско-черногорская картина «Когда я вырасту, я стану кенгуром». Правда, она бы оказалась намного лучше, если бы сценарист Мирослав Момчилович и режиссер Радивоје Андрич тщательнее поработали ножицами, особенно над теми эпизодами, где обитатели небогатого квартала, в основном люди, в гимназиях не обучавшиеся, не матерились бы в таких дозах. У зрителей просто уши вяли. Понятно стремление авторов показать, что и эти грубияны нежной душой обладают. Но с хамством перебор явный. Да и скучно это очень. В одной из главных сюжетных линий - знакомства симпатичных молодого человека и девушки - авторы словно боятся, что зрители сочтут их, авторов, слишком сентиментальными, и делают персонажей неоправданно циничными. Шарм фильма в том, что все равно, как молодая трава сквозь асфальт, пробивается сквозь хамство жажда любви.

Ну а больше ничего заметного в конкурсе кинофестиваля «Лики любви» не оказалось. Были картины значительно лучше (чтобы перечислить их, хватил палец одной руки), но они - не о любви. При чем тут тогда фестиваль? Автор иранской ленты «Прекрасный город» Асгар Фархадиди продемонстрировал, что иранский кинематограф, который пленил западную публику в 90-е годы, остается талантливым и интересным. И жюри присудило этому фильму Гран-при. Также зрители готовы простить и какие-то сюжетные натяжки, упущения в очень хорошем датском фильме «Вилла «Паранойя». Автор сценария Эрик Клаусен перенес в наши дни основную сюжетную линию мольеровской пьесы «Мнимый больной». В фильме есть и перекличка с шекспировскими комедиями, славными своими ошибками и путаницей. Замечательно сыграл Фриц Хельмут старика, который притворился недвижимым, слабоумным и неммым и узнал, как к нему в действительности относятся окружающие. Его прекрасной партнершей стала Соня Рихтер, сыгравшая актрису, которая на время стала сиделкой и раскрыла мистификацию.

В Москве кинофестиваль «Лики любви» проводился в последний раз. Отныне он будет проходить в Сочи.

Елена БЕЛОСТОЦКАЯ

В Москве в Российском фонде культуры прошла презентация альбома фотохудожника Анатолия Ковтуна «Время Шукшина». Ковтун хорошо известен как призер национальных и международных конкурсов, он председатель жюри фотовыставок «Отечество». В 1974 году Анатолий Иванович был награжден фотохроникой ТАСС к Василию Шукшину, чтобы отснять фотоочерк.

КАДРЫ РАССКАЖУТ ВСЕ

В последний год своей жизни Василий Макарович редко соглашался общаться с журналистами, - рассказал нам Анатолий Ковтун. - Мне повезло. С корреспондентом ТАСС Шукшин встретился, и я приехал к нему домой на улицу Бочкова. «Никаких специальных съемок делать не будем, - строго сказал Шукшин. - Времени у меня для этого нет, скоро уеду надолго в экспедицию. Так что снимайте как сможете». Через несколько минут я уже делал первые кадры: Шукшин у югославской стенки (которую он описал в пьесе «Энергичные люди»); они с женой играют в любимые нарды; Лидия Николаевна читает ему письма кинозрителей... Мне запомнилось письмо, подписанное пятнадцатую бывшими иголовицами, которых потрясла картина «Калина красная», - они спрашивали, сидел или нет Шукшин в тюрьме. В конце приписка: «Если кто-нибудь обидит вас, Василий Макарович, немедленно сообщите нам!» А на этом снимке - Шукшин за пишущей машинкой. Над его рабочим столом я заметил фрагмент иконописи - портрет с рукой. И на следующем кадре я специально запечатлел Василия Макаровича со спины. Получилось, рука с иконы словно благословляет его.

Самым сложным оказался официальный портрет. Шукшин надел пиджак и рубашку, заметив при

этом, что галстуков не носит. Я отснял целую кассету. Камера ловила шукшинское лицо в разных ракурсах, но я чувствовал - нет того неповторимого Шукшина, каким его знают по фильмам миллионы людей. Видя мою неудовлетворенность, Василий Макарович тоже начал нервничать. Вдруг наступила какая-то таинственная тишина. Шукшин, видимо, устав от моих хлопот, о чем-то задумался. Я мгновенно нажал на спуск. Шукшин вздрогнул. А я, желая закрепить успех, взялся переводить затвор, но он остался на месте: кончилась пленка. Это был последний кадр. Но я все равно вздохнул с облегчением - портрет уже есть.

Через три дня я поехал вместе с Василием Макаровичем и Лидией Николаевной в подмосковные Бронницы. Они там навещали в детском саду своих дочерей Машу и Олю. При виде их лицо Шукшина потеплело. Я снимал много, но старался держаться поодаль, пользуясь в основном телеоптикой. На обратном пути у нас с Шукшиным шел разговор о славе. После «Калины красной» он тогда был едва ли не самым популярным человеком в стране. Шукшин сказал, что слава ему мешает, но она необходима художнику как признание того, что путь выбран правильно, как своеобразный аванс, дающий приток энергии.



Рядом с дочерью Василий Шукшин забывал обо всем на свете.

Потом было еще несколько фотоочерков. Шукшин среди зрителей матча СССР - США по боксу, куда его пригласили друзья-боксеры. Шукшин на съемках фильма «Они сражались за Родину» близ хутора Мелоголовский Волгоградской области. Шукшин на встрече в воин-

ской части: я был потрясен, как, забыв дыхание, его слушали солдаты. Шукшин в книжном магазине поселка Клетский. По межгороду разговаривает с женой и детьми. На берегу Дона удит рыбу... Наблюдая за Василием Макаровичем, я заметил, что он не любил праздные разговоры, так популярные в кинематографической среде, а все больше молчал, и, если собеседник для него был неинтересен, Шукшин просто уходил в себя.

В день похорон Шукшина в Доме кино было столпотворение. Тысячи людей пришли попрощаться с дорогим человеком. Первое, что я увидел, поднявшись по лестнице, - портрет Василия Макаровича, сделанный мной в нашу первую встречу у него на квартире. Теперь он приобрел какое-то скорбное звучание. На смертном одре Шукшин спокоен, словно спит. У изголовья лежат ветки калины. Вокруг фигуры родных и друзей. Слезы мешают снимать. Когда тело уже вынесли на улицу, вокруг, сколько хватало глаз, было море народу. То там, то здесь алены красные гроздьи. Вдруг чей-то сорванный голос прохрипел: «Посмотри, Вася, сколько народу-то пришло к тебе. Эх...»

Для альбома «Время Шукшина» предисловие написал писатель Валентин Распутин, послесловие - реставратор Савва Ямщиков. Из моего «шукшинского» архива было отобрано 80 снимков. Больше половины фотографий публикуется впервые. Я их специально берег, не хотел размениваться, печатая порознь. Для меня это святые кадры, где удалось запечатлеть душевные переживания Василия Макаровича. Только собранные под одной обложкой, они дают представление о масштабах личности писателя, режиссера, актера. Человека!

Анатолий СТАРОДУБЕЦ

Глеб Анатолевич, вы не боитесь, что фильм о Солженицыне сегодня не заинтересует людей? И почему вы взялись за экранизацию романа «В круге первом»?

- Неправда, что интереса к Солженицыне сегодня нет. Он просто стал более глубоким. Человек остается верен себе, несмотря на порой жесткие и даже жестокие обстоятельства, в которых живет. Об этом и будет мой фильм - о победе человеческого духа над произволом, над тем, что мешает нормально жить, ощущать себя свободным и достойным. Когда я 30 лет назад впервые прочитал запрещенную книгу Солженицына «В круге первом», то был просто потрясен. Мысль о фильме по этому роману возникла сразу - и тогда же сказал себе, что это невозможно. В то время я был большим пессимистом.

Как вы думаете, почему до сих пор никто не брался экранизировать Солженицына?

- Во-первых, его уже экранизировали на Западе - существуют киноверсии и «В круге первом», и «Иван Денисович». Что касается России, то сначала этому мешала идеология, а потом, видимо, просто боялись брать за воплощенные произведения такого мощного писателя.

Что для вас важнее - сам процесс работы над фильмом или успех у зрителя?

- Я люблю каждый этап работы над картиной: и сценарный, и съемочный, и монтажный - каждый по-своему хорош и труден. На съемочной площадке необходимо преодолевать сложности, которые неизбежны, когда сталкиваешься с сотнями людей, занятыми в производстве. Монтажный период, конечно, более комфортен: сидишь в теплом помещении и отсматриваешь материал, и постепенно его разрозненные компоненты становятся фильмом. Для меня важно и признание публики. Я всегда смотрю свой фильм на премьере в зале и очень люблю момент, когда зритель принимает картину.

Как случилось, что, получив образование химика, став инженером-технологом на заводе, вы потом шагнули в кинематограф?

- Мне нравились и химия, и учеба на инженера-технолога. А вот когда окончил институт, меня вдруг повело. Посмотрел фильм «Летят журавли» и, совершенно им потрясенный, понял, что хочу снимать. Я вообще очень любил кино, занимался фотографией. Теперь понимаю, что это и привело меня в кинематограф. А первыми актерами, с которыми я стал работать, оказались мои однокурсники. Я начал делать фотопортреты. У нас на факультете учились одни девушки. Когда фотографировал, обязательно разговаривал с ними, и они становились естественными и красивыми. По существу, это была первая школа режиссуры. Может быть, я теперь и не боюсь снимать неактеров, потому что умею найти подход к разным людям.

Более 20 лет назад вы сняли картину «Мать», а последняя ваша работа - «Романовы. Венценосная семья». Эти картины объединяет сама история нашей страны, как драматично она отказывалась от самодержавия. Как вы считаете, что изменилось в сознании людей за эти годы по отношению к монархии?

- Сознание всегда меняется медленнее жизни. Оно по своей природе консервативно. Человек не принимает перемены так, как хотелось бы тем, кто возглавляет нашу новую жизнь. Беда в том, что у большинства людей сознание направлено назад, а не вперед. Им хочется вернуться в советское прошлое, где, пусть и минимальная, зарплата все же была обеспечена. Кроме того, вспомните, что говорили в советских школах: так, купцы - люди наживы, паразиты. А ведь эти люди строили новую жизнь. Прекрасный пример - Васса Железнова. Экономика тогда развивалась, не мешая, а способ-

Глеб ПАНФИЛОВ:

ЧЕЛОВЕК СТРЕМИТСЯ К СТАНДАРТАМ, А СТАНДАРТЫ - УБИВАЮТ ЧЕЛОВЕКА

Глеб ПАНФИЛОВ родился в Магнитогорске, после окончания Уральского политехнического института трудился на химическом заводе. В конце 1950-х организовал в Свердловске студию кинолюбителей, и через некоторое время его пригласили на местное телевидение. В художественном кинематографе Панфилов дебютировал картиной о Гражданской войне «В огне брода нет», сценарий которой написал совместно с киносценаристом Евгением Габриловичем. Инженер из Магнитогорска получил за нее международную премию, квартиру в Ленинграде и членский билет Союза кинематографистов. Именно в этом фильме в роли санитарки Тани Теткиной страна узнала актрису Инну Чурикову.

Сценарий своей следующей картины «Начало» Панфилов (вновь совместно с Габриловичем) написал уже специально для Чуриковой. Она сыграла ткачиху из провинциального городка, в душе которой живет талант великой актрисы. Этот фильм удостоился Серебряного приза Венецианского фестиваля. В 80-е режиссер снял драму «Васса» по пьесе «Васса Железнова» и картину «Мать», которая была отмечена на Каннском фестивале. Режиссер Глеб Панфилов, чьи работы вошли в золотой фонд отечественного кино, снимает редко и долго. Его предыдущий фильм «Романовы. Венценосная семья» шел к своей премьере десять лет. Сейчас Глеб Анатолевич на телеканале «Россия» работает над созданием телефильма «В круге первом» по одноименному роману Александра Солженицына. Сценарий к будущему сериалу написал сам Александр Исаевич.



ФОТО ДМИТРИЯ ТКАЧЕНКО

ствую росту культуры. Перемены в России шли эволюционным путем. 1917 год все перечеркнул. Мы решили строить новую лучшую жизнь с чистого листа. Насколько это удалось, известно. Я думаю, что мой фильм поможет зрителю острее, точнее, вернее оценить прошлое и настоящее.

Тем не менее многие считают, что в вашей картине образ Николая II слишком идеализирован. Все-таки в истории он известен и как кровавый царь.

- «Кровавым» его прозвали после известных событий на Ходынке, к которым он не имел никакого отношения, поскольку в этот день его короновали. Когда в картине телеграфист Авдеев говорит Николаю II: «Вы отдали приказ стрелять?», тот отвечает: «Приказа я такого не отдавал. Но всю ответственность беру на себя». Вот вам ответ императора. Второй вопрос: «А вы знаете, что вас в народе прозвали кровавым?» - «Знаю». И еще сцена... Он стоит перед иконой и говорит своей жене: «Я великий грешник. Я всех погубил». Теперь, когда работа над фильмом позади, могу сказать, что это был интеллигентный человек, в высшей степени порядочный, воспитанный. Он испил свою чашу страданий до конца, и с ним ее испили

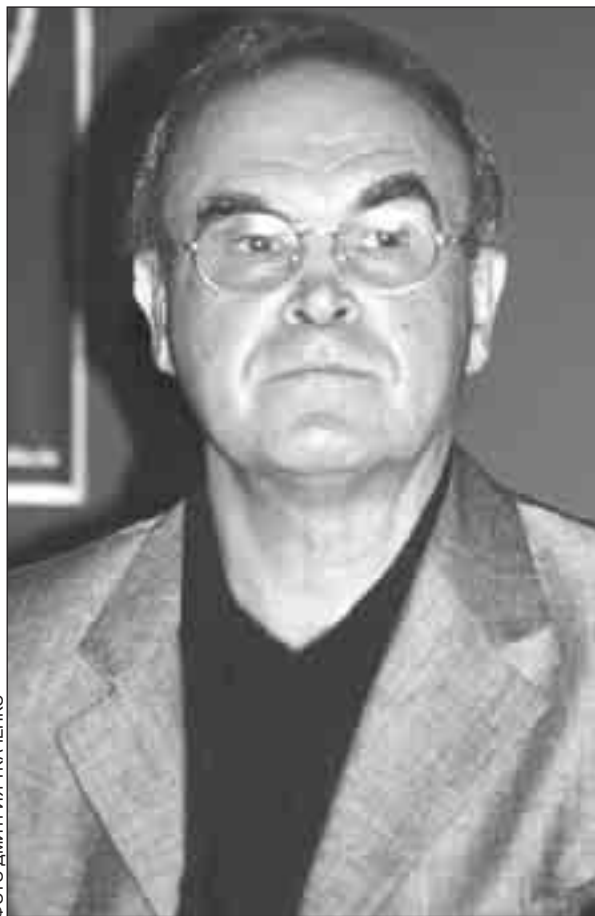
все члены невинной, замечательной и дружной семьи. Последний император был прекрасным человеком и семьянином, а жена стала для него другом, любовницей и матерью. Он называл ее «солнечным лучиком» и «сокровищем». Но мы этого не знали. Документы находились в спецхранах. Вот люди и думали, что Николай II - этаким изверг с топором за пазухой.

За всю свою кинематографическую жизнь вы получили огромное количество престижных призов. Почему вы не отдали «Романовых» ни на один кинофестиваль?

- Я в конкурсах с этой болезнью темой не участвую. Сама мысль о том, что картина может проиграть кому-то, для меня невыносима. Та семья слишком много страдала, и фильм о ней, ее именем названный, не может быть аутсайдером. Это неуважительно. Делая картину, я отдавал долг душе, поэтому она должна принадлежать прежде всего России и российскому зрителю.

Если не ошибаюсь, одновременно с фильмом снимался и материал для телефильма. Четыре года назад вы обещали, что его увидят телезрители...

- Надеюсь, когда-нибудь это случится. Действие будет начинаться

в наши дни. Некий чиновник в Лондоне перебирает «милые ненужности» семьи русского императора, проделавшие дальний путь через Китай и Францию и волею судьбы заброшенные на берега Альбиона. У каждой из этих вещей своя история. Из них и сложится рассказ, который в фильме поведет цесаревич Алексей Николаевич. Мальчик расскажет, что пережила его семья, что было потом и происходит сейчас и что станет с Россией в будущем.

Снятые вами картины так или иначе имеют исторический фон. Это совпадение или закономерность?

- Все мои фильмы - это история России двадцатого века, показанная через жизнь людей. Тут и семья рабочих - Пелагеи Ниловы и ее сына Павла. Семья купчихи Вассы. История Тани Теткиной, которая была горячей поклонницей Октябрьской революции и отдала за нее жизнь. И судьба семьи Елизаветы Уваровой - мэра провинциального города. Все эти картины о жизни русского общества двадцатого века. И если эту связь проследить, яснее становится, о чем и фильм «Романовы. Венценосная семья».

Инна Чурикова снималась у вас в картинах «В огне брода

нет», «Начало», «Прошу слова», «Тема», «Васса», «Валентина» и, наконец, «Мать». Удачный тандем принес вам обоим немало призов на международных кинофестивалях. Наверное, вашей встрече предшествовала какая-то необычная, романтическая история?

- Когда я решил снимать свою первую картину «В огне брода нет», нарисовал для себя на бумаге Таню Теткинину и искал именно такую героиню. Но актриса, которая смогла бы ее сыграть, никак не попадалась. Вдруг увидел в телевизионном детском спектакле именно ЕЕ. Я не знал, кто она, начал искать. Потом Ролан Быков прочитал сценарий и сказал, что у него на примете есть гениальная девочка для этой роли, правда, назвал ее Лидией Чуриковой. Я послал своего ассистента в Москву в ТЮЗ, но ему сказали: «У нас есть Чурикова, только не Лидия, а Инна». - «Давайте Инну». Приехала Инна, и я увидел, что это то самое лицо, которое давно искал. А познакомились мы уже после фильма «Начало».

Не ревнуете ли вы Инну Михайловну к другим режиссерам?

- Ни в коем случае. Наоборот, всегда радуюсь, когда ей предлагают интересную работу.

Вашу жену часто называют: «нестандартная Чурикова». А насколько Инна Михайловна нестандартная супруга?

- На стандартах я не женат. Инна очень глубокий человек, а все, кто способен чувствовать глубоко, уже нестандартны. А вот те, кто руководствуется рекламой, смотрит поток однодневных, ничего не несущих в себе фильмов, как американских, так и российских, руководствуется модой нашей эстрады - те стандартны. Они не хотят и не могут подняться над всей этой мишурой и над собой в первую очередь. По молодости человек стремится к стандартам. Но кто ищет в жизни чего-то большего, тот становится нестандартным.

После фильма «Начало» и у Инны Чуриковой, и у вас был творческий простой. С чем это связано?

- Инне предлагали сниматься многие режиссеры, но мы ждали решения судьбы задуманного нами фильма «Жанна д'Арк». Сценарий уже был готов, и главная роль предназначалась именно Инне. Причем сценарий понравился всем, даже в комитете по культуре. Но кое-кто наверху решил, что советскому зрителю не нужен фильм о французенке, католочке. Все религиозное у нас раньше крайне неохотно выпускали на экраны.

А сами вы богобоязненный человек?

- Я верующий человек и Бога не боюсь, он меня защищает. Бог никогда не отворачивается от человека. Человек сам мстит себе своими делами. Думаю, у меня есть ангел-хранитель, как у каждого человека, кто верит в Бога и не отпугивает своего ангела какими-то плохими поступками.

Отношения в вашей семье похожи на отношения в семье Романовых?

- У нас в семье есть любовь, сердечность, внимание, доброта, взаимовыручка, боль друг за друга, общие интересы. Конечно, мы живем в иных условиях и в другое время, нежели царская семья, у нас нет слуг, вместо царских покоев обычная, правда, хорошая квартира, что неудивительно, так как мы оба постоянно и много работаем. Я знаю много семей с именно такими отношениями. Тем Россия и сильна, что у нас есть крепкие семьи, несмотря ни на что и вопреки всему.

А что вы считаете самым главным в семейной жизни?

- Беречь любовную лодку, чтобы она не разбилась о бытовые камни. Ведь любовь уходит тогда, когда на первое место ставятся бытовые отношения, а не чувства, не доброта по отношению друг к другу.

Беседовала
Влада ЛЕППКЕ

ЛЕКАРСТВО - ЧИСТЫЙ МЕД

Новые методы лечения мы зачастую связываем с компьютерными технологиями, современной диагностикой, эффективными препаратами... В Государственном научно-исследовательском институте гастроэнтерологии все это с успехом используется. Но там пошли и по другому пути.

Больничным коридором упирается в дверь. Над ней табличка: апитералия. По-латински apis значит пчела. Следовательно, тут лечат продуктами пчеловодства. Толкая дверь и попадаю в просторное светлое помещение. Стены пастельного цвета. Идеальная чистота. Вдоль стен диванчики. Тишина. За столом - вежливая и внимательная медсестра. «А что вы удивляетесь?» - говорит. - В больницу все-таки пришли!».

Увы, в каком состоянии у нас сейчас находится большинство государственных медицинских учреждений, рассказывать не приходится. К сожалению, один из старейших в стране Институт гастроэнтерологии тут не исключение. И потолки в потеках, и лестница разбита... Трудности финансирования, что называется, налицо - здание нуждается в ремонте. В палатах лежат порой по 6-8 человек, что тоже неудивительно. Нервно-психические перегрузки, ухудшение качества продуктов питания и как результат увеличение числа людей с проблемами пищеварительной системы. А Институт гастроэнтерологии - самое авторитетное медицинское учреждение в лечении этого рода заболеваний. Сюда стремятся попасть, потому что получают реальную помощь.

В институте проводится огромная исследовательская работа. В лечении применяются самые современные методики. Зачем же понадобилось внедрять лечение продуктами пчеловодства? Потому что их эффективность не вызывает сомнений.

Например, пыльцу называют стражем порядка в организме. По питательной ценности с ней не может соперничать никакой другой продукт естественного происхождения. Она содержит целый ряд важнейших витаминов, буквально все виды аминокислот, которые необходимы для нашей жизнедеятельности. Прекрасно зарекомендовала себя в лечении многих заболеваний - нервной системы, сердечно-сосудистых... Но особенно - пищева-



КОЛЛАЖ АНДРЕЯ НИКЕРИЧЕВА

ющий самым высоким стандартам здравоохранения.

Под руководством Леонида Борисовича здесь проводится огромная научная работа. Некоторые ее результаты удивляют даже специалистов. Например, исследование прополиса. Оказалось, что этот продукт пчеловодства действует как антибиотик и его можно использовать при лечении язвенной болезни. В целом ряде случаев против нее применяются сразу несколько антибиотиков, что чревато побочными эффектами. Зато прополис нежелательных последствий не имеет, а вот по своим антибактериальным свойствам не уступает антибиотикам.

Первых пациентов отделение приняло в 2002 году. В палатах здесь лежат по три человека. Ежедневные не просто встречи с врачом, а беседы, во время которых подробно объясняется ход лечения. Никаких вопросов,

практически во всех случаях, - говорит Валентина Ивановна. - Даже когда они не могут оказать серьезного воздействия в лечении какого-то определенного заболевания. Но согласитесь, прием меда - это еще и очень вкусно, что уже само по себе вполне достойный оздоравливающий фактор.

Вера Захарова попала в отделение апитералии, можно сказать, случайно. Полтора года назад перенесла тяжелое пищевое отравление. Лечилась в поликлинике. Была направлена на дополнительное обследование в городскую больницу. Обнаружили обычный гастрит. Опять назначили лечение. Но состояние только ухудшалось. Дошло до того, что даже самые безобидные продукты стали вызывать тяжелые приступы боли. В конце концов в поликлинике дали направление в Институт гастроэнтерологии. В приемном отделении предложили лечь в отделение апитералии.

Остеохондроз замучил? Болит спина? Возможно, надо... просто сменить матрас. А как выбрать тот, который поможет сохранить здоровье, рекомендует врач-ортопед поликлиники №167 Петр Владимирович НИКОЛАЕВ.

ОПОРА ДЛЯ СПИНЫ

■ Существует мнение, что самый лучший матрас - это... доска. Дескать, на жесткой опоре мышцы спины распределяются без всякого напряжения. Это способствует и полноценному отдыху во время сна и спине лечит. Действительно, при некоторых заболеваниях рекомендуется спать на очень жесткой основе. Но чаще это просто вредно. Позвоночный столб имеет изгибы: например, в грудном отделе - назад, в шейном и поясничном - вперед. А доска будет давить на эти изгибы и как бы расплющивать их. Особенно тяжело это перенесут люди, имеющие отклонения в осанке. Подобным способом коррекции ее не поправить. А вот усталость после сна, чувство разбитости, боли в спине гарантированы.

Точно так же вредно спать и на очень мягком матрасе, тем более на перине. Подобная основа, наоборот, не даст спине опоры. А она нужна ей и во время сна.

■ Самый лучший матрас тот, который повторяет естественные линии спины и в то же время как бы фиксирует их. Этот принцип лежит в основе изготовления ортопедических матрасов. Однако в силу дороговизны для большинства населения они недоступны. Тем не менее все в наших силах. Такой матрас несложно сделать самим. Для этого необходим цельный кусок поролона толщиной 7-10 сантиметров (можно взять два цельных куска по 4-5 см), обшить его куском хлопковой ткани и положить на доску. Вот вам и ортопедический матрас, который и повторяет изгибы спины, и в то же время фиксирует ее. Чем человек полнее, тем меньшей толщины поролон ему потребуется. А еще поролон можно заменить латексом.

■ Если вы предпочитаете готовые изделия, то надо учитывать, что пружинный матрас не самый лучший друг для спины. Пружинны

довольно быстро снижают свою амортизационную роль, начинают деформироваться: середина такого матраса проваливается, а сам он становится бугристым.

■ Сейчас можно приобрести даже самые обычные матрасы (не ортопедические) с учетом степени их жесткости. Делают такие матрасы из латекса, полиуретана... Степеней жесткости всего 5 (от 1 до 5). Не стоит гнаться за самой высокой. Здоровья это вам все равно не прибавит, а вот необходимого комфорта во время сна лишит. Для большинства людей вполне подойдет 3 или 4. Хотя лучший советчик тут вы сами. Не стесняйтесь, и прежде чем сделать приобретение, попросите у продавца разрешения лечь на матрас, чтобы почувствовать, насколько он вам подходит, не давит ли, не проваливается ли вы в нем?

■ Если предпочитаете спать на диване, обратите внимание на механизм его трансформации. Ведь конструкция любого дивана такова, что матрас имеет несколько составных частей. Продавцы по этому поводу любят говорить: качество современных диванов таково, что места стыков совершенно незаметны для вашей спины. Это так, но лишь первое время. Достаточно быстро такие места разомнутся и разойдутся, что, соответственно, скажется на вашей спине и качестве сна. Поэтому выбирать надо диван, у которого места стыков не приходится на область шеи или спины. Таким условиям, например, соответствует механизм трансформации «аккордеон», у которого одно место стыка, и приходится оно на область голени.

■ Большое значение имеют и щитки, на которых лежит матрас. Металлические, как правило, узковаты и плохо держат форму, а вот буковые достаточно надежны.

Вера ЛАЗАРЕВА

В качестве общеукрепляющего средства Институт гастроэнтерологии советует: принимать мед за 30 минут до еды три раза в день. Утром и вечером 2 неполные чайные ложки растворить в 1/2 стакана теплой воды. А днем - 3 неполные чайные ложки растворить в 1/2 стакана теплой воды. Два раза в год в течение месяца утром и вечером принимать пыльцу за 15-20 минут до еды или во время приема пищи. Одну чайную ложку пыльцы залить теплой водой так, чтобы она ее покрывала, и настаивать 15-20 минут.

рительной системы. Иногда лечение пыльцой оказывается эффективнее, чем применение самых дорогостоящих фармацевтических препаратов.

Правда, для того чтобы получить хороший результат, необходимо следовать определенной методике. Выбирать тот продукт пчеловодства, который подходит для определенного заболевания и конкретного человека, знать о противопоказаниях... В общем, чтобы получить от продуктов пчеловодства лечебный эффект, к ним надо относиться как к лекарству, которое выписать может только врач, а соответственно и назначить лечение.

В 2001 году Департамент здравоохранения правительства Москвы по инициативе мэра Юрия Михайловича Лужкова открыл в Институте гастроэнтерологии отделение апитералии. Создавать его директору института Леониду Борисовичу Лазебнику пришлось с чистого листа. Так сложилось, что в России продукты пчеловодства лечатся в основном по популярным брошюрам и советам знакомых. Не только в Москве, но даже в стране не было ни клиники, применяющей продукты пчеловодства, опытом которой можно было воспользоваться, ни научной базы.

Был подготовлен специальный дизайнерский проект. Все врачи прошли сертификационные курсы, получив квалификацию апитерапевтов. С персоналом, включая средний и младший, проведена определенная работа. И появился своего рода центр, соответствующий

Заведующую отделение апитералии Валентину Касьяненко в институте называют сладкой женщиной. В этом отделении даже запах какой-то немного медовый. Утро тут для многих больных начинается с приема меда и так же заканчивается. - Использование продуктов пчеловодства оправдывает себя

КАК ВЕРНУТЬ ЗДОРОВЬЕ СУСТАВАМ

«Долгое время страдала от болей в суставах и позвоночнике. Препарат "Остео Эс" купила по совету подруги. Честно говоря, ни на что особо не рассчитывала. Но уже через месяц боли исчезли совсем, вернулась подвижность в суставах. Теперь я могу сама о себе позаботиться! Хотелось сказать большое человеческое спасибо создателям "Остео Эс".

ЛЕБЕДЕВА А.П., 65 лет

«Постоянно ощущал ломоту в коленях и спине при перемене погоды. Коллеги по работе посоветовали проверенное средство - препарат "Остео Эс". Пройдя курс, полностью избавился от этих недугов».

СМИРНОВ А.В., 47 лет

ПЯТЬ ЛЕТ УСПЕШНОЙ ПРАКТИКИ

• АРТРИТ • АРТРОЗ • ОСТЕОПОРОЗ
• ОСТЕОХОНДРОЗ • ПЕРЕЛОМЫ

Натуральный препарат "Остео Эс" - единственная альтернатива традиционной медицине и хирургическому вмешательству.

"Остео Эс" - уникальная программа, специально разработанная для лечения заболеваний опорно-двигательного аппарата. В его состав входят только натуральные компоненты.

"Остео Эс" оказывает обезболивающее, противовоспалительное и противоотечное действие.

"Остео Эс" восстанавливает синтез внутрисуставной жидкости.

"Остео Эс" способствует возрождению костной и хрящевой ткани.

"Остео Эс" рекомендован для профилактики и лечения остеопороза.

"Остео Эс" избавляет от метеозависимости.

Здоровые суставы - это основа вашего здоровья!

Заказать препарат и получить более подробную информацию вы можете по тел. 767-08-99 (с 10.00 до 20.00 ежедневно). Скидки льготникам.

Организм - единое целое
КЛИНИКА ТИБЕТСКОЙ
МЕДИЦИНЫ
НАРАН

ОСНОВАНА В 1989 ГОДУ

УСПЕШНОЕ ЛЕЧЕНИЕ:

- Синдром хронической усталости
- Желчно- и мочекаменной болезней
- Головных болей, сосудистой дистонии
- Опущения органов
- Эндометриоза, бесплодия
- Сахарного диабета
- Суставов и позвоночника
- Энуреза, нефрита

Похудение по-тибетски
156-2987 • 974-7064

Ст. м. "Войковская",
5-й Войковский пр., д. 12



В. Колосков: «Пост сдал...»

ва президентом РФС (вероятность этого, по оценкам специалистов, была весьма высокой) власть в футболе, по сути, оставалась в руках старых управленцев. Как и прежде, они делили бы между собой деньги, заработанные сборной на крупнейших соревнованиях, отправляли бы их в хорошо известные им офшоры. Но - не судьба. Представители властных структур расчистили дорожку к олимпу Виталию Мутко, устранив главного конкурента.

АУТСАЙДЕР КАВАЗАШВИЛИ

В подобных условиях у замечательного голкипера Анзора Кавазашвили не было шансов, он в одиночестве противостоял обласканному со всех сторон Виталию Мутко. С трибуны конферен-

- Накануне я общался с известным шахматным обозревателем Сашей Рошале. Мол, иду на историческое событие: выборы президента РФС. Рошаль иронично возразил: не выборы это - назначение. Увы, он оказался прав. Знаете, во всем мире, во всех федерациях футбола используют опыт ветеранов, активно и с удовольствием зовут их на работу. У нас это никому не нужно. Целые поколения выдающихся игроков уходят, и - тишина. Я симпатизирую тому же Мутко, приятный в общении человек. Но как сдвинуть с места наш футбольный воз, похоже, он тоже не знает.

По уставу РФС, правом голоса при избрании президента обладают в основном руководители региональных федераций футбола, то есть одни

кальны. Например, «почетным президентом устанавливается пожизненное ежемесячное материальное содержание в размере, определяемом исполкомом РФС, не ниже размера должностного оклада (по уточненным данным, оклад Колоскова - 80 тысяч рублей)... РФС предоставляет почетному президенту в личное бесплатное пользование на постоянной основе служебную машину представительского класса с экипажем в составе одного водителя... В личное бесплатное пользование на постоянной основе телефон мобильной связи... Финансирование расходов осуществляется за счет средств РФС». Недурно устроился господин Колосков после «добровольной» отставки! Почти на уровне бывшего президента Ельцина.

В минувшую субботу произошло без всяких натяжек историческое в отечественном футболе событие. На внеочередной конференции Российского футбольного союза (РФС) избран новый руководитель этой организации. Им стал питерский выдвиженец сенатор Виталий МУТКО.

КОРОЛЬ НЕ УМЕР

КОЛОСКОВА «УШЛИ»

Не станем лукавить: прежнего владельца кресла Вячеслава Колоскова заставили уйти. По всем канонам сей господин не собирался так рано в отставку, ведь его полномочия истекали только в 2008 году. «МС» уже сообщила, что босса футбольного ведомства вызвали в администрацию президента страны и ненавязчиво посоветовали освободить кабинет. Иначе, как стало известно нашему корреспонденту, дражайшему Вячеславу Ивановичу грозило уголовное преследование - за очевидные финансовые прегрешения возглавляемого им РФС.

Бодаться с властью господин Колосков не решился и на ближайшем заседании исполкома футбольного союза официально объявил о своей отставке. Окончательно решение должна была утвердить внеочередная конференция.

За высокий пост боролись упомянутый Виталий Мутко, популярный в прошлом голкипер столичных «Торпедо», «Спартак» и сборной СССР Анзор Кавазашвили, генеральный директор РФС Александр Тукманов и вице-президент ФК «Шинник» (Ярославль) Михаил Жуков.

Последний уже во время конференции взял самоотвод в пользу Мутко - получилось, мягко говоря, некрасиво, хотя и предсказуемо. Несколько удивил Александр Тукманов, в чьих руках были сосредоточены все финансовые потоки РФС. Накануне, в пятницу, он отправил в исполком РФС письмо, в котором уведомил, что выбывает из выборной гонки - по личным мотивам. Корреспонденту «МС» удалось выяснить, что Александра Вячеславовича срочно вызвали в одно из силовых ведомств, где предъявили неопровержимые доказательства его незаконной деятельности на посту гендиректора. Тем самым дали недвусмысленно понять: лучше уйти по-хорошему, не встречать...

Между тем на Тукманова очень рассчитывал его давний соратник Колосков. Ведь в случае избрания Тукманова

зала Олимпийского комитета России звучали здравницы в честь Виталия Леонтьевича, его программы развития футбола. Стало ясно: Анзору Амберковичу впору покинуть зал досрочно, исход борьбы был предсказан заранее.

Менталитет наших специалистов футбола не изменился, из их уст - сплошной подхалимаж в адрес одного из кандидатов, - с горечью констатировал А. Кавазашвили. - Мне стыдно за этих людей.

Сидевший рядом с Кавазашвили давний товарищ по футболу чемпион Европы 1960 года Виктор Понедельник не без иронии заметил:

лишь чиновники. Скажем, тренеры, игроки всех дивизионов лишены подобной возможности. Неудивительно, что соотношение голосов - 96:1 в пользу Виталия Мутко, он новый президент РФС. Здесь, исходя из философского посыла Виктора Понедельника, не столько Анзор Кавазашвили проиграл, сколько наш футбол в целом.

...Однако король не умер! Специально для Вячеслава Колоскова на внеочередной конференции утвердили должность почетного президента РФС. За это голосовали делегаты, а значит, сие решение вступило в силу. Положения документа по-своему уни-

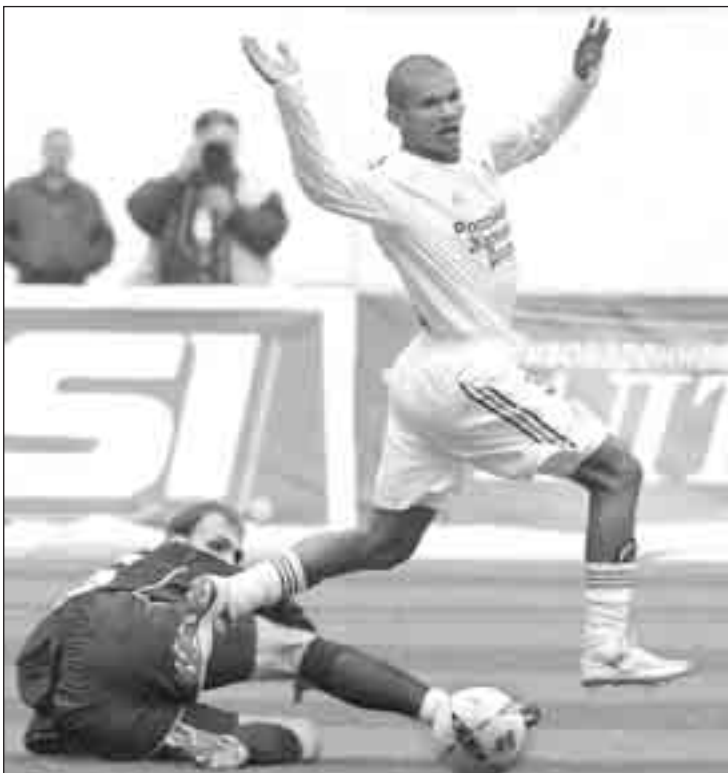

Игрокам «Шинника» остается развести руками: моментов много, а результат нулевой.



В. Мутко: «Пост принял!»

ИЗДЕРЖКИ ЧИСТОГО ФУТБОЛА

Забудем о дрязгах, буквально в день выборов президента РФС проводились матчи 3-го тура чемпионата страны. В битву грандов вылилось принципиальное столичное дерби между чемпионом «Локомотивом» и серебряным призером минувшего первенства ЦСКА.

Снова, как и годом раньше, армейцы имели преимущество, но реализовать его не смогли. Чудеса вратарского искусства творил Сергей Овчинников, не позволивший усомниться в своем мастерстве - 0:0. Встреча прошла на высоких скоростях, в жесткой борьбе, не лишенной импровизации.

«Динамо» крупно повезло в домашнем поединке с «Шинником». Гости не забили несколько верных мячей, а когда «снаряд» в одном из моментов пересек линию ворот голкипера Левицкого, арбитр почему-то не показал характерным в таких случаях жестом на центр поля. В концовке хозяева стадиона провели победный гол - 1:0.

Самое, пожалуй, отрадное впечатление в этом туре оставило «Торпедо», красиво обыгравшее в «Лужниках» владикавказскую «Аланию» - 3:0. А вот «Москва» дома была непохожа на себя, уступив казанскому «Рубину» - 0:1.

Результаты других матчей: «Крылья Советов» - «Томь» - 1:1, «Сатурн» - «Ростов» - 2:0, «Спартак» - «Амкар» - 1:1, «Зенит» - «Терек» - 5:1.

P.S. Когда номер уже верстался, пришло сообщение: Георгий Ярцев подал в отставку с поста главного тренера сборной России по футболу.

ТАБЛО

А ШКОЛЬНИКИ В ВОЛЕЙБОЛ ИГРАЮТ...

Динамо всерьез взялись за воспитание молодежи. Представители этого спортивного общества организовали молодежный турнир по волейболу, финальные баталии которого прошли во Дворце спорта на улице Лавочкина.

В гости к обычным школьникам приехали мастера «Динамо», ведущие борьбу за медали взрослого первенства, они дали ребятам мастер-класс. Юноши были в восторге от такого внимания. Затем мальчишки показали свой уровень подготовки. В решающем поединке команда 1224-й школы обыграла ровесников из 1296-й с результатом 2:1, счет по партиям 15:8, 11:15, 15:13.

ОЗОЛОТИЛИСЬ В ГУСЬ-ХРУСТАЛЬНОМ

Сразу трое московских боксеров-юношей стали чемпионами России, соревнования прошли в городе Гусь-Хрустальный. Золото у С. Байсанурова, Г. Газалиева, И. Алимова, этим мальчишкам по 15-16 лет. У сборной Москвы также четыре «серебра» и одна «бронза».

В ГОСТЯХ У ФЕТИСОВА И РОДНИНОЙ

На мажорной ноте завершилась выставка «Спорт 5» на ВВЦ. В павильоне № 57 демонстрировали не только спортивные товары, но и прошли встречи с выдающимися атлетами, что явилось самой лучшей пропагандой здорового образа жизни.

Например, азы мастерства юным пытались привить великий хоккеист Вячеслав Фетисов и замечательная прима фигурного катания Ирина Роднина, они возлизили с детворой на импровизированных площадках ВВЦ. Ранее мальчишек и девчонок зызывали к себе капитан баскетбольного клуба ЦСКА Сергей Панов, футболист «Спартак» Егор Титов и ряд других известных спортсменов. Польза от такого общения неоценима.

БУДЕТ ЛИ ШАРАПОВА В СБОРНОЙ?

Пока одна из сильнейших ракеток планеты Мария Шарапова не определилась, выступит ли она за российскую команду в четвертьфинальном матче Кубка Федерации против итальянок. Поединок состоится в конце апреля на юге Италии, в городке Бриндизи.

Встреча весьма ответственная, на столь ранней стадии соревнований проигрывать никому не хочется. Капитан нашей сборной Шамиль Тарпищев уверенно назвал пока только двух теннисисток, которые почти наверняка выйдут на корт, - это Анастасия Мыскина и Елена Дементьева. Что ж, уже неплохо...

МЕТЬ В КОЛЬЦО, ТУРКАНОМ СТАНЕШЬ

Уверенно финишируют в регулярном первенстве баскетболисты столичного «Динамо». За тур до финиша они занимают второе место вслед за земляками из ЦСКА.

Дома подопечные Валерия Тихоненко выиграли у однолюбников из Подмоскovie - 102:78. Результативностью в составе москвичей блеснул Мирсад Туркан (24 очка). Теперь столичные мастера примут в ответном матче 1/4 Кубка страны динамовцев Санкт-Петербурга. Первая игра на выезде завершилась вничью - 80:80 (подобные результаты в кубковых баталиях возможны). В Москве поединок состоится 11 апреля во Дворце спорта на улице Лавочкина. Начало в восемь вечера.

Взоры всех столичных поклонников хоккея, независимо от клубных симпатий, прикованы нынче к мастерам в бело-голубой форме. Только динамовцы смогли достойно представить Москву в российском первенстве.

Мало того что подопечные Владимира Крикунова выиграли регулярные соревнования в четыре круга, так они еще вышли в финал плей-офф (по системе с выбыванием), где побьются за золотые медали с тольяттинской «Ладой».

А встречаем с волжанами предшествовали прямо-таки феерические матчи теперь уже с прошлогодним чемпионом России омским «Авангардом». Именно сибиряки в минувшем розыгрыше подставили подножку нашим землякам, выбив их из соревнований на стадии четвертьфинала. И вот реванш - яркий, полноценный!

Вспомним, как это было. Казалось, снова Омск явится непреодолимой преградой - поражение в первом поединке, да на родном льду, по буллитам. Обидно. Затем буквально на следующий день потрясающая победа с разгромным результатом - 11:0. Безусловно, динамовцы сыграли здорово, плетя у ворот соперника замечательные комбинации, честь и хвала «бело-голубым». Однако будем до конца объективными: сибиряков измотала пятиматчевая четвертьфинальная серия с магнитогорским «Металлургом». В Москве, да и, забегая вперед, в Омске им

«ДИНАМО», МЫ С ТОБОЙ

просто не хватило сил противостоять «Динамо». Но это трудности самого «Авангарда». Надо уметь готовиться к подобным вещам. Не можешь, слаб - отойди в сторонку...

После разгрома - 0:11 - омские мастера в своих интервью неизменно подчеркивали, что они, дескать, уже забыли о случившемся с ними конфузе. И на родном льду непременно зададут динамовцам трепку. Не получилось. Во многом потому, что все-таки не успели забыть то самое унижительное поражение. Оно ударило по самолюбию сильнее, чем ожидалось. Плюс усталость. Даже выдающийся самородок, чех Ягр, не преодолел силу инерции, безысходности после вояжа в Москву. Он, как и его партнеры, выглядел бледной тенью самого себя. В какой-то момент омскую команду стало даже жалко.

А москвичи и в гостях продолжали «накручивать» хозяев площадки. 1:0 в пользу «Динамо» в третьем матче. Соперники пытались оспорить правомочность победы. Мол, шайба не пересекла линию омских ворот, засудили бедный «Авангард». О какой предвзятости может идти речь, если сибиряки в трех подряд поединках (начиная с разгрома 0:11) с грехом пополам забили всего одну шайбу? Кстати, видеозапись

якобы спорного момента красноречиво демонстрировала: шайба полностью пересекла линию ворот, и сомнений в справедливости успеха динамовцев не осталось.

Наверное, никто не ожидал, даже при таком раскладе сил, что москвичи завершат серию с «Авангардом» уже в четвертом матче. И отчасти сохраняют свежесть к финальным встречам, в которых наверняка яростное сопротивление окажет «Лада». 3:0 - вели динамовцы в завершающем матче на площадке омичей, которые подсластили горькую пилюлю лишь одной шайбой (окончательный результат 3:1 и общий счет в полуфинальной серии тот же).

Браво, «Динамо»! Команда как минимум обеспечила себе серебряные медали, но столичные болельщики и сами хоккеисты, хочется верить, вряд ли удовлетворятся подобным результатом. Давно столичные мастера не держали в руках «золота», пора восполнить пробел.

...Когда этот номер «МС» выйдет в свет, поклонники динамовцев уже будут знать счет их первой финальной встречи с «Ладой». Напомним, будущий чемпион России должен одержать в серии три победы. При равном результате - 2:2 решающий, пятый, матч за «золото» состоится в Москве.

КОНКУРС ДОСТИЖЕНИЙ

КОГДА ГОРШОК ПЕРЕВЕРНУЛСЯ



Все началось с того, что мне принесли экзотический плод (такие продаются в супермаркетах) под названием питахия. Овальной формы, кожица нежно-розовая, а сочная мякоть - белая с большим количеством черных семян размером с маковое зернышко. Попробовав плод (вкус сладковатый), я посеяла несколько семян в горшок с цветком, стоящий на подоконнике. Было это в конце февраля, а в апреле, когда все растения проснулись и начали активно расти, я обнаружила в горшке с цветком маленькие побеги с мясистыми листочками. Сначала их было по 2 на каждом растении, затем появился третий лист, который начал быстро расти в длину, приобретая трехгранную форму. На каждой из граней появились пучки тонких колючек. Когда растения подросли, я выбрала самое сильное и пересадила его в отдельный горшок. Почву взяла с преобладанием песка и керамзита. Поливала по мере подсыхания почвы, один раз в неделю протирала пыль с листьев. За два года растение сильно разрослось, начало ветвиться, появились воздушные корни, причем корневая система, в отличие от наземной части, очень маленькая. Однажды под весом растения горшок перевернулся. Пришлось покупать ему «подарок» - новый устойчивый горшок и подпорку под его ветви. Сейчас он прекрасно себя чувствует и обещает еще вырасти.

Светлана СМЕРДОВА

РАСПОРЯДОК НА РАССАДУ

- В первой половине месяца продолжаем высевать на рассаду семена томатов для открытого грунта, а также семена базилика, эстрагона, иссопа, чабера и тимьяна.
- Вносим в почву минеральные удобрения.
- Опрыскиваем от яблонного цветоеда и медяницы чесночно-горчичным настоем с прибавлением золы, хвойного экстракта и раствора хозяйственного 72 процентного мыла.
- Сею на рассаду капусту. А с 10 апреля огурцы для теплиц.
- В открытый грунт сею семена лука, петрушки, редиса, салата, укропа, гороха, бобов и других холодостойких культур.

КАК С ЛИМОННИКОМ СДРУЖИТЬСЯ?

«Хочу у себя на даче выращивать лимонник, но сомневаюсь, будет ли он плодоносить в Московской области.»

Наталья КОСТЮКОВА.

Лимонник китайский, или лимонное дерево в народе прозвали пятиквусица. Существует 25 видов этого растения. В основном они распространены в тропиках и субтропиках Азии и в Северной Америке. На территории России произрастает только один вид. Лимонник предпочитает богатые аллювиальные, супесчаные, горнолесные хорошо дренированные почвы, с умеренной влажностью. Не выносит заболочивания. Хорошо плодоносит только на освещенных участках, но переносит и сильное затенение. Лучше растет при повышенной влажности воздуха. Отличается низкой засухоустойчивостью и высокой зимостойкостью.

Листья появляются в конце мая. Зацветает лимонник с середины июня, цветение продолжается 13 недель. Ягоды

созревают в конце сентября или в начале октября. Плоды висят на ветках почти всю зиму. С одного растения можно собрать до 45 кг ягод. Обильные урожаи бывают один раз в несколько лет. Кисти срывать следует осторожно, чтобы не повредить растение. Нельзя стягивать лианы с деревьев и кустарников, а также рубить их. Поврежденные лианы обычно перестают плодоносить. Собранные ягоды укладывают в корзины, бочки, эмалированные ведра. Оцинкованные ведра использовать нельзя, так как они окисляются от сока ягод. Перед сушкой ягоды надо слегка подвялить. Затем сушить в духовке при температуре 60°С в течение 3-4 дней.

Листья и побеги лимонника следует собирать в начале августа. Сырье измельчают, раскладывают тонким слоем и сушат в хорошо проветренном помещении или под специально оборудованным навесом.

Своим названием растение обязано запаху, появляющемуся при растирании стеблей

или корней. Кроме других ценных веществ, в нем содержится дубильное вещество и витамин С. Из плодов и семян готовят лекарственные препараты различного вида, формы и консистенции. Используются настойки как средство, стимулирующее сердечно-сосудистую систему, регулирующее кровообращение, возбуждающее дыхательный центр. Все чаще лимонник применяется при гипотонии, нервных заболеваниях, авитаминозе. Препараты из лимонника эффективно действуют на организм при общей усталости и слабости, повышенной сонливости, при дизентерии и цинге.

Лимонник известен у малых народов России как общеукрепляющее средство. В Сибири и на Дальнем Востоке считают, что если человек, отправляясь на охоту, съест большую горсть сушеных ягод лимонника, то он не почувствует усталости целый день и не будет страдать от холода.

Хатия ШАМУГИЯ

САМ СЕБЕ МАСТЕР

САД-ОГОРОД
Раздел ведет Татьяна ЧИРКОВА

Линолеум остается одним из самых привлекательных материалов, используемых для покрытия пола. Он отличается эстетичным видом, прочностью, за ним легко ухаживать, ремонтировать и даже самим настилать.

ЛИНОЛЕУМ В ДЕЛО

Если у линолеума раскрылись стыки полотнищ или покрытие отслоилось от основания, значит, мы считаем, его пора менять. И ошибаемся. Ведь многие дефекты можно устранить. Однако надо помнить: подобрать заменяемый линолеум по цвету трудно, поэтому частичный ремонт покрытия производят только в больших помещениях и в незаметных местах. Трещины, образовавшиеся на поверхности линолеума, раскрывшиеся стыки полотна аккуратно по линейке выравнивают.

При необходимости частичной замены основания применяют те же материалы, из которых устроены все элементы пола, то есть древесно-волоконные плиты и стяжки из цементного раствора заменяют аналогичными. Проверка прочности основания обязательна, когда от него отслоились отдельные участки или все покры-

тых проемов, ниш и колонн, прирезают наиболее тщательно. Вдоль кромок оставляют не промазанные клеем полосы шириной 6-8 см для последующей прирезки стыков. Раскроенные, вылежавшиеся и прирезанные по контуру помещения полотнища отгибают лицевой стороной внутрь примерно наполовину. При этом отогнутый после подгонки линолеум не должен быть сдвинут. Через двое - трое суток под стыки полотнищ подкладывают фанеру и прорезают по металлической линейке или по уровню макетным ножом или специальным ножом для линолеума. Прирезанные кромки промазывают клеем, прижимают к основанию и прикатывают валиком. При отставании кромок их прижимают мешком с песком или другим грузом. Настилать линолеум в помещении, где полностью закончены все строительные работы.

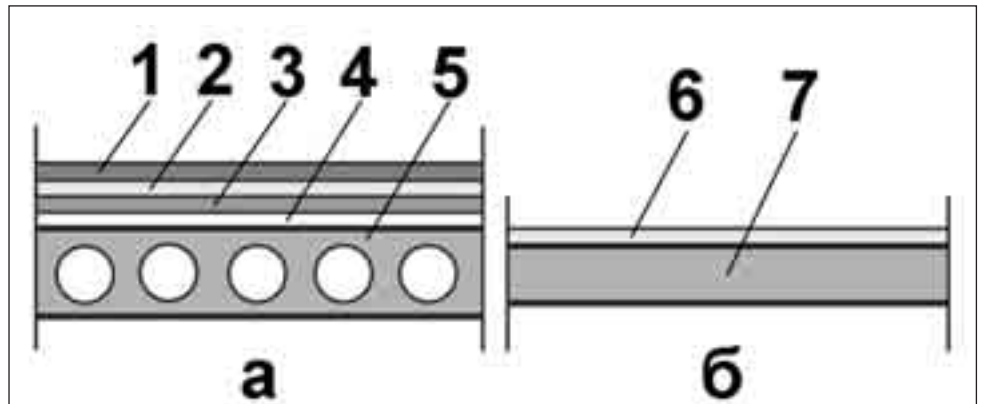

А - покрытие из линолеума по пустотелому настилу перекрытия; б - покрытие из линолеума по железобетонному сплошному перекрытию.

1 - линолеум; 2 - выравнивающий полимерцементный слой; 3 - цементно-песчаная стяжка; 4 - теплозвукоизоляционный слой; 5 - многослойный настил перекрытия; 6 - линолеум на тканевой подоснове; 7 - железобетонная сплошная панель перекрытия.

Ровность поверхности проверяют с помощью металлического уровня длиной не менее двух метров. Просветы между основанием и уровнем не должны превышать двух миллиметров. Неровности свыше трех миллиметров выравнивают полимерцементной (штукатурная смесь плюс клей ПВА) или латексноцементной (клей бустилат и штукатурная смесь) шпательной мастикой. Затем пол очищают от строительного мусора, остатков раствора, пыль удаляют пылесосом. Поверхность основания покрывают грунтовкой для лучшего сцепления наносимого клея с основанием.

Новый линолеум предварительно раскатывают в теплом помещении и выдерживают там не менее трех суток.

Укладывают новый линолеум от окна. Тогда продольные стыки будут менее заметны. При разметке линолеума нужно учитывать, что стыки между полотнищами должны раскраиваться внахлест, а припуск составлять не менее трех сантиметров. Полотно, укладываемое у двер-

плитусы начинают устанавливать от одного из углов помещения, чтобы стыки располагались в углах и были менее заметны. Соединение плитусов по длине осуществляется под углом 45 градусов. Для крепления в стене просверливают отверстия на расстоянии 15-20 мм от пола, в которые забивают деревянные пробки, пластмассовые или металлические дюбели. Диаметр пробки 10-15 мм, длина - 30-40 мм. Отверстия в стенах высверливают победитовыми сверлами с помощью электродрели на расстоянии 700-800 мм друг от друга. Плитус крепится к стене с помощью шурупов или саморезов, после чего отверстия заделываются пластмассовыми пробками или шпателькой.

Советую почитать:

В. Дамье-Вульфсон, Н. Заржавин. «Устройство полов из паркета и линолеума». М., Высшая школа, 1986.

В. Неелов. «Иллюстрированное пособие для подготовки плотников-паркетчиков». М., Стройиздат, 1993.

Дмитрий КАЗАНЦЕВ

ШКОЛА ВЫЖИВАНИЯ

ПО ТОНКОМУ ЛЬДУ

И все-таки зима на исходе. Лед на водоемах уже подтаивает. А потому становится очень опасным.

Самый ненадежный лед можно узнать даже по цвету. Он блее обычного, иногда матовый или приобретает желтоватый оттенок. Особенно непрочен лед во время оттепели, изморози, дождя, в местах подледных течений, а также стоков промышленных вод. Признаками последних могут стать возвышающаяся над берегом сливная труба, пятна открытой воды, пар, зеленая на фоне снега растительность. Без крайней необходимости на такой лед выходить не следует даже в разгар зимы. Можно провалиться. Тем более если на дворе уже весна. Именно в это время года чаще всего люди и попадают под лед.

Если это произошло, надо постараться сразу же избавиться от сковывающих движение вещей, например, сумок. Но не терять времени на осво-

ждение от одежды. До полного намокания она удерживает человека на поверхности. Наиболее продуктивны для спасения первые минуты пребывания в воде, пока еще не намокла одежда, не замерзли руки, не развились характерные для переохлаждения слабость и безразличие. Постараться выбраться на лед надо в том месте, где произошло падение. Выползать же необходимо способом «вкручивания», то есть перекачиваясь со спины на живот. А когда удастся выбраться на поверхность льда, удалиться от полыньи ползком, по собственным следам.

И еще... Оказывать помощь провалившемуся под лед человеку следует только одному или двум его товарищам. Скапливаться на краю полыньи даже немногочисленным группам людей не только бесполезно, но и опасно.

По материалам
Управления
по делам ГО и ЧС
Южного округа г. Москвы

КАК ИЗБАВИТЬСЯ ОТ ЭРОЗИИ, КИСТЫ И МИОМЫ

Эти заболевания - общая беда сотен и тысяч российских женщин. Как правило, предлагают операцию, между тем как препарат, который способен помочь, уже существует.

Натуральный комплекс **По д'Арко** - естественная альтернатива гормональной терапии и хирургическому вмешательству. Он лечит такие заболевания, как:

- ✓ миома
- ✓ кисты яичников
- ✓ эрозия шейки матки
- ✓ воспаления придатков
- ✓ нарушения менструального цикла
- ✓ молочница
- ✓ недержание мочи
- ✓ симптомы менопаузы (приливы жара, раздражительность, повышенная утомляемость)
- ✓ фригидность (отсутствие полового влечения)

«Мне 63 года. Болячки появляются такие, о каких даже не знала, что они существуют. Гинеколог предлагает операцию, но в свои годы не хотелось ложиться под нож. Прочитала в газете о комплексной терапии препарата **По д'Арко**. Решила пройти курс лечения. И теперь живу спокойно, в поликлинику хожу только раз в полгода на осмотр».

А.В. Волкова

«В 2000 году у меня обнаружили опухоль на шейке матки. Что только я не пережила, пока ждала результатов анализов. Слава богу, онкологу не обнаружили - это была миома. Врачи предложили операцию. Но, оказывается, миома успешно лечится без операционного вмешательства и гормональной терапии. Спасибо специалистам **По д'Арко**. В свои 48 лет я чувствую себя, как говорят: «45 - баба ягодка опять»».

М.И. Фомина

№ сертификата 004440.и.840.082002

Звоните и заказывайте! Тел. 106-95-74
Время работы - с 10.00 до 20.00 ежедневно
Льготникам - скидки

