

Игорь МОРГУН:
И водолазы
городу нужны

2



Иван ИЩЕНКО:
Засучив рукава -
в заповедник

3



Жанна МОРО:
Я помню колокольный
звон в Москве...

19



ТАКЖЕ В НОМЕРЕ:

Отбой дорожной тревоги	5
Реформа ЖКХ: сегодня и завтра	8-9
Черножители родной столицы	11
Береги зубы смолоту	15
Дознание требует знания	17
Недетское кино в детское время	18
«Спартак» выбывает из гонки?	21

ТЕЛЕПРОГРАММА

СДЕЛАНО, ИСПЫТАНО... И ЗАБЫТО

Евгений
КРУШЕЛЬНИЦКИЙ,
обозреватель
«Московской
среды»



Если вообразим себе куб высотой полторы сотни метров (примерно пять девятиэтажек), то будем иметь представление о том количестве грязи, которую извлекают после очистки московских стоков за год. И куда все это девается? Сотую часть используют как удобрение, а остальное вывозят на полигоны, а то и обыкновенные свалки, которые продолжают расплодяться по Подмосковию. Проблема еще и в том, что соединение такого «отстоя» с прочим мусором дает самые невероятные химические реакции, после чего вся эта дрянь попадает в землю, воду... ну и так далее. Неужто наука тут бессильна?

За ответом я съездил в Московский институт коммунального хозяйства и строительства. Вот что рассказала заведующая кафедрой коммунального и промышленного водопользования Ирина Павлинова:

- Мы предложили использовать осадок в производстве строительных материалов. В результате получается, например, суперлегкий и экологически чистый керамзит. Его можно использовать и в качестве фильтрующего материала для очистки тех же стоков. То есть получается безотходное производство. Учетм также, что природные месторождения сырья для этих целей истощаются, а эта технология дает возможность использовать некондицию. Такая замкнутая экологическая система даст не только экономический эффект, но и сбережет природу.

Добавлю, что в подмосковном Щелкове успешно проведены все эксперименты, получен и керамзит, и сертификат его экологической чистоты, и патент на новую технологию. Это сделано еще несколько лет назад, но... свалки продолжают расти.

На вопрос, почему полезная разработка остается невостребованной, Ирина Игоревна честно ответила:

- Не знаю. Мы регулярно участвуем в различных выставках, специалисты интересуются, просят информационные материалы. А результатов не видно. Во всяком случае, в институт по этому поводу никто не обращался.

Знание, как заметил некий философ, конечно, сила, но, похоже, невежество посылнее будет. Или равнодушие...

МОСКОВСКАЯ СРЕДА

ЕЖЕНЕДЕЛЬНАЯ ГАЗЕТА
КОМПЛЕКСА ГОРОДСКОГО ХОЗЯЙСТВА
ПРАВИТЕЛЬСТВА МОСКВЫ

20 - 26 июля
2005 года
№ 26 (132)

«РУСИЧ» ПРОПИСАЛСЯ В ФИЛЯХ



ФОТО АНДРЕЯ НИКЕРИЧЕВА

Метрополитен представил журналистам новый метropоезд

Огромное путевое хозяйство – подъездные пути. Десятки железнодорожных веток, стрелок, светофоров. В раскаленном воздухе витает острый специфический запах поезда дальнего следования, запах дороги.

Мы находимся в Москве, на территории электродепо «Фили», где ночуют и «чистят усталые перышки» метropоезда, курсирующие по Филевской линии метро. В «Филиях» прописался «русич» - поезд нового поколения, поколения XXI века.

Вот оно, новое лицо метро XXI века - серебристо-серо-голубой атлет «русич», пристроившийся рядом со «старичками». Он элегантен, обтекаемые формы его современны и технологичны. «Красавец-мужчина».

- Сплошная электроника, - заметил, показывая нам свое

хозяйство, машинист-инструктор Филевской линии метро Георгий Широков. - «Русич» и старый вагон метро отличаются как «мерседес» и «запорожец». В «русиче» используется принципиально иной тип тягового привода (двигателя), оснащенный микропроцессорной системой управления.

В кабине машиниста «русича» установлен монитор, на который подается изображение с бортовых видеокамер. А на другом экране высвечивается вся необходимая информация о работе поезда в данный момент времени. Георгий Викторович приоткрыл переднюю дверь вагона, и на экране тут же зажегся красный квадратик. Причем на экране видно, какая именно дверь открыта.

Окончание на стр. 4

СМ НОВОСТИ

С «Льготников» причитается. С 1 января 2006 года ставки арендной платы за нежилое недвижимое имущество, принадлежащее Москве, вырастут на 30 процентов. Как сообщил в четверг, 14 июля, глава Департамента имущества города Владимир Силкин, это делается для повышения эффективности использования городской собственности и, соответственно, увеличения доходов бюджета. Планируется также пересмотреть списки льготников, арендующих помещения у города за символическую плату. По словам В. Силкина, в числе таких «льготников» - рестораны, магазины, автосервисы и другие успешные коммерческие предприятия.

Контролируют пациенты. Открыта «горячая линия», по телефонам которой москвичи имеют возможность жаловаться на качество обслуживания в больницах, в том числе вскрывать факты вымогательства, сообщила 15 июля первый заместитель мэра в правительстве Москвы Людмила Швецова. Сделать это можно с 8.00 до 20.00 по телефону «горячей линии» Департамента здравоохранения 251-14-55. Кроме того, круглосуточно принимаются звонки по телефону дежурного врача Департамента здравоохранения - 251-83-00.

Собственности прибавилось. Городское хозяйство Москвы с четверга, 14 июля, приросло сразу четырьмя жилыми многоэтажными домами управления ФПС «Московский почтамп». Постановление о приеме соответствующих домов в собственность города приняли депутаты Мосгордумы. Здания расположены в СВАО по адресам: Малахитовая улица, дом № 12, корпуса 1-2 и проезд Кадомцева, дома №№ 19 и 21.

«МС» - Интерфакс

СМ Блицпрос

КАК, НА ВАШ ВЗГЛЯД, УМЕНЬШИТЬ КОЛИЧЕСТВО ДОРОЖНО-ТРАНСПОРТНЫХ ПРОИСШЕСТВИЙ?

Эдуард ЖВАНИЯ,
таксист, САО:

- В московском такси больше двадцати лет работаю, но такого беспредела водителей общественного транспорта, какой нынче творится, никогда не видел. Неделю назад мне новую машину автобус зацепил. Подошел гаишник, стал с этим артистом разбираться - так тот правил не знает, права просрочены, а документов, разрешающих извоз людей, у него вообще нет! Как его выпустили на трассу?!

Сергей ЛИТЯКИН,
старший лейтенант ГАИ:

- Практика показывает: ужесточение наказаний позволяет снизить число ДТП. Так, в последнее время пьяных водителей заметно поубавилось. Но главным в уменьшении аварий все же остается умение водителей уважать друг друга. Московские водители вечно подрезают, поддавливают друг друга. На переходах крайне редко пропускают пешеходов.

Стартуют, что называется, на «розовый» свет светофора.

Виталий ИНЬСКИЙ,
автоинструктор, СВАО:

- Низкая культура водителей - главная причина подавляющего большинства ДТП. А культура у водителей низкая из-за того, что в автошколах работают бездарные инструкторы. Ко мне приходят люди, эти автошколы закончившие. Мой первый вопрос к новым ученикам одинаков: машину с места стронуть сможете? Иной раз не могут. Вот и соображайте, кто и как их учил, где и за сколько они права получали...

Юрий СЕМИН,
главный тренер сборной России по футболу:

- Неловко как-то говорить, я не специалист. Но я бы, наверное, попробовал, как в Лондоне, сделать - платный въезд в центр города и множество платных стоянок. Машинам

попросторнее будет, а значит, и многочисленных ссадин и ушибов можно будет избежать.

Лариса ФИЛАТОВА,
майор милиции:

- Надо просто соблюдать правила дорожного движения. Не позволять себе расхлябанности за рулем, не садиться за руль неисправной машины, следовать указаниям сотрудников ДПС. Скучно? Но это всего лишь азбука дорожного движения. А разве кто-нибудь смог научиться читать, не освоив азбуки?

Сергей КОЧЕТКОВ,
житель СВАО:

- Сейчас настолько безобразно и быстро ездят, что ожидать транспорт на остановках трамвая становится небезопасно. Таковы, например, остановки «Больница № 6» и «Детская поликлиника» недалеко от метро «Щукинская». Может, имеет смысл сделать какие-нибудь ограждения?

Алексей РУДЕНКО,
инженер, ЗАО:

- Как ни странно, огромное количество ДТП на дорогах - проблема прежде всего социальная. Пока отношение участников движения и всех контролирурующих движение служб друг к другу не станет цивилизованным, законным, положение на наших дорогах изменится будет очень сложно. Поверьте, хамство и наплевательское отношение к ближнему - главные причины подавляющего числа ДТП.

Геннадий СИДЕЛЬНИКОВ,
директор 16-го автобусного парка:

- Нужно повысить качество подготовки водителей. Прекрасно знаю, что непрофессиональные водители, автолюбители, имеющие недостаточные навыки вождения, в ДТП попадают гораздо чаще опытных участников движения. Поэтому следует изменить стандарты и увеличить сроки обучения, ужесточить требования к сдаче экзаменов на водительские права.

ДОРОГУ ПЕШЕХОДАМ
И ТРАМВАЯМ! стр. 17

-Игорь Иванович, год назад в интервью нашей газете вы рассказывали о достаточно успешных результатах работы предприятия. А был ли удачным для вас год минувший?

- Цифрами утомлять вас не стану. Отмечу только, что прошлый год мы завершили с некоторым снижением объемов по сравнению с 2003 годом. Мы проиграли значимый для нас тендер в 2004 году, не удалось нам победить и в одном из конкурсов уже в текущем году. Хотя мы являемся государственной организацией, которая вроде бы должна пользоваться определенными преимуществами, на деле приходится участвовать в соперничестве на общих основаниях. Коротко говоря, не щадят нас руководители тендерного комитета.

- Вы предвосхитили один из следующих вопросов - о конкуренции. Выходит, она стала уже серьезным фактором в сфере городского хозяйства?

- Я бы даже так сказал: очень серьезным. И мы не всегда оказываемся в равных исходных условиях с нашими соперниками. Являясь ГУПом, мы помимо всех прочих платежей отчисляем еще определенный процент прибыли в казну города. А иначе не было бы смысла держать нас в качестве подрядной организации. Коммерческие структуры и фирмы, которые противостоят нам в конкурсах, с бюджетом прибылью не делаются, все себе оставляют. То есть мы изначально находимся не в равных условиях. Ведь что происходит? Если, скажем, коммерческая структура предлагает по тендеру десять процентов снижения стоимости работ, то наше встречное предложение не превышает, условно говоря, восьми процентов. Понятно, кому заказчик отдаст предпочтение. Именно здесь мы и проигрываем.

Но почему? Ведь эти два процента разницы наш ГУП все равно вернул бы в виде отчислений от своей прибыли в городской бюджет.

- Сфера деятельности у вас достаточно специфическая: обслуживание и ремонт гидротехнического хозяйства города, в связи с чем вам приходится содержать водолазную службу. Так ли уж необходимо здесь конкуренция?

- Я думаю, что надо в принципе подразделять работы по видам. Одно дело - тендер на проведение строительных или ремонтных работ на каком-то конкретном объекте. Есть конечная цель, проект, сроки четко определены. В таких случаях, я считаю, конкуренция уместна. Но вот вам другая ситуация. Мы работаем, скажем так, на постоянных условиях с ГУП «Кольцевые магистрали», обслуживаем и содержим трубы большого диаметра и вообще весь комплекс дорожной гидротехники. Как вы понимаете, это работа ежегодная, под нее мы набираем людей, технику и оборудование приобретаем. Тем не менее и здесь проводится конкурс, хоть и закрытый. Но что будет, если мы его проиграем? Куда я тогда дену людей и технику? То есть при каких-то постоянных объемах текущих работ вряд ли конкурентный подход уместен.

- Можно ли утверждать, что без вашего предприятия столица жить не может? Какие направления и участки вашей деятельности наиболее значимы для городского хозяйства?

- Я не считаю, что мы такие уж единственные, неповторимые и незаменимые. Есть в городе другие организации, выполняющие работы подобного типа. Например, «Подводрестрой» или специализированное управление подводно-технических работ, которое имеется при нефтегазовом хозяйстве города. Они, кстати, тоже не слишком жируют, но тем не менее начали вставать на ноги. Ведь даже очистка градилен теплотехнических станций требует работ такого рода.

- Вы активно участвовали в городской программе очистки малых рек и водоемов. Продолжаете этим заниматься?

- К сожалению, программа сейчас как бы повисла в воздухе. Не стану вдаваться в подробности, скажу только, что возникли разногласия между столицей и федеральным центром в определении принадлежности этих рек и водоемов.

- Выходит, и здесь поле деятельности для ГУПА сокращается...

- В общем-то, конкурсы проводятся, но у нас в значительной степени снизился объем именно подводных работ. Если раньше мы имели четыре водолазные станции и такое же число водолазных бригад, то на сегодня их оста-

лось только две. И если нам не удастся увеличить объем подводных работ, сложно будет содержать водолазную службу в целом.

- Но ведь понятно, что водолаз - специальность уникальная. Просто так сократить их штат наполовину нельзя. Где потом найдешь таких людей, если возникнет острая необходимость?

- В том-то и дело, что такая необходимость периодически возникает. Появляется работа, водолазы становятся востребованными. Но как быть с простоями? Не могут же люди просто сидеть. Выход из положения - аварийная водолазная служба. Если будет финансирование, таких специалистов можно держать в режиме постоянной готовности, так сказать, на боевом взводе. Важно понимать, что речь идет именно

нас был с Мосводостоком, от которого мы в свое время и отпочковались, став самостоятельной структурой. Не скажу, что наши взаимоотношения сошли на нет, но объемы работ в Мосводостоке в значительной степени сократились. В этом году у нас здесь - Люблинский пруд и коллектор реки Пономарки, где необходимо провести ремонт. Займемся этим после празднования Дня города. Там сейчас зона отдыха, а проектировщики настоятельно рекомендуют нам проводить работы при пониженном уровне воды. Но представьте, что будет, если мы сейчас, в период купального сезона, снизим уровень воды в пруду на полметра?

- Много грязи будет, причем далеко не лечебной... Значит, можно сказать, что теперь вы в большей степени связа-

носы осаждаются не в самих трубах, а в приемках, которые без особых сложностей можно чистить с помощью экскаватора. Есть и другие наметки, касающиеся строительства лотков, подпорных стенок и т. д.

- А какие-то необычные и сложные работы, связанные, например, с авариями, приходилось выполнять вашим специалистам?

- Случалось, конечно. На Яузском гидроузле перестали закрываться створки шлюзовых ворот, поскольку под них попал крупногабаритный мусор. Мы и занимались его извлечением, шлюз вновь запустили. Впрочем, это нельзя считать чем-то исключительным, подобные ситуации здесь возникают периодически.

Раньше, когда на улицах еще применялся песок, а снег везли и сваливали на

вот уже второй год дирекция «Гидромота» проводит тендер на проведение аварийных работ. В нем мы постоянно участвуем в числе организаций, которые могут привлекаться для их выполнения. Конечно, жизнь нашу значительно облегчило бы наличие аварийной водолазной бригады постоянной готовности. Но, как я уже говорил, мы сами, без дополнительного финансирования, не можем ее создать. Вопрос надо решить на более высоком уровне.

- В прошлом году вы говорили о высокой стоимости аренды, которую приходится вам платить за офисное здание и производственную базу на Преображенском Валу. Насколько мне известно, проблема эта остро стоит перед многими предприятиями городского хозяйства. Но на сегодня они не могут оформить долгосрочную аренду. Здесь у вас произошли какие-то изменения в лучшую сторону?

- В лучшую сторону? Знаете, мы до сих пор не можем перезаключить договор с Москомимуществом на аренду нашего офиса. Кстати, поселились мы здесь задолго до образования этой структуры. Что касается платы за помещение, то есть у нас сейчас определенные льготы. Но было время, когда нас, если можно так выразиться, обдирали по полной программе. Наша производственная база находится на территории, судьба которой предрешена. Из этой промышленной зоны предприятия будут выводиться, а потому о долгосрочной аренде вести речь не приходится.

- Как вы оцениваете состояние своей материально-технической базы? В какой степени удается ее модернизировать?

- Вопрос для нас всегда актуальный. Дело в том, что все изнашивается, требует замены и пополнения. Все, что у нас есть, приобретено только из собственной прибыли. Мы не относимся к числу тех ГУПов, которые обеспечиваются техникой за счет средств города. Нас не осыпают золотым дождем, а потому мы сами стараемся выделять средства на данные цели. Потихоньку, по мере сил и возможностей покупаем новое оборудование, ремонтируем старое.

- Что вам сейчас надо приобрести из самого необходимого?

- Прежде всего транспорт. Мы сейчас идем по такому пути. В воинских частях сравнительно недорого покупаем автомобили, которые долгое время находились там на консервации. Это вездеходы, имеющие полный привод, что нам и необходимо для доставки людей и оборудования в труднодоступные места. Доводим машины до ума и используем их. Конечно, не помешал бы нам новый автокран. Тот, что есть, уже старый, мы его без конца латаем. Хотелось бы обзавестись и новыми насосными станциями. В этом вопросе бывший руководитель департамента ЖКХиБ Николай Павлов обещал помочь. Не успел. В общем, задумок много, но что получится на деле, трудно пока сказать.

- Коллектив у вас сравнительно небольшой. Как обстоят дела с текучестью кадров?

- Численность работающих у нас в пределах 80 - 100 человек. Костяк уже сложился. Механизаторы и водители - не из числа летунов, за место держатся. Водолазная служба тоже укомплектована людьми, которые давно у нас трудятся. Конечно, среди бетонщиков и дорожных рабочих текучка побольше. Всем известно, что из числа москвичей эту категорию работников набрать сложно, поэтому приходится брать людей временных, приезжих. Но только по необходимости. Летний сезон у нас достаточно напряженный, поскольку на гидротехнических объектах работу с бетоном и другими материалами целесообразно проводить именно в теплое время года. Людей, естественно, в этот период требуется больше. Стараемся, конечно, поддерживать нормальный уровень заработной платы.

- Но не единой зарплатой жив человек...

- Мы это понимаем. Своим работникам предприятие обеспечивает полный социальный пакет, включая путевки в детские лагеря отдыха. К отпускам выплачиваем солидную материальную помощь, у нас это закреплено коллективным договором. То есть при необходимости наши работники могут воспользоваться санаторно-курортным лечением. Другой вопрос, что летом у нас с отпусками сложно, потому что работы много именно в этот период.

Петр ПОЛЫНОВ

И ВОДОЛАЗЫ ГОРОДУ НУЖНЫ

На вопросы «МС» отвечает директор ГУП «Мосгидроремонт» Игорь МОРГУН

о специалистах уникальных, наработавших бесценный опыт. Ведь посмотрите, что происходит порой при очистке рек и водоемов в городе. Коммерческая структура набирает «одноразовых» работников - гастарбайтеров и использует их практически на всех видах работ. И люди готовы лезть куда угодно, даже не имея профессионального навыка и соответствующего оборудования. Понятно, что вопросы охраны труда и техники безопасности в таких организациях особо никого не волнуют. А у нас служба организована со всеми атрибутами, как положено. И на работу мы набираем москвичей или жителей Подмосковья. Иногородних принимаем редко, да и то с обязательным условием иметь жилье в столице. Ясно, что нам сложно конкурировать с фирмами, которые набирают совсем уж дешевые кадры из ближнего зарубежья и нещадно их эксплуатируют, не особо беспокоясь о том, что с ними будет. Мне своих людей все-таки жаль. С другой стороны, и подготовка наших специалистов обходится недешево.

Вот эти все моменты и возвращают нас к тому, о чем я уже говорил выше. Участвуя в тендере, мы не можем действовать безответственно и снижать стоимость лота до бесконечности. Потому что тогда просто не останется денег на развитие предприятия. Работаешь на чистую себестоимость - зарплату и механизмы, а прибыли как таковой не образуется. Да, на сегодня мы набрали объем работ примерно на четверть больше по сравнению с прошлым годом. Однако доля водолазных работ в них невелика.

- Сейчас, в летний период, чем в основном занимаетесь?

- Основная работа у нас сейчас на МКАД. Как известно, любая дорога имеет инфраструктуру водоотведения и водосбора. За всем этим хозяйством необходимо следить. Не везде рельеф местности способствует беспрепятственному сходу воды. Наносы и осадки скапливаются в трубах, мы их промываем и чистим. Иногда нас приглашают на какие-то разовые работы. Скажем, берется подрядчик за большой объем работ и основную их часть выполняет самостоятельно. Однако есть участки, где возникает «затык», и тогда ищут субподрядную организацию, обладающую потенциалом по тем или иным видам специальных работ. Но в принципе поденщины мы стремимся избегать, стараемся сами заполучить подряд в целом. Если, конечно, такая возможность появляется.

- С какими городскими службами вы сотрудничаете наиболее плотно?

- Раньше наиболее тесный контакт у



ФОТО АЛЕКСАНДРА МАТЮШКИНА

ны с ГУП «Кольцевые магистрали»?

- Безусловно. На сегодня у нас там сосредоточено процентов 60 всех объемов работ.

- Вы занимаетесь не только ремонтом и текущим содержанием объектов, но и строительством. Что можно сказать об этой стороне деятельности вашего предприятия?

- Строительная часть нашей деятельности связана с достаточно узкой специализацией предприятия и касается лишь гидротехнических сооружений. На том же Люблинском пруду предусмотрены строительные работы - замена берегоукрепления, установка современных конструкций для устройства газонов на откосах. Кроме того, нас сейчас привлекают к постройке коллектора на МКАД, в районе «Каширского двора». Он необходим, поскольку там периодически происходят подтопления.

Что касается МКАД, то мы предложили ГУП «Кольцевые магистрали» устроить песколовки на входных оголовках дренажных труб. Это простейшее устройство в виде каскада приемков, где вода теряет скорость. В этом случае на-

Яузе, мы работали на реке. С помощью гидромониторов наши водолазы очищали наносы на кабельных переходах, в тех местах, где нельзя было применить экскаваторы и плавучие краны. Сейчас в ходу реагенты, песок в реку не попадает, так что это уже дела минувших дней.

- Кстати, как вообще вы находите водолазов?

- Набираем ребят, прошедших службу в ВМФ. По моим наблюдениям, их там достаточно грамотно и основательно обучают работе именно в вентилируемом снаряжении, что для нас особенно важно. Те, кто приходит из спасательных служб, имеют обычно навык работы в легком снаряжении. Да и специализация у них узкая - ловля трупов, что к нам имеет слабое отношение. Не годятся нам и дайверы, получившие красивого вида свидетельство после нескольких погружений с аквалангом где-нибудь в Красном море.

- Вашему предприятию приходится выступать в роли заказчика?

- Нет. Денег из бюджета нам не выделяют, мы получаем их только за выполненную работу, не более того. Правда,



ЗАСУЧИВ РУКАВА - В ЗАПОВЕДНИК

Иван ИЩЕНКО,
начальник ОАТИ г. Москвы,
председатель городской
конкурсной комиссии
«Московский дворик»

Вот уже в девятый раз проводится общегородской ежегодный конкурс «Московский дворик», ставший важнейшей частью программы «Мой двор, мой подъезд». Создание комфортной городской среды, привлечение к благоустройству различных ведомств и организаций, самих москвичей - вот главные цели, которые преследовались изначально. Именно конкурсная форма их достижения оказалась весьма удачной.

Границы конкурса постоянно расширялись и шагнули далеко за пределы отдельных дворовых территорий. Подтверждением тому служит увеличение числа номинаций с первоначальных двух до девяти в настоящее время. Сейчас мы определяем не только лучший

дворик и лучшего дворника, но и наиболее благоустроенные территории ведомственных объектов, микрорайонов и целых районов. Важнейшим критерием оценки стала комплексность работ. На конкурсных объектах приводятся в порядок фасады домов и подъезды, детские и спортивные площадки, разбиваются цветники, устраиваются и ремонтируются газоны, внедряется вертикальное цветочное оформление, развивается дорожно-тропичная сеть, устанавливается наружное освещение.

Особо хочу отметить такой факт: в последние годы одной из самых популярных стала конкурсная номинация «Лучший двор, благоустроенный с активным участием жителей». Все большее количество моск-

вичей, объединенных одним домом и двором, стараются вкладывать творческую фантазию, силы и средства в украшение близкого им уголка родного города. Не будет преувеличением сказать, что двигателем конкурса в этой номинации стал институт старших по домам. Это люди беспокойные и неравнодушные, способные личным примером повести на благое дело своих соседей. Уверен, что и воссоздаваемые в настоящее время домкомы не останутся в стороне от этой работы. Такая инициатива граждан поистине бесценна.

За годы, прошедшие с начала конкурса, проведена огромная работа, буквально преобразившая сотни и тысячи дворов, ведомственных территорий. Однако сейчас и нас, конкурсную комиссию, и самих москвичей волнует не столько количественная сторона дела, сколько качественная. Вопросы сохранения ранее сделанного и достойного содержания благоустроенных территорий на протяжении всего года встают все острее. Практика уже показала: все, что делается с

помощью самих жителей, лучше сохраняется.

Как известно, конкурс проводится в три этапа - на уровне районов, округов и города в целом. В настоящее время в нем принимают участие все районы и 531 подрядная организация, занятая в сфере ЖКХ. Недавно завершился первый этап, о результатах которого стоило сказать подробнее. По оценке комиссии, на высоком уровне были организованы работы в районах Панфиловский (ЗелАО), Замоскворечье, Мещанский и Красносельский (ЦАО), Котловка (ЮЗАО). В то же время, оценивая сделанное и подводя промежуточные итоги, комиссия не может игнорировать многочисленные недостатки, связанные с текущим содержанием конкурсных объектов прошлых лет. Именно по данной причине в этом году в 74 районные комиссии нами были внесены предложения о снятии с дальнейшего участия в конкурсе 239 дворовых территорий, а также 357 дворников, допустивших нарушения в содержании вверенных им участков.

В настоящее время идет окрестной этап конкурса. И уже видно, что наиболее ответственно относятся к делу в Центральном, Северном, Северо-Восточном административных округах.

Стало уже доброй традицией подводить итоги «Московского дворика» на финальном социальном значимом объекте, где на благотворительной основе работы проводятся силами всех префектур города и лучших подрядных организаций. Инициативу городской конкурсной комиссии подхватили на местах, и сейчас итоги районных и окружных этапов тоже подводятся на комплексно благоустроенных объектах в районах и округах. Таким образом, столица ежегодно дополнительно получает значительные площади бесплатно благоустроенных территорий.

В этом году финальным объектом городского конкурса станет часть территории государственного музея-заповедника «Царицыно» площадью девять гектаров. Выбор не случаен. «Царицыно» представляет собой значительную ис-

торическую, архитектурную и культурную ценность. Наконец, это еще и природное богатство столицы. Сейчас парк передается на баланс Москвы, и столичное правительство намерено вывести его из нынешнего плачевного состояния. Учитывая, что на благоустройство финального объекта не должны расходоваться бюджетные средства, мы обратились за помощью к различным организациям. Более 600 из них уже откликнулись и перечислили средства, а еще 200 вызвались бесплатно поработать на этом объекте. В настоящее время работы ведутся на участках всех префектур города.

Всего к Дню города в парке «Царицыно» предстоит оборудовать 4 тысячи квадратных метров дорожно-тропичной сети, разбить газоны на 8 гектарах и цветники на 200 квадратных метрах, реконструировать обелиск «Первым борцам за Советы», установить 38 торшеров наружного освещения и 26 скамеек, посадить 164 дерева и 270 кустарников, отремонтировать 360 метров ограждений и провести еще ряд работ. Задача определена, так что пора засучивать рукава.

Постоянный рост цен на бензин - факт, волнующий многих и многих потребителей. Увы, бензину, очевидно, суждено дорожать и впредь. То же в принципе с нефтью, газом, электричеством.

Благоприятствует этому сама ситуация на соответствующих рынках. Точнее, так называемые согласованные действия на них. Для подобных действий (проще говоря, ценового сговора) действующее антимонопольное законодательство открывает немало возможностей.

Взять рынки нефти и нефтепродуктов - это классические олигопольные рынки, на них ограниченный круг участников, устранено вхождение новых действующих лиц. Информация по ценам открыта - это позволяет проводить согласованную политику в интересах ограниченной группы лиц. Указанные лица имеют возможность существенным образом воздействовать на контрагентов, на потребителей.

В прошлом году Федеральная антимонопольная службой (ФАС) возбуждено порядка 20 более или менее крупных дел по нарушениям антимонопольного законодательства. В 10 случаях выданы предписания о прекращении нарушений. В государственной бюджет с нарушителей взыскано около 100 миллионов рублей.

Справедливость восторжествовала? Увы! Очевидно, только подобный мер для борьбы с ценовым сговором на олигопольных рынках уже недостаточно. Всех должно интересовать не только



ЦЕНЫ НА БЕНЗИН БЕРУТ ЗА ГОРЛО

Анатолий ГОЛОМОЛЗИН,
заместитель руководителя
Федеральной
антимонопольной службы

ко пресечение нарушений законодательства, но и формирование реальных рыночных отношений, которые помогут защитить от растущих «договорных» цен и население, и все народное хозяйство страны.

Буквально на днях у нас, в ФАС, прошло заседание экспертного совета по вопросам развития того же рынка газа. Разговор шел о практике применения антимонопольного законодательства - механизмах организации торговли газом, развитии конкурентного рынка газа. Что же конкретно необходимо для этого?

Прежде всего законодательная база, которой должна руководствоваться межведомственная комиссия Правительства РФ, создать которую планируется из представителей всех заинтересованных ведомств. На заседании совета определены документы, которые предстоит разработать в самое ближайшее время.

Первый шаг уже сделан. 8 июля Гос-

дума РФ приняла в первом чтении законопроект «О защите конкуренции». Документ снижает порог значения рыночной доли хозяйствующего субъекта с 65 до 50 процентов. Все, что выше, считается доминированием на рынке. Наказание (плюс за ценовой сговор) может исчисляться миллионными штрафами, а виновники - отстраняться от работы на несколько лет. Главным исполнителем правил становится Федеральная антимонопольная служба.

Далее на очереди - несколько постановлений Правительства РФ. Принципиальные из них - правила недискриминационного доступа к рынку, правила поставки газа потребителям, правила формирования баланса газа и ряд других. Будут приняты такие документы - сможем уже с 2006 года реально говорить о поэтапном внедрении действительно рыночных механизмов формирования цен на рынках газа, нефти, бензина.

О чем речь? О том, что нужно сформировать пока отсутствующую эффек-

тивную биржевую торговлю по поставкам для государственных нужд. Ее принцип - если товары имеют биржевую природу, они должны приобретаться на биржевых площадках. Это позволит сделать прозрачной всю систему торговли, вытеснить из нее посредников, теневой оборот и действительно по рыночным ценам приобретать продукцию для государственных нужд.

В пакете документов, обсуждаемых сейчас и в Правительстве РФ, и в Государственной думе, - не только соглашения по вопросам регулирования естественных монополий, недискриминационного доступа к олигопольным рынкам, ценообразования на них и т.д. Есть и специальные отраслевые соглашения по важнейшим инфраструктурным сферам - к примеру, относительно регулирования тарифов на услуги. Что же конкретно предлагает ФАС по сдерживанию тарифов?

Первое - тот самый «О защите конкуренции», о котором сказано выше. В рамках такого закона с его понятием «коллективного доминирования» мы существенно совершенствуем наш понятийный аппарат, инструменты антимонопольного регулирования рынка. Это позволит эффективно применять меры антимонопольного реагирования на олигопольных рынках. Второе - вводится усовершенствование, связанное с выявлением и пресечением согласо-

ванных действий, если таковые складываются на рынках.

Одновременно предполагаем внести поправки и в Кодекс об административных правонарушениях (КоАП) РФ. Речь вот о чем. Сейчас любая штрафная санкция, которую можно применить к нарушителю антимонопольного законодательства, воздействует на него не сильнее комариного укуса. Почему? Да просто максимум того, чем нарушителя можно наказать, это санкция за неисполнение предписания - 5 тысяч МРОТ. 5000 умножить на 100 рублей - понятно, для игроков рынков - и крупных, и средних, и даже малых - такой штраф абсолютно нечувствителен.

Поправки в КоАП РФ позволят перейти на новые штрафные санкции. А именно: привязать их не к МРОТ, как ныне, а к годовому обороту конкретной компании. Что это, собственно, даст? За согласованные действия - наиболее опасный вид антимонопольных правонарушений - платить надо будет 4 процента от годового оборота компании, за злоупотребление доминирующим положением - 2 процента. Проще говоря, вместо нынешних, скажем, 100 миллионов рублей речь пойдет о 100 миллионах и более уже в долларовом исчислении. Одним словом, за каждое нарушение плати сполна - вот что реально остановит ценовой сговор. А за ним - и рост цен на олигопольных рынках!



РОССИЯ - КИТАЙ: МОЗАИКА ГЕОПОЛИТИКИ

Сергей ЛУЗЯНИН,
профессор МГИМО,
президент Фонда
востоковедческих
исследований

В ходе недавнего визита в Россию главы КНР Ху Цзиньтао, его переговоры с Владимиром Путиным кое-что все-таки осталось за кадром. Многие эксперты даже спорили по поводу целесообразности этого визита, поскольку, дескать, уже подписаны и ратифицированы пограничные соглашения, ряд других документов. Но проблема, на мой взгляд, в том, чтобы сделать «горячее-холодное» «горячим-горячим».

В Китае есть такая поговорка: горячо сверху, то есть в политической сфере, - холодно внизу, на уровне торгово-экономических отношений. Они сегодня явно недостаточны, поскольку 20 млрд. долларов товаробо-

рота с Россией для Китая мизер. Он только с Кореей торгует на 100 с лишним миллиардов, не говоря уже о США и других странах. Путин и Ху Цзиньтао огласили цифру: в ближайшие четыре года российско-китайская торговля должна увеличиться в 4-5 раз. Для России это колоссальный показатель. Он, конечно же, будет складываться не только из военно-технического сотрудничества. Имеется в виду обширный инвестиционный пакет. При этом Россия борется за позицию экспортера не только сырья, но и технологий, машиностроительной техники, оборудования.

Второй важный момент - это энергетическое сотрудничество,

которое замерло, поскольку в прошлом году дискуссия по нефтепроводу Ангарск - Дацин или Ангарск - Находка привела к некоей консервации этих проектов. Потом появился новый, условно говоря, японский проект Тайшет - Перевозное. Но японцы к нему тоже охладели. В общем, сегодня энергетический диалог продолжается, но чтобы сдвинуть его, похоже, нужен высший уровень.

Можно говорить, что эта встреча двух президентов на 90 процентов была посвящена экономическим вопросам. Кстати, все восемь подписанных соглашений это подтверждают. А 10 процентов - это глобальные геополитические вопросы, в частности, Декларация о международном порядке, в соответствии с которой Китай и Россия рука об руку будут бороться против гегемонизма и монополии в мировых делах. Подтекст здесь понятен какой - антиамериканский, хотя об этом нигде и не говорится.

Китай, как и мы, тоже дружит с американцами. Другое дело,

что он выстраивает собственный миропорядок, если так можно выразиться. То есть позиционирует себя уже как мощную региональную державу со своей зоной ответственности, включая Центральную Азию. Во-вторых, и это самое главное, Китай планирует позиционировать себя как держава, имеющая мировую ответственность, со своей концепцией и моделью мира.

В чем-то Китай пытается построить Россию в свою геополитику. Пекин неформально, неофициально хотел бы позиционировать себя лидером больших развивающихся стран. А Россия все-таки член «восьмерки», тем более будет в ней вскоре предпринимать действия. И договоренности Путин - Ху Цзиньтао - это тоже, видимо, корреляция тактических или стратегических планов. Иными словами, Китай добивается общих целей в рамках пяти больших развивающихся стран, а Россия - в «большой восьмерке», где присутствует и Япония, с которой у Пекина сейчас очень острые отношения. То есть наблюдается такая геополитическая мозаика, которую Китай и Россия выстраивают в силу своих национальных интересов.

Вообще, большая геополитика сейчас делается в регионах. Китай вместе с Россией пытается выстроить региональную bipolarную систему. Например, с одной стороны, Шанхайская организация сотрудничества (ШОС), Организация Договора о коллективной безопасности (ОДКБ), с другой - ГУУАМ, из которого вышел Узбекистан, но которому продолжают патронировать США. Складывается такая система региональных блоков или двух-, трехсторонних проектов, которые способствуют взаимному сдерживанию. Это не афишируется, но Китай пытается создать именно региональную bipolarную систему. Это термин условный, но его можно как рабочий взять за основу.

Говоря о большой геополитике, нельзя забывать, что россиянам волнует проблема нелегальной миграции из Китая. Тема эта действительно острая, деликатная и непростая. Учитывая не-

благоприятную демографическую ситуацию в Сибири и на Дальнем Востоке, где сегодня всего 5,5 млн. населения и оно стремительно сокращается, китайские диаспоры заполняют и будут заполнять экономические ниши, которые пустуют. Утверждают даже, что существует некая тайная доктрина ЦК КПК, поощряющая этот процесс. У меня нет фактов, чтобы опровергнуть или подтвердить реализацию этой тайной доктрины заселения российской территории. Другое дело, что официальные власти КНР препятствуют этому только на словах.

Этот процесс так же тихо и плавно будет протекать и дальше. Просто сейчас в Сибири и на Дальнем Востоке для китайцев еще не очень благоприятный режим и климат. Они едут туда, заполняя самые непристojные ниши народного хозяйства. Если ситуация там будет выравниваться, китайская миграция вырастет в десятки раз. Со всеми вытекающими последствиями. И здесь будет уже другая геополитика...

М ИНФОРМ БЮРО

КОНКУРС НА ПЯТЬ НОВЫХ ПАМЯТНИКОВ

Депутаты Мосгордумы в среду, 13 июля, утвердили перечень новых памятников городского значения, которые будут установлены в столице в ближайшие годы. Всего таковых пять.

Памятник дипломату, ученому и просветителю Антиоху Кантемиру установят в районе Китай-города на территории Заиконоспасского монастыря, где располагался первый вуз Москвы - Славяно-греко-латинская академия. Вблизи Симона монастыря появится скульптурная композиция в честь героев Куликовской битвы Пересвета и Осляби.

Памятник легендарному адмиралу Макарову воздвигнут на улице, носящей его имя. А в сквере на пересечении Университетского проспекта с проспектом Вернадского будет установлен памятник рок-певцу и композитору Виктору Цою.

Проекты всех пяти памятников планируется отобрать на открытом конкурсе. Точные сроки их возведения должна определить городская комиссия по монументальному искусству.



ФОТО АНДРЕЯ НИКЕРИЧЕВА

Артур КЕСКИНОВ: СИСТЕМА ЖКХ МОСКВЫ - ОДНА ИЗ СОВЕРШЕННЫХ В РОССИИ

- Что принесете нового в работу департамента?

- Ничего принципиально нового. Система городского хозяйства в Москве - одна из совершенных в России. Моя задача: отлаженная годами система должна работать нормально.

- Какие проблемы вы намерены решать в первую очередь?

- Проблему энергосбережения. Выполнение постановления правительства № 77 по установке узлов учета необходимо взять под жесткий контроль. По моим прогнозам, к 1 сентября программа будет выполнена не более чем на 60 процентов.

Много вопросов с квартирными приборами учета. Диспетчерские завалены заявками на установку квартирных счетчиков. Более чем в 30 районах диспетчерские службы отказываются выполнять эти заявки. Надо разбираться с причинами

отказов. Что это: нежелание или неумение наших низовых структур разумно объяснить людям, как подключить счетчик? Такая ситуация дискредитирует и коммунальную службу, и идею перехода потребления энергоресурсов на индивидуальный учет.

Сложнейшая, на мой взгляд, проблема - выбор собственниками способа управления жильем. Если мы кардинальных мер не примем, не определим общие правила игры в рамках нового ЖК, то у меня есть большие опасения, что на рынок услуг могут прийти фирмы-однодневки и растащить систему ЖКХ. Город должен разработать систему критериев, чтобы компании, которые будут участвовать в конкурсах, проходили жесткий отбор на профессионализм, укомплектованность оборудованием и материалами.

- Как отразится на работе департамента ликвидация ГУПов?

- ГУПы, которые сегодня являются обременением для города, должны быть ликвидированы. Но ликвидация ГУПа - не физический акт, а юридический. Например, ту же ДЭС либо акционизируют, либо переведут в другую юридическую форму. И на общих основаниях она будет участвовать в конкурсах.

- Как думаете бороться с коррупцией в своей отрасли?

- Разговоры о коррупции процветают «карманные» конкурсные комиссии. Считаю, что в комитеты по проведению конкурсов должны входить независимые эксперты. Так мы сделали в ЦАО: ввели в состав комиссии представителей от союза предпринимателей и промышленников, от союза малых предпринимателей, от профсоюзных организаций. Это общественные

организации. Чем больше независимых членов комиссии, тем она менее подвержена коррупции. Я буду настаивать на создании специального управления, которое будет заниматься организацией и проведением конкурсов.

- В коммунальных службах еще немало работников, которые не отличаются вежливостью. Как будете решать эту проблему?

- То, что в ЖКХ много людей, наплеватьски относящихся к своим обязанностям, это факт. Но разбираться надо с каждым конкретным случаем. Грубиянов и хамов будем гнать из системы. Вместе с тем должен заметить, что не департамент должен решать проблему по каждому нашамившему диспетчеру. Лучше это делать на месте.

**Василий
ДВОРЫКИН**

СРЕДА, 13.07

ДО АЭРОПОРТА ДОБРАЛСЯ ПОСЛЕ ТАРАНА

Скоростной поезд, курсирующий по маршруту Москва - аэропорт Домодедово, в четверг, 14 июля, столкнулся на путях с грузовиком. Такое с поездом-экспрессом МЖД произошло впервые.

ЧП случилось в 10.47 на охраняемом переезде, оборудованном автоматическими подъемниками-блокираторами, на 6-м километре павелецкого направления. Грузовик ЗИЛ-130, принадлежащий столичной фирме «Мосхлебтранс», по неизвестной причине оказался в это время на рельсах.

Скорее всего машина выехала на них, когда путь был еще свободен, а потом вдруг заглохла. Курсирующий без остановок скоростной состав на полном ходу в нее и врезался.

К счастью, во время тарана экспрессом грузовика пострадавших нет. Если, конечно, не считать разбитого грузовика. Поезд же не получил серьезных повреждений. После 10-минутной задержки он продолжил свой путь.

«РУСИЧ» ПРОПИСАЛСЯ В ФИЛЯХ

Окончание. Начало на стр. 1

- Не хотите похвастаться своим детищем? - поинтересовались мы у присутствовавшего на презентации главного конструктора Мытищинского завода «Метровагонмаш» (именно на этом заводе создан «русич», как, собственно, и большая часть нынешнего подвижного состава метрополитена) Алексея Грицаева.

- «Русич» действительно можно назвать метропоездом XXI века, - рассказывает Алексей Иванович. - В кабине вы уже были, то есть видели установленный там цифровой информационный комплекс. Именно он управляет и электро-табло, которыми оборудованы салоны вагонов, и звуковым сопровождением. Пассажиры метро жалуются на повышенный шум в вагонах. Обычный уровень шума в вагоне равен 96 децибелам. А в «русиче» этот показатель снижен до 72 децибел. Новая система пневматической подвески позволила значительно уменьшить тряску и вибрацию поезда. На «русиче» впервые установлена климатическая установка. Действует система принудительной вентиляции. Работает система поддержания температуры в холодное время года. Если в вагоне температура опускается ниже + 17 градусов, автоматически включаются тепловые пушки.

Надо отметить, что «русичи» специально предназначены для перевозок на открытых участках метрополитена, хотя отлично работают и в тоннелях. Полтора года назад первые трехвагонные «русичи» взяли старт на Бутовской линии так называемого легкого метро. Если длина традиционных вагонов - 19 метров, то бутовские «русичи» в полтора раза длиннее. Двухсекционные вагоны «русичей» филиевских чуть больше - 28,15 м. На Филевской линии метро будут ходить четырехвагонные составы, равные по длине прежним шестивагонным поездам. Эксплуатируемые на Бутовской линии составы оборудованы двигателем (на профессиональном языке - асинхронным тяговым приводом) английской фирмы «Аль-стом». На новых филиевских «русичах» установлены двигатели,

изготовленные на «Метровагонмаше».

- На сегодняшний день Московский метрополитен располагает 4300 вагонами, - добавил, отвечая на наш вопрос, заместитель руководителя Московского метрополитена, начальник службы подвижного состава Александр Никитенко. - Самые старые из них - 1965-1969 годов выпуска. Основную массу используемых ныне вагонов начали выпускать в 78-79-м годах и производят до сих пор. Мы берем курс на замену подвижного состава. На Бутовской линии функционирует 13 новых поездов. На Филевской линии планируем в этом году пустить пять «русичей». В перспективе, при благоприятной финансовой обстановке, мы намерены полностью обновить подвижной состав метрополитена в течение трех-пяти лет.

Заходя в поезд. Здесь еще не выветрились заводские ароматы. Длинный салон, выдержанный в кремовых тонах. Две секции вагона соединены «гармошкой» - гибкой вставкой (внешне напоминающей ту самую «гармошку», что используется в сочлененных «икарусках»). Ярко-желтые входные двери.

Поезд мягко трогается с места. Оживает информационное табло - бегущая строка сообщает о следующей станции метро. Над дверями салона - схема линии метро, снабженная цветовой индикацией. Включается вентиляция, смонтированная на потолке вагона. Мы проезжаем «Багратионовскую», «Фили», притормаживаем на «Кутузовской».

На платформе много людей. Ничем наш народ не удивишь. Пассажиры деловито придвинулись к краю платформы, ожидая, когда двери вагонов распахнутся. Новый ультрасовременный состав? Ну и что, теперь каждый день что-нибудь меняется.

- Двери-то открой, чудик, - раздраженно машет руками машинисту дородный мужчина.

Подождале немного, уважаемый. «Русичи» уже прописались на Филевской линии. Скоро они примут трудовую вахту у «коллег-ветеранов». Пора пришла.

**Владимир
РАТМАНСКИЙ**

Вопросы исчезают, когда видишь табличку: «Внимание. Испытание разметочных материалов. Контрольный участок 200 метров».

Впервые за последние пять лет в Москве проводятся столь масштабные контрольно-полевые испытания эмали, нитроокраски и термопластика для нанесения дорожной разметки. 25 организаций представляют свои материалы, свои машины и свою технологию для данного вида работ на столичных улицах.

- На сегодняшний день в Москве при разметке используется около десяти видов материалов, - поясняет ситуа-



«ЗЕБРУ» - ПОД КОНТРОЛЬ

Автомобилисты, попадающие в эти дни на улицу Знаменские Сады (Северное Бутово) и на Пятницкое шоссе в районе улицы Дубравная, с удивлением снижают скорость. И есть от чего: на этих участках дорожное полотно испещрили огромные, более ста метров в ширину, пешеходные переходы. Да еще легли они не вдоль, как обычно, а поперек движения машин. Ко всему прочему белые линии перемежаются с желтыми, словно здесь, посреди трассы, располагаются и остановки общественного транспорта.

цию советник генерального директора ГУП «Доринвест» Александр Дронов. - Мы на этом конкурсе даем возможность подрядным организациям в разы увеличить это количество. Чтобы потом по итогам испытаний сузить разном образом до минимума.

Подрядчики не преминули воспользоваться предложением Департамента жилищно-коммунального хозяйства и благоустройства города, который поручил провести нынешние испытания Доринвесту и Центру мониторинга дорог и дорожных технологий. Всего на этот своеобразный аукцион попало 52 материала. В этом ряду и эмаль, и нитро-краска с посыпкой стеклошашинками, и желтая краска для остановок общественного транспорта.

- Выбрать будет из чего, - подытоживает общее мнение и генеральный директор научно-производственного центра «МДорконтроль» Влади-

берется проба (образец) материала для дополнительных лабораторных исследований.

Полосы наносятся как машинами, так и вручную. Собственно, подобное разнообразие хорошо тем, что улицы в Москве тоже разные, где-то необходимо гнать погонные метры и без современных машин не обойтись, а где-то необходимо нанести лишь некоторые элементы разметки. Используют дорожники и подручные материалы: чтобы линии получались ровными, некоторые подрядчики наносят на асфальт сначала липкую ленту, очерчивая ею границы будущей «зебры», а лишь затем пускают в работу оператора. Есть воздушное напыление, когда краска перемешивается с воздухом, - но в этом случае у пешеходников, как правило, оказываются размытыми края. Более предпочтительно в этом ряду выглядят машины, которые подают краску под давлением, добываясь при этом идеальных границ линии. Эстетический вид наших улиц после нанесения разметки - это так же немаловажный фактор при подведении итогов конкурса.

- Разметочные линии, конечно, наносятся для обеспечения безопасности движения, а не для того, чтобы по ним ездить, - констатирует В. Свежинский. - Но в данном случае нам важно, чтобы как можно больше машин проехало по нашей экспериментальной разметке. Будем держать «зебру» под контролем.

Мария ИВАНОВА
Фото автора

ПЯТНИЦА, 15.07

ОСТОРОЖНО, РАДИОАКТИВНЫЕ ЯГОДКИ!

Более двух центнеров радиоактивной черники и других ягод, а также грибов сняли с продажи на рынках столицы контролеры ветеринарной службы за первую декаду июля. Об этом в пятницу, 15 июля, сообщили в Московском объединении ветеринарии.

Самая большая партия радиоактивных «даров леса» - 150 килограммов - была завезена на Новопеределкинский рынок (ЗАО) из Владимирской области. Еще 30 килограммов «фонящих» ягодок пришло на рынок «Дастэн» (ЮВАО) и «Багратионовский» (ЗАО) из Белоруссии. Остальное привезли на рынок «Кристалл» (ЗАО) и Зеленоградский крытый рынок из Украины и Нижегородской области.

Ветинспекторы настоятельно рекомендуют москвичам не покупать никакие «дары природы» (ягоды и грибы) с рук.

«МС» - Интерфакс



ФОТО АНДРЕЯ НИКЕРИЧЕВА

ОТБОЙ ДОРОЖНОЙ ТРЕВОГИ

Число жертв на дорогах России вполне сопоставимо с цифрой потерь, как если бы страна вела войну. В прошлом году в ДТП погибли 34506 человек и 251386 получили ранения различной тяжести. Усовершенствование всей системы дорожной безопасности - требование времени.

Важную роль в ней играют демпфирующие системы, известные в просторечье как отбойники. Согласитесь, когда видишь на дорожных развязках и съездах эти покрытые светом отражающей пленкой конструкции, то чувствуешь себя как-то спокойнее и увереннее.

Техника, как известно, находится в процессе постоянного развития и совершенствования. О демпфирующих системах нового поколения в минувший четверг рассказали представители корпорации «Строй Инвест Проект М».

Первые новые отбойники смонтированы на третьем транспортном кольце. Вообще показания для установки демп-

фирующих систем - наиболее опасные участки по ДТП. К ним относятся прежде всего развязки и съезды с крупных магистралей. Вот и посчитайте, сколько нужно потрудиться монтажникам, если на одной только МКАД развязок - сорок девять.

Нормативный срок службы демпфирующего устройства - 10 лет при условии одного удара в месяц. Самое главное - не «проспать» момент этого удара, чтобы тут же заменить поврежденный картридж, ибо придется по уже сработавшему демпферу второй удар, может выйти из строя вся система. А это уже совсем другое время и деньги на восстановление.

Однако даже одна человеческая жизнь несо-

измерима ни с какими расходами. Стоит новая система, конечно, недешево, но на стендовых испытаниях было доказано, что при лобовом столкновении с ней автомобиля на скорости 80 км/час не только не травмируется водитель, но и сама машина в большинстве случаев способна покинуть место ДТП своим ходом. Дело доходит порой до курьезов. Рассказывают, как однажды в офис обслуживающей организации ввалился небедный, скажем так, дядя, бледный от пережитого и от переполнявшего чувства благодарности. «Мужики, я там ваш отбойник протаранил! Да вы ж мне жизнь спасли, да и тачка почти целая!.. Ремонт демпфе-

ра я, само собой, оплачу, а вот сколько я вам в благодарность должен?»

- Наша задача - сделать первый шаг на пути к сокращению количества трагических инцидентов на дорогах, - считает председатель Московской городской думы Владимир Платонов. - Очевидно, что установка новых систем значительно повысит безопасность на дорогах. Однако в масштабах России, страны с разветвленной сетью дорог и активным дорожным движением, требуется монтаж нескольких тысяч демпфирующих систем. Кардинально улучшить ситуацию на дорогах позволит их комплексное внедрение на аварийно-опасных участках.

Как обычно, дело остается за «малым» - за деньгами. И чем скорее сделают практические шаги дорожные фонды субъектов Федерации, в чьей компетенции сейчас находится этот вопрос, тем скорее с установкой новых инженерных систем на наших дорогах прозвучит отбой дорожной тревоги.

Александр ЧУДАКОВ

«КРЫЛЬЯ ГЕРМАНИИ» ДОБРАЛИСЬ ДО ВНУКОВА

Аэропорт Внуково расширяет географию. 16 июля состоялось открытие уже второй регулярной авиалинии с Германией: Кельн - Москва - Кельн. Осуществлять эти рейсы будет немецкая авиакомпания «Germanwings» по вторникам, четвергам и субботам на самолетах А-319. Эта же компания с 20 июня выполняет во Внуково регулярные рейсы Берлин - Москва - Берлин.

«Крылья Германии» - авиакомпания сравнительно молодая, создана всего 2,5 года назад, 49 процентов акций принадлежит «Lufthansa», и ее же техническая служба заботится о самолетах новой компании. В парке «Germanwings» 15 самолетов «Airbus» А-319 и 5 А-320. Особенность авиакомпании в том, что она специализируется на дешевых перевозках. За счет чего? Ну, например, здесь вас не будут кормить в полете, есть и другие бытовые упрощения, но все равно сервис остается немецким, а значит, отличным. И если учесть, что из Кельна этими же «Крыльями Германии» можно добраться еще в 67 городов Европы, то вполне может быть, что такие полеты с пересадкой окажутся значительно дешевле предлагаемых сейчас другими компаниями прямыми маршрутами.

Первым рейсом в Москву прибыла большая делегация Кельна, которую возглавил обербургомистр Фритц Шрамма. Вместе с ним прилетели и представители деловых кругов.

- Всего-то два с половиной часа лету, - сказал обербургомистр. - Не так уж далеко мы находимся друг от друга - вполне можно сотрудничать и активнее.

Заместитель мэра Москвы Иосиф Орджоникидзе также подчеркнул, что надеется на увеличение деловых контактов между двумя городами в связи с открытием новых недорогих перевозок, и отметил, что Внуково бурно развивается с тех пор, как правительству Москвы передали часть акций аэропорта, - каждый день сюда вкладываются средства. Недавно здесь открылся крупнейший авиапассажирский терминал, построенный с нулевого цикла. В планах - строительство нового международного терминала...

Ольга МАТВЕЕВА

Санитарно-эпидемиологическая обстановка в городе стабильная. Всплеска кишечных инфекций, которого из-за отключений энергии опасались, не произошло. Многочисленные проверки, проведенные ведомством Николаем Филатовым, позволили вовремя выявить и уничтожить свыше 3,5 тонны пищевого сырья и продуктов, которые пролежали без охлаждения более 2 часов и могли стать источником заразы. Нет худа без добра: внеплановые мероприятия наверняка поспособствовали тому, что число заболевших сальмонеллезом и дизентерией, причиной которых обычно бывает некачественная пища, уменьшилось по сравнению с прошлым годом в 1,4 раза.

В порядке осталась и московская вода - и та, что течет из-под крана, и та, которой наполнены водоемы. Сегодня из 14 московских зон отдыха купаться запрещено лишь в двух - Тропарево и Борисовских прудах. Вопрос, не повредит ли здоровью купание в городских фонтанах, уважаемого Николая Николаевича почему-то удивил, будто он не видел, что в жару дети плещутся в них сплошь и рядом. Удивил, но не смутил.

- Пусть плещутся, - разрешил он. - Вода в фонтаны поступает из городского водопровода, а не из канализации. Пить ее, конечно, не надо, ведь в фонтан лезут с ногами, но культурный человек это и так понимает. Увы, культура у иных сограждан

Нервы москвичам в конце мая Мосэнерго потрепало, но здоровье не испортило. Такой отрядный вывод следует из доклада, сделанного на встрече с журналистами Николаем Филатовым, руководителем территориального управления Роспотребнадзора по Москве, проще говоря - главным санитарным врачом столицы.

С МОСЭНЕРГО СПРАВИЛИСЬ, С ПОГОДОЙ - НЕ ВПОЛНЕ

хромают - они, невзирая на предупреждающие плакаты, купаются и там, где запрещено. Если поймут дезинтерию, пусть винят самих себя - обращаться к содействию милицейских постов Роспотребнадзор вправе, только если речь идет о социально опасных заболеваниях вроде холеры. «А запретить умываться в унитазе, - заметил Николай Николаевич, - у меня возможности нет».

Москвичам следует иметь в виду, что хуже унитаза могут оказаться и столь любимые ими городские родники. Их чистоту в условиях мегаполиса гарантировать нельзя. Одна проба будет хорошей, но уже через два часа родниковая вода способна превратиться в отраву. Например, пройдет через свалку дождь, и его

вода вберет в себя все, что растворяется в отходах. Так образуется токсичная жидкость, именуемая фильтратом, которая попадает в грунтовые воды, питающие родники. А уж гнусных бактерий после очередного выброса в них может завестись тьма-тьмущая.

Другое благополучно несбывшееся опасение было порождено погодой. Аномально теплая снежная зима и дружная весна сулили бурный рост числа обитающих в лесопарковых зонах столицы клещей, которые выступают переносчиками энцефалита. Однако ни одного случая этой тяжелой болезни пока не зарегистрировано.

Зато появилась малярия, наступление которой из-за глобального по-

тепления на среднюю полосу эксперты ООН предсказывают давно. Число случаев, правда, невелико - всего 28, однако главный санитарный врач столицы признал: бдительности по отношению к малярии было проявлено недостаточно, и подцепить ее сегодня в Москве вполне реально. Николай Филатов выразил надежду,

что в скором времени ситуация изменится к лучшему, - согласно постановлению мэра столицы будут выделены дополнительные средства для обработки городских водоемов, где откладывают яйца малярийные комары-анофелсы.

Малярия для москвичей - болезнь экзотическая, поэтому опишем ее симптомы. После инкубационного периода в 12-30 дней развиваются приступы с ознобами, повышением температуры, головными и мышечными болями. В промежутках человек чувствует себя хорошо, что нередко вводит его в заблуждение относительно состояния своего здоровья. Для профилактики главное - предотвращение укусов комаров.

Анна ТКАЧЕВА

ИНФОРМ БЮРО

ОБГОНЯЙ С УМОМ...

Четыре человека, в том числе семилетний ребенок, серьезно пострадали в результате крупного ДТП на Алтуфьевском шоссе в субботу, 16 июля. Одного из раненых даже пришлось доставлять в больницу на вертолете МЧС, который был специально вызван на место аварии. ДТП произошло в 13.40 у дома 14 на Алтуфьевке. Водитель «Жигулей», пытаясь обогнать на перекрестке машину, не справился с управлением и выехал на встречную полосу. В результате в «жигули» врезались три легковушки. Две машины восстановлению не подлежат. Из-за аварии на шоссе образовалась огромная пробка, парализовавшая движение почти до 17 часов.

СУББОТА, 16.07

...ДАЖЕ ЕСЛИ ТЫ ЗАММИНИСТРА!

Заместитель министра обороны РФ Александр Московский получил травмы в результате дорожно-транспортного происшествия вечером в минувшее воскресенье на малом бетонном кольце между Дмитровским и Ярославским шоссе в Подмосковье. 17 июля примерно в 22.50 замминистра обороны, начальник вооружения Вооруженных сил РФ на своем автомобиле «Фольксваген пассат» выехал на полосу встречного движения и совершил столкновение с автомобилем ВАЗ-2108. В результате А. Московский получил перелом бедра, голени, черепно-мозговую травму. Травмы получили также жена замминистра и семья, ехавшая в ВАЗ-2108, в том числе трехлетний ребенок. Все пострадавшие госпитализированы. В настоящий момент ведется расследование происшествия.

ВОСКРЕСЕНЬЕ, 17.07

КУДА ЗВОНИТЬ ПРО ГАРАЖИ

Возобновлена работа телефонной «горячей линии» по вопросам программы «Народный гараж». Об этом в понедельник, 18 июля, сообщили в МГУП «Управление гаражного строительства», определенном правительством Москвы как заказчик по этой программе.

Телефон линии - 254-9120. Звонить можно по будним дням с 10 до 18 часов. В том числе, как это определено постановлением правительства Москвы, относительно возможности самфинансирования строительства многоэтажных гаражей-стоянок. Это сделано, чтобы жители города приобретали машиноместа не по завышенной цене, а по их себестоимости.

ПОНЕДЕЛЬНИК, 18.07

В ЯДЕРНОМ ЦЕНТРЕ И БЕЗ СНАРЯДОВ?

Артиллерийский снаряд обнаружен на территории российского научного центра «Курчатовский институт» во вторник, 19 июля, сообщили в правоохранительных органах столицы. Информация об обнаружении боеприпаса предположительно времен Великой Отечественной войны поступила в 10.12. В институт немедленно выехали сотрудники всех оперативных служб города, в том числе военнослужащие Московской военной комендатуры.

Место происшествия было оцеплено, начали работу специалисты-взрывотехники.

Это уже третий снаряд, обнаруженный на территории института за месяц.

«МС» - Интерфакс

ВТОРНИК, 19.07

СМ ОПЕРАТИВКА

Виктор МАНУЙЛОВ,
начальник управления
ГУ МЧС России
по ЗАО Москвы

ЧТОБЫ НЕ БЫЛО БЕДЫ



Сегодня безопасность - главная тема для обсуждения. Но часто газетные статьи, телевизионные программы и радиопередачи посвящены бичу нашего века - терроризму. Лишь малая толика материалов в эфире и на газетных полосах - о безопасности людей в современной городской инфраструктуре. А ведь такой мегаполис, как Москва, таит немало опасностей. Вероятность оказаться в

чрезвычайной ситуации на улице, на работе, непосредственно у себя дома значительно выше, чем стать жертвой террористического акта. Именно предотвращением таких ситуаций и занята наша служба.

Самой большой бедой в нашем округе по-прежнему в этом году остаются пожары. Только с января по июнь расчеты пожарных 647 раз вступали в схватку с огнем. Чаще всего виновниками возникновения таких чрезвычайных ситуаций становятся сами жители. Неосторожное обращение с огнем, захламленность балконов, лоджий - брошенный с верхнего этажа окурок и... сложенное старье запылало. Еще минута-другая - огонь перекинулся в квартиру. В результате раненые и погибшие. Материальный ущерб для среднего москвича бывает невосполнимым.

Москва растет в небо. Особенно интенсивно строительство высотных домов в тридцать и более этажей идет в нашем Западном округе. Достаточно назвать многократно рекламировавшийся жилой комплекс «Воробьевы горы». Как обеспечить безопасность, предотвратить пожары в этих зданиях, а при необходимости быстро ликвидировать возгорание - вот самая острая проблема, которую мы уже начали решать.

В округе создана и начала действовать информационная система, ставшая основой большой многоплановой программы обеспечения пожарной безопасности в ЗАО.

Программа была разработана по инициативе префектуры, управления МЧС по ЗАО и компании «Запад-аудит». В ее основе электронная база данных, содержащая сведения о состоянии систем пожарной безопасности на всех объектах повышенной этажности. А их в округе ни много ни мало 981. Это здания от десяти этажей и выше.

С помощью программы мы сумели поставить под контроль практически все противопожарные системы в ЗАО. Это тем более важно, ведь в ходе сбора информации выяснилось, что 60 процентов зданий повышенной этажности в округе вообще не были защищены от пожара. Никакие специальные системы в них не работали.

Сегодня программа действует, и первые результаты уже есть. Имея полную информацию, мы правильно распределили средства на ремонт и обслуживание систем пожаротушения и пожаробнаружения. Теперь мы точно знаем, где, в каком именно здании вообще ничего не работает, а где лишь необходимо дополнить систему какими-то компонентами.

Но даже самые современные противопожарные системы не в состоянии полностью разрешить проблему безопасности в зданиях повышенной этажности, особенно в современных, претендующих уже на высокое звание «небоскреб». Новый закон о пожарной безопасности предусматривает частные пожарные формирования. Постоянное дежурство таких подразделений в жилых домах позволило бы избежать сильных пожаров, а как следствие - и человеческих жертв, больших материальных потерь.

Пока о подобных структурах в законе лишь говорится, никаких других документов на этот счет нет.

Недавняя энергетическая авария в столице высветила еще одну острую проблему. На предприятиях и в учреждениях, где, несмотря ни на что, должно быть обеспечено бесперебойное энергоснабжение, автономные источники отсутствуют.

Еще год назад, предвосхищая события нынешнего лета, мы проверили все больницы округа. Автономные источники электроснабжения либо отсутствовали совсем, либо были в нерабочем состоянии. Сделали предписания Управлению по здравоохранению. И вот - кризис... Оказалось, что ничего не сделано. Трагедий не произошло только по одной причине - ЗАО был отключен не тотально, а только те его объекты, что запитаны на ЮЗАО.

В округе сейчас 12 химически опасных предприятий с непрерывным производственным циклом. В основном это холодильники. При сбоях в энергоснабжении возможна авария - выброс аммиака в атмосферу.

Вообще по закону мы не можем обязать подобные предприятия смонтировать у себя станции автономного энергоснабжения. Приходится поэтому действовать лишь методом убеждения, делая акцент на то, что энергетические аварии могут нанести большой ущерб. Беду лучше предупредить - эту расхожую фразу нужно не только чаще повторять, чтобы все, наконец, усвоили, но и стараться реализовать практически. Именно на это и направлена деятельность всех служб и подразделений МЧС в ЗАО Москвы, как и наших коллег в других столичных округах.

БРАКОДЕЛЫ СЕБЯ НАКАЗАЛИ

В Зеленоградском административном округе завершен большой фронт асфальтоукладочных работ. Сотни квадратных метров нового дорожного полотна уложено на транспортных артериях города и на внутриквартальных территориях.

Специальная комиссия префектуры проверила качество работ. И выяснилось, что организации, которые выполняли задание генеральной дирекции единого заказчика по укладке дорожного полотна на городских магистралях, выполнили свою работу хорошо.

Однако не все подрядчики районных управ внутри кварталов работали столь же качественно. Так, комиссия обнаружила в ряде микрорайонов нарушения в технологии укладки. Толщина слоя асфальта, например, оказалась меньше нормы. Есть и другие нарушения СНиПа.

Эти замечания относятся к работам, выполненным ОАО «Гейзер», «Гидротехник-2 С» и «Асфальт-СД». Комиссия рекомендовала руководству управ не заключать в дальнейшем договоры на асфальтоукладочные работы с этими предприятиями.

Александр МИЛЬ

КАК ЗАПОЛНИТЬ ХОЛОДИЛЬНИК ЗА 15 МИНУТ

Как, выйдя из дома, за 10-15 минут купить все необходимое? На последней коллегии управы Хорошевского района САО вопрос стоял именно так.

В настоящее время в районе работают 414 предприятий потребительского рынка и услуг. Два специализированных магазина обслуживают участников ВОВ и малообеспеченных граждан. Дешевые и качественные продукты можно купить на ярмарках выходного дня, за первое полугодие их прошло в районе 56. Кроме того, в утренние часы в семи магазинах действуют 5-7-процентные скидки на все товары и продукты. Однако сегодня далеко не все жители района удов-

летворены количеством магазинов и предприятий шаговой доступности и качеством их работы.

В апреле текущего года префект САО своим распоряжением определил новый порядок организации работы предприятий шаговой доступности. Распоряжение касается не только торговли, но и предприятий общественного питания, бытового обслуживания. Инвесторы, которые хотят вложить деньги в развитие этой сферы, теперь будут участвовать в конкурсе. На сегодня заявки подали 29 предприятий. Для них предусмотрены льготы: им предоставляется рассрочка оплаты за аренду земли, снижена арендная плата за помещения. Теперь между

предприятиями потребительского рынка, префектурой и управой будут заключаться трехсторонние договоры.

Изменен сам подход к размещению предприятий шаговой доступности. Правительство Москвы в декабре 2004 года приняло специальное постановление по этому вопросу. Теперь в генеральном плане развития столицы предусмотрена схема размещения этих предприятий в каждом округе. Вот и в Северном административном округе, в частности в Хорошевском районе, в плане учитывается все: количество домовладений, плотность населения, удаленность микрорайонов от станций метро. Предварительно была собрана информация: каких именно предприятий и где не хватает. Теперь, подытожил глава управы района Юрий Козлов, дело за малым: проконтролировать выполнение принятых решений.

Наталья КРАСОВА

УБЕЖДЕНИЕ РУБЛЕМ

Жильцы домов, где созданы ТСЖ, в Савеловском районе САО с 1 января 2005 года оплачивают только фактически потребленные ресурсы в соответствии с показаниями приборов учета. Жильцы этих домов уже не нужно убеждать в том, что приборы учета экономят не только горячую, холодную воду и тепло, но и их собственные деньги. Если сравнить сумму, которую заплатили жильцы за 6 месяцев предыдущего года и текущего, то в среднем по каждому дому экономия составила 427 838 рублей, а каждая квартира сэкономила более 4 тысяч рублей.

В домах имеются свои, индивидуальные тепловые пункты. На средства членов ТСЖ, собственников жилья, они оборудованы дополнительными приборами, которые позволяют регулировать температуру воды и давление в зависимости от времени суток и погоды. Так, днем температура понижается до 50 градусов, вечером повышается до 60. Основная экономия достигается по горячей воде и теплу, по холодной воде - до 20 рублей ежемесячно на каждую квартиру.

Наталья КРАСОВА

В ОКРУГАХ И РАЙОНАХ

В центре столицы на Чистых прудах недавно появились веселые скамейки. То есть по конструкции они самые обыкновенные, какие от века стояли на московских бульварах. А вот покрашены лавки со смыслом и с юмором. Над этим потрудились дизайнеры Андрей и Марина Поповы.

Нельзя, например, без улыбки усесться на нарисованные гнезда. На спинке призыв: «Высидим вместе!» Другая лавочка напоминает, что за ее спинкой знаменитый театр «Современник»...

Но вот через «веселую» скамейку перевалился и рухнул на газон «в дым» пьяный персонаж, оставив на лавке остатки «пиршества».

Молодые люди, гости столицы, уселись на спинку, а ноги поставили на сиденье. Спрашиваю: «Почему?» Отвечают: мол, грязная скамейка, мыть ее, что ли?

- А вы заметили, что ска-



ПОРΟΣЯТА НА ВЕСЕЛЫХ ЛАВКАХ

мейки необычно раскрашены?

- Где? Тут под грязью не разобрать...

Невольно на ум приходит: «Посади свинью на стул, она и

ноги на стол». Тут, конечно, не стол, а садовые лавки, но ведут себя некоторые явно по-свински.

Павел КОЛЕСНИКОВ
Фото автора

Объявление об отключении горячей воды красовалось на доме 48 по Живописной улице давно, так что к отсутствию горячей воды жильцы были готовы. Но, встав поутру 11 июля, они все же удивились, поскольку отсутствовала вода в кранах вообще. Что за

ральной диспетчерской ДЕЗа «Щукино», и дежурная Ирина Кучина ответила, что телефонограммы из Мосводоканала были, они их пересылали в муниципальные участки, почему не было объявлений - вопросы к ним.

Техник РЭП-26 Венера Карпычева завершила нас,

СЧЕТЧИКИ ЕСТЬ - ВОДЫ НЕТ

напасть? Стали они называть в центральную диспетчерскую ДЕЗа «Щукино», где им объяснили, что у них в доме устанавливаются отсчетчики потребления воды, так что потерпите.

- Да мы не против, - говорит житель дома Сергей Котельников. - Но неужели нельзя было заранее объявление повесить - мы хоть бы запасы сделали. Я обошел наш дом - объявления нигде не было. И соседний, 50-й, в котором тоже отключали воду, из любопытства обошел - не было ни одного объявления. А ведь по правилам Мосводоканал должен заранее известить ДЕЗ, да и цистерны с водой ставить должны на это время. Я обошел все дома вокруг - бочки тоже не было. Ну ладно, пережили мы этот день, но что интересно - 14 июля история повторилась в точности. Опять без объявления и без цистерн. Ну неужели так трудно людей оповестить?

Мы связались с цент-

что объявления всегда вывешиваются в обязательном порядке, только... их срывают. Неужели сразу со всех подъездов всех домов и два раза подряд?

А отсутствие цистерн с водой инженер 10-го района Мосводоканала Сергей Жильцов объяснил их малым количеством.

- Дело в том, что домов сейчас в том районе оборудуют счетчиками много, а бочек всего две - это не наша техника, нам их предоставляет аварийная база, больше техники у них нет. Так что перемещаются цистерны от одного дома к другому. До 11 утра стояла бочка у дома 48 по Живописной (странно, что ее наш читатель не заметил - О.М.), потом переехала на улицу Бочвара.

По поводу же отсутствующих объявлений об отключении воды инженер заметил, что это довольно распространенное явление «забычивости» местных властей.

Ольга МАТВЕЕВА

БАЗАР ПРИКАЖЕТ ДОЛГО ЖИТЬ

Помните, как красочно описал быт и нравы печально знаменитого Хитрова рынка, «рассадника всяческих социальных язв», в дореволюционной столице Владимир Гиляровский в книге «Москва и москвичи»? Да, та Хитровка давно уже приказала долго жить. К немалому удовлетворению тогдашних москвичей, если верить Гиляровскому.

Но ведь сколько подобных «хитровок» - оптово-розничных вещевых и продовольственных рынков - появилось в Москве в 90-е годы! Сократить их число столичные власти решили еще в 2000 году. Какие-то и правда сократили. По данным профсоюза предприятий работников рыночной торговли «Лига свободы», около 40. Среди них - рынки на стадионах ЦСКА, «Динамо», «Лужники», «Крылья Советов».

Однако другие по-прежнему живут и здравствуют. Сейчас в Москве - 124 рынка. На их долю приходится 40-50 процентов оптово-розничного товарооборота столицы. Один из них - рынок «Черкизовский», что в ВАО, едва ли не крупнейший в столице.

Конечно, подозреваю, кому-то сравнение Черкизовского рынка со знаменитой Хитровкой покажется слишком уже преувеличенным. Но ведь действительно, стоит только выйти из метро «Преображенская площадь», как сразу окунаешься в атмосферу какой-то воистину Хитровки.

Завалы мусора у самого вестибюля метро, немыслимые запахи на скорую руку жаренных из никем не проверенного и не проверяемого мяса шаурм, чебурек и прочих типично восточных «деликатесов», постоянно снующие туда-сюда, едва не давья прохожих, тележки грузчиков «восточной национальности». Не говоря уж о там и сям прописавшихся между ними бомжах и прочих откровенно подозрительных лич-

ностях. Все это - ежеминутно зримая реальность «Черкизовки».

- Ко мне неоднократно поступали жалобы жителей на многочисленные неудобства, связанные с этим рынком, - рассказывает депутат Мосгордумы Андрей Метельский. - Настало время принять наконец решение по всем этим жалобам.

- Неоднократные проверки рынка, - отмечает префект Восточного административного округа Николай Евтихийев, - установили факты явных нарушений. Тут и самовольная застройка, и реализация товаров без документов, и многочисленные нарушения порядка использования иностранной рабочей силы.

Понятна логика городских властей, решивших наконец благообразить эту территорию. Не так давно принято принципиальное решение - ликвидировать торговые площадки Черкизовского рынка. Вердикт вынесен на самом высшем уровне - Межведомственной комиссией правительства Москвы.

- На участке примерно 40 гектаров, огороженном Сиреневым бульваром, Из-

ВОСТОК ВЗЯЛ КУРС НА ЗАПАД

Уже к Дню города-2005 Восточный административный округ прирастет новым торгово-выставочным комплексом, одним из крупнейших в столице. Это будет центр делового сотрудничества ВАО с Могилевской областью, ведущим агропромышленным регионом Республики Беларусь.

Торжественная церемония закладки капсулы в фундамент этого центра - торгового дома «ВАО-Могилев» - состоялась в субботу, 16 июля, на Измайловском Валу, владение 30, в районе Соколиная Гора. В торжестве приняли участие представители правительства Москвы, префектуры ВАО, района Соколиная Гора, а также Могилевщины. Такое солидное представительство не случайно - оно, по словам префекта ВАО Николая Евтихьева, символизирует итог четырехлетия торгово-экономического партнерства округа с Могилевской областью.

Договор о партнерском сотрудничестве между исполкомом Могилева и нашим районом, - рассказал «МС» глава управы района Соколиная Гора Александр Аксенов, - был подписан в июне 2001 года. Начали с того, что московский ВНИИ «Инструмент» оказал Могилевскому заводу лифтостроения научно-техническую помощь. Потом ММЗ «Вымпел» при поддержке нашей управы и префектуры ВАО открыл в Республике Беларусь свое представительство, начав поставки туда высокотехнологичного оборудования. Следующий шаг в сотрудничестве - договор между нашим ОАО «ВКТ Интерфуд» с Республикой Беларусь на поставку овощей, фруктов и плодоовощной продукции, других продовольственных товаров.

Москвичам, конечно же, запомнились Дни Белоруссии в Москве. Точнее, развернутые в их ходе красочные торговые павильоны с добротными белорусскими продовольственными и промышленными товарами. Ярмарки этих товаров последние 2-3 года постоянно проводились в Сокольниках, на Соколиной Горе. Но все-таки это были разовые акции в отдельных районах ВАО. Теперь, после возведения торгового комплекса, москвичи и гости столицы смогут покупать белорусские товары в одном месте - новом удобном здании ТД «ВАО-Могилев». К тому же не эпизодически, как раньше, а постоянно.

Дружеские связи Могилевской области и Восточного округа, города Могилева и района Соколиная Гора выходят отныне на реальный практический уровень. Они станут реализацией всех ранее подписанных договоренностей, итогом нашего успешного сотрудничества, - заявил префект ВАО Н.Евтихийев, заложив первый камень в основание нового торгового дома.

Общая площадь его трехэтажного здания, - сообщил «МС» глава управы Соколиной Горы Александр Аксенов, - составит 4270 квадратных метров, площадь застройки - 2710 квадратных метров. На первом этаже здания разместится автостоянка на 75 машиномест. На втором - планируется организовать торгово-выставочные залы, а на третьем этаже будут конференц-зал и офисные помещения.

Уже подписаны договоры о поставках в новый торговый дом сельскохозяйственной и промышленной продукции практически всех крупных предприятий Могилевщины. В разгаре обсуждения перспектив сотрудничества с белорусскими производителями по поставкам новых технологий для городского хозяйства и ЖКХ - в частности, в области ресурсосбережения и инженерных коммуникаций.

Геннадий ГЕНИН

майлоским проездом, Измайловским шоссе и территорией гостиничного комплекса «Измайлово», - сообщила заместитель руководителя архитектурно-планировочного управления ВАО Лидия Романова, - предполагается построить современное жилье, офисы и торгово-развлекательные комплексы.

Здесь торговцам о судьбе рынка известно. Тем не менее многие из них надеются, что все как-то еще утрясется или хотя бы затянется на неопределенный срок.

Не затянется. Правда, о точных сроках начала строительства даже в префектуре ВАО не знают. Но то, что оно не за горами, - точно. Префект ВАО Николай Евтихийев считает приоритетным направлением будущей застройки прежде всего социальное жилье для округа. При этом, убежден префект, нужно развивать здесь инфраструктуру так, чтобы жители района не испытывали необходимости часто ездить в центр Москвы.

Геннадий ВОСКРЕСЕНСКИЙ

ДИСПЕТЧЕРСКАЯ «МС»

по будням с 16.00 до 17.30 E-mail: moswed@mail.ru

675-13-39

И ПОЧТА БЫВАЕТ ВИНОВАТА

«Можно ли заключить договор об индивидуальной материальной ответственности с оператором связи, занимающимся почтовыми отправлениями?»

Лариса Н., район Ломоносовский.

За ответом на этот вопрос «МС» обратилась к юристам московского городского правового центра «Защита». И вот что нам сообщили:

В соответствии со ст. 243 Трудового кодекса Российской Федерации полная материальная ответственность наступает для работников, на которых она возложена непосредственно законодательством. Полная материальная ответственность должна быть возложена именно в актах законодательства (федераль-

ные законы и Трудовой кодекс Российской Федерации). Так, в соответствии с Федеральным законом от 7 июля 2003 г. № 126-ФЗ «О связи» с изменениями на 23 декабря 2003 г. операторы связи несут имущественную ответственность за утрату, повреждение ценного почтового отправления, недостачу вложений почтовых отправлений в размере объявленной ценности. Работники операторов связи несут материальную ответственность перед своими рабо-

додателями за утрату или повреждение доставки всех видов почтовых и телеграфных отправлений, повреждение вложенных почтовых отправлений, происшедшее по их вине при исполнении ими должностных обязанностей, в размере ответственности, которую несет оператор связи перед пользователями услугами связи, если иная мера ответственности не предусмотрена соответствующими федеральными законами (ст. 68 закона).

Если полная материальная ответственность возложена законодательством, то она наступает и без заключения специального договора о полной материальной ответственности.

«У меня есть участок в Подмоскowie, в садовом кооперативе. На эту землю нам было выдано свидетельство, но оно временное, действует до выдачи государственного акта на землю. Что надо сделать сейчас, чтобы оформить участок в собственность?»

Марина ИВАНОВА, ЦАО.

КАК ЗАСТОЛБИТЬ УЧАСТОК?

Как нам разъяснили в Департаменте земельных ресурсов города Москвы, вам необходимо обратиться с соответствующим заявлением в орган по управлению земельными ресурсами по месту нахождения участка. Там вы получите точные разъяснения о порядке оформления участка в собственность. Процедура оформления может иметь некоторые различия в тех или иных районах Подмоскowie, однако она обязательно предусматривает проведение межевых работ и постановку участка на кадастровый учет. После этого выдается государственный акт на владение землей.

ГОСКЛЕЙМО ДЛЯ СЧЕТЧИКА

«Собираюсь приобрести счетчики для холодной и горячей воды, чтобы установить их в квартире. Но, говорят, не любые счетчики для этого годятся. Разве есть какие-то особые требования к ним? Еще хотелось бы знать, в какую сумму они мне обойдутся?»

Михаил КОНДРАТЬЕВ, ЦАО.

С этими вопросами мы обратились в Мосгортепло. Нам сообщили, что каждый водосчетчик стоит от 500 до 2 тысяч рублей. Выбрать можно любую из предлагаемых моделей. Однако эти приборы учета должны быть включены в Государственный реестр средств измерения РФ, иметь сертификаты соответствия и клеймо государственной поверки. Все эти параметры должны быть отражены в паспорте приобретаемого вами счетчика. Если хотя бы одно из этих условий не соблюдено, вы не сможете платить по этому счетчику.



ФОТО АНДРЕЯ НИКЕРИЧЕВА

В ПЛАНАХ СЛЕДУЮЩЕЙ ПЯТИЛЕТКИ

«Помогите узнать, будут ли сносить дом 8, корпус 2 по улице Генерала Глаголева, а если будут, то когда?»

Ольга МАСЛОВА, Хорошево-Мневники, СЗАО.

В отделе строительства управы района Хорошево-Мневники нам сообщили, что указанный

дом ориентировочно назначен на снос до 2010 года, но скорее всего этот план будет скорректирован. В строительной организации «КРОСТ», которая ведет работы в этом районе, подтвердили, что снос дома по крайней мере на этот год не намечен.

ПЕРЕЕЗД ДЛИНОЙ В ПОЛГОДА

«Дом, в котором мы живем, пойдет под снос, жильцы ждут переселения. Скажите, как вообще происходит эта процедура и сколько времени она может занять?»

Маргарита ШИЛОВА, ЦАО.

В Департаменте жилищной политики и жилищного фонда г. Москвы нам объяснили, что вначале дом заносится в списки сносимых зданий, которые утверждаются мэром столицы. Затем префект округа издает распоряжение о переселении. В

отдельном договоре, который департамент жилищной политики заключает с каждым жильцом, оговариваются сроки отъезда из старой квартиры. За полгода до сноса дома ДЕЗ вывешивает в подъездах объявления с указанием даты переселения. Примерно через два месяца после этого начинается выезд жильцов, который может длиться до четырех-пяти месяцев. Для переезда предоставляется бесплатно транспорт и грузчики. Жильцу остается только вовремя собрать свои вещи и определиться с датой новоселья.

ЗАСТРОЙКУ ВЕДЕТ «ЭКСАЛАН»

Неустанными темпами ведется строительство в нашем городе. На месте пустырей вырастают новые жилые районы, старые улицы преобразуются.

Изменения коснулись и улицы Островитянова, вдоль которой ведется активная жилищная застройка. Благодаря этому население района через 3-4 года значительно возрастет и нагрузка на социальную инфраструктуру (транспорт, магазины) увеличится.

В связи с этим руководством префектуры ЮЗАО совместно с архитектурным управлением и институтом Генерального плана г. Москвы разработаны перспективные планы развития ул. Островитянова. Сюда входят проекты по расширению проезжей части, увеличению количества

наземного пассажирского транспорта и мощности подземных коммуникаций, а также строительство новых предприятий социально-культурного назначения.

В соответствии с решением регламентной комиссии Москомархитектуры разработку перспективного плана развития участка ул. Островитянова в районе станции метрополитена «Коньково» поручено ООО «Эксалан».

Первым пунктом в рамках этого проекта является строительство в 2006 г. многофункционального комплекса с предприятиями общественного питания и торговли на ул. Островитянова, вл. 30. Современное по стилю здание гармонично впишется в архитектурную застройку района.

«Что будет с усадьбой «Покровское-Стрешнево»? В чьей собственности она находится?»

Зинаида ИВАННИКОВА.

УСАДЬБА ГАЗПРОМА

Как нам разъяснили в префектуре СЗАО, усадьба княгини Шаховской «Покровское-Стрешнево» площадью 17 га по федеральным документам была передана компании «Аэроф-

лот - Российские авиалинии». Был вариант строительства гостиницы. Но сейчас право строительства утрачено, поскольку усадьба расположена на территории парка Покровское-Гле-

бово, который получил статус особо охраняемой территории. Потом «Покровское-Стрешнево» было продано РАО «Газпром». У префектуры есть вопросы к этому факту продажи, но в любом случае эта собственность только с правом восстановления усадьбы, никакого другого строительства здесь не будет.

НЕ ПРОЕЗЖАЙТЕ МИМО

«По роду службы большую часть времени провожу за рулем. Неоднократно доводилось проезжать мимо открытых канализационных люков. В какую службу нужно сообщать, чтобы вовремя предотвратить несчастие?»

Андрей КУЗНЕЦОВ, СВАО.

В управе района Южное Медведково нас проинформировали: сигнализируйте в Дирекцию единого заказчика или управу того района, к которому относится опасная территория. Диспетчер примет заявку и незамедлительно отправит слесарей разобраться в ситуации, либо свяжется со смежными службами, в ведении которых находится открытый люк.

«Рядом с моим домом 27, корпус 1 на Подольской улице - заброшенная стройка. Еще в 1985 году начали было возводить здание, да так и бросили на полдороге. Знает ли об этом управа района Марьино?»

Евгений ГОРОДНОВ, ЮВАО.

КТО СТЫДИТСЯ ДОЛГОСТРОЯ

Заместитель главы управы района Ольга Колачева уверяет, что администрация Марьино переживает о судьбе незавершенного объекта автозавода им. Лихачева не меньше, чем автор обращения. Но эта «незавершенка» - собственность федерального правительства, и городские власти над ним не властны. Известно, что идут поиски инвестора для завершения строительства, но никто не знает, сколько еще будет тянуться эта история. Видимо, «федералам» за столицу не стыдно...

«Только что столичные власти определили городской список жилых домов, которым уже в ближайшее время предстоит капитальный ремонт. Какие

строения будут отремонтированы, в частности, в нашем Восточном округе?»

Наталья СЕМЬЯНОВА, район Ивановское.

НА КАПИТАЛЬНЫЙ РЕМОНТ

Всего в ВАО в соответствующем списке - 20 строений, сообщил Александр Молчан, заместитель начальника отдела Департамента ЖКИБ. Конкретные адреса таковы: 5-я Парковая улица - д. 47 (кк.1-3), д. 54 (кк.1, 3) и д. 56 (кк.1-5); Братская улица - д. 17 (кк.1-2), д. 21, (кк.1-2) и д. 25 (к.1); улица Молодцовых, д. 16 (к.2); Измайловский проезд, д. 14 (к.3); 2-я Владимирская улица, д. 6; проспект Буденного, д. 25; улица Гастелло, д. 41.

«Получаю дотацию на жилищно-коммунальные услуги. За апрель ЕИРЦ начислил мне плату втрое большую. В отделе дотаций разъяснили, что ЕИРЦ ошибся, и выдал мне соответствующий документ. Отстояв очередь в ЕИРЦ, я получила подтверждение, что расчет действительно неправильный. В мае все было в порядке, но, получив в июне «Счет по сбору платежей», обнаружила там те же цифры, что и в апреле.

Что же, снова идти в отдел дотаций, снова отстаивать очередь в ЕИРЦ? По-моему, это просто издевательство.

Валентина ДЕНИСОВА, район Академический, ЮЗАО.

ОТ ДОБРА ДОБРА НЕ ИЩУТ

Мы связались с начальником ЕИРЦ района Академический Галиной Газовой, которая сообщила, что в центре недавно установлена новая компьютерная программа расчета платежей за ЖКУ, которая не совсем отлажена, дает сбои, и часть расчетов пришлось делать вручную. Изложенную в письме

нашей читательницы ситуацию начальник ЕИРЦ обещала взять под личный контроль.

Но вот на вопрос, зачем нужно было устанавливать новый программный продукт, если старый безошибочно справлялся с расчетами, ответ получить не удалось.

В диспетчерской дежурили:

Г.Воскресенский, П.Колесников, О.Матвеева, О.Петрусева, П.Полынов, В.Потресов

ВРЕМЯ РАССТАВЛЯТЬ ТОЧКИ

Жаркие дебаты, которые проходили до принятия Государственной думой России Жилищного кодекса, с вступлением в действие этого закона отнюдь не прекратились. Скорее они даже ожесточились. Особенно бурной оказалась реакция членов жилищно-строительных кооперативов. Почему именно их? Чтобы ответить на этот вопрос, редакция «МС» организовала круглый стол председателей ЖКС и тех, кто призван регулировать деятельность кооперативов жителей.

ЛИКВИДИРОВАТЬ КАК КЛАСС?

КОРР. Насколько я знаю, самые горячие споры идут о том, что до 1 января 2007 г. согласно статье 14 вводимого закона Жилищного кодекса все ЖКС должны быть преобразованы в товарищества собственников жилья. Это так?

Виктория ФЕДОРКО, председатель ЖКС «Учитель». Да, не



В. ФЕДОРКО: «ДЕЗ - структура надуманная».

скрою, в связи с введением в действие нового Жилищного кодекса у нас в ЖКС, да и у наших коллег в других кооперативах поднялась волна непонимания, а порой и протеста. Почему? Попробую объяснить. Например, наш кооператив начал действовать в Тверском районе Центрального административного округа еще в 1966 году. Раньше, конечно, административное деление было иным, но не в этом дело. Главное то, что у нас солидный стаж, большой опыт управления своим домом, мы пережили множество «боев местного значения», пока сумели добиться какой-то стабильности в своей деятельности. Об этом я еще скажу.

А пока о том, что нас не устраивает в новом Жилищном кодексе. В законе о введении в действие ЖК 14-я статья предписывает нам преобразоваться в товарищество собственников жилья. А собственно, почему мы должны добровольно-принудительно реорганизовываться в ТСЖ? Это еще можно было бы понять по отношению к ЖКС, которые обанкротились, оказались несостоятельными и неуправляемыми. Ну а те, что доказали свою жизнеспособность, - их-то зачем переводить в разряд ТСЖ? В Москве около трех тысяч жилищно-строительных кооперативов,

большинство из них - вполне успешные, живут достаточно устойчиво. С какой стати все они должны стройными рядами двигаться в товарищества?

Валентин ГРИГОРЬЕВ, вице-президент Ассоциации кооперативных организаций России, председатель Московского союза жилищных и жилищно-строительных кооперативов. Обратите внимание на терминологию этой статьи: после 1 января 2007 г. «непреобразованные кооперативы подлежат ликвидации в судебном порядке...». Слово «ликвидация» чем-то напоминает 37-й год. Что, расстрелять нас? В нашем московском союзе ЖК и ЖКС около 900 кооперативов - это практически треть всех такого рода объединений в столице. В России ЖК и ЖКС около 44 тысяч, в домах которых живет чуть ли не 20 миллионов человек. Представляете, что будет, если директивно предписать им новую форму самоуправления?

Нигде в мире подобного нет. Мне пришлось побывать в США, Германии, Швеции, познакомиться с их опытом самоуправления жителей. Там существует очень большое число всяческих форм управления недвижимостью в жилищной сфере. Рынок сам отбирает то, что наиболее жизнеспособно.

КОРР. Если по-китайски, то пусть расцветают сто цветов?

В. ГРИГОРЬЕВ. Вот именно! Самоорганизация жителей может идти по различным направлениям, как это происходит в цивилизованных странах. Почему мы вечно устраиваем революции? Почему постоянно доводим дело до социального напряжения?

Еще на стадии подготовки ЖК мы убеждали разработчиков кодекса в том, что нет смысла загонять ЖКС в ТСЖ. Мы обращались в самые высокие инстанции, чтобы статья 14 была подготовлена в другой редакции, а в 20-х числах декабря прошлого года я даже выступил на Совете Федерации, привел свои доводы. Писал и в Администрацию Президента РФ. Однако нашим аргументам не вняли. Жилищный кодекс был принят в той редакции, которая существует сейчас. Дескать, жители, которые выплатили свои паевые взносы в ЖКС, стали собственниками жилых помещений, а коли так, то почему бы им не преобразоваться в товарищества собственников?

Не так давно мы обратились в Конституционный суд РФ, направили необходимые документы. Нам ответили, что пока этот закон практически не применен, а вступит он в силу только 1 января 2007 года, то нет и прецедента, чтобы Конституционный суд стал с ним разбираться. Между тем закон противоречит трем статьям Конституции РФ. Я мог бы это доказать, но поскольку здесь не юридическая аудитория, то делать этого пока не буду.

Левон НАХАПЕТЯН, председатель правления ЖКС «Ринити». Я



Л. НАХАПЕТЯН: «Почему мы должны брать в аренду свою землю?»

знаю, что несколько депутатов Госдумы уже предложили внести поправки в Жилищный кодекс. Об этом писала и «МС». Надеюсь, такие коррективы будут внесены в закон.

Наталья МАКАРОВА, председатель правления ЖКС «Тополь-2». В принципе ничего страшного в переходе в ТСЖ я не вижу, если, конечно, это не вызовет роста цен на коммунальные услуги и если мы останемся в системе Мосжилкооперации, которая помогает делать капитальные ремонты домов. Естественно, если и город нас не бросит, поскольку у меня, например, около 70 процентов жителей получают субсидии из московского бюджета...

Виталий АКИМКИН, начальник Управления координации деятельности по управлению многоквартирными домами и паспортизации жилищного фонда. Я знаю, что и в Конституционный суд поступили жалобы и заявления против этой нормы закона и что ряд депутатов Госдумы внесли свои предложения о необходимых поправках в связи с тем, что это положение ЖК противоречит нормам Гражданского кодекса и Конституции РФ. Время покажет, будут ли внесены эти поправки в закон, но пока он действует, мы обязаны его исполнять.

Перерегистрация ЖКС в ТСЖ пройдет бесплатно, и уже есть много кооперативов, которые обратились к нам за помощью: как грамотно составить учредительные документы, как правильно оформить решения о перерегистрации в ТСЖ и т.д. Сейчас мы с помощью налоговой инспекции №46, которая производит регистрацию юридических лиц, отработаем механизм перерегистрации ЖКС. А пока кооперативы не ликвидированы в судебном порядке, они остаются юридическими лицами, представляющими интересы собственников, и вправе вести самостоятельную деятельность.

О, МОСКОВСКАЯ ЗЕМЛЯ...

КОРР. Понимаю, что закон есть закон, и его надо исполнять. Во всяком случае, до тех пор, пока в него не внесены поправки - ничто в мире не вечно, в том числе и законы. Однако насколько я понимаю, есть в ЖК и еще какие-то неясности для вас?

В. ГРИГОРЬЕВ. Возьмем землю. В кодексе сказано, что земля должна быть передана в собственность граждан в размерах, необходимых для эксплуатации и содержания дома. Речь идет о придомовых территориях. Сегодня налоговые органы требуют от нас уплаты земельного налога. Но, пожалуйста, за что? Ведь не определены ни формы землепользования, ни размеры участков, ни их стоимость. Так что налог с нас берут абсолютно незаконно.

КОРР. А вы и не платите!

В. ГРИГОРЬЕВ. Ага, попробуйте. А вы же власть в руках - завтра нам закроют расчетный счет и не откроют, пока не уплатим то, что требуют. Судиться с ними? Хлопотно и невыгодно - без 500 долларов даже по самому простому делу к адвокату не походи. Еще и неизвестно, к какому решению придет судья - среди них тоже есть немало таких, которые в этой области ориентируются, мягко говоря, неважно.

Пытались мы обратиться в управление землепользования, а там в ответ: нам Москомархитектура еще землю не нарезала, да и земельного кадастра нет. Я понимаю, что составление кадастра, межевание участков стоит бешеных денег, в городской казне их нет. Но тогда давайте возьмем тайм-аут, протормозим на некоторое время действие каких-то положений Жилищного кодекса, объясним людям причины этого, они поймут.

В. ФЕДОРКО. Раз уж зашла речь о земле, у меня, да и всех наших жителей вызывает удивление: почему собственники в муниципальных домах за землю не платят, а нас постоянно заставляют раскошелиться? Мы взяли свой участок земли в аренду на 25 лет, а также небольшой кусочек территории перед домом. И вот узнаем, что на нашей улице Новолесной затевается реконструкция - от улицы «Правды» через железную дорогу предполагается пропустить эстакаду. Улицу расширят, проедут внутриквартальные проезды, причем буквально в трех метрах от наших домов - там у нас целый куст ЖКС.

Мы добились, чтобы управа организовала согласительную комиссию по этому поводу. Вот уже полгода она заседает. Мы приглашали представителей Москомархитектуры, которые уверяли, что проект прошел все необходимые экспертизы, но добиться, чтобы нам показали документацию, мы никак не можем. Как же так, ведь это по нашей земле пройдет трасса?

Л. НАХАПЕТЯН. Эта земля не ваша, она принадлежит городу, а арендодатель как владелец земли волен ею распоряжаться. Нам вот тоже предлагали взять землю в аренду. Но ведь по Жилищному кодексу этот участок является общедолевой собственностью членов ЖКС. Почему это я должен у кого-то брать в аренду свою территорию? К тому же аренда дороже, чем земельный налог.

В. ФЕДОРКО. Немного. Я с 1997 года плачу за аренду земли, зато благодаря этому не допустила много, чего бы у нас хотели сделать управа и даже город. А попытки были - то гараж построить, то собачью площадку разбить...

Л. НАХАПЕТЯН. У нашего ЖКС земли примерно полгектара. Межевание гектара стоит около 30

тысяч рублей. Я предлагал: давайте, я заплачу 15 тысяч, отметайте нам нашу территорию, тем более что она уже исторически определилась - с одной стороны зона АТС, с другой - переулок. Но мне сказали, что межевать можно только целый микрорайон, а это уже другие деньги - почти 900 тысяч рублей. Откуда мы их возьмем? А Савеловский район, где мы живем, в этом году денег на такую процедуру практически не имеет. Правда, с согласия управы мы обнесли наш участок забором. Соседи не возражали, тем более что мы построили хорошую детскую площадку, поставили скамейки для отдыха. ДЕЗ, с которым мы в общем-то ладим, завез нам кустарники, саженцы деревьев.

ОХ ТЫ, ДОЛЮШКА МОЯ...

КОРР. Читаешь Жилищный кодекс и то и дело встречаешь слово «собственник». Красиво звучит. Мы действительно чем-то владеем кроме своих квартир?

Л. НАХАПЕТЯН. По Жилищному кодексу мы все вроде бы стали собственниками. Но попробуйте это доказать чиновникам. Вот год дом нашего ЖКС строился, в цоколе было предусмотрено помещение для сушки одежды, хранения велосипедов и детских колясок. Мы собрали все документы о том, что дом построен за счет жителей ЖКС, а потому мы просим оформить его в нашу общедолевую собственность. А нам ответили, что в соответствии с п.10 ведомственной инструкции Минюста РФ такая собственность зарегистрирована быть не может. Тогда я раздобыл эту самую инструкцию и убедился, что в том же самом 10-м пункте есть оговорка, что мы вправе претендовать на это помещение. Когда я позвонил исполнителю ответа, он задумчиво сказал: «Писать-то вы можете снова, но все зависит от того, в чьи руки ваша жалоба попадет...»

Теперь мы пошли другим путем: заказали экспертизу всех помещений в доме, включая чердак.

КОРР. А чердак-то зачем? Он у вас там так велик?

Л. НАХАПЕТЯН. По нему и ходить-то можно, только согнувшись в три погибели. Но над ним можно надстроить мансарду, если позволит прочность стен и фундамента. А ее аренда - уже приличные деньги. Вот почему мы хотим оформить его в коллективную общедолевую собственность ЖКС, чтобы больше на него никто не покушался.

В. ГРИГОРЬЕВ. Когда появился первый президентский указ о кондоминиумах, которые теперь - по новому ЖК - переименованы в многоквартирные дома, как нас заманивали? Вы-де свои нежилые помещения будете сдавать в аренду и тем самым гасить коммунальные платежи. Правда, потом правительство опомнилось и правильно сделало. Почему? Одни ТСЖ или ЖКС имеют нежилые помещения, другие - нет. Значит, один богатый, другой - бедный? Но ведь капитальный ремонт надо проводить у всех. Где взять дотацию на это, как не от сдачи городского нежилых помещений? Да вот возьмем живой пример. В ТСЖ «Синяя птица» было 11 тысяч кв. метров нежилых помещений. На сегодняшний день все они проданы, включая чердаки. С нежилыми помещениями вообще вопрос непростой. По новому ЖК все отдается в собственность граждан, а где же собственность кооператива? Ведь по Гражданскому кодексу права юридических и физических лиц одинаковы. Скажем, комната или квартира правления ЖКС - кому она принадлежит? Конечно, это общедолевая собственность, но она скорее «идеальная», выделению в натуре не подлежит,

она просто сопровождение к квартирам. Как с этим разобраться? Думаю, что Жилищный кодекс объясняет такие проблемы слишком туманно...

УПРАВЛЯЯ, УПРАВЛЯЙ!

КОРР. Замечательно, что ЖКС «Ринити» дружит с ДЕЗом. Пожалуй, это редкий случай в истории ЖКХ. Дирекция пока - главноуправляющий, хотя новый ЖК предусматривает другие варианты управления многоквартирными домами...

В. ФЕДОРКО. Вот уж не соглашусь, что ДЕЗ - главноуправляющий. Хотя мы и находимся на обслуживании дирекции, но для нас они практически ничего не сделали. Все, чего мы достигли, сделали сами и за свой счет. Единственное, что мы вывели у ДЕЗа - раз в 5 лет делать в подъезде легкий косметический ремонт. Мы красили цоколи, герметизировали швы, через правительство Москвы добились установки новых лифтов. Удалось нам пролечь в программу по замене кровли, нам ее сделали из норвежских материалов - гарантия 10 лет.

ДЕЗ, на мой взгляд, это вообще надуманная структура, особенно не нужна она в нынешнее время. Все равно РЭПы, которые уже стали частными, акционированными, делают всю практическую работу. Лучше бы заключать договора с ними, а так это приходится производить через посредство ДЕЗа. Зачем нам третий лишний?



Н. МАКАРОВА: «Если город нас не бросит, можем стать и ТСЖ».

Н. МАКАРОВА. Когда мы решили заключить прямые договоры с Мосводоканалом, Мосгортеплом, наш ДЕЗ воспротивился этому. Мы восемь (!) месяцев слали письма во всяческие инстанции, пока добились своего. И что вы думаете? Когда мы поставили счетчики, и они работали вполне нормально, по заявке ДЕЗ Мосводоканал вдруг снял их и поставил свои. Зачем? Оказалось, что нас «вставили» в программу правительства Москвы по установке счетчиков холодной и горячей воды. Знали бы вы, каких трудов нам стоило снова установить свои приборы, потому что нас они больше устраивают.

В. ГРИГОРЬЕВ. Новый Жилищный кодекс предполагает, что собственники полностью возьмут на себя управление домом. Государство вроде бы самоустраняется от этого процесса. Уверен, что поступать так оно не должно. Я уже слышал от одного высокопоставленного чиновника: вот проведем конкурс, дадим вам управляющую компанию и - до свидания!

Не надо мне рассказывать о конкурсах, есть немало случаев, когда нанимали удобную или выгодную компанию. А если завтра что-то не устроит собственников в ее работе? Куда им обращаться? В суд? Но почему это делать, если компания-то нанимала управу или ДЕЗ? Кто должен нести ответственность за правильное и добросовестное проведение конкурса, за квалификацию тех работников, которых наняли, за последствия их деятельности? Нет,

Медаль «За высокие достижения по развитию рынка жилья в России» Москва Крым 22.11.2004

ЦЕНТРАЛЬНЫЙ

жилищные ССУДЫ

на покупку и улучшение квартир, офисов

от **3%** в год

в любых новостройках и на вторичном рынке

• До 10 лет
• Кратчайшие сроки
• Квартира в собственности
• Пропуска при оплате от 30% стоимости жилья
• Зачет недвижимости сертификатов субсидий
• Страхование вкладов
• Ссуды без справки о доходах, прописки, без залога

РОСНО

975-81-68 Волгоградский пр-т, д.26
585-78-16 Тверской бульвар, стр 1
www.cgsk.ru Без выходных 9⁰⁰-21⁰⁰

НАД І



ФОТО ЕДУАРДА ЛАПОВКА

В. ГРИГОРЬЕВ: «По-ра бы обходиться без революций».

государство хотя бы на первых порах не должно самоустраняться от проведения в жизнь нового ЖК.

Взять новостройки. Инвестор назначает председателя ТСЖ, он обязан это сделать, назначает, естественно, своего, поскольку дом еще не сдан в эксплуатацию, жители в квартиры не въехали. Формальный председатель заключает договор с управляющей компанией - по ценам, ее устраивающим, а какие они, ему безразлично - самому-то в этом доме не жить. Есть, например, ТСЖ, у которого не оказалось никаких документов и даже устава. Выяснилось, что бывший председатель ТСЖ и его заместитель (жена) уже давно в Израиле. А коммерческая структура, ссылаясь на заключенный договор, требует 28 рублей с «квадрата» за техническое обслуживание! И таких дел у нас 12 лежит в Краснопресненском суде. Нет, пока в дом не въехало по крайней мере 50 процентов собственников, государство все это должно держать под контролем.

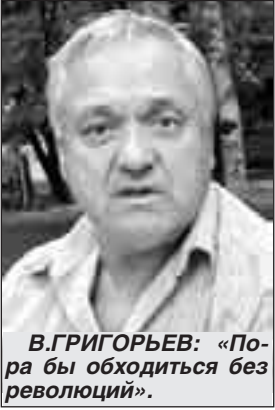
В. АКИМКИН. Не спорю, претензий к новому ЖК много. Но надо же понять: закон, он, как правило, лаконичен, описывает главные принципы. Для того чтобы реализовать его, необходимо выстроить технологическую цепочку всех действий властей различных уровней, застройщиков, управляющих организаций, собственников. Сейчас мы работаем над постановлением правительства Москвы, которое и определит конкретно, что и как нужно делать.

Скажем, в проекте есть 6 моделей принятия решений, связанных с выбором способа управления домами. Один из вариантов - это когда в доме меньше 50 процентов городской собственности, и если общее собрание выбрало управляющую компанию из числа выигравших конкурс. Власть при этом должна дать жителям гарантию, что она их не бросит, что она обеспечит надлежащую работу управляющей организации, если та вздумает выйти за пределы, определенные конкурсом, например, начнет устанавливать свои цены либо эксплуатация дома будет некачественной. Власть в этом случае должна будет принять соответствующие меры.

Мы тут предусмотрели некую «новеллу», которой нет в Жилищном кодексе. Органы власти, в данном случае управы, должны будут заключить договор с управляющей организацией, которая обязана выдержать условия конкурса, будут обозначены штрафные санкции за невыполнение этих условий - вплоть до расторжения договора и отстранения от работы. Должны быть включены в договор и взаимоотношения управляющей организации с инфраструктурой района. Например, с мусоровывозящи-

ми организациями, аварийно-восстановительными предприятиями, диспетчерской, которая сейчас находится в ведении ДЕЗа.

Если, допустим, акционируются дирекции, кому эту диспетчерскую передадут? Ведь она построена на деньги города. Ее нельзя акционировать, но она тем не менее должна действовать, тем более если диспетчерская одна на весь микрорайон, который после реформирования может быть поделен на несколько кварталов - объектов управления. Как в таком случае пользоваться диспетчерской? Это должно быть оговорено, а также цены, по каким диспетчерская будет работать. И цены, кстати, должны быть одинаковыми для всех - и для ДЕЗа, и для ТСЖ, и для коммерческих управляющих фирм. Потому что жители-то одни и те же.

Словом, власть благодаря этому договору будет производить патронат над управляющими организациями. Но и управляющим компаниям управа должна помогать, скажем, предоставлением необходимых помещений.

Вторая модель примерно такая же, но жители на собрании могут выбрать организацию не из числа выигравших конкурс. В этом случае собственники на своем собрании должны обязать управляющую организацию заключить договор с управой. Иначе она не сможет быть гарантом должной организации работы.

Разработаны свои модели для случаев, когда больше 50 процентов квартир находится в городской собственности, когда в доме создается ТСЖ и оно принимает дом в управление, когда собственники берут дом в свое управление сами и т.д.

Словом, реализация Жилищного кодекса в практическом плане идет. Но необходимо разработать еще массу документов в развитие кодекса, например, о порядке предоставления бюджетных дотаций и субсидий жителям. Ведь в ст. 165 ЖК сказано, что органы власти должны обеспечить одинаковые условия для всех управляющих компаний. Проработка этих условий займет не один день, но дело движется с мертвой точки вполне реально.

КОРР. Похоже, если за круглым столом собралось пять-шесть человек, то обязательно будет высказано 15-20 мнений. И это хорошо, потому что Жилищный кодекс создается на длительное время, и даже если в нем допущены ошибки, то их надо выявить, проанализировать, поискать пути решения проблем. А потом представить на суд депутатов Госдумы, пусть и они поломают свои умные головы.

Круглый стол вел **Виктор ШИРОКОВ**



ФОТО АНДРЕЯ НИКЕРИЧЕВА

В. АКИМКИН: «Необходима технология реализации ЖК»

Компания «Восток-Сервис» стала законодателем «высокой» рабочей моды. Только в этих коллекциях «от кутюр» дефилируют не по подиуму, а по самому горячему асфальту. А еще, приодевшись, спускаются в канализационные люки...

«Восток-Сервис» - ассоциация предприятий текстильной и легкой промышленности (ЮВАО) - выросла из небольшой фирмы, занимавшейся пошивом рабочей одежды. Сегодня компания состоит из шестнадцати текстильных, швейных и кожевенных фабрик. В ее магазинах спецодежды, которые есть в каждом округе, можно одеться с головы до ног. В ассортименте более тысячи наименований изделий. Кроме того, раза три-четыре в год появляются новые модели.

ДЕФИЛЕ НА ГОРЯЧЕМ АСФАЛЬТЕ

Кажется, выражение «встречают по одежке» приобрело новое значение. Спецодежда стала своеобразной визитной карточкой многих организаций. По рабочей спецовке легко узнать рабочих Мосзеленхоза, Гормоста, Мосгортранса... Сегодня не только в крупных организациях, но и в каждом РЭУ носят форму. Ведь профессиональная экипировка - это не только стиль, но и безопасные условия труда.

- Наша компания одной из первых осознала, что люди - это самый важный актив, главный источник конкурентоспособности любой организации, - считает Владимир Головнев, президент ассоциации «Восток-Сервис». - Наша ассоциация постоянно вносит свой вклад в становление культуры охраны труда.

Сначала модельеры выпускают базовую модель. Затем комплект одежды обрабатывается персональными логотипами, сделанными здесь же на заказ. Кстати, логотип можно заказать любой. Существует несколько методов его нанесения - шелкография, термомпечать и вышивка. Эта «визитка» на спине куртки или комбинезона делает любую организацию в городе узнаваемой. Надо сказать, что «Восток-Сервис» может одеть и обувь практически все отрасли, в том числе и ЖКХ.

Моим гидом в мире спецодежды стала Марина Котлярова, начальник пиар-службы «Восток-Сервиса». Мы спустились в фирменный магазин, расположенный в одном здании с компанией. Вот висит спецодежда, названия которой говорят сами за себя: «Асфальт-мастер», «Дорожник», «Механик», «Страж», «Энергетик», «Гудок-Т», «Путеец». Марина объяснила, что для дорожников шьют костюмы из специальной ткани, которая называется световозвращающей. Да и сам яркий цвет модели играет роль защиты - лимонный, желтый, оранжевый, серебристый. В такой коллекции сигнальной одежды ее носители видно даже в темное время суток. У водителей же пользуются успехом универсальные куртки «Штурман» в стиле камуфляж или милитари. А для людей, чей труд связан с водой, существует целая серия костюмов для защиты от влаги. Выпущена также специальная линия одежды, спасающей рабочих от холода. Яркий представитель ее - утепленный костюм «Монблан». Эта рабочая куртка и полубомбинезон особенно популярны в системе ЖКХ.

Новинкой сезона стал полубомбинезон лесоруба. Мало того что он с маслом и водоотталкивающей пропиткой, у него есть еще и особая система защиты. Она основывается на применении длинноволоконных нитей, способных останавливать движение пильной цепи при нарушении целостности специальной девятислойной прокладки.

Для озеленителей и всех тружеников, кто работает с землей, незаменим для каждодневной носки костюм «Новатор».

Это синий полубомбинезон и куртка. Его достоинства в том, что вещь легко стирается и не мнется, костюм не надо гладить.

Нетрудно заметить, что в спецодежде прочно укрепился стиль унисекс - однополая одежда. И женских моделей среди рабочих костюмов вы практически не найдете. «Восток-Сервис» и здесь стал лидером, выступив законодателем женской профессиональной моды. По мнению модельеров компании, женщину и на работе нужно одевать красиво. Пример тому - элегантный брючный костюм «Мастерица». Что подумаете, если встретите в подъезде женщину в элегантном темно-синем брючном костюме с красной отделкой? А в руках у нее - швабра и тряпка. Поссорилась с мужем? Не поверите - это уборщица.



К средствам индивидуальной защиты относится не только одежда, но и обувь. Самое сильное впечатление на меня произвели ботинки «Асфальт-мастер». Специальная подошва из материала нитекс состоит из слоя каучука, залитого нитрилом. Такие ботинки гарантируют термоизоляцию и не оставляют следов на битуме. Верх - натуральная кожа, носок - стальной. Или вот эта пара обуви. Кто бы мог подумать, что элегантные белые боты защищают от электрического тока?

Отдельная тема - перчатки, рукавицы, краги. Одних только названий больше тридцати. Скажем, перчатки «Класс 1» из натурального латекса предназначены для использования при напряжении 7500 В. Оказываются, в природе существуют даже антивибрационные рукавицы. Они предназначены для защиты при работе с ручным виброинструментом. Скажем, бензопилой. Их внутренняя часть усилена резиновой медицинской трубкой. Самыми необычными мне показались перчатки «Чайнекс», их называют также колючими. Они «связаны» из нержавеющей стали и защищают руки от порезов.

Я спросила у одного из постоянных клиентов «Восток-Сервиса», директора колледжа ландшафтного дизайна № 18 Людмилы Жильцовой, почему здесь одеваются не будущие цветоводы. Оказывается, потому, что эта одежда удобная, красивая и недорогая. Кроме того, наметилась неожиданная тенденция - спецодежда становится модной.

Елена ВОЛКОВА

НА НУЖДЫ ГОРОДА ПОРАБОТАЕТ ВЕТЕР...

Поставить энергию ветра на службу энергетическим нуждам столицы собираются новаторы Комплекса городского хозяйства правительства Москвы. Ради этого, возможно, уже скоро начнется серийное производство агрегатов, производящих ветровую электроэнергию.

Смысл прямой. Целый ряд городских районов (например, Ясенево, Теплый Стан и др.) располагает значительным потенциалом энергии ветра. К сожалению, этот потенциал пока никак не задействован. Между тем, по оценкам специалистов Института энергии ветра РАН, он составляет 10 миллионов тонн эквивалента угля в год (при максимальной нагрузке на ветряных турбинах).

Также подсчитано, что стоимость киловатт-часа электроэнергии на ветряках - всего 8-15 центов за киловатт-час. Такая стоимость позволяет им конкурировать не только с дизельными генераторами Мосэнерго, но и с турбинами АЭС и ГЭС, вырабатывающими самое на сегодняшний день дешевое электричество в России.

Этими соображениями и руководствовались новаторы-энергетики, предлагая столице свой электроветряк. Уже завершены испытания его опытного образца, сообщили «МС» в Комплексе городского хозяйства. Подсоединенный к электросети, этот агрегат может успешно использоваться как дополнительный источник электроэнергии.

Для дальнейшего изучения возможности получения ветрового электричества при Комплекс городского хозяйства решено создать специальную комиссию. Ее участники, в основном специалисты топливно-энергетической отрасли города, должны оценить как новую технологию ветродуев, так и разработать рекомендации по запуску ее экспериментального образца в промышленное производство.

Уже сейчас, убеждены энергетики, при правильном размещении на хорошо продуваемой равнине ветроэлектростанция в состоянии давать энергии не меньше, чем любые традиционные (невозобновляемые) источники - нефть, мазут, газ. Тем не менее на рассмотрение комиссии предварительно должны быть представлены более убедительные доказательства преимуществ электроветряков перед обычными электростанциями.

...А НА НУЖДЫ ПОДЗЕМКИ - КВАРЦЕВЫЕ ЛУЧИ

В вагонах и на эскалаторах столичного метрополитена с недавних пор идет эксперимент: их начали обеззараживать мощными кварцевыми лампами. Об этом корреспонденту «МС» стало известно после визита в электродепо «Калужское», традиционно славящееся как полигон для ноу-хау.

Здесь теперь установлены мобильные установки, которые, в частности, осуществляют тотальное обеззараживание вагонов. Пока таких установок три, но, возможно, вскоре их число возрастет еще на одну-две. По словам руководителя проекта Александра Карева, в этих установках использованы принципиально новые для метрополитена лампы-излучатели. Лампы работают в особом режиме, позволяющем уничтожать как самые сложные, так и самые простейшие вредные микроорганизмы. Эдакое мыло «Сэйфгард» для подземных электричек.

Одна установка содержит 8 светильников мощностью по 170 ватт, - рассказал «МС» Александр Карев. - За 25 минут она обеззараживает воздух и внутреннюю поверхность одного вагона. На обработку всего состава требуется порядка четырех часов. В результате на линию он выходит полностью стерильным.

Эксперимент по стерилизации составов в нашем электродепо, - сообщил начальник «Калужского» Дмитрий Доцатов, - продлится до конца нынешнего года. Если будет доказана эффективность подобных устройств, начнется их внедрение во всех электродепо метрополитена.

Одновременно в планах новаторов - расширить использование перспективных кварцевых установок-стерилизаторов на все эскалаторы, вестибулы и подземные переходы столичного метрополитена. Экспериментально такие стерилизаторы уже установлены на эскалаторах станций «Китай-город» и «Баррикадная». Еще одна кварцевая установка довольно эффективно чистит воздух в подземном переходе с кольцевой на радиальную линию на станции «Павелецкая».

Геннадий АЛЕКСАНДРОВ

ИГЛОЛОНХЭЛ СМ КОНКУРС «МАЛЫЙ БИЗНЕС - БОЛЬШОМУ ГОРОДУ»

Старый Арбат, 53. Этот адрес знаком не только москвичам. Бело-голубой особняк, построенный в конце XVIII века, приютил в январе 1831 года Александра Пушкина и его молодую супругу Наталью Гончарову. Здесь, в квартире на втором этаже, они прожили недолго, всего-то до середины мая того же года. Но, наверное, это были не худшие дни нашего гения...

Прогулку по пушкинским местам столицы мы начали с заместителем директора ДЕЗа района Арбат по благоустройству Валентиной Леоновой. Общая реконструкция улицы еще только в проекте, но историческому особняку с мемориальной квартирой великого поэта, можно сказать, повезло. Управа проявила инициативу, результат которой у всех на виду.

Еще недавно и сам дом, и прилегающая к нему территория являлись собой печальное зрелище. Новый глава управы Алексей Садиков с таким положением мириться не стал.

- Да, это была его идея, - подтверждает Валентина Александровна. - Тянуть с благоустройством уже было нельзя. Ремонт фасада самого здания занялся ООО «Алалекс», на территории работало ООО «Московский дворик». Финансирование шло не из бюджета, а за счет привлеченных средств. Могу сказать одно: все сделали на совесть. Сейчас сами увидите.

То, что мы увидели, действительно впечатляло. Ровная новенькая плитка, светильники, безукоризненные дорожки, газоны, сияющие изумрудной зеленью и россыпями цветов. Парковые розы смотрятся здесь просто великолепно. Как, впрочем, и декоративный виноград, скрывающийся забор. Перед подвальным помещением - кованые ограждения-кашпо с миниатюрными цветниками. Вместо асфальтового прямоугольника - полукруглая мощеная площадка, затененная ветвями серебристого лоха. Здесь, в прохладной тени, примостились три белые садовые скамейки.

На одной из них мы и расположились вместе с ландшафтным дизайнером ООО «Московский дворик» Оксаной Гревцевой. Она пришла сюда в марте, когда еще снега было по колено. И картину

ПОД СЕНЬЮ ЛОХА СЕРЕБРИСТОГО



застала, по ее словам, просто ужасную. Убедиться в этом несложно, перелистав альбом со снимками, сделанными до начала работ. Потёки на фасаде, облупившиеся цоколи, «гуляющая» плитка отмостки, засоренные и рассыпавшиеся ливневые стоки,

потрескавшийся асфальт, повалившийся бордюрный камень, старые сараи на задворках... Впрочем, перечислять можно долго.

- Не было светильников и лавочек, - продолжает она, - дерево одно вообще повалилось. Конечно, надо было не просто привести все в порядок, но и сберечь дух времени, присущий этому уголку. Например, скамья, на которой мы

швы поросли мхом. Все перебрали, очистили и снова уложили. Еще поставим урны, но не простые. Их должны изготовить по специальным эскизам в Санкт-Петербурге.

Даже кустарник здесь особенный, не просто декоративный.

- Хотелось устроить сад, который будет цвести непрерывно, - рассказывает Оксана. - Здесь у нас спирея нескольких сортов.

По-русски - таволга. Чередуясь, различные виды этого кустарника цветут с мая и чуть ли не до сентября. Вот японская спирея только что отцвела. Жаль, что в этом году посадки не наберут полную силу, только через год-два кусты станут большими и пышными. А еще мы высадили здесь садовый жасмин, жимолость татарскую и многое другое.

Озабоченность дизайнера состоянием новых посадок понять можно. Уже очевидно, что в городском конкурсе «Московский дворик» в номинации «Самая благоустроенная территория учреждения культуры» округ будет представлен именно этим уголком старой Москвы.

- Конечно, - заключает О. Гревцева, - хочется, чтобы все здесь выглядело достойно. Труд уже вложен большой, и должна сказать, что на всем протяжении благоустройства управа была в этом деле локомотивом. Все вопросы и проблемы, которые возникали по ходу работ, решались в первоочередном порядке.

...Не хочется уходить из этого дворика. В десятке метров отсюда - самая оживленная пешеходная улица России с традиционным торжищем. А здесь - единение полное. Слышен шепот листьев на низко склонившихся ветвях, ветер доносит аромат цветов. Конечно, Александр Сергеевич, шагнул он сейчас со ступеней крыльца, вряд ли узнал бы этот дворик с первого взгляда. Но если бы прошелся, осмотрелся, наверняка заметил бы знакомые черты. Ради этого стоило потрудиться.

Петр ПОЛЫНОВ

ВЫХОДИ ВО ДВОР... А ТАМ ПОСМОТРИМ

- Где соревнования? - переспросил житель дома № 30 и посоветовал, - да вы на детское щebetание идите.

Улица Генерала Глаголева в районе Хорошево-Мневники, что в СЗАО, летним утром напоминает уголок курортного города больше, нежели оживленного района столицы. Столько тут зелени и непривычной для мегаполиса тишины. Даже машин почему-то мало. Не случайно, верно, третий раз за это лето во дворах здешних домов проводятся спортивные праздники в рамках программы «Выходи во двор, поиграем!», которые проводит управа района Хорошево-Мневники, местное отделение партии «Единая Россия», фонд помощи спорту «Зеликович фонд» и благотворительное общество «Стимул».

Между домами открылась ухоженная хоккейная коробка. Оттуда доносились характерные трели судейских свистков, мегафонные команды и крики болельщиков.

- Называется праздник «Июль - макушка лета!», - рассказала представитель управы района Хорошево-Мневники Римма Рассадина. - Два дня назад на открытии дворового спортивного комплекса дома № 25 по этой же улице мы проводили соревнования по футболу, баскетболу, эстафеты. А сегодня - продолжение и новые спортивные дисциплины.

Две команды - желтые «Орлята» и синие «Бобры» - азартно тянули канат, и, как ни упирались «Бобры», одолеть сверстников, среди которых было несколько девочек, им не удалось.

- Обратите внимание, - тихо сказал мне судья этих соревнований Юрий Зеликович, президент фонда, который активно поддерживает детские спортивные праздники в районе, - «Бобры» учащиеся гимназии, а «Орлята» - дети из приюта. Жизнь - суровая штука, и нелегкие условия приспосабливают ребят лучше.

Юрий Зеликович - известный спортсмен, детский тренер, чемпион СССР и России, призер Олимпийских игр по академической гребле. В свое время мне также довелось совершенствоваться в этом виде спорта на легендарной «Стрелке», поэтому вспомнили эту бывшую спортивную базу в самом центре столицы, ныне, увы, практически опустевшую, старых тренеров.

А соревнования продолжались. В программе были скакалки, кольцебросы, гонки на роликах и скейтх, самокатах, словом, для всех и вся. Юные мамы, несколько стесняясь, принимали активное участие в подвижных затеях, на ходу изобретаемых организаторами. Победители и призеры, как, впрочем, и все участники, получили сладкие призы, майки, бейсболки, сувениры от спонсоров, проводивших этот праздник.

- В районе Хорошево-Мневники детская спортивная работа поставлена хорошо, ежемесячно мы проводим в среднем по четыре праздника, - рассказал мне руководитель местного отделения партии «Единая Россия» Виктор Ищенко. - Причем не только летом. Участники - это и дети младшего возраста, и юноши призывного возраста. Стоит ли говорить, это лучше, чем бесцельное шатание, курение и наркота. В августе готовимся выступить на окружных соревнованиях, а там - посмотрим. Да и взрослым интересно, ведь наш девиз не только «Выходи во двор, поиграем!», но и «Выходи во двор, поболеем за своих!»

Владимир ПОТРЕСОВ

ФЭН-ШУЙ «РАКУШКИ» НЕ ЖАЛУЕТ

Взять хотя бы, к примеру, район Ясенево, что в Юго-Западном административном округе. Глава управы Юрий Никитенко с улыбкой вспоминает те времена, когда под обустройством дворов понимали наведение элементарного порядка. Сейчас в Ясенево перед коммунальщиками стоит сверхзадача - создание среды, пронизанной добром и красотой, которая содействовала бы формированию у жителей толерантности. То есть умения с уважением относиться к иному мнению, иной культуре и ее носителям.

- Уже четвертый год, - рассказывает Юрий Никитенко, - мы обустроиваем Ясенево по программе «От двора - к микрорайону». То есть начинаем благоустраивать один двор, при этом украшаем его в соответствии с выбранной тематикой, затем переходим в соседний - и так по всему микрорайону, при этом лейтмотив оформления остается единым. В прошлом году именно так, на тему сказов Бажова, мы оформили двор, а потом, по другим сказкам, и весь микрорайон на улице Одоевского. И двор, и микрорайон тогда стали лучшими в городе. В благоустройстве микрорайона на улице Инессы Арманд нынешним летом решили использовать культурные традиции великих народов мира.

Во дворе дома 11 по улице И. Арманд нас встречает огромная черепаха из цветов. Напомню, в китайской традиции это одно из четырех животных-защитников. Она символизирует стабильность, поддержку и долголетие. Присмотревшись обнаруживаю, что основой для цветоч-

ницы послужила полусферическая детская «лазилка» весьма неудачной для этого конструкции. А вот как черепаха - хороша, ничего не скажешь. Вход на спортивную площадку тоже стилизован под китайские постройки с крышей характерной формы.

- Здесь у нас еще не все готово, - поясняет глава управы, - но в соответствии с традицией фэн-шуй ясно обозначены зоны для отдыха и размышлений, для активных игр и так далее.

Спортивная площадка - предмет особой гордости Юрия Никитенко. Ее сделали довольно большой, благо место позволяет. Оборудованы поля для мини-футбола, волейбола и баскетбола. Но главное - под сенью «китайских» ворот площадка для традиционно русской игры - в городки. По словам Юрия Вадимовича, это первая на весь Юго-Запад столицы площадка, отвечающая самым строгим требованиям Федерации городского спорта.

Детский игровой комплекс вполне традиционный, но абсолютно весь востребован. И в песочнице, и на горках, и на качелях полно малышей. Особой популярностью у будущих автолюбителей пользуется забавный деревянный автомобильчик, установленный на пружинах. Ну а взрослые автовладельцы привыкают обходиться без своих «ракушек». Машины припаркованы на стоянке, которую жители решили сделать охраняемой.

Как считает глава управы, в современном московском дворике обязательно должен работать фонтан. Вот и в этом, что около дома 11 на улице

Восемь лет - таков возраст программы комплексного благоустройства столицы «Мой двор, мой подъезд». Возраст, можно сказать, детский, но сделано за эти годы совсем немало.



Инессы Арманд, струйка воды вращает колесо декоративной мельницы, а затем ручейком сбегает с каменной горки в крохотный прудик. Рядом беседка, напоминающая чайный домик.

Своего рода изюминка двора - аптекарский огород. Здесь, как пояснил Юрий Вадимович, высажены замечательные растения, которые благотворно влияют на окружающую среду. Их лечеб-

ные свойства тоже известны жителям, для которых зеленая аптека всегда открыта. На всякий случай ее, правда, охраняет дракон. По мнению юной жительницы дома, этот дракон «вовсе не страшный, а очень даже цветочный и красивый». По представлениям фэн-шуй, дракон - главный символ удачи.

...Наш разговор с главой управы района переходит на актуальную для всех

коммунальщикам тему - о средствах, необходимых на обустройство дворов, и источниках этих средств.

- Комплексное плановое благоустройство, - рассказал Юрий Вадимович, - мы ведем в основном на бюджетные деньги плюс средства арендаторов и порой жильцов. Что же касается украшения дворов, на это идут главным образом привлеченные средства и средства жильцов. Что еще немаловажно, мы работаем по проекту, который детально обсуждаем с жителями. Кстати, наш проект обустройства этого двора, так же, как и предыдущий, для микрорайона на улице Одоевского, признан в столице лучшим.

По ходу беседы к главе управы то и дело подходили жители. Кто с просьбой, кто с предложением. Чувствуется, люди хорошо знают Ю. Никитенко и верят ему. Глава Ясенева далеко не на все просьбы отвечал посулами, но ни одного скандала никто не закатил. То ли окружающая красота так действует, то ли аргументы Юрия Вадимовича представляются для жителей весомыми...

Простившись с главой управы, я отправился в микрорайон на улице Одоевского, который стал победителем конкурса «Московский дворик» в прошлом году. Как с ним обошлись жители?

С удовольствием могу сказать, что все фонтаны работают, цветники не разорены. Деревянный Садко усаждает Морского царя игрой на гусях. Его ладья на детской площадке полна голупузных корабликов...

Павел КОЛЕСНИКОВ
Фото автора

МЫ ПОЕДЕМ, МЫ ПОМЧИМСЯ...

Москва – колоссальный организм, а его кровеносные артерии – транспортные сети города. Мы знаем, однако, сколь велика нынче нагрузка на городской транспорт и дорожную инфраструктуру. Столице срочно требуются новые виды транспортных средств. Так когда же нам ожидать появления суперсовременных быстроходных колесниц? На этот вопрос корреспонденту «МС» ответили заместители руководителя Департамента транспорта и связи правительства Москвы Александр ВОРОБЬЕВ и Александр КИСЬКО.

Вы знаете, на Западе трамвая в нашем понимании уже нет, – начал разговор А. Воробьев. – У нас трамвай – это одно-, двухвагонные «тагры» или более новые отечественные «КТМ» производства Усть-Катавского завода. В Соединенных Штатах, в ведущих странах Европы трамвай – это низкопольное, скоростное, бесшумное транспортное средство. Это даже не трамвай, а трамвайный состав. Он достигает длины 30 метров. Такой поезд делают из секций, модулей. Это единый – трех-, пяти-, семисекционный транспортный организм. Конечно, в Москве давно пора вводить линии скоростного трамвая. Пока мы опаздываем. Но мы умеем догонять.

Вы сказали, что скоростной трамвай – бесшумное транспортное средство. Значит ли это, что в Москве будут построены рельсовые пути нового типа?

Мы специально консультировались по данному поводу с одной из ведущих западных компаний по производству и эксплуатации скоростных трамваев, – заявил Александр Георгиевич. – Сотрудники этой фирмы осмотрели наши трамвайные пути – в частности, в Строгине. По их мнению, чтобы пустить в Москве низкопольный скоростной трамвай, каких-то кардинальных переделок производить не нужно. Нам не потребуются менять все трамвайные пути. Необходимо лишь модернизировать путевое хозяйство. Скорее всего на первом этапе мы станем эксплуатировать одну из уже действующих предварительно модернизи-

рованных трамвайных веток, к тому же продленную в ту или иную сторону.

Схема развития скоростного трамвая в Москве должна быть разработана, как сообщил нам А. Воробьев, уже в этом году. В конечном счете в обозримом будущем объемы перевозок пассажиров скоростными трамваями могут приблизиться к аналогичным показателям метрополитена. При этом, конечно, речь не идет о том, что скоростной трамвай окажется альтернативой метро.

Кстати, не исключено, – добавил А. Кисько, – что линии скоростного трамвая выведут на малое железнодорожное кольцо (МЖДК).

МЖДК построено свыше ста лет назад. Протяженность его – 54 километра. Кольцо до сих пор не электрифицировано. Долгие годы оно использовалось для грузовых перевозок, обслуживая промышленные предприятия города, сортировочные станции. После 1991 года объемы перевозок на кольце значительно снизились. Тем не менее МЖДК в настоящее время пропускает порядка 1500 вагонов с грузами ежедневно.

Проработка проекта включения МЖДК в структуру сети пассажирского транспорта Москвы началась еще в середине 90-х годов, – напомнил Александр Борисович. – Стоимость этого масштабного проекта оценили в 1,1 млрд. долларов. Правительство города и руководство тогдашнего Министерства путей сообщения договорились о равнодолевом финансировании проекта. Но вследствие изменения в 1999 году на-

логового законодательства и перераспределения налоговых потоков в пользу федерального центра столичный бюджет потерял в 2000 году порядка 45 млрд. рублей. В результате проект был на несколько лет заморожен. Но начались поиски внешних источников финансирования. Заинтересовать проектом удалось Международный банк реконструкции и развития. Банк готов профинансировать не менее 40 процентов стоимости проекта.

Особенно привлекателен для города проект реконструкции малого железнодорожного кольца и тем обстоятельством, подчеркнул А. Кисько, что он предусматривает комплексное развитие прилегающих к зоне тяготения кольца территорий. А ведь в этой зоне проживает от 800 тысяч до одного миллиона москвичей. Вовлечение в оборот неиспользованных до сих пор земельных участков вызовет строительный бум на этой территории. Здесь построят офисные и деловые центры, торговые и развлекательные комплексы, жилые дома. Это в свою очередь позволит привлечь для реализации проекта крупные дополнительные источники финансирования.

Проект реконструкции МЖДК предусматривает строительство 30 станций на кольце протяженностью 54 километра, а также его электрификацию. Возведение станций планируется с учетом близости остановки метро, крупных автомагистралей и величины пассажиропотоков. 9 из 30 станций будут оборудованы мощными транспортно-пересадочными комплексами на радиальных линиях метрополитена.



ФОТО АНДРЕЯ НИКЕРИЧЕВА

Мэр Москвы хотел форсировать проведение работ на МЖДК, с тем чтобы начать движение по кольцу уже в конце 2006 года, – отметил А. Кисько. – Но в мае нынешнего года руководство АО «Российские железные дороги» (правопреемник МПС) приняло решение о переработке проекта. РЖД намерены полностью прекратить на кольце движение товарных поездов. Малое железнодорожное кольцо должно стать чисто пассажирским. Начата разработка новой генеральной схемы развития московского железнодорожного узла. По самым оптимистическим прогнозам, движение на первой очереди реконструированного кольца откроется в 2007 году.

Говоря о новых перспективных транспортных системах в Москве, нельзя не вспомнить о судьбе монорельсовой дороги. Многие считают этот проект неудачей московских властей.

Для таких заявлений просто нет оснований, – возразил Александр Борисович. – Поймите, это ведь принципиально новый транспортный проект для нашего города. Верно, пока пассажиропоток на монорельсе не слишком велик. Хотя в экскурсион-

ном режиме здесь перевезено уже 100 тысяч пассажиров. Монорельс вскоре займет свою нишу в транспортной системе Москвы. Нынче он работает с 10.00 до 16.00. Мы заметно увеличим время его работы. А стоимость проезда снизим с нынешних 50 рублей до цены проезда на метро. Увеличится и частота движения поездов.

А. Кисько рассказал также о планах развития других видов транспорта. Так, власти намерены в перспективе протянуть линии легкого метро в Солнцево, Митино и Жулебино. Рассматриваются также, например, проекты использования в качестве пассажирского транспорта даже речного флота. В частности, осуществления регулярных перевозок судами на воздушной подушке. В том числе и в зимний период – есть такие технологии. В ближайшее время в городе начнется реализация проекта по созданию службы авиатакси.

Таким образом, уже в течение следующих пяти – десяти лет транспортная система российской столицы претерпит существенные изменения.

Владимир РАТМАНСКИЙ



ФОТО АНДРЕЯ НИКЕРИЧЕВА

ЧЕРНОКНИЖНИКИ РОДНОЙ СТОЛИЦЫ

На первом этаже многоэтажного здания, нашпигованного офисами всевозможных организаций, расположился торговец книгами. Перед ним на столике – стандартный набор изданий, пользующихся повышенным спросом: женские романы, детективы, брошюры с кулинарными рецептами и садово-огородническими советами, книжки из разряда «Психология для всех» и «Популярная медицина». И, конечно же, учебники. Школьной учебной литературы особенно много.

ны типографской краской. Хотя сейчас, кажется, качество полиграфии выросло настолько, что даже черно-белые газеты перестали оставлять следы на руках читателей. Кроме того, обычно у свежотпечатанных книг узнаваемый типографский запах. Однако и тут что-то неладное.

Все это характерные черты контрафактного товара, который обнаруживаешь у себя в руках. Такой товар наводняет столичный книжный рынок. Этот рынок перед началом учебного года, по оценке специалистов, вырастает с 10 до 30-40 процентов. Каждый десятый школьный учебник на нем – явная подделка. Причем способная причинить серьезный вред здоровью.

Именно в это время крупные издательства получают множество писем от возмущенных родителей. В издательстве «Просвещение», например, накопилось не один десяток подобных посланий.

В одном из них Нина Михайловна К-това, мама третьеклассника Коли, поведала свою грустную историю. Она в одиночку воспитывает сына и вынуждена экономить на всем. «Выставленная школой несколько лет назад условие, что мы сами должны приобретать учебники для своих детей, ударило по бюджету нашей семьи, – рассказывает Нина

Михайловна. – Классный руководитель – так сказать в помощь родителям – раздала ученикам списки специализированных магазинов, где можно купить нужные книжки. Но я, честно говоря, зашла туда всего один раз. Посмотрела и сразу поняла: не про нашу честь. Все учебники для сына брала на лотках – по цене куда меньше магазинной».

В общем-то типичная история. С одним только но. «С начала этого года у Коли начало ухудшаться зрение, – продолжает Нина Михайловна. – К лету окулист констатировал – прогрессирующая близорукость». Установить связь между болезнью и учебниками, которыми пользовался мальчик, помог школьный учитель. Он обратил внимание: в книгах несуразно мелкие, нечеткие шрифты, скачущие буквы, не выверенные поля и пробелы между строками. «В этом году уже не буду экономить, – написала в последних строках своего письма Нина Михайловна. – Но что теперь толку-то?»

Толк, наверное, в том, что Коля все-таки легко отделался – близорукостью, а не чем-нибудь более тяжелым. По словам специалиста Санэпидемнадзора, «пиратские» книги, как правило, печатаются на дешевой бумаге, с нарушением санитарных норм, недорогими красками с высоким

содержанием свинца, олова и цинка. Перелистывая подобные издания, можно легко отравиться. Они вызывают аллергию и обостряют приступы астмы у людей, склонных к этим заболеваниям. В среднем 12 из 20 подделок способны спровоцировать у детей эти болезни.

В правоохранительных органах утверждают: сегодня Москва – один из центров по сбыту такой «литературы». Доход от продажи образовательных пособий в нашей стране оценивается в 260 миллионов долларов в год. Из них 125-175 миллионов приходится на рынок фальшивых учебников.

По данным УБЭП ГУВД Москвы, до сих пор в столице действуют не менее 12 подпольных типографий, которым в условиях конспирации удается печатать от 50 миллионов и более контрафактных учебников в год. Чаще всего это пособия по алгебре, геометрии, физике, русскому языку, литературе и истории. «Подполье» ежегодно выбрасывает на рынок не менее 250 миллионов экземпляров различных изданий, которые затем расходятся по всей России. Средний доход издателей «чернокнижников» оценивается в 45-50 миллионов долларов в год.

Огромные убытки несут легальные издательства, действующие на законных основаниях, и авто-

ры, получающие гонорары только с официальных тиражей. Теряет и бюджет, в который не поступают никакие налоговые отчисления с «чернокнижных» тиражей. Все это – миллионные суммы!

Подделка учебников, как и книг вообще, подпадает сразу под несколько статей УК РФ. Незаконное предпринимательство. Уклонение от уплаты налогов. Нарушение авторских и смежных прав. Однако в отношении «чернокнижников» за весь постперестроечный период были возбуждены всего два уголовных дела. Вот вам и борьба с контрафактом!

Остается, наверное, только одно: рассказать, как отличить настоящий учебник от подделки. Во-первых, поддельный учебник обычно дешевле настоящего на 20-40 процентов. Во-вторых, качественный учебник для младших классов весит не более 300 граммов, для старших классов – не более 600 граммов (подделка обычно тяжелее). В-третьих, у настоящего учебника четкие логотип издательства и выходные данные на первой и последней страницах книги. В-четвертых, в нормальном учебнике расстояние между строками больше размера букв, длина строки не превышает 9 сантиметров, а шрифт четкий, простой, без излишеств. В-пятых, хороший учебник печатается только на офсетной бумаге со специальным отбеливателем – и никогда на цветном фоне, на газетной либо ярко-белой бумаге. И наконец, такой маленький, но важный штрих: хорошие учебники для младшеклассников должны быть обязательно сшиты нитками.

Геннадий ВОСКРЕСЕНСКИЙ

«Наше главное богатство - дети и книги...» - Елена Николаевна, приветливая женщина с грустными глазами, приглашает в небольшую, скромно обставленную комнату. На самом видном месте висит портрет сына - Героя России лейтенанта Александра Викторовича Соломатина. Они с мужем звали его Сашкой... «Кажется, что вот совсем недавно прощались его в Чечню. А уже прошло пять лет...», - говорит женщина.

«В этой тетради я буду писать все, что происходит в моей душе... что творится в моей Родине, что я думаю по этому поводу» - из дневника Саши Соломатина.

«Наш Сашка еще первоклассником знал, что станет офицером», - рассказывает отец героя, генерал-лейтенант Виктор Александрович Соломатин потомственный военный. В семейном альбоме Соломатиных - целая история офицерской династии. Вот, например, памятная фотография 1914 года. Прадед Александра - Федор Тимофеевич Соломатин в окружении русских офицеров рядом с царем Николаем II... Прапрадед генерала еще раньше, в 1877-м, брал Шипку... Соломати-

Из дневника: «Моя цель - поступить в военное училище...» Саша просто изматывал себя физическими упражнениями, ежедневно пробегал по три километра, с 12 лет серьезно занимался стрельбой. А еще были в его мальчишеском арсенале борьба и рукопашный бой...

В детстве обожал строить крепости, водить в атаку мальчишек... Но при всей своей занятости никогда не забывал помочь матери по дому. В четыре года сам, по кубикам, научился читать сказки. Став старше, зачитывался книгами по истории России, любил русскую фантастику и приключения, отлично владел компьютером, любил живопись, отлично рисовал. Главным его учителем был отец. Виктор Александрович в свое время с отличием окончил артиллерийское военное училище, Ленинградскую артиллерийскую академию и Академию Генерального штаба. 40 лет службы, множество самых дальних военных гарнизонов. От Германии до Монголии, от Мурманска до Закавказья, Средней Азии и Афганистана... Кавалер орденов Красного Знамени, Красной Звезды, талантливый руководитель,

командное училище имени С.М. Кирова, которое с отличием окончил в 1998 году.

На четвертом курсе в жизнь Александра Соломатина вихрем ворвалась любовь... Ее звали Маша, Машенька... Неожиданно для родителей сын женился, а уже через год в молодой семье родился ребенок. Своего сына Александр назвал Виктором, в честь отца...

Незадолго до окончания училища Саша снял видеофильм. Слова из него словно доносятся к нам из далекого прошлого: «Это мое училище! Оно дало нам дорогу в будущее... Через двадцать дней я - лейтенант!»

А это - Петергоф. Уникальный каскад фонтанов... Я запомню эту красоту, это величие на всю жизнь. Я восторгаюсь этим великолепием, горжусь своим народом, талантливым, работающим. Я восхищаюсь русской культурой, великой Россией, которая создала все это. Мы должны ее оберегать. Россия не должна делиться на богатую и бедную. Россия просто есть...»

Молодые лейтенанты... Полные надежд, получив заветные предписания, на прощание они обещали друг другу непременно встре-

слез, Виктор Александрович. - Еще в училище его личным оружием стал пулемет... И в рукопашном бою ему равных не было... Он не должен был погибнуть!»

Когда 8 октября 1999 года на Терском хребте разведроты 245-го полка попала в засаду, мотострелки фактически остались без разведки. Срочно было сформировано новое разведподразделение, которое возглавил лейтенант Соломатин - командир лучшего во втором мотострелковом батальоне взвода. 1 декабря 1999 года в пригороде Грозного боевики устроили засаду на пути 245-го полка. Они намеревались быстро перебить шедший впереди разведдозор и внезапно нанесли удар по основным силам полка.

Боевиков оказалось больше сотни. Разведчиков во главе с Соломатиним всего восемь... Все контрактники. Самому младшему 29 лет. Лейтенанту Соломатину - 22...

Саша успел доложить обстановку командиру, полк начал готовиться к бою, но времени было в обрез. И тогда разведгруппа под командованием лейтенанта Соломатина получила приказ: «Взять огонь на себя!»

НА ТОМ СТОИТ НАДЕЖДА...



Старенькая, 1936 года, фотография из семейного альбома. На ней трое: симпатичные родители, а между ними - маленькая девочка с уверенным взглядом и плотно сжатыми губами. Наденька Бауман.

Когда она появилась на свет, пожилая акушерка заплакала. А врачи сказали матери: «У вас еще будут дети. Оставьте девочку, она все равно долго не проживет...» Ребенок родился без ступней ног, а на месте кистей рук оказались едва заметные пальчики... Но у молодой женщины даже мысли не было отказаться от дочки. Она назвала малышку Надеждой.

Вопреки прогнозам врачей она не только выжила, но и в полтора года на пинетках-протезиках не просто пошла - побежала за гусем, когда они с мамой гостили у бабушки в деревне. С шести лет начала читать. В школе училась только на пятерки. А уж заводилой у ровесников была - каких поискать! Повсюду слышался ее звонкий смех. И когда играла во дворе с ребятами, и когда летом бежала вместе со всеми купаться на речку.

В 1947-м она заболела. Требовалась сложнейшая операция. И снова врачи не давали никаких гарантий, что девочка останется жива. И снова Надежда победила смерть, хотя на всю жизнь у нее остались проблемы с легкими.

Родители постоянно были в тревоге за свою старшую дочь. В семье уже подрастали три абсолютно здоровые девочки, но никому, кроме матери, Надя не позволяла себя жалеть. И училась ценить каждый день. С отличием окончив школу, а потом и экономический институт, Надежда Павловна много лет, до самого выхода на пенсию, трудилась ведущим инженером на одном из оборонных предприятий.

«Вы знаете, я с детства мечтала научиться играть на пианино. Уже в 30 лет стала брать уроки музыки...»

В ее крохотной квартирке не поместилось пианино, и добрые люди помогли ей приобрести синтезатор. Она с удовольствием играет на нем произведения Рахманинова, Шуберта, Свиридова.

Ее игру можно услышать и в выставочном зале «Богород-

ское», что в Центре социального обслуживания на Халтуринской улице. Там же Надежда Павловна читает инвальные и пожилым людям лекции, рассказывает о знаменитом докторе Гаазе, чьи замечательные слова «специализируйтесь на добром» стали для нее путеводными. Часто ее приглашают и в школу. Острая на язык, легкая на подъем Надежда Павловна к каждому сердцу находит свой особый ключик...

...За окном ее комнаты воркуют голуби, которые то и дело подлетают к самодельной кормушке. Надежда Павловна умелым движением взбирается на табуретку и, приоткрыв форточку, сыплет птицам пшено: «Пусть порадуются!» Она и сама умеет радоваться: летнему дождю, опавшим осенним кленовым листьям, пушистым белому снегу... Поэтому, наверное, давным-давно стали рождаться в ее сердце стихи. Скоро будет издан уже второй ее сборник.

Надежда Павловна никогда не пройдет мимо человека, если видит, что ему нужна помощь.

«Вижу, как-то в магазине пожилая женщина просит взвесить ей триста граммов самой дешевой рыбы - хамсы... Но в кошельке не хватило 12 рублей, и я увидела в глазах слезы... Конечно же, я заплатила за нее. А услышав слова благодарности за эту мелочь, сама хотела заплакать!»

Между тем, она не плачет, когда в кровь стирает ноги и не может надеть даже протезы, которые из металла и пробки ей делает давний мастер. Утром, чтобы приладить их, у нее уходит не меньше часа. Потом еще надо время, чтобы как следует расхотеться. Диву даешься, как быстро она передвигается по своей маленькой комнате, вот поставила на плиту чайник, нарезала бутерброды... «Пожалуйста, к столу», - с улыбкой говорит.

Ее домашний телефон не умолкает весь день. На улицах, когда она выбирается из дома, возникает ощущение, что ее знает весь город.

«Я СЧАСТЛИВ, ЧТО РОДИЛСЯ НА РУССКОЙ ЗЕМЛЕ...»

Эти слова восьмиклассник московской школы № 1103 Саша Соломатин когда-то написал в своем дневнике... Теперь эта школа носит его имя.

ны участвовали в Русско-японской войне, в Первой мировой, воевали на фронтах Великой Отечественной».

... А спустя много лет уже Елена Николаевна провожала своего мужа в пылающий Афганистан. И они втроем, с маленькой Аленкой и семилетним Сашкой, молили Бога о том, чтобы отец вернулся... Серьезный Сашка, положив отцу в карман шинели маленький самолетик, сказал: «Пап, прилетай поскорее домой...»

... Может быть, именно этот игрушечный самолетик сберег его, умудренного опытом боевого офицера, от случайной пули, помог выжить в тот миг, когда, казалось, не было шансов на спасение... Генерал не любит говорить о своих подвигах. Ему гораздо важнее рассказать о сыне... Однажды четырехлетний сорванец Сашка, вопросительно глядя в мамины глаза, вполне по-взрослому спросил: «А для чего людям жизнь?»

Елена Николаевна серьезно ответила сыну: «Для добрых дел, сыночек... Чтобы своей работой приносили людям пользу и доставлять им радость...» Сашка внимательно выслушал эти слова и о чем-то глубоко задумался.

Сашке удивительно шла военная форма. Он впервые надел ее мальчишкой. Отец привез из Афганистана.

В классе кто-то попробовал пошутить над парнем в камуфляже, но вскоре вся школа знала, что есть святыне вещи, над которыми шутить не стоит...

«Я кланюсь, сделаю все, чтобы моя Родина вновь стала величайшей в мире державой... Русская нация всегда будет великой и достойной своих предков, которые боролись за нашу Родину, не щадя своих жизней...» - из дневника Саши Соломатина.

И он действительно всегда в это верил. Первым бросался на защиту слабых. Любимый старшими ребятами первоклашка в его школе всегда мог рассчитывать на этого красавца-парня двухметрового роста.

он учил своих подчиненных всему тому, что прекрасно знал и умел сам.

Но был у Соломатина еще один ученик, самый любимый - сын Сашка. Это с ним, подростком, интересующимся военной историей, он мог часами спорить до хрипоты, разбирая планы военных операций времен Отечественной войны. Позже многие карты боевых действий отец увидит аккуратно выведенными на обложках его школьных тетрадок... Генерал делился с сыном своим боевым опытом, полученным в Афганистане. Потом сыну это очень пригодилось в Чечне... И главное, чему отец учил сына: никогда не пассивать перед трудностями - без них в жизни невозможно состояться.

Сашка успевал много читать, общаться с друзьями, серьезно заниматься спортом и при этом окончил школу с золотой медалью. Безусловно талантливый, сильный духом и телом, Саша Соломатин мог бы вполне найти себя в любой самой престижной профессии. Но еще в детстве знаменитый фильм «Офицеры» стал его любимым, а профессия Родину защищать стала единственной на всю оставшуюся жизнь...

Из дневника Саши: «Родители дали мне такое воспитание. Я благодарен им за это... Они дали мне часть своего сердца, безграничную любовь к Родине и чувство гордости за нее. И я счастлив, что родился на Русской земле...»

Он хотел учиться в Санкт-Петербурге, городе с богатой историей, овеянном боевой славой. И без труда поступил в Санкт-Петербургское военное общевойсковое



училище через год, через пять лет...

Разве мог кто-нибудь представить тогда, что каждый четвертый из их выпуска 1998 года погибнет в Чечне?

...Лейтенант Соломатин получил назначение в учебное соединение Московского военного округа, где готовили младших специалистов.

О том, что их сын уезжает в командировку, родители узнали в последний момент. Думали, что Саша едет на сборы, ненадолго. А он не хотел раньше времени волновать своих родных.

И о том, что не раз обращался к командованию бригады с просьбой послать его в зону боевых действий, тоже не рассказывал...

Этот лейтенант, несмотря на молодость, был прекрасно подготовлен. И он понимал, что именно там, в горячей точке, принесет больше пользы своей Родине. Для него это было важнее всего на свете.

Александр Соломатин был в отличной физической форме. Владел всеми видами стрелкового оружия. «Сашка стрелял потрясающе! - рассказывает, не скрывая

- Эдуард Константинович, в нашей стране заболеванием зубов страдает примерно 90 процентов населения. Цифра на самом деле отчаянная. Какая тому основная причина - общее состояние здоровья наших людей, плохое питание, невозможность по разным причинам получить качественное лечение?

- Все важно. Сказывается и отсутствие государственной программы по оказанию стоматологической помощи населению. Да, в стране сейчас много частных фирм, которые оснащены новейшим оборудованием, работают по самым современным методикам. Но такая помощь в силу своей дороговизны доступна немногим. Достаточно посмотреть на героев телепередач, в которых участвуют рядовые граждане. Картина просто удручающая. Многие пожилые люди беззубые. Но ведь и совсем молодые редко когда могут похвастаться белозубой улыбкой. Хотя в Москве ситуация намного лучше, чем в целом по России. Бесплатное протезирование для некоторых категорий населения все-таки проводится. Стоматологическая помощь для детей остается бесплатной. Но слабо развита профилактическая работа. Раньше стоматологическая помощь оказывалась даже в школах и детских садах. Сегодня этого нет. Между тем состояние зубов взрослого человека зависит от того, какими они были в детстве. Более того, уже на пятой неделе беременности начинается формирование зубочелюстной системы у плода. Поэтому женщина, готовящаяся стать матерью, уже должна позаботиться о состоянии зубов своего ребенка. Это включает и правильное отношение к себе, питание... Причем диета должна быть подобрана индивидуально для конкретной женщины врачом-гинекологом. Все эти и другие аспекты можно охватить только в целевой программе оказания стоматологической помощи населению.

- Можно ли сегодня получить необходимое качественное лечение в пределах обязательного медицинского страхования?

- Этот уровень оказания стоматологической помощи остается высоким. Хотя

БЕРЕГИ ЗУБЫ СМОЛОДУ

Есть такая шутка: здоровые зубы - это результат хорошей работы стоматологов. Увы, чаще всего это именно так, что и подтверждает беседа с руководителем стоматологической поликлиники ОАО РЖД, заслуженным врачом РФ, кандидатом медицинских наук Эдуардом СЕМЕНОВЫМ.

и не всегда достаточным. Но надо прямо признать, что лечить зубы - во всем мире дело дорогостоящее. Однако цена, так сказать, вопроса может стать значительно ниже, если человек заботится о них системно и последовательно. Почему на Западе люди не боятся улыбаться? Потому что там просто не запускают зубы. В американских фильмах очень распространены сцены, в которых герои ухаживают за своими зубами. Потому что это часть их культуры. А мы приходим к стоматологу, когда рот уже стыдно раскрыть.

- Мы менее образованны в этом вопросе.

- Да. И ответственны за это в большой степени и наши СМИ, телевидение, которые не дают людям нужной информации по правильному уходу за полостью рта. Вместо нее предлагается по существу реклама самолечения. Скажем, сейчас очень широко рекламируются составы по отбеливанию зубов в домашних условиях, хотя без контроля специалиста такая процедура чревата вымыванием солей из эмали, уменьшением ее плотности. Происходит и ослабление зуба, а дальше - его разрушение. Или возьмите рекламу жевательной резинки, употребление которой, между прочим, плохо влияет на состояние желудочно-кишечного тракта. Правда, в какой-то степени она может очищать зубы. Но гигиена полости рта - это и уход за деснами, за слизистой, за десневым карманом, межзубными промежутками. Все это требует специальных приспособлений, препаратов. А большинство наших людей до сих пор уверены, что зубной щетки доста-

точно для ухода за зубами. Однако даже ее надо выбрать, посоветовавшись с врачом. Как правильно чистить зубы, и то мало кто знает.

- На ваш взгляд, можно ли считать, что частные клиники - шаг вперед в оказании стоматологической помощи?

- В вопросах техники и технологии это так. Но появилось и немало неквалифицированных специалистов. Много случаев некачественного удаления нервов, пломбирования каналов, осложнений после установки имплантатов. Нередки случаи неудачного выбора материалов при лечении зубов. Самых материалов на рынке просто огромное количество. Понятно, каждая фирма старается протолкнуть свой товар. Привлекают для этого врачей. Те соглашаются не без выгоды для себя. А в результате страдает пациент.

- Я знаю, что ваша клиника, хотя и ведомственная, ведет платный прием пациентов. А на чем основаны ваши гарантии качества?

- У нас все-таки традиции государственного медицинского учреждения. Мы не стремимся иметь навар, оказывая платные услуги. Наша задача - окупить себя, потому нынешние ведомственные медицинские учреждения не находятся на полном финансировании. Вот и приходится зарабатывать. Но мы при этом сохраняем умеренные расценки. Пенсионерам и учащимся стараемся делать скидки.

- Но можно ли в этом случае оказывать лечение на современном уровне?

- Нужно. В нашей поликлинике можно пройти полное комплексное обследова-



ФОТО АНДРЕЯ НИКЕРИЧЕВА

ние и лечение. В решении проблем пациента участвуют все специалисты начиная от гигиениста, пародонтолога и до ортопеда. Отсутствует только челюстно-лицевая хирургия. Мы сотрудничаем с Московским государственным медико-стоматологическим университетом. В частности, используем их имплантаты, которые дешевле импортных, но не менее качественные. Владеем практически всеми современными методиками, включая те, которые только появились. Например, использование стекла в качестве одной из опор для моста. В ряде случаев эта методика избавляет пациента от необходимости делать съемный протез. В нашей поликлинике есть и детское отделение. Открыть его было непросто, потому что согласно нормам здравоохранения там, где лечатся взрослые, нельзя принимать детей. Хотя это абсурд. Если сейчас создается служба семейного врача, что очень правильно, то почему этот принцип не может быть реализован в

стоматологии? Многопрофильность стоматологического лечебного учреждения позволяет наблюдать человека и оказывать ему помощь начиная с самого раннего возраста и по мере взросления.

- Что все-таки мешает нашей стоматологии стать во всех смыслах качественной?

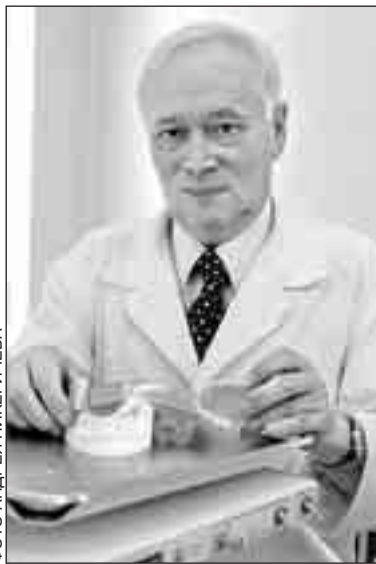
- Знаете, сейчас есть все возможности для оказания качественной стоматологической помощи. Но чтобы выбрать из этого многообразия именно то, что надо конкретному пациенту, а потом еще и применить на практике, нужна очень высокая квалификация. Стоматолог должен владеть всеми аспектами своей специальности - и терапевией, и ортодонтией, и ортопедией. Однако чтобы врач-стоматолог какого-то направления расширил свои знания, ему надо пройти специализацию в 500 часов и заплатить за это большие деньги. Это как смена специальности за свой счет. Хотя сама работа требует от стоматолога быть многопрофильным специалистом. У нас есть Российское стоматологическое сообщество. Оно два раза в год проводит выставки, где показывают и применение новых методик и материалов. Но чтобы пройти обучение, надо опять же заплатить большую сумму - до 500 долларов за три дня. Не у всех есть такие финансовые возможности, а кроме того, за три дня можно получить лишь поверхностные знания. Настоящие же дает последипломное образование, через которое должен пройти любой стоматолог каждые пять лет. На базе нашей поликлиники работает кафедра стоматологии Российской медицинской академии, которая имеет и высокий уровень преподавательского состава, и выверенную программу обучения. Но ведь таким образованием занимаются и многие другие структуры, которые далеко не всегда отвечают нужным требованиям. Все это создает искусственные препоны в повышении профессионализма врачей.

**Беседу вела
Наталья КУЗИНА**



КОЛЛАЗ АНДРЕЯ НИКЕРИЧЕВА

КРАБ НА РАНУ

Не исключено, что скоро вместо бинта или пластыря мы будем накладывать на рану повязку... из полимера.

Что такое полимеры? Это огромные молекулы, состоящие из тысяч атомов, которые причудливо сплетаются между собой, образуя разные соединения. Полимеры окружают нас повсюду: это и древесина, и хлопок, и панцири морских обитателей, да и человек состоит во многом из таких же гигантских молекул - все его аминокислоты, ферменты, белки, жиры, углеводы - полимеры.

- Человеческий организм - это тысячи непрерывных химических реакций, - говорит доктор химических наук, заведующий лабораторией Института синтетических полимерных материалов РАН Алек-

сандр Зеленский. - Молекулы ДНК, хранители наследственной информации - тоже полимеры. Причем такие длинные, что атом в них соотносится с длиной молекулы так же, как и человек, идущий пешком из Москвы в Санкт-Петербург, с этим расстоянием. Сбой в расположении всего лишь одного столба вдоль пути уже приведет к наследственному заболеванию.

...Но все это - естественные полимеры. Есть и очень много искусственных. А в лаборатории Зеленого удалось соединить хитин, естественный полимер, полученный из панцирей крабов, с искусственным - поливиниловым спиртом. Полу-

чилось уникальное новое соединение - хитозан. На вид это прозрачная пленка, достаточно твердая (из панциря же!), но растворимая в воде. В нее можно добавлять лекарственные смеси. Это качества открыли широкую перспективу применения нового полимера в медицине. Хотя надо заметить, что полимеры давно и активно применяются в таких целях: это и нейлоновые связки, которые ставят взамен разорвавшихся естественных, это и полисахарозы, вводящиеся в суставы для лучшей регенерации тканей, и многое другое.

Как используется полученное новое вещество? Из него можно сделать капсулу, в нее поместить лекарство и отправить его в организм. Поскольку полимер растворяется в воде, через какое-то время капсула растворится, и лекарство благополучно проникнет в нужное место.

- Лекарство можно и включить в полимер, - говорит кандидат химических наук Татьяна Аколова. Она показывает прозрачную пленку - это исходная, а вот она уже желтоватая - с лекарством. Пленку можно наклеивать на раны, ожоги, и лекарство будет медленно и верно действовать на рану. Пленка эта отличается от полиэтилена тем, что гидрофобна, то есть поглощает все испарения, а значит - кожа дышит, что позволяет всем химическим процессам идти в коже нормально.

Пока пленки из хитозана проходят испытания на мышах в Институте биоорганической химии им. Шемякина. Результаты очень обнадеживающие. К тому же нигде в мире еще не получили растворимый в воде хитозан, наши химики здесь первые. Когда же начнется использование нового материала в медицине? А вот здесь-то сплошные трудности.

- Для того чтобы запатентовать изобретение, надо затратить много денег. Все это делает сам изобретатель, - говорит Александр Николаевич. - Но что дает получение патента? Только запрет на патентование такого же соединения в течение 15 лет другими. То есть заплатив собственные деньги, изобретатель не получает никаких гарантий на промышленное использование своего изобретения. А ведь мы работаем для того, чтобы наши идеи приносили людям пользу.

И все-таки хочется надеяться, что скоро лечение ожоговых больных будет проходить гораздо легче. Да и другие раны не придется бинтовать.

Ольга МАТВЕЕВА

КАК ВЫБРАТЬ ДОЛГОЛЕТИЕ

Здоровый образ жизни нередко людей просто пугает. Слишком много ограничений он от нас требует. Между тем японский специалист по здоровому питанию и долголетию Мичио КУШИ считает, что первые шаги к здоровью могут совершить люди и не обладающие огромной силой воли. Надо задуматься о своем отношении к вполне обыденным вещам.

Как мы едим? Кто-то в большей или меньшей степени придерживается определенного распорядка. Многие, что называется, на ходу - выпивают чай, застегивая пальто, или в кафе у метро, запиная в рот что-то не очень аппетитное. Но мало кто задает себе вопрос: есть ли у меня вообще в данный момент приема пищи потребность в еде? Понаблюдайте за собой. Возможно, два или три сбалансированных блюда в день, включая суп, а также несколько чашек чая (желательно травяного) полностью утолят голод и жажду.

А вот от привычки перекусить перед сном надо наотрез отказаться. Во-первых, трудно крепко заснуть с полным желудком; во-вторых, полусонный организм не сможет хорошо усвоить пищу, она будет застаиваться в кишечнике. Отсюда и проблемы с пищеварением и бессонница.

Ложитесь спать до полуночи, а в постели спите, а не решайте проблемы.

При мытье лучше пользоваться натуральным мылом. Большинство косметических моющих средств (типа гелей) уничтожают полезные бактерии, живущие на коже. Зато восстановление так называемого кислотного покрова занимает от одного до четырех часов и требует от организма расходования большого количества витамина С.

Даже дорогие и качественные кремы лучше заменить натуральными продуктами. Они дают нам все необходимые витамины. Например, подсолнечное или оливковое масла можно использовать вместо увлажняющего крема, овсянку, глину, фрукты, овощи, мед - для косметических масок и т.п. Дело в том, что все химические косметические препараты для проникновения в кожу разрушают ее защитный слой.

Одежда по возможности должна быть из натуральных материалов. Все синтетические ткани создают на коже дополнительный энергетический потенциал, который диссонирует с потенциалом вашего организма.

Почти все электроприборы истощают человеческую энергию, когда они долго функционируют на близком расстоянии от человека. Работающая радио- и электроаппаратура, компьютеры выделяют положительно заряженные ионы, избыток которых весьма нежелателен. Даже фен дает довольно сильное излучение. Безусловно, все эти блага цивилизации делают наш быт проще и насыщеннее: тем не менее в использовании электроприборов надо знать меру. Например, смотрите телевизор не больше 3 часов в день и с безопасного расстояния 3-4,5 метра.

Наталья ЕРМОЛАЕВА

Отец священника был русофилом и с детства привил сыну любовь к классической русской культуре и России. Когда Саша вырос, то окончил духовную семинарию святых Кирилла и Мефодия в городе Призрань. Стал выпускать самиздатский православный листок. И вскоре «за антикоммунистическую и антигосударственную деятельность» оказался в Белградской тюрьме. Ее начальник, знакомившись с министерским сыном, злорадно вопрошал: «Ну что, где твой Христос? Почему он тебя не вызволит отсюда, хотя бы и руками твоего папаша?» Александр отвечал: «Христос со мной и здесь, в темнице».

Связи отца помогли скостить срок вдвое. Молодой человек отсидел полтора года и по освобождении уехал в Словению, где устроился в коммерческую фирму по продаже бытовой техники. А в 1985 году как представитель фирмы прибыл в Москву...

Вьетнамское имя Анны - Хуа, что означает «прекрасный цветок». Она была последним, четвертым ребенком в семье, самым любимым и балованным. Воспитывалась, как принцесса: до 25 лет за ней присматривали няня и домработница. Не умела ни стирать, ни готовить, жила в огромном родительском особняке в центре Ханоя. Потом стала учиться во Франции. А когда из Вьетнама позвонил отец и сказал, чтобы она ехала учиться в Советский Союз, проревела всю ночь: уж очень не хотела менять изобильный Париж на советские пустые прилавки и бесконечные очереди середины 80-х. Но отец уже договорился со своим другом, бывшим послом СССР во Вьетнаме и тогдашним заместителем министра иностранных дел СССР Чаплиным, что тот устроит Хуа в Дипломатическую академию. Так она оказалась в Москве.

- Девушка, извините, вы верите в Бога?

Хуа подняла глаза и увидела перед собой молодого мужчину - с пронзительным взглядом темных глаз и черной, как смоль, бородой.

- Я? - девушка смутилась. - Я коммунистка, верю в партию...

Этот разговор между Александром и Анной состоялся в 1987 году в телевизионной комнате дипломатического корпуса Боткинской больницы, куда он угодил с ревматизмом, а она - с серьезной болезнью печени. После выписки из больницы снова встретились. Совместные походы в театр чередовались воскресными стояниями на литургии в православном храме. Тайно от родителей она крестилась под именем Анна и обвенчалась с Александром, взяв себе его фамилию - Коканович. Родители узнали «о непоправимом» только в 1989 году, когда Анна родила в Москве своего первенца, Антона. Разгневанный министр обороны Вьетнама по телефону устроил нагоняй военному аташе Вьетнамского посольства и велел прямо из роддома отвезти дочь с внуком в аэропорт и отправить на родину. Но Анна отказалась наотрез. Тогда пошли по иному пути: ходатайствовали о выселении четы Кокановичей из гостиницы дипкорпуса на «Белорусской», где они жили два года после венчания. Расчет был на то, что избалованная дочка, столкнувшись с первыми трудностями, сама бросит мужа и с покаянным плачем вернется в родительский дом. Но теперь трудности она воспринимала со стоическим упорством, вернее с христианской жертвенностью.

Первой трудностью был пьяница, у которого они сняли комнату. Каждое утро чету Кокановичей будил стук в дверь и хриплый голос хозяина: «Дашь пятьдесят грамм!»

Со временем трудностей прибавлялось. В 1991 году, после рождения второго сына, Стефана, из Вьетнама пришло известие, что от Анны отказались родители, лишили ее вьетнамского гражданства. К этому времени у Анны закончился срок дипломатического паспорта, и она оказалась без каких бы то ни было документов. «Ничего, Аннушка, Бог не выдст - свинья не съест», - успокаивал жену Александр. У них появилось еще два сына - Никола и Костя.

В 1994 году в Новодевичьем монастыре Александр был рукоположен митрополитом Ювеналием сначала в дьяконский, а потом и в священнический сан и направлен настоятелем в храм Рождества Христова деревни Варварино, что в Подольском районе. Место, прямо скажем, не самое сладкое. Деньг на восстановление полуразрушенного храма не было, как,

Священник Александр Коканович и его супруга, матушка Анна - пожалуй, самая необычная пара Русской православной церкви. Отец Александр - серб, сын Обрада Кокановича, заместителя министра финансов Югославии в правительстве Тито. Анна - вьетнамка, дочь Ван Тьен Зунга - министра обороны Республики Вьетнам, члена Политбюро Вьетнамской коммунистической партии...



ЕСТЬ КРЕСТ - ОН ВЫШЕ МИНИСТРА И СИЛЬНЕЕ БАНДЫ

впрочем, и жилья для семьи священника. Вселились в пустовавшее много лет ветхое деревянное здание церковно-приходской школы - без крыши и с провалившимися полами. Спали на куках фанеры. Потом прихожане откуда-то приволокли кровати, помогли с ремонтом крыши... Три года прослужил отец Александр настоятелем в Варварине. Почти полностью восстановил храм, открыл воскресную школу для детей, причащал и исповедовал больных, давал приют и пищу нуждающимся. Задумывал создать на территории заброшенного пионерского лагеря русско-сербскую православную общину для беженцев...

Двенадцать корпусов бывшего пионерского лагеря «Чайка» стояли вплоты к храму на земле, которая до революции находилась в собственности церкви. Согласно Указу Президента РФ о возвращении церковной собственности земли эти должны были отойти общине Рождественского храма. Но депутаты из одной московской фирмы провернули сделку о купле-продаже этой территории, а заодно отняли и здание старой церковно-приходской школы, в которой жила семья отца Александра с четырьмя детьми. Фирмам требовался не пионерский лагерь, а земля под строительство коттеджей для «новых русских». Священник категорически отказался выселяться. Тогда в самый разгар зимних морозов в здании отключили свет и отопление. Потом супругов поочередно вызвали в отделение милиции. Главный местный милиционер Юрий Рябов разго-

варивал с Анной вежливо и вкрадчиво. Обещал оформить все необходимые документы и ближайшим рейсом отправить с детьми во Вьетнам.

- Я Сашу не брошу! - отрезала Анна.

- Как это так: дети будут без отца?!

Потом заявили уголовники. - Ты, что ли, Сашок будешь? - процедил сквозь зубы бритоголовый детина. - Чтобы завтра вас здесь не видели. Валите отсюда, пока живы! Второй раз повторять не буду!

Уголовники приходили и второй, и третий раз - с теми же угрозами. Потом ворвались ночью: сорвали с петель двери, разбили стекла и выломали оконные рамы. После погрома у беременной Анны случился выкидыш... Заявление отца Александра в Московскую областную прокуратуру осталось без ответа.

За неделю до праздника Пасхи 1997 года, в 5 часов утра, к зданию церковно-приходской школы подъехали грузовик «КамАЗ», автобус и четыре иномарки. Их них вышли десять бритоголовых молодцев в черных кожаных куртках, пинком высадили входную дверь, матерясь, заломили руки священнику и отконвоировали его в автобус. Следом за ним толкали Анну и плачущих детей. Четыре часа дороги показались вечностью. Наконец автобус и грузовик въехали в глухую, заброшенную деревеньку. Привезенные вещи были свалены под дождь перед покосившимся от времени деревянным домишком с выбитыми окнами и распахнутой настежь дверью. А на прощание отцу Александру вручили свиде-

тельство купли-продажи дома: живи!

Все произошедшее отец Александр воспринял с удивительным смирением. Не стал раздувать международный скандал, хотя является духовным чадом святейшего Патриарха Сербского Павла. Не стал нанимать адвоката. Хотя его мучителям светили более чем серьезные статьи Уголовного кодекса за похищение людей. Все свои несчастья отец Александр объясняет просто: страдает за Христа. «Раз оказался на Калужской земле, значит, нужно служить Богу здесь», - рассудил священник. В один из ближайших воскресных дней в церкви райцентра Козельск он встретил архиепископа Калужского Климента, приехавшего сюда отслужить литургию. Владыка выслушал священника, подивился необычности его истории и дал благословение на служение в своей епархии. Отныне отец Александр совершал требы в Подборках, а по воскресеньям ездил служить на автобусе за 25 километров в церковь Козельска.

Анна занялась огородничеством и садоводством. Не разгибалась с утра до ночи. Ребята ей помогали. Потому что питаться приходилось только тем, что выращивали собственными руками.

- Что давало силы? - интересуюсь я у Анны.

- Любовь к мужу, голодные глаза детей и... молитва! - неожиданно признается матушка. - Бывало так, что в конце зимы или весной все съестные запасы заканчивались. Мы с детьми становились на молитву перед иконой Божьей Матери. И Господь всегда чудесным об-

разом посылал помощь. Один раз монахи из Оптиной пустыни привезли продукты, в другой - прикатил целый грузовик с вещами и продуктами из Москвы. «Кто прислал?» - интересуюсь я у водителя. «Не знаю», - отвечал он...

Работать все эти годы, по выражению самой матушки, приходилось как лошади. Тем более что в большой семье Кокановичей прибавился еще один рот, вернее огромная радость - долгожданная дочка.

- Ее рождение чуть не стоило мне жизни, - рассказывает Анна. - Рожала в Козельском роддоме. Пережила состояние клинической смерти. Но помню, что как бы воспарила в воздухе, пыталась что-то сказать врачу и акушерке, суетившимся над моим телом, потом меня затянуло в воронку, и я полетела по какому-то коридору. Вдоль стен стояли люди, словно тени, с искаженными страдальческими лицами, которые пытались ухватить меня за руки и остановить. Но я свободно пролетела между ними и вдруг увидела яркий свет. Это был свет любви и доброты. Он не слепил глаза. И я поняла, что источником его мог быть только Христос. Вдруг передо мной словно выросла высокая каменная стена. Открываются большие ворота, и навстречу выходит улыбающийся старичок с длинной белой бородой и в священнической рясе. «Ты чего, дочка, пришла так рано?» - говорит. Да и сама думаю, у меня ведь пятеро детей. Чувствую резкую боль в груди и слышу испуганный крик акушерки... Потом она мне рассказывала: «У тебя все шла и шла кровь, и мы не могли остановить. У нас уже опустились руки, как вдруг кровь остановилась сама собой - непонятно почему»...

Новорожденную родители назвали Монишкой, в честь матери учителя церкви Блаженного Августина. В четыре года девочка уже вовсю читала книги, а в пять лет пошла в первый класс. Смышлеными растут и сыновья, для которых русский язык - родной: говорят на нем без акцента. Старший - Антон - круглый отличник. Мечтает стать офицером Российской армии. А

младший, Костя, вероятно, пойдет по духовной стезе.

На этой светлой ноте мне и хотелось бы закончить эту статью, но... Злоключения необычной семьи не окончились. В декабре прошлого года, когда Кокановичей не было в Подборках, их дом спалили. На пепелище не нашли ни одного металлического предмета. Есть подозрение, что перед пожаром дом тщательно обчистили.

Сейчас семейство отца Александра в Москве. Сыновей удачно пристроить в кадетский корпус Алексеевской пустыни, что в Ярославской области. Моника живет с родителями. Кокановичи сняли жилье. За подаянием ни к кому не обращались: совестно. Не помогут уже и родные. Родители батюшки умерли в Сербии. Ушел в мир иной и министр обороны Вьетнама. А Кокановичи, как и прежде, надеются лишь на Бога и на самих себя. Анна устроилась работать переводчиком, а отец Александр служит требы: освящает, крестит, отпевает. И ждет от правящего архиерея Московской областной епархии митрополита Ювеналия назначения на какой-нибудь приход.

- Что только вы не прошли за это время! - высказываю свое сочувствие батюшке и матушке.

- А сколько еще всего впереди! - смеется и машет рукой Анна.

- Если будет нужно, я готов страдать за Христа и впрямь. Я здесь, потому что уверен: возродится Русь - возродится и Сербия, - говорит отец Александр и размашисто крестится.

Андрей ПОЛЫНСКИЙ

ДОЗНАНИЕ ТРЕБУЕТ ЗНАНИЯ

Светлана Борисовна, почему не жалеете? Ведь работа - не сахар, да и критики в адрес милиции сегодня хватает...

- Может быть, моя работа нелегкая, но мне нравится, и в какой-то степени мне повезло. Я занимаюсь любимым делом. И вообще, легко там, где нас нет...

- И все же, как вы пришли в милицию?

- Я окончила юридический институт. Пока училась - работала в суде. Сначала в архиве, потом секретарем судебного заседания. Некоторый опыт юридической деятельности у меня появился. И сокурсник предложил поработать в милиции. Сначала я отказывалась, а потом все же пошла на собеседование. Так я стала дознавателем.

- Многие не видят различия между оперативником и следователем. А уж понять разницу в должностных обязанностях дознавателя и следователя, наверное, мало кто сможет...

- Разница в делах, которыми они занимаются. В производстве дознавателя, в отличие от следователя, находятся менее тяжкие дела: кражи, семейные конфликты - их называют еще «кастриальными делами», побои, нанесенные родственниками, преступления, связанные с наркотиками, незаконное владение оружием, использование подложных документов, угроза убийства.

- Разве убийство не тяжкое преступление?

- Тут речь идет не об убийстве, а только об угрозе. И это не те ситуации, когда рэкетир угрожает расправой бизнесмену, или банкиру звонит киллер, предлагая ему продумать церемонию прощания. Угроза убийства, которым занимается дознание, это, например, обычный конфликт между мужем и женой. Или между суботильниками... Не поладили из-за чего-то за столом, слово за слово, брань, угрозы. А одна из сторон принимает посылу всерьез. Так и возникает уголовное дело.

- Чем же оно может закончиться?

- Иногда реальным сроком. Но часто дело закрывается судом после примирения сторон.

- Какая нагрузка у дознавателя?
- В среднем он заканчивает 10-15 дел за месяц.

На традиционной встрече с одноклассниками подруги ей посочувствовали: как это она решилась пойти работать в милицию. Все-таки служба не из легких. А у нее еще сынишка растет. Пятилетний Савелий требует внимания, родительской ласки... Но старший лейтенант милиции Светлана Лысенко, которая служит заместителем начальника отделения дознания ОВД «Даниловский», о своем выборе не жалеет.



ФОТО ЮРИЯ СТРОКОВА

- То есть по два с половиной дня на одно дело? Это реально?

- В общем-то, реально, если все бумажные формальности удастся завершить вовремя. По Уголовно-процессуальному кодексу на дело можно затратить 20 дней плюс еще 10 дней отсрочка. Но все характеризующие материалы редко удается собрать даже за месяц. Например, ответы на запросы на Украину, в другие государства приходят через неделю, а то и две. Очень тяжело получить необходимые справки из Главного информационного центра МВД РФ. Оттуда бумаги приходят только через 15-20 дней.

- Какие дела встречаются чаще всего?

- Кражи и нанесение побоев.

- «Кастриальные дела»?
- Вот-вот. Общежития, коммуналки, тяжкий быт, пьянство... Порой приезжаешь на преступление, а потом - скорее в душ, чтобы все с себя смыть. Не буду

трамбовать подробностями читателя, но порой такого наглядишься...

- А кражи где совершаются?

- Чаще всего это воровство из магазинов. У нас на территории несколько крупных торговых центров, работающих в режиме самообслуживания: «Рамстор», супермаркет на Тульской, «Веломир», другие магазины. Срывают магнитные чипы, просто суют товар за пазуху. Порой ловят людей, укравших вещь стоимостью несколько сотен рублей и при этом сделавших покупку на десять тысяч.

- Были, наверное, необычные дела?

- А как же! У меня подследственная пыталась уголовное дело съесть.

- ???

- Женщина из категории «телефонных террористов». Она состоит на учете в психдиспансере, регулярно сообщает о заложенных «взрывных устройствах». Я стала выполнять с ней следственные действия. Вела допрос в обычном режиме. А когда я попросила расписаться в протокол, она стала рвать дело на мелкие клочки и запихивать в рот.

- И чем же все закончилось?

- Мы с адвокатом как смогли ее успокоили, собрали порванное дело, потом склеили листы и направили в суд. «Террористку» отправили на принудительное лечение. Но и я потом долго в себя приходила.

Как-то раз приехала изымать топор. Квартира - как помойка. У тетки - хозяйки дома - белая горячка. Сначала она вела себя тихо. А потом, когда осталась со мной одна, вдруг схватила весь тасак и стала гоняться за мной по всему дому. Хорошо, что на помощь подоспел участковый, а то мне бы пришлось туго...

Однажды пострадала серьезнее. Стали обыскивать наркоманку, а она взяла и укусила меня за палец. И больно, и кровь идет. Товарищи залили рану йодом, перевязали. К счастью, ничем страшным ЧП для меня не обернулось.

- Сколько получает дознаватель?
- Последний раз я получила на руки,

уже вместе с «прибавкой» за компенсацию льгот, 7200 рублей. За квартиру я отдаю полторы тысячи, еще тысячу - за детский садик Савелия, около тысячи ежемесячно уходит на проезд общественным транспортом. Остается на месяц нам с сыном чуть больше \$100. Много это или мало?

- И какие настроения у коллег? Начали уходить?

- Никаких массовых увольнений нет. Правда, когда стали говорить об отмене отсрочки от армии, многие ребята переполошились. Для них это очень важный момент. Ведь они служат в милиции и одновременно учатся. Конечно, все ворчат, жалуются, но работают, выполняют возложенные на них обязанности.

- Перед вами проходят судьбы людей. Что-то вас задевает, не дает покоя?

- Очень жалько детей. Иногда встречаешь какие-то чудовищные примеры жесткости и равнодушия взрослых. Недавно к нам доставили ребенка трех с половиной лет: замерзший, оборванный, голодный. Мы с девочками нашли йогурт, печенье, решили его хоть чуть-чуть покормить. А дело было перед Днем Победы. У меня около сейфа стояла бутылка шампанского, которую мы пригостили для ветеранов. Так ребенок не обратил никакого внимания на йогурт и печенье, а схватил руками бутылку и потащил ее в угол.

Выяснилось, что у него родители законченные алкоголики, живет малыш в настоящем притоне, без ухода, воспитания, ласки. Что с ним будет завтра? Ведь у него нет никаких шансов стать нормальным человеком. Трудно с таким мириться.

Это лишь одна судьба. И подобных примеров можно привести много. Трудные подростки, потерявшие ориентиры в жизни девочки и мальчишки. Ведь такие дети никому не нужны. И сотрудники милиции единственные, кто им реально пытается помочь, что-то сделать, как-то изменить их судьбу. Хотя бы ради этого стоит здесь работать.

СМ КРИМИНАЛ

ВОРА НА БЕГУ ОСТАНОВИТ...

Младший сержант милиции УВД Зеленограда Анастасия Федотова отличилась при задержании дерзкого вора. Вместе с коллегой - водителем патрульного экипажа Дмитрием Куликовым - она бросилась в погоню за вором, похитившим из кассы магазина деньги, и надела на него наручники. Вся операция с момента сообщения о происшествии до доставления преступника в отделение милиции заняла несколько минут.

Выяснилось, что гость из Армении уже находился в розыске за преступление, совершенное в Москве. В Зеленоград он приехал для того, чтобы поправить свое материальное положение. Вор выбрал небольшой магазин и, уловив момент, когда продавщица была занята покупателями, выхватил из кассы деньги и бросился наутек. К счастью, далеко он не убежал.

ФАЛЬШИВОБИЛЕТЧИКИ

В Северо-Восточном округе столицы задержана преступная группа, поставившая на поток производство фальшивых билетов Мосгортранса. Жулики распространяли проездные документы у входа в метро «ВДНХ». Причем продавцы действовали, никого не стесняясь, практически круглосуточно.

Чтобы зафиксировать преступную деятельность, - рассказывает начальник 3-й оперативно-разыскной части УВД СВАО Александр Веденев, - были сделаны две контрольные закупки. В роли покупателя выступала наша сотрудница. Она приобрела у гражданина Азербайджана Фариза И. 2000 и 1500 билетов. После этого сбытчик подделок был задержан на месте.

Продавец рассказал, что подпольный цех по производству фальшивок располагается в Подмосковье в одном из домов поселка Абрамцево. Сотрудники милиции совместно с группой омолодцев выехали в Московскую область. Там в гараже на приусадебном участке было обнаружено пять печатных станков, которые обслуживали трое рабочих. Оперативники изъяли крупную партию свежизготовленных подделок и задержали бригадира цеха - тридцатичетырехлетнего Арсения Самеляна.

Фальшивобилетчик признался, что занимается преступной деятельностью уже год. Подделка сбывает в нескольких районах Москвы оптом по девять рублей за штуку. Милиционеры отметили, что на первый взгляд билеты мало чем отличаются от подлинных. Не исключено, что они сбывались и через стационарные киоски...

Навар жуликов был немалым. Как сообщила сотрудница пресс-группы УВД СВАО Яна Олифир, за день в подпольном цехе изготавливалось до 20 тысяч билетов. При желании мошенники могли за месяц напечатать около миллиона талонов. Сейчас уточняется сумма ущерба, которую понес Мосгортранс. А в отношении преступников возбуждено уголовное дело по статье 165 УК РФ - причинение имущественного ущерба путем обмана, совершенного организованной группой.

ПРЕДУПРЕДИТЕЛЬНЫЙ ВЫСТРЕЛ

Сотрудникам дорожно-патрульной службы отдела ГИБДД УВД ЮЗАО пришлось стрелять в воздух, чтобы утихомирить вооруженного ножом преступника. Только после этого он сдался представителям правоохранительных органов.

А началось все с сообщения о преступлении, совершенном около Российского университета дружбы народов. Там неизвестный, вооруженный предметом, похожим на нож, отнял у прохожего мобильный телефон. Информацию о происшествии из ОВД «Обручевский» по рации передали всем патрульным экипажам. Один из них, в составе старшины Сергея Самошкина и старшего лейтенанта Павла Русина, находился поблизости от места преступления и начал преследование подозреваемого.

Увидев милиционерскую машину, грабитель попытался скрыться в жилом массиве. Инспекторы, оставив автомобиль на дороге, начали преследование. Тогда грабитель вытащил нож и бросился на милиционеров. Однако, услышав выстрел, он счел за благо не сопротивляться и лег на землю. Задержанным оказался двадцатидвушлестлетний житель Чечни Тимур В. Проводится проверка грабителя на причастность к другим преступлениям.

ДОРОГУ ПЕШЕХОДАМ И ТРАМВАЯМ!

Столичная Госавтоинспекция, ведущая затяжную войну с нарушителями правил парковки, любителями прокатиться под хмельком и другими автохулиганами, перешла в очередное наступление. ГИБДД Москвы требует ужесточения наказаний для нарушителей. Милиционеры поддерживают депутаты Мосгордумы.



ФОТО ЭДУАРДА ЛАПОВКА

С ростом числа автомобилей увеличивается и количество лихачей, и просто водителей, не желающих подчиняться общепринятым правилам поведения на дорогах. А сейчас появилось новое поветрие - езда на автомобилях без номерных знаков. Водители скрывают номер и становятся «невидимками»: инспекторы, участники движения, пешеходы просто не могут идентифицировать такой автомобиль.

Единственный способ борьбы с «наездниками» - задержание, доставление в отделение милиции и установление имени владельца и номера автомобиля. Но тормознуть такую машину в плотном потоке трудно, тем более что сами нарушители не стремятся к общению с инспекторами. Остается одно - погоня, порой с применением оружия, возник-

новение нештатных ситуаций и в лучшем случае задержание и составление протокола. Но и здесь, как говорят сотрудники ГИБДД, у них нет действенных мер для наказания нарушителей. Что для нарушителя штраф 50 рублей?

По словам заместителя начальника ГИБДД Москвы Александра Борисова, номера снимают те водители, у кого нет талона техосмотра или обязательной страховки машины. Снимают номера с угнанных машин, когда скрываются с места происшествия после совершения серьезных ДТП, а также преступники, скрывающиеся на автомобилях после совершения разбоев и грабежей. С этим бороться можно только одним способом - ужесточением наказа-

ния. Александр Борисов считает, что штраф за езду без номеров нужно увеличить до 25 тысяч рублей. Тогда он будет иметь воздействие.

Беспокоят инспекторов не только «невидимки». Не меньше хлопот доставляют водители, игнорирующие правила парковки. На днях в Юго-Западном округе столицы встали несколько маршрутов городских трамваев. Возникла огромная пробка, люди опоздали на работу, движение было парализовано на нескольких улицах в районе Москворецкого рынка. Причина - оставленная на трамвайных путях «газель», хозяин которой пошел

договариваться о разгрузке стройматериалов.

- И к такому нарушителю мы можем применить недостаточную в сравнении с ущербом санкцию, - говорит старший инспектор ГИБДД Юго-Западного округа Артем Истратов. - Штраф за парковку в неположенном месте те же 50 рублей. В редких случаях, когда дело доходит до суда, с водителя могут взыскать несколько МРОТ. И то по усмотрению судьи. Но такие случаи редкость.

Не менее вольготно чувствуют себя любители покатаются «под градусом». По закону они лишаются водительских прав

сроком на 1,5 или два года. Но только в том случае, если пьянчужка покажет права. А если он заявляет, что «забыл» водительское удостоверение дома, то верхняя «планка» наказания не может превысить 1000 рублей. Согласитесь, не столь болезненная кара в сравнении с перспективой ходит пешком в течение двух лет.

Учитывая актуальность проблемы для Москвы, милиция обратилась за помощью к депутатам городской Думы. Комиссия по безопасности Мосгордумы рассмотрела предложения ГИБДД и согласилась выйти с законодательной инициативой для увеличения штрафов и мер наказания для нарушителей ПДД. По словам председателя комиссии Инны Святенко, депутаты рассмотрели и одобрили новые размеры штрафов.

За езду без водительских прав планируют взимать до 2,5 тысячи рублей. Остановка или парковка в неположенном месте повлечет за собой штраф до 100 рублей. 200 рублей будут выкладывать те, кто оставит автомобиль на остановке муниципального транспорта или в зоне, предусмотренной для стоянки машин инвалидов. За парковку на тротуаре предусматривается штраф до 500 рублей. Виновникам заторов в тоннеле придется выкладывать 800, а тем, кто затруднил движение общественного транспорта, - от 1000 до 1500 рублей. Законодательная инициатива будет рассмотрена на первом же заседании Мосгордумы после летних каникул. В том, что нововведение будет одобрено, депутаты не сомневаются.

СМ КНИЖНЫЙ РЯД

БЫЛА ЛИ СМЕРТЬ
В ТАГАНРОГЕ?

«Александр I», вышедшая в самой известной серии «Жизнь замечательных людей», читается не как историческое исследование, а как увлекательный детективный роман.

ТРИ СБОРНИКА В ОДНОМ
ТОМЕ

Издательство «Азбука» представляет классика американской литературы **Джона Апдайка** в качестве новеллиста. В одном томе собраны рассказы из трех сборников автора «Та же дверь» (1959), «Голубиные перья» (1962), «Музыкальная школа» (1966). Российскому читателю Апдайк, которого называют одним из самых плодотворных писателей своего поколения, известен прежде всего как романист. Но он не менее интересен и как автор коротких произведений. В этом легко убедиться, прочитав сборник «Голубиные перья».

И ЭТО ВСЕ О НЕЙ



Новая книга **Александра Торопцева** «Что мы знаем о Москве», выпущенная издательством «ОЛМА-ПРЕСС», рассказывает о любимом городе, его истории и замечательных людях. Хотя издание ориентировано на подростковую аудиторию, оно наверняка вызовет интерес и у взрослых. Книга содержит множество любопытных фактов и снабжена большим числом цветных иллюстраций.

ГОЛОС ИЗ ПРОШЛОГО



Карьера **Александра Федоровича Керенского** (1881-1970) была стремительной и яркой: от депутата Государственной думы до министра-председателя Временного правительства. Биографы называли его «вождем свободы» и «сыном Великой революции». Ему посвящали стихи, носили его на руках

и... ядовито высмеивали в карикатурах и политических памфлетах. В книге Керенского «Русская революция 1917» автор делает попытку правдиво воссоздать события того времени, так круто изменившие судьбу России и всего мира. В какой-то мере книга является политическим завещанием одного из самых значительных общественных деятелей начала века. Автор обосновывает необходимость революционных преобразований в России, рассказывает о роли большевиков и заговоре генерала Корнилова, который мог бы стать поворотной точкой в событиях 1917 года.
Николай МОДЕСТОВ

Малыши, положим, и сейчас не скучают перед голубым экраном. Хотя от прежнего детского TV-наследия остались лишь «Спокойной ночи, малыши», кочующие с канала на канал. Однако в целом отношение TV к подрастающему поколению очень точно характеризует название программы НТВ «Дети напрокат». Они превратились в объект откровенной телеэксплуатации. Отношение к ним не как к маленьким согражданам, которые нуждаются в добром слове и общении, когда важна даже тональность разговора, а как к очень удобному для повышения телерейтинга срезу общества.

НЕДЕТСКОЕ КИНО
В ДЕТСКОЕ ВРЕМЯ

Некогда наше телевидение отличалось просто обилием прекрасных программ для детей – от «Будильника» до «Сказки за сказкой».

Но лично мне очень жаль ребяташек, которые пытаются подражать восходящей «телезвезде» Анастасии Заворотнюк, снимающейся в телесериале «Моя прекрасная няня», трижды в день транслируемом СТС. Ее интонации, местечковый говорок и перехлестывающая все нормы приличия оживленная мимика, подозреваю, уже испортили не одну девчоночью душу.

Однако с сериалами по своей пошлости вполне могут конкурировать плодящиеся воистину не по дням, а по часам ток-шоу.

Вся страна стараниями одной центральной газеты не так давно узнала историю 11-летней девочки, забеременевшей от 16-летнего подростка. В прежние времена подобное сочли бы позором. Но иные нынче нравы. На первом канале в ток-шоу «Пять вечеров» Андрей Малахов прилюдно на всю Россию (вкуче со странами СНГ, которые еще не отказались принимать ОРТ) не только рассказывает о случившемся, но и со всей своей «звездной» мощью смакует детали.

Венчает программу явление в студии самих участников столь странного союза – смущающиеся и чурающиеся друг друга подростки, которые и объясняются-то толком не могут, плюс довольная бабушка девочки, с нескрываемым осознанием собственной значимости восседающая перед телекамерой.

Не могу не признать, что «плюрализм мнений» был все-таки соблюден. В студии прозвучали и мнения, что вообще-то присутствие на ток-шоу – это стрессовая ситуация для будущей мамы. Реакция неумолимо ведущего была мгновенной. Он заявил о том, что сейчас расскажет подробную историю девочки, которая в 1930-е годы забеременела в 6 лет.

К счастью, беременную Валю из 2005 года к началу этого повествования уже вывели из студии. Но юные-то зрители так ведь и остались у телеэкрана. А где им еще оставаться, если эти самые «Пять вечеров» транслируют на всю страну в самое что

ни на есть детское время – с 18.40. Пальму первенства по отсутствию всяких представлений о приличиях на TV еще недавно держал некий Дмитрий Нагиев из программы «Окна» на TNT. Но там были очевидные «подставы»: душеспасительные истории рассказывали нанятые где ни попадя любители, не отличавшиеся особым профессионализмом. Андрей Малахов и его творческая группа идут дальше. У них и исполнение артистичнее, и исполнители профессиональнее.

На этом-то явно выросшем уровне недавно в «Пяти вечерах» публично обсуждалась проблема важности и полезности супружеских измен. А незадолго перед тем – однополые браки. Последняя программа обошлась и без традиционной для «Пяти вечеров» бабушки. На сей раз дети увидели некоего Эда Мишина, представленного как «главный редактор всех российских гей-проектов». Растем, братцы, растем!

Признаюсь, после такого использования телеэфира в детское время поневоле всерьез задумаешься о том, что целесообразно бы наконец и цензуру ввести. С привлечением заодно к ответственности всех, кто навязывает нам и нашим детям явно сомнительные ценности.

Геннадий ВОСКРЕСЕНСКИЙ

«НЕДАЛЬНИЕ ПРОГУЛКИ»

Так называется персональная выставка известного столичного фотохудожника Евгения Облезова, открывшаяся в московской галерее «Нагорная». Она посвящена любимой теме мастера – подмосковной природе.

Кто-то наслаждается прогулками с любимой девушкой, кто-то с собакой, кто-то, как кошка, гуляет сам по себе. Евгений Облезов обязательно берет с собой фотоаппарат. Ведь у фотографов в отличие от нас, глядящих на мир двумя глазами, всегда с собой третий глаз – объектив.

Облезов профессионально занимается фотографией с 70-х годов. В качестве репортера многих крупных изданий объехал всю тогда еще неразделенную страну. В 90-х стал заниматься студийной съемкой произведений декоративно-прикладного искусства, моделей одежды, архитектуры и интерьеров. Но искусство началось вместе с пониманием, что инструмент, которым он овладел – фотоаппарат, – способен передать его ощущение и осмысление материального мира.

Мастер говорит, что пейзажи стали получаться у него тогда, когда он понял: живая природа – не метафора, а точное определение сущности окружающего. Он стал выезжать на пейзажи. И вдруг почувствовал удивительное состояние единения с природой. Ему стало казаться, что он впитывает ее настроения и желания. Знает, когда ей хочется говорить и открывничать, а когда лучше не тревожить ее.

Так родилась коллекция «Недальние прогулки». Это – Подмоскovie, места настолько привычные и естественные для москвичей, что мы зачастую не замечаем их тонкой прелести, сокровенной мудрости и сдержанного тепла – так прожившие много лет супруги теряют способность удивляться друг другу, пока судьба или случай не приведет их к прозрению.

Работы Евгения Облезова для кого-то и станут таким прозрением. «Пяти вечерах» будет восприниматься как загадочное притяжение противоположностей, затейливая коряга превратится в бдительного охранника («Слухач»), а березовая рощица предстанет стойкой молодых кокеток («Девичий переполох»).



Наделяя окружающий мир эмоциями, чувствами, свойственными человеку, этот художник ни в коей мере не примеривает на себя венец творения. Он свято уверен, что все в этом мире – от звездной Вселенной до ничтожной букашки – рождено по единому закону гармонии и любви.

И последнее: все фотографии, представленные на выставке, созданы оптическими камерами, без применения современных цифровых технологий обработки.

Анна ПАНФИЛОВА,
искусствовед

ИЕРОГЛИФЫ ОТ БОБА УИЛСОНА

В 1993 г. для Парижской национальной оперы им была создана собственная постановочная версия этого музыкального произведения. Спектакль был провозглашен лучшей в XX веке интерпретацией знаменитой оперы. Эту постановку режиссер самостоятельно и воспроизвел в Москве. В этом факте, бесспорно, присутствовал элемент сенсационности.

Уилсон не просто режиссер и сценограф, а создатель собственной авангардистской театральной системы, весьма далекой от русской реалистической традиции, в которой воспитывалась труппа Большого театра. Один из главных постулатов мастера – расчищать пространство для звука, «чтобы то, что я вижу, помогало мне лучше слышать». Вот почему на его спектаклях сцена пуста, а одна из самых сложных для артиста задач – недвижимое находиться на сцене и при этом оставаться значимым. Боб Уилсон учил наших артистов по-новому стоять, ходить, двигаться – ведь на пустой сцене заметным становится

каждый жест. Можно себе представить, как болели у артистов тела от замирания в одной позе, ныли руки от необходимости жестиком проговорить в замедленном темпе. К чести труппы, артистам Большого театра удалось вдохнуть жизнь в давно существующую форму.

Видевшие хотя бы раз постановку авангардиста Уилсона знают: будет обнаженная сцена, пустая, а одна из самых сложных для артиста задач – недвижимое находиться на сцене и при этом оставаться значимым. Боб Уилсон учил наших артистов по-новому стоять, ходить, двигаться – ведь на пустой сцене заметным становится

прочих бытовых деталей. Драма японской гейши происходит на фоне экрана-задника, меняющего цвета от нежно-голубого до огненно-красного в зависимости от характера событий. Уилсон переводит привычный оперный жанр в действие, где люди подобны манекенам и существуют по каким-то своим, только одному режиссеру известным, законам. Главные признаки этой жизни – взгляд, жест, движение пальцев: их, как загадочные иероглифы, разгадывают зрители на протяжении трех часов.

Словно механический робот, выкатывается на сцену сыт Горро (Марат Галиахметов). Каж-

дый персонаж не просто появляется, а являет себя в пространстве. Свою знаменитую арию Баттерфляй поет, стоя на коленях. Приглашенная на эту роль румынка Адина Нитеску органична своей героине, но не безупречна. Ее голос, несколько поизносившийся за годы выступлений в Ла Скала, Метрополитен-опера и других знаменитых театрах, звучал неровно: слишком пронзительно в верхнем и тускло в нижнем регистре. Роман Муравицкий (Пинкерто) очень старался соответствовать рисунку образа (по замыслу режиссера его персонаж должен вызывать сочувствие зрителей). Однако открытый на этом поприще мы не увидели, а голос в моменты кульминаций растворялся в музыке, хотя приглашенный на постановку итальянский маэстро Роберто Рицци Бриньоли сознательно облегчал звучание оркестра, создавая прозрачный, словно невесомый, звук.

Все зрительское сочувствие оказалось на стороне маленького сына Баттерфляй и Пинкертона, точнее – исполнителя этой

роли Миши Сычаева. Режиссер задумал драматически укрупнить фигуру ребенка за счет мимических сцен, которые трехлетнему исполнителю (а именно столько мальчику по либретто) просто не по силам, и вывел на сцену худющего подростка. Одетый с минималистской жесткостью в одни трусики, босой, на протяжении почти часового пребывания на сцене он производил впечатление одинокого, никому не нужного, брошенного человечка. Более того, сцена самоубийства Баттерфляй происходит самым безжалостным образом на его глазах, что противоречит драматургии оперы и грубо искажает ее финал. Ползающего по гальке мальчика было откровенно жалко...

Все соизмерил и просчитал Роберт Уилсон. Ему удалось сказать новое слово в режиссуре, создав красивое, высокотехнологичное, современное зрелище, в котором есть пища и глазу, и уму. Только – удивительно! – публика покидала театр с сухими глазами, потому что не нашлось в этом зрелище места катарсису – тому святому потрясению души, ради которого люди и ходят в театр.

Елена ЛИТОВЧЕНКО

Мадам Моро, на Московском кинофестивале за вклад в киноискусство вы получили приз имени Станиславского «Верю!». Вы сказали, что преклоняетесь перед этим человеком. Но французскую актерскую школу не связывают с его именем...

- Идеи Станиславского вдохновляют всех людей театра, а я как актриса родилась в театре. Впервые вышла на сцену, когда мне было 19 лет, и к тому времени не успела прочитать ничего, написанного Станиславским. Но уже тогда бессознательно следовала его учению, основанному на стремлении передать многогранные мысли великих драматургов. Быть удостоенной этой награды в России, в ее столице, на Московском кинофестивале, гостей которого я была много раз, - великая честь, особое наслаждение. Это вдохновляет меня на то, что в будущем еще сыграю много ролей. Я себя чувствую так, словно сдала экзамен. Несмотря на свои годы, я остаюсь вечной школьницей.

В чем еще у вас, великой актрисы, проявляется это ощущение?

- Я прожила очень долгую жизнь, богатую событиями, и научилась отличать мелкое от важного. Но сколько бы человек ни жил, он встречается с необходимостью делать выбор: что для него исполнено смысла, а на что не следует обращать внимания. Я встречала много знаменитых людей, и они дали мне огромную силу. Это сила доверия людям и веры в себя. Она должна побеждать разнообразные сомнения, которые нас так часто мучают. Она дает нам возможность существовать достойно, и эта сила не покинет меня, пока не покинет меня жизнь. Я унаследовала, сама не знаю, от кого, прозорливость и позитивный взгляд на вещи. В начале своей карьеры я искала нечто традиционное, только чтобы доказать моему отцу: быть актрисой не значит быть шлюхой. И практически всю жизнь пыталась доказать ему, что была права в выборе профессии. Я очень рано поняла природу человека и как он сопротивляется насилию, вообще всевозможным испытаниям. Мы встречаемся с явлениями некрасивыми, отвратительными, но и с прекрасными. Но прежде всего отдаю приоритет тому, что возвышает человека.

Вы прекрасно выглядите, активно работаете. Когда вы ощутили, что пришла вторая молодость?

- Второй молодости не бывает. Когда меня пригласил сниматься Франсуа Трюффо, он мне показался совсем молодым. Я сама была еще не старой, но явственно ощущала, что старше режиссера. Когда Франсуа Озон год назад пригласил меня на роль в фильме «Время прощания», который показали на фестивале в Москве, он был тоже молод, и теперь я уже годилась режиссеру в бабушки. Я ему сказала: «Надеюсь, я не буду играть бабушку». Он ответил: «Нет, именно такую роль я вам и предлагаю!» «Ну ладно, только ради тебя», - спокойно сказала я. Но при этом выругалась. Я давно обратила на него внимание, он ведь замечательно талантлив. Да, второй молодости не бывает, но первая может сохраниться в глубине души навсегда. Как и детство. Никогда не надо терять этого ощущения. Несмотря на то что детство бывает не очень радостным. Мое - не было: время, заполненное обязанностями. А многие дни моего детства просто мрачные. Во время войны, когда Францию оккупировали, мою мать арестовали, потому что она была англичанка, то есть гражданка государства, воюющего с фашистской Германией. Часто арестовывали моих друзей, и они так и не вернулись. Кстати, моя мать всегда оставалась самым близким моим другом. Она мне всегда помогала, всегда была на моей стороне... Ну а в те годы мы, подростки, по мере сил оказывали сопротивление оккупантам. И все-таки надо быть благодарными детству, юности. Прошлому. Наполнить персонаж жизнью за короткий промежуток экранного времени может помочь ваше прошлое. Даже в молодости я умела это делать. А уж сейчас, когда минуло столько времени... И вот еще такая прозаичная деталь сохранения молодости. Сейчас модно принимать витамины. В какие-то периоды я их принимаю. А потом читаю в газете, что это все ерунда. Одна моя героиня говорит: «Я хочу умереть идеально здоровой». Это скорее серьезно, чем забавно.

Вы снимались в фильме «Вальсирующие». А в жизни вы часто ощущали себя романтически вальсирующей?

- О да. Я жила и в ритме вальса, и танго, и рока. Да и в прямом смысле слова люблю эти танцы. Это позволяет мне чувствовать радость жизни и держать себя в форме.

Одно время вы работали как режиссер. Первый фильм, который вы сами по-

Жанна МОРО:

Ее мать-англичанка танцевала в кабаре «Фоли-берже», ее отец-француз владел ресторанчиком на Монмартре. Их дочь получила классическое образование, училась в консерватории. В 20 лет стала самым молодым членом труппы за всю историю театра «Комеди Франсез». Одновременно началась и ее кинокарьера. Вскоре Жанна Моро - один из символов французского кино. Сначала Луи Маль снял ее в картинах «Лифт на эшафот» и «Любовники». А потом ее снимали все режиссеры, прославившие искусство Франции: Клод Шаброль, Франсуа Трюффо, Жан-Люк Годар. За рубежом - Микеланджело Антониони, Орсон Уэллс, Луис Бунюэль... Жанна Моро сыграла более 100 ролей в кино. Она обладает потрясающей способностью перевоплощаться, сохраняя при этом тонкий вкус и природный ум. Продолжает играть и на сцене. Среди ее наград - «Сезар», «Золотой лев», «Золотая пальмовая ветвь».



Я ПОМНЮ КОЛОКОЛЬНЫЙ ЗВОН В МОСКВЕ...

ставили - «Свет» - рассказывает о знаменитой актрисе, которая переживает кризис в творчестве. Эта картина автобиографична?

- Абсолютно нет. Судьбы героев фильма - актрисы, актеров, режиссеров, сюжет - все это из моего воображения. И вообще я не похожа ни на одну из своих героинь.

А почему вообще занялись режиссурой?

- Чтобы дать больше простора воображению и выразить себя. Но вскоре увидела, что в постановке игрового кино и спектаклей у меня таланта меньше, чем амбиций. Однако режиссуре не оставила. Просто занялась фильмами документальными. Когда сделала картину о великой американской актрисе немого кино Лилиан Гиш, поняла, что к постановке документальных лент у меня талант есть.

На чтение книг у вас время остается? Если да, какую литературу предпочитаете?

- От современной литературы я довольно далека. В основном читаю биографии. Очень люблю историческую литературу. Недавно испытала потрясение от новой английской книги о Марии Стюарт. Мы привыкли, что в области политики соперничают мужчины. А в истории Марии и Елизаветы Английской иная картина. Кстати, они вели интереснейшую переписку, которая независимо от их желания создала между ними тонкую скрытую привязанность. И всю жизнь Елизавета мучилась оттого, что казнила Марию. Я подумала: бывает, что в жизни человека есть не только близкий друг, но и близкий враг.

Вы недавно сыграли одну из самых страшных женщин французской истории: великую отравительницу Маго д'Артуа. Россиянам она знакома по роману Мориса

Дрюона. Как вам удалось найти краски для ее воплощения?

- Помогло понимание, что все самые страшные истории прошлого могут произойти в наши дни. Правда, в новом облике. Мы видим много тому примеров. Тем более я актриса, значит, служу персонажам, которые воплощаю. Я не пыталась придать этой женщине ни малейшего шарма. Часто зло прячется за очень привлекательными масками, но порой оно в человеке настолько заметно, что скрыть его невозможно. И я стремилась показать зло так, чтобы оно внушало отвращение.

Есть ли привлекательные маски у возрождающегося нацизма, и может ли он снова обрести прежнюю силу?

- Одни и те же вещи могут повториться в разных вариантах. Поэтому каждый достойный человек должен развивать в себе гражданскую интуицию и внимательно следить за происходящим в мире. Больше интересоваться окружающим, чем самим собой.

Не мешают ли вам образы, которые вы создаете? Не становятся ли они частью вашей натуры?

- Они мне помогают, потому что питают меня как актрису, так же, как актриса питает свои образы. А в жизни я остаюсь сама собой.

У вас есть секреты, как обратить на себя внимание мужчины, который вам понравился?

- Никогда не стремилась привлекать мужчин, ничего для этого не придумывала. Главное - быть уверенной в себе.

Кто из ваших партнеров, режиссеров вам особенно запомнился?

- Я помню всех режиссеров, у которых снималась, и великих, и не великих. И вообще встречи с людьми - основная часть

моего богатства, где бы я их ни встречала, кем бы они ни были... Из великих кинорежиссеров - моих современников - я снималась почти у всех. Жаль, что пропустила Стэнли Кубрика. Потому что в тот момент, когда он пригласил меня в свой фильм, я была влюблена, оказалось просто-напросто не до съемок. Общась с великими режиссерами, я многому научилась, выработала вкус, обострила актерское чутье, стала избегать профессиональных ошибок. Я не хочу утверждать, что нынешние режиссеры лучше или хуже своих предшественников. Они другие, как и само кино. Ведь оно зеркало нашего изменившегося мира. Мне приятно вам сказать, что с удовольствием работала с советским режиссером Рустамом Хамдамовым, у которого в конце восьмидесятых в Ленинграде снималась в картине «Анна Карамазова». Надеюсь, скоро вы ее увидите.

Есть режиссеры, которых вы не любите?

- Не люблю режиссеров-нарциссов, которые говорят: «Смотрите, какой я». Предпочитаю тех, кто предлагает: «Смотрите, какие мы». То есть тех, кто нас всех вовлекает в познание и самих себя, и вообще человека. А из партнеров самые приятные воспоминания оставил Марчелло. Чудесный Марчелло Мастрояни. Богатая творческая натура! Очень щедрый и скромный человек, совершенно лишенный высокомерия. Он перед камерой потрясюще перевоплощался, и с ним было необычайно легко работать, так как он никогда не давил на своих коллег. Часто нуждался в одиночестве. Но на съемках фильма «Ночь» в Италии мы нередко веселились. Режим работы оказался чудовищно жестким. Съемки шли ночью, и мы просто превратились в nocturnal people. Это достаточно утомительно. Однако, когда появлялась

возможность отдохнуть, я приносила присланный по моему заказу сыр из Франции, Марчелло - итальянское вино, и мы устраивали застолье.

Вы сказали: кино и мир изменились. Каковы же, на ваш взгляд, главные перемены?

- Раньше кино было фабрикой грез, теперь это фабрика кошмаров. В 60-е годы, когда еще работали Орсон Уэллс, Жан Кокто, но уже пришли в кинематограф молодые Луи Маль, Франсуа Трюффо, Жан-Люк Годар, мир открывался новыми гранями, все было полно надежд. Режиссеры ставили вопросы: что такое женщина, как ее познать? Теперь мужчины любят мужчин, женщины женщин. Даже если это далеко от нашего личного опыта, окружающий мир все равно на нас влияет. Мы выпали из традиции, за открытостью и доступностью секса не осталось места фантазии, а ведь это главное. В показе любви исчезла нежность. А это именно то, что я ценю в любви.

Простите за бестактность, но, может быть, скажете несколько слов о мужчинах в вашей жизни?

- Я была замужем за кинорежиссерами Жан-Луи Ригардом и Уильямом Фридкиным. Но особо должна сказать о Луи Мале. Моя любовь к нему была глубокой. Хотя между режиссерами и актрисами всегда существуют какие-то чарующие, пленительные отношения. Когда режиссер монтирует фильм, он постоянно видит мелькающим перед своими глазами одно и то же лицо. Он становится одержимым, но не женщиной, а лентой.

Что вы скажете о наступлении компьютерной анимации на живое кино?

- Не думаю, что живое кино исчезнет. Всегда будут хорошие артисты, хорошие поэты, которые сумеют дать как можно более полную картину мира, в котором мы живем, и страстей, которые нас окружают и волнуют.

Как вы живяетесь в роль?

- Заранее ничего не обдумываю. Пожалуй, прихожу на съемки, как чистый лист. Но, когда выбираем костюм, работаем над гримом, начинаю ощущать прилив сил, некое творческое возбуждение, лихорадку. А уже перед камерой словно раздваиваюсь. С одной стороны, слежу, как выгляжу, когда вовремя подать реплику, а с другой - охвачена внутренним огнем и испытываю упоительный страх.

Что в жизни вас может удивить?

- Жизнь столь удивительна, что меня удивляет все. Я собираюсь вместе с другими кинематографистами преподавать на курсах искусства в Анжере, в краю вина и рек. И постарюсь передать молодежи это мироощущение. Убедить их в его необходимости.

Вам приходилось играть королеву. Это легко?

- Ну конечно! Королевы - тоже женщины. Только живут с чувством тяжелой ответственности, с которой не всегда справляются. Впрочем, и это знакомо многим женщинам... Я люблю сниматься в исторических фильмах. Стремлюсь показать в них, что люди не изменились. В них та же двойственность натуры, те же сомнения, любовь и ненависть, гордость, благородство и злость.

На какие роли вы соглашаетесь без колебаний?

- В выборе роли для меня главное - личность режиссера и моя интуиция. От сценария мой выбор не зависит. От степени знаменитости режиссера - тоже.

Мы вас знаем прежде всего как актрису трагическую. Даже в комедии «Вальсирующие» ваша героиня переживает трагедию. Вы хотели бы сыграть комедийную роль?

- А я играла. Вместе с Жан-Полем Бельмондо в картине «Банановая кожура». И у Луи Мале в фильме «Вива, Мария», где моя партнерша - Брижит Бардо, у меня роль эксцентрическая. Но ведь если задуматься, то у комедии всегда есть серьезный подтекст. Даже в самой примитивной. Кто-то падает, а люди смеются. Но ведь тот, кто упал, ему же больно.

Вам знаком современный российский кинематограф?

- К сожалению, нет. Я вообще редко хожу в кино и в театр как зритель. Но французские прокатчики говорят, что российское кино сейчас на подъеме. Это меня очень радует. И надеюсь, прокатные компании покажут ваши фильмы во Франции.

А какие ассоциации у вас связаны с Россией?

- Мне невозможно без них обойтись. Самая постоянная, самая личная - колокольный звон в Париже. Я живу рядом с православной церковью, и каждое утро в 10 часов начинают звонить колокола. И тогда я вспоминаю о Москве.

Беседу вела Елена БЕЛОСТОЦКАЯ

Давно увлекаюсь мемуарной литературой и собрал уже неплохую библиотеку воспоминаний писателей, художников, актеров, ученых. Мне нравятся эти невыдуманные истории. Недаром великая актриса Вера Федоровна Комиссаржевская говорила: самое невероятное в жизни - то, что случается в действительности...

Друзья, зная мое увлечение, подарили мне воспоминания полузабытой писательницы Лидии Алексеевны Авилловой. И чем больше я углублялся в чтение, тем больше делал для себя неожиданных открытий. Мало того что судьбы наших предков пересекались (впрочем, потомков, как выяснилось, тоже). До недавнего времени я считал, что единственной женщиной, которую по-настоящему любил Чехов, была Лика Мизинова. Но я ошибался.

ЕСЛИ ТЕБЕ ПОНАДОБИТСЯ МОЯ ЖИЗНЬ, ТО ПРИДИ И ВОЗЬМИ ЕЕ...

Близился к концу XIX век. Петербург жил обычной жизнью. Начинаящаяся, но подающая надежды писательница Лидия Алексеевна Авилова, талант которой высоко ценил И.А. Бунин, вместе с мужем и годовалым сыном недавно переехала сюда из Москвы. Они поселились неподалеку от ее сестры - супруги известного газетного издателя.

Как-то зимним вечером 1889 года она получила от сестры записку: «Приходи сейчас же, непременно, у нас Чехов!» Муж был занят, и она пошла одна. Ее представили Антону Павловичу. Он быстро подошел к ней и с доброй улыбкой удержал ее руку.

- Я никогда не видел таких кос! - неожиданно воскликнул Чехов.

Вечер прошел отменно. Они сидели рядом. Прощаясь, Чехов сказал: «Я опять сюда приду. Мы встретимся. Принесите всё, что вы написали или напечатали. Я прочту со вниманием. Вы согласны?»

Он нагнулся и заглянул в глаза Лидии. Как трудно порой объяснить случившееся! Просто взглянули близко в глаза друг другу, но как это было много...

Когда вернулась домой, муж сердито сказал: «Взгляни на себя в зеркало - краснеешь, растрепалась! Сынок плачет, а мать с беллетристиками кокетничает!»

Она чувствовала, как безотчетная радость, так празднично осветившая мир, смиренно складывает крылья.

Прошло три года. У нее было уже трое детей. Как-то муж сказал: «Ну что, мать, пришили тебе хвост?» Лидия промолчала.

По случаю юбилея газеты состоялся прием. Лидия встала у дверей гостиной и видела всех, кто поднимался по лестнице. Вместе с издателем Суворинным шел Чехов. Он поднял правую руку и откинул назад прядь волос. Глаза его были чуть прищурены.

Они встретились и радостно протянули друг другу руки.

- Я не ожидала вас увидеть, - сказала она.

- А я ожидал, - ответил он. - И знаете что? Мы опять сядем рядом. - И добавил: - Не кажется ли вам, что, когда мы с вами встретились три года назад, мы не познакомились, а нашли друг друга после долгой разлуки?

- Да... - нерешительно промолвила она.

- Конечно, да! Я знаю, такое чувство может быть только взаимное! Чувство давней близости.

- Разлука была столь долгой, - сказала Лидия. - Ведь это было не в настоящей, а в какой-то забытой жизни. Вы знаете, как я вас ждала. Еще когда жила в Москве, на Плющихе. Я еще не была замужем. Мне ужасно хотелось познакомиться с вами.

К Чехову стали подходить гости с бокалами шампанского, кланялись, улыбались. Он вставал, откидывал волосы, слушал, опускал глаза, похвалы и пожелания.

- Вот она, слава! - заметила Лидия. - Да, черт бы ее побрал. А вам сколько лет? - неожиданно спросил Чехов.

- Дети! Хорошо иметь своих. Иметь семью, - с грустью заметил Чехов.

- Надо жениться.

- Надо. Но я не свободен. Я не женат, но у меня мать, сестра, младший брат. У меня обязанности. А вы счастливы?

- Что такое счастье? - растерянно проговорила Лидия. - У меня хороший муж, хорошие дети. Но я постоянно в тревоге. У меня нет покоя. Своими порывами к жизни более широкой, более яркой я боюсь повредить семье. Я люблю ее и очень скоро покорюсь. Это ли счастье?

- Это ненормальность устройства нашей семьи, - горячо воскликнул Чехов. - О эта зависимость и подчиненность женщины! Против этого надо восстать, бороться. Это пережиток. Если бы я женился, я предложил бы жене не жить вместе, чтобы не было ни халатов, ни этой

головой на спинку. Она - против него в кресле.

Он говорил тихо, лицо его было строгое.

- Знали ли вы это?

Она молчала.

- Я любил вас, но знал, что вы не такая, как многие женщины, что любить вас можно только чисто и свято на всю жизнь. Я боялся коснуться вас, чтобы не оскорбить.

Говорил он мало, но и этими короткими фразами точно освещал жизнь всей своей большой, сложной и благородной личностью.

Чехов взял ее руку и тотчас отпустил.

- Какая холодная рука!

И сразу встал и посмотрел на часы.

- Уже половина второго, ложитесь скорее спать.

Он взял пакет с ее рассказами, поцеловал ей руку и ушел.

- Не написанный роман, а пережитый.

Ведь любила же ты кого-нибудь?

- Не знаю. Я тебя любила. Тебя, тебя!

- Ты интригуешь, маска! И противоречишь себе: только что сказала «не знаю».

- Может быть, это была и не любовь, но не было ни одного дня, чтобы я о тебе не думала. Я не могла наглядеться на тебя. Ты мне веришь?

- Я отвечу тебе со сцены...

Лидия с мужем обычно бывала на всех премьерх. Раз он принес билеты на новую пьесу Чехова. В одной из сцен героиня подарила герою медальон с названием книги и словами «страница 121, строки 11 и 12». Когда герой нашел эту страницу, он прочитал: «Если тебе понадобится моя жизнь, то приди и возьми ее». С самого начала, как только героиня показала медальон, Лидия поняла, что Чехов выполнил обещание и ответил ей со сцены. Весь тот памятный маскарадный вечер он был с ней и знал об этом.

Следующая их встреча должна была состояться в Москве, куда Лидия приехала на несколько дней. Она получила письмо, в котором Чехов сообщал, что ему нездоровится, и просил навестить его в гостинице. Придя туда, она узнала, что Чехова там нет. Оказалось, что он тяжело заболел, его увезли в клинику. К нему врачи никого не пускают. Она уговорила главного врача, он разрешил на три минуты. Когда она вошла в палату, Чехов лежал на спине, повернув голову к двери.

- Как вы добры, - тихо сказал он. Улыбнулся и показал на стул возле кровати.

- Три минуты, - сказала Лидия.

Чехов взял ее руку.

- Завтра непременно приходите опять. Я буду ждать. Придете?

На следующий день она пришла с букетом ландышей и сразу же увидела те же ласковые, зовущие глаза. Чехов взял букет и спрятал в нем лицо.

- Это мои любимые цветы. Когда вы едете?

- Сегодня.

- Нет! Оставайтесь еще на день. Прошу вас!

Лидия показала три телеграммы от мужа: «Приезжай немедленно!»

- Значит, нельзя, - с грустью сказал Чехов.

Лидия вернулась домой в Петербург, и снова потекла жизнь по старому руслу: заботы, тревоги, раздражительность мужа, ссоры, примирения.

Вскоре пришло письмо, Чехов сообщал, что цветы не вянут, ему лучше, но врачи пока не отпускают.

Потом врачи надолго отправили его в Ниццу долечиваться.

В одном из журналов появился рассказ Чехова «О любви». В нем Лидия узнала себя. Читая, она не плакала, а рыдала, захлебываясь. Жизнь защемила ее, и освободиться от этих тисков было невозможно. Если семья мешала ей быть счастливой с Чеховым, то он мешал ей быть счастливой со своей семьей!

Потом она узнала, что Чехов лечится в Крыму. Написала туда. Ответа не было. Послала второе письмо, заказное, полное любви и тоски. Он не мог его не получить. Снова молчание. Нужно было продолжать жить. Обыкновенной женской жизнью. Но душу свою она разорвала пополам.

Вскоре Лидия узнала, что Чехов женился на актрисе. Авиллова ее помнила по давним любительским спектаклям, в которых они по очереди играли одну роль. Лидия послала поздравление и получила ответ: «Низко кланяюсь и благодарю за письмо. Вы хотите знать, счастлив ли я? Прежде всего я болен... Я всегда желал вам счастья. Еще раз благодарю. Чехов».

Последнее письмо от него было от 3 февраля 1904 года.

Десять лет (1889 - 1899) длился этот роман. Роман Лидии Алексеевны Авилловой и Антона Павловича Чехова, которого она пережила почти на сорок лет.

...Мир тесен. Лидия Авиллова (уроденная Страхова) родилась 3 июня 1864 года в скромной дворянской семье. Их имение Клеветки находилось в Елифанском уезде Тульской губернии, где мой дед Михаил Владимирович Голицын на рубеже XIX и XX веков три сокола был уездным предводителем дворянства и, наверное, был знаком с семьей Страховых. И еще. Внук Авилловой Владимир Михайлович Гзовский, воспитанный ею после ранней смерти его матери, был талантливым геологом. Когда я был еще студентом Московского геолого-разведочного института, он читал нам свой курс лекций.

Михаил ГОЛИЦЫН,

профессор МГУ



ФОТО АНДРЕЯ НИКЕРИЧЕВА

- Двадцать восемь.

- Мне тридцать два. А когда мы познакомились, вам было двадцать пять, а мне двадцать девять. Как молоды мы были!

Дома ее ждала гроза. Какой-то «доброжелатель» рассказал мужу, что Чехов кутил с компанией в ресторане, был пьян и говорил, что решил увезти Лиду, добиться развода и жениться на ней.

Поначалу Лидия была ошеломлена, но, поразмыслив, успокоилась, не поверив явной клевете.

Она написала Чехову о случившемся и немедленно получила ответ: «Ваше письмо огорчило меня и поставило в тупик. Что сей сон значит? Мое достоинство не позволяет мне оправдываться. Речь идет о чьей-нибудь сплетне. Мне не хочется больше бывать в Петербурге».

Шло время. Однажды к Лидии зашла сестра и сказала: «Постарайся прийти сегодня без мужа».

- Ты ждешь Чехова?

Кровь бросилась Лидии в лицо. Она сказала мужу, что идет на Чехова. Он нахмурился, но промолчал.

Чехов стоял в гостиной один.

- А как же ваше решение не бывать больше в Петербурге? - спросила Лидия.

- Я, видно, человек недисциплинированный, безвольный, - улыбнулся он. Они поговорили о журналах, редакторах, к которым Чехов усиленно ее посылал.

- Расскажите мне о ваших детях, - попросил он. Она с удовольствием это сделала.

российской распушенности, бесцеремонности.

- Я сегодня нервна, многое преувеличила, - тихо проговорила Лидия.

Вошел слуга и обратился к ней: «За вами прислали из дома».

Проснувшись ночью, Лидия вспомнила, как недавно муж за обедом разбросал по полу не понаравившиеся ему оладьи, крича: «Ими только собак кормить!» И теперь Лидия без всякого сомнения, определенно, ясно поняла, что любит Чехова. Любит!

Вскоре муж надолго уехал по делам на Кавказ. В очередной приезд Чехова из Москвы Лидия пригласила его к себе на вечер. Она приготовила холодный ужин. Сколько нужно сказать друг другу! В начале десятого раздался звонок. Но вместо Чехова неожиданно явились двое супругов, супруги уничтожили ужин. А когда пришел Чехов, они в восторге накинулись на него...

Незванные гости наконец ушли.

- Вы устали, - сказал Антон Павлович.

- Я уйду, вас утомили гости.

- Прошу вас, оставайтесь, - пролепетала Лидия.

- Вы сегодня не такая, как раньше, и будете рады, когда я уйду. Знаете ли вы, что я был серьезно увлечен вами? Я любил вас! Мне казалось, что нет другой женщины на свете, которую я мог так любить.

Когда я увидел вас после долгой разлуки, мне казалось, что вы еще больше похорошели, что вы другая, новая, что опять надо вас узнавать и любить еще больше.

Чехов сидел на диване, откинувшись

Мы наведались в красавец-спорткомплекс на проспекте Мира в тот момент, когда наши теннисисты отчаянно билась в четвертьфинале Кубка Дэвиса с французами. Времени для общения с прессой в столь жаркие - в прямом и переносном смысле - деньки у руководства арены почти не было. И все-таки первый заместитель генерального директора Ольга ХАРМАДЖЕВА дала эксклюзивное интервью нашей газете.

«ОЛИМПИЙСКИЙ» СИЛЕН ПРОФЕССИОНАЛАМИ

Для этого был и прекрасный информационный повод - 19 июля «Олимпийскому» исполнилось ровно четверть века. Поздравления от «МС»!

- Ольга Михайловна, с какими достижениями сотрудники спорткомплекса встречают юбилей? Что для вас является предметом, скажем так, особой гордости?

- Во-первых, я считаю, что мы еще молоды, это возраст расцвета для таких крупных спорткомплексов, как наш. Ведь по совокупности технических данных «Олимпийскому» прочат едва ли не двести лет эксплуатации. Во-вторых, комплекс достиг, я полагаю, зрелости в своем развитии. Ведь понятие «универсальный», которое изначально закладывалось в «Олимпийский», полностью соответствует и нынешнему статусу.

Да, Москва не выиграла Олимпиаду 2012 года. Но когда недавно в спорткомплексе побывали члены оценочной комиссии МОК, то пришли в восторг - от богатого внутреннего содержания, от внешнего вида арены. Особенно высокую оценку мы получили от представителей водных видов спорта - это, безусловно, говорит о многом. И очень важно, что «Олимпийский» по-прежнему остается самым привлекательным центром спортивного досуга москвичей, самым массовым, любимым...

- А какие конкретно услуги вы готовы предоставить простым столичным физкультурникам, скажем, насколько высоки цены абонементов, чтобы поплавать на водных дорожках вашего бассейна?



ФОТО АНДРЕЯ НИКИТИЧЕВА

- Да практически все можем предложить, что касается, например, водных видов! Сразу три плавательных сектора к услугам людей - пожалуйста, приходите в «Олимпийский», поддерживайте свое здоровье. Утро и вечер в основном в распоряжении физкультурников, середина дня, как правило, - представителей большого спорта. Работа «Олимпийского» - своего рода синтез интересов любителей и профессионалов. Полагаю, именно такой па-

ркет позволяет до сих пор оставаться нам на высоком уровне в своей повседневной деятельности. Никогда не станем делать акцент только на спорт высших достижений. По-моему, москвичи на нас не в обиде.

Недавно на заседании совета директоров спорткомплекса утвердились цены на те же абонементы в период 2005-2006 годов для любителей плавания. Так вот, цены не просто приемлемые - они даже ниже, чем в других ведущих столичных цен-

трах, хотя качество обслуживания в «Олимпийском» лучше. Одно посещение стоит в среднем 100 рублей, вечернее обойдется в 150. А вот если москвичи приобретут абонементы, то удовольствие не превысит 80 рублей. Мы как бы ненавязчиво зазываем к себе людей - получается выгоднее и для

нас, и для нашей основной арены. Не говорю уже о трамплинах и вышках для прыгунов в воду, о модернизации гимнастического зала и прочее. Оборудование, как правило, импортное, весьма дорогостоящее. Что-то производят наши предприятия, но, увы, даже меньше, чем раньше.

вас, и для нас купить абонемент. Для детей вообще цена вдвое меньше. Плавайте себе на радость!

- Простите, условия, имеются ли в виду сервис, для любителей поплавать на должном уровне или не совсем? Могут ли москвичи в полной мере отдохнуть, расслабиться после нелегкого рабочего дня?

- Знаете, без ложной скромности, я лучших условий, чем у нас, нигде еще не видела. Не берусь, правда, сравнивать возможности «Олимпийского» с крутыми фитнес-клубами, но там, извините, и цены совсем другие. А на фоне остальных крупных спортсооружений в Москве мы явно выигрываем. Дело в том, что никогда не экономим, к примеру, на ремонте. Каждое лето, в августе, останавливаемся на профилактику, - бассейн, залы, раздевалки, другие вспомогательные помещения приводятся в порядок. Сливается вода из ванн, все чистится, обновляется, раздевалки красятся, новые шкафчики для любителей плавания ставятся - меняем их кодовую систему на более упрощенную. И сами шкафы будут современнее, надежнее.

- «Олимпийский», насколько известно, отнюдь не убыточное предприятие: ежегодная прибыль составляет около четырех миллионов долларов. Поясните, пожалуйста, москвичам - на что идут деньги? Как, может быть, используете их для развития инфраструктуры вашего комплекса?

- Простой пример: вы, например, обратили внимание,

ставьте, миллион долларов. Не говорю уже о трамплинах и вышках для прыгунов в воду, о модернизации гимнастического зала и прочее. Оборудование, как правило, импортное, весьма дорогостоящее. Что-то производят наши предприятия, но, увы, даже меньше, чем раньше.

Ну, сами подумайте, разве можно не обновлять гимнастические снаряды в зале, в котором, по сути, начала свою блистательную карьеру олимпийская чемпионка Лена Замолодчикова? Дело даже не в погоне за спортивной модой, а в имидже - как самого комплекса, так и отечественного спорта в целом. Любители спорта, может, не очень хорошо слышаны о нашей ледовой арене, а ведь на ней готовит, возможно, будущий олимпийский чемпион выдающийся тренер фигуристов Елена Анатольевна Чайковская. Конечно, меняем бортики, устанавливаем ультрасовременное освещение, как без этого?

Вы интересовались, чем или кем мы особенно гордимся? Дополню свой же ответ - специалистами, работающими в «Олимпийском». Ведь многие объекты комплекса функционируют круглосуточно, их необходимо поддерживать в соответствующем режиме, тонусе. Я очень уважаю наших трудяг, которые, например, качественно, с высоким чувством ответственности «варят» лед для фигуристов. Есть прекрасные специалисты, отслеживающие работу жизненно важных систем. Вот кем гордится «Олимпийский»!

СМ ТАБЛО

КУБОК ПРОПИСАЛСЯ В МОСКВЕ

Почти все сильнейшие боксеры планеты вышли на ринг Малой арены Лужников, чтобы выявить лучшую сборную мира, победительницу отметили кубком.

Фаворитами задолго до гонга признавались россияне и кубинцы, диктующие моду в мировом боксе. Так оно и получилось. Наша команда выиграла все три матча, предшествовавших финалу, у сборных Белоруссии, США и Азербайджана с общим счетом 3:0. Однако первый же финальный бой был проигран кубинцам, что, впрочем, не повлияло на окончательный исход командной дуэли. Гости даже вели - 3:0, но все же капитулировали - 4:7. Кубок мира у россиян!

АНДРЕЕВ МАХНУЛ ФРАНЦУЗАМ РУЧКОЙ

В четвертьфинале теннисного командного турнира - Кубка Дэвиса - на кортах «Олимпийского» российская сборная встретила французскую. И матч выдался очень напряженным.

Достаточно сказать, что после первого дня соревнований гости выигрывали с общим счетом 2:1. Это Андреев проиграл Гаске - 4:6, 3:6, 6:7, а Давыденко победил Матье - 7:5, 6:2, 7:5. В парной встрече сильнее оказались французы. Но все обошлось. Давыденко превзошел Гаске - 6:2, 4:6, 6:2, 6:1, Андреев разгромил Матье - 6:0, 6:2, 6:1. И счет, таким образом, 3:2 в пользу россиян. В полуфинале они сыграют с хорватами.

НА УЛИЦЕ МЕТИЛИ В КОЛЬЦО

В столичном парке «Фестивальный» завершился решающий, 4-й, тур по уличному баскетболу - стритболу. Баталы продолжались ни много ни мало 6 часов, иногда под проливным дождем. За право быть сильнейшей в Москве билась 36 команд.

В итоге лучшими стритболистами нашего города стали игроки клуба с оригинальным названием - «Те, кого выгнали». Они отправятся на всероссийский финал, где поспорят за звание чемпиона страны. Если победят, то слетают на родину стритбола - в Нью-Йорк. Там уж могут подняться до заоблачных высот, выиграв всемирный кубок.

ОВАЛЬНЫЙ МЯЧ НЕ СЛУШАЛСЯ...

Российская сборная была как никогда близка к успеху в чемпионате Европы по регби-7. В финале на своем стадионе наши спортсмены встречались с португальцами.

Поддержать нашу команду приехал вице-мэр столицы Валерий Шанцев. И на его глазах россияне едва не стали триумфаторами, уступив первенство буквально на последней минуте упорного матча, хотя вели в счете почти всю игру. 28:26 - в пользу португальцев, они чемпионы, у хозяев арены «серебро».

РЕКОРД КОРОЛЕВЫ ШЕСТА

Нельзя не восхищаться олимпийской чемпионкой в прыжках с шестом Еленой Исинбаевой. Ее достижения поистине уникальны.

Волгоградская девушка на соревнованиях в столице Испании - Мадриде установила новый мировой рекорд, преодолев планку на высоте 4 метра 95 сантиметров. Что ж, заветные пять метров, видимо, уже скоро покорятся прекрасной Елене.

«СПАРТАК» ВЫБИВАЕТ ИЗ ГОНКИ?

Накануне столичного дерби «Москва» и «Спартак» оказались соседями в турнирной таблице, занимая соответственно шестое и пятое места. «Красно-белые» под предводительством Александра Старкова, разумеется, жаждали реванша, ведь в матче первого круга они проиграли землякам в Лужниках всухую - 0:2. Успех в поединке на Восточной улице повышал шансы одной из команд на медали чемпионата.

- «Москва» нас полностью переиграла, - вынужден был признать на послематчевой пресс-конференции наставник «Спартака» Старков. - Мне даже стыдно за такое выступление команды...

На вопрос корреспондента «МС», не собирается ли он в отставку, главный тренер спартаковцев коротко ответил: «Нет». И прилюдно заметил: «Журналист «Московской среды» верно оценивает ситуацию: выигрывает команда, а проигрывает тренер».

От подобной констатации, думается, болельщикам популярного клуба не слаще: вместо того чтобы прибавлять в игре, «Спартак» почему-то сбавляет обороты. И тренер, чувствуется, утратил контроль над ситуацией, он пока не в состоянии объяснить причины неудач в последних встречах.

- Спартаковцы очень много допускали брака в передачах, мы этим сполна воспользовались, - объяснил мне через

...На Восточной улице, при выходе из станции метро «Автозаводская», словно угодил в сауну. Духота невероятная, толпы болельщиков, в основном в красно-белых шарфах, шли по направлению к стадиону имени Эдуарда Стрельцова, чтобы насладиться игрой своих любимцев с хозяевами арены из клуба «Москва».

переводчика успех «Москвы» один из ее лидеров, аргентинский форвард Эктор Бракамонте.

Этот нападающий вкупе с коллегой - Дмитрием Кириченко стал главным творцом победы «москвичей». Они в ключья «порвали» хваленую защиту соперника, дважды отличился Дмитрий, однажды - Эктор. Аргентинец провел гол-красавец: обыграв на своем пути сразу троих оппонентов и голкипера Ковалевски, он закатил мяч в пустые ворота. 3:1 - уверенно, красиво побеждает «Москва».

С нетерпением ждали болельщики поединка столичного «Динамо» с питерским «Зенитом». И ожидания в целом оправдались. Правда, «бело-голубые» блеснули фейерверком атак разве что в первом тайме, уступая по ходу - 0:1.

Впрочем, скоро счет сравнял Динни, иностранцы в составе москвичей демонстрировали неплохую технику, присущую южанам. Но - не более того. Остроты в действиях хозяев явно не хватало. А вот эмоций хоть отбавляй. Неоправданно «горячими» смотрелись



Дерлей, Коштинья, Манише и тот же Динни. Динамовцы из-за этого теряли темп и нити игры, постепенно утрачивая инициативу.

Развязка наступила в середине второго тайма, когда неразлучные друзья-партнеры Аршавин и Кержаков разыграли классическую комбинацию, и последний изрядно поразил цель - 2:1 в пользу «Зенита». Все-таки «Динамо» преобразилось в лучшую сторону, это уже немного другая команда, чем в дебюте сезона. Мастерам еще нужно сыграть и желательнее не фонтанировать эмоциями в ущерб клубным интересам. Иначе не избежать очковых потерь.

«Локомотив» скорее был ближе к первому в чемпионате поражению, чем к очередному успеху в гостевом поединке с «Томью». Как-то вяло, безынициативно и, на мой взгляд, излишне прагматично провели эту встречу железнодорожники. Хорошо еще, что увезли одно очко - 0:0. Роскошный подарок «Локо» и другим конкурентам в борьбе за медали сделали армейцы, неожиданно проиграв аутсайдеру «Тереку» на его поле - 0:1. Из певцов во Владикавказ и Пятигорск ЦСКА, таким образом, привез всего одну ничью. Подобные расслабления могут дорого стоить армейцам в борьбе за «золото»...

Результаты других матчей 16-го тура: «Ростов» - «Торпедо» - 1:1, «Рубин» - «Сатурн» - 0:0, «Алания» - «Крылья Советов» - 2:0, «Амкар» - «Шинник» - 0:0.

КАЛЕНДАРЬ САДОВОДА

■ Начинаем уборку раннего картофеля, выбирая крупные клубни, а мелкие оставляя для доращивания. Делать это значительно легче по влажной почве.

■ На привитых розах вырезаем побеги шиповника, растущие из земли. При необходимости обрабатываем розы от паутинного клеща инсектицидами.

■ Проводим окулировку роз, то есть пересадку почки с культурной розы на дикую.

В плодовом саду рыхлим и пропалываем междурядья и приствольные круги вокруг деревьев и кустарников.

■ Заканчивается сбор садо-

вой земляники. Срезаем надземную часть ее кустов. Здоровые листья складываем в компост, а побуревшие сжигаем. Грядку рыхлим, удаляем сорняки, кусты подкармливаем и поливаем. Старые кусты земляники выкапываем и уничтожаем. Они не будут давать хорошего урожая и, кроме того, могут быть поражены вредителями и болезнями.

■ В цветнике разделяем старые корневища ирисов и начинаем посадку новых.

■ Срочно выкапываем луковицы нарциссов, тюльпанов и гиацинтов.

ПАРИЛКА ДЛЯ БОРОВИКА



выращивает он только боровички, подберезовики и подосиновики. Сначала собирает грибы, лучше перезревшие, замачивает в ведре с водой, чтобы они как следует проквасились, а потом эту «заливку» выливает под деревья. В основном под елки, березки и осинки. Это место накрывает листвой, чтобы мухи не сажались и личинки не откладывали. Иначе эти вредители начнут выгрызать ходы в ножках молодых грибов.

Есть свои секреты и в сушке грибов. Сначала мы их моем, а потом раскладываем на верхней полке в нагретой бане, предварительно постелив чистые полотенца. За ночь наши свежие грибы становятся сухими.

**Владимир
МЕЛЬНИК**

В последнее время увлекся разведением грибов на своем участке. В прошлом году собрал. Секреты грибоводства открыл сосед, который имеет значительный опыт в этом деле. Причем

ОВОЩИ С КЛУМБЫ...

Некоторые овощи могли бы оживить цветочную клумбу, подходы к дому, создать красивые бордюры вокруг фруктовых деревьев. Подойдут для этих целей многолетние пряные травы, щавель, земляника без усов или такие однолетние растения, как цикорий, салат-латук, редис, петрушка. Если их еще посадить кругами, садовый участок приобретет оригинальный рисунок. А цветы и овощи, растущие вместе, создают эффект не-

ожиданности. Возле входной двери хорошо смотрятся тимьян, чабрец, шалфей, эстрагон. Между этими многолетними травами пятном окажется ромашка. Эти прелюбности не только украшают сад. Согласитесь, удобно иметь в двух шагах от кухни растения, о которых чаще всего хозяйка вспоминает в последний момент приготовления пищи. Не говоря уже о том, что каждый вечер вы можете заваривать из этих трав чай.

КАПРИЗЫ КЛУБНИКИ

Чтобы получить на будущий год хороший урожай клубники, очень важно уже сейчас правильно за ней ухаживать. После сбора клубники необходимо скосить все крупные листья и пролить почву раствором марганцовки ярко-розового цвета. На следующий день посыпать вокруг кустов суперфосфатом в гранулах, золой и прорыхлить.

Новым листьям придется зимовать, поэтому в начале ноября их необходимо прикрывать, как одеялом, сухой травой и хвойным лапником. Ранней весной по снегу нужно разбросать мочевины в гранулах, не разводя ее

водой. Это позволит растениям собраться с силами для наращивания листьев. Перед цветением полезно подкормить птичьим пометом. А вот от применения минеральных удобрений лучше воздержаться.

Что касается ремонтантной клубники, самыми опасными для ее созревания являются затяжные осенние дожди. В этот период плодоносящие кусты надо прикрывать лутрасилом или другим укрывным материалом, чтобы ягоды не загнивали.

**Анатолий
ОСТРИКОВ,
пос. Тучково
Московской
обл.**

ПТИЧИЙ ПОМЕТ НА ЛЮБОЙ ВКУС

Отличная подкормка для любой почвы и практически для всех сельскохозяйственных культур - птичий помет. Он является высококонцентрированным и быстродействующим органическим удобрением.

Кроме питательных веществ в птичьем помете содержится значительное количество микроэлементов (медь, марганец, цинк, кобальт, бор), а также биологически активные вещества. Для предупреждения потерь питательных веществ помет компостируют с различными поглощающими влагу материалами: торфяной крошкой, соломой, древесными опилками.

Дозы внесения компоста устанавливаются в соответствии с требованиями возделываемой культуры. Продолжительность его действия около года.

РЕДЬКА В СХРОН

Черную редьку, предназначенную для зимнего хранения, надо сажать в конце июля - начале августа. Лучшие сорта для посадки: зимняя круглая и гравированная-37. Последняя, кстати, является самым старым и острым русским сортом.

Посадку производят семенами через 5-7 см. По мере роста растения пропалывают таким обра-

зом, чтобы они росли через 15-20 см, в зависимости от величины плода. Не забывайте о регулярном поливе и подкормке.

Убирают редьку в сентябре - октябре, до наступления заморозков. Листья обрезают, стараясь не повредить верхушечных почечек. Хранить плоды надо при температуре 0°C, если есть возможность, пересыпать их песком.

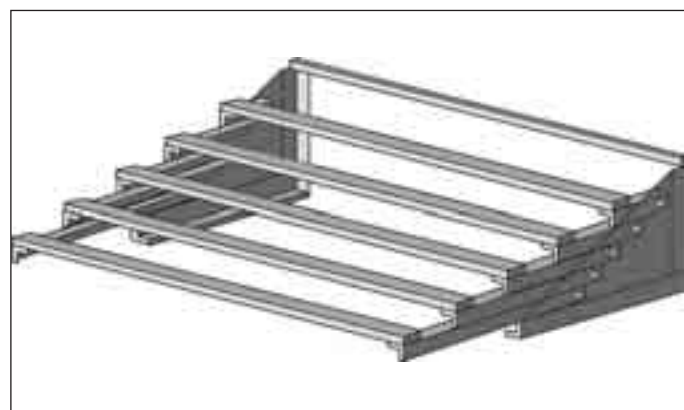

ТЕНЕВОЙ ОТДЫХ

Подвесной тент создаст приятную тень в жаркие летние дни. Защитит в непогоду. Подойдет такое укрытие и для автоладельца, который любит во время дачного отдыха покрутить гайки своего любимца. В миниатюрном виде тент сможет выполнять роль козырька над окном с солнечной стороны дома.

Для его изготовления прежде всего надо выбрать подходящую сторону дачного дома, свободную от насаждений и построек. Там и устраивают пол под будущим укрытием. Подойдет дорожная плитка, кирпич или круглые деревянные чурбаки. После устройства пола приступают к сборке каркаса тента.

Его делают из металлического или алюминиевого уголка сечением 25 и 35 мм. Несущая основа, к которой крепится раздвигающаяся конструкция, делается из уголка в 35 мм, а раздвигающаяся конструкция, к которой крепятся продольные рейки, - из уголка в 25 мм. Для сборки несущего узла требуется листовое железо толщиной 3-5 мм.

Количество раздвигающихся уголков зависит от ширины тента. При ширине 2 м вполне достаточно

пяти уголков. В этом случае расстояние между продольными рейками равно 40 см. Рейки изготавливаются из того же уголка либо из дерева.

Для крепления раздвигающихся уголков потребуются болты с шайбами и гайками диаметром 8-10 мм. Если длина тента 2 м, достаточно установить два кронштейна для продольных реек. Для крепления их к стене потребуются саморезы, а если стена кирпичная или бетонная, то еще и дюбели.

В качестве покрытия тента можно использовать непромокаемую синтетическую ткань. Для крепления ткани к каркасу тента к ней пришивают коворые кольца. Конструкция легко складывается и раскладывается, когда в этом есть необходимость.

**Дмитрий
КАЗАНЦЕВ**

САМ СЕБЕ МАСТЕР

САД-ОГОРОД
Раздел ведет Татьяна Чиркова



ШКОЛА ВЫЖИВАНИЯ

ПРИРОДНЫЙ ЭКСТРИМ

На океаническом побережье - цунами, на морском - смерчи, оползни, на горных курортах - землетрясения. Да и для Подмосковья летние ураганы не в диковинку. Как же выбрать безопасное место для отдыха? А если уж оказался в экстремальных природных условиях, остаться целым и невредимым? Ответить на эти вопросы мы решили с помощью Александра ПЕТУХОВА, руководителя школы подготовки юных поисковиков-исследователей аномальных явлений «Сталкер».

Точно спрогнозировать, где природа уготовила для нас испытание, пока никто, даже наука, не в силах. Однако по наблюдениям ученых, большинство катаклизмов приходится на знойные дни, когда температура на поверхности земли значительно выше атмо-

сферной. Этот перепад провоцирует сильные ветра и грозы. А активные океанические испарения обрушивают на наши головы мощные ливни и тайфуны. Одним из самых страшных явлений природы считаются ураганы и смерчи.

Смерч - это темное облако, кото-



КОЛЛАЖ АНДРЕЯ НИКЕРИЧЕВА

рое закручивается в воронку. Из нее к земле с ревом спускается хобот, достигающий в диаметре десяти метров. Если уж оно встретилось на пути, главное, чтобы это ветренное чудовище вас не закрутило. Определите направление ветра и что есть мочи бегите перпендикулярно ему. Если это произошло в городе, забегайте в первый попавшийся подъезд. В открытой местности - прыгайте в ближайшую яму. Смерч имеет свойство как бы перепрыгивать через любые относительно крупные впадины.

Однако если в городе многоэтажные здания спасают от разбушевавшейся стихии, то в дачных поселках, деревнях смерч иногда, словно пылесос, может втянуть в себя хлипкое строение, встретившееся на его пути. Чтобы этого избежать, нельзя закрывать окна и двери деревянного дома. В помещении давление атмосферное, а близ воронки значительно меньше - следовательно, дом может просто взорваться изнутри. Если же оставить его нараспашку, давле-

ние сбалансировано. Смерч устроит «генеральную уборку» в помещении, но стены выстоят.

В отличие от смерча, который продвигается с максимальной скоростью 60 км в час, сила ветра при урагане достигает 130 км в час. Он длится не более 20 минут, но успевают выкорчевать целые леса. Будучи застигнутым непогодой на природе, бросайтесь в любую канаву или овраг. На крайний случай залягте в кустарнике, вцепившись в ветки. Смотрите, чтобы рядом не оказалось деревьев. Велик риск, что они упадут.

Ураган способен снести небольшие каменные и кирпичные постройки. А иногда и панельные многоэтажки. Поэтому во время очень сильного урагана не стоит испытывать судьбу, оставаясь в квартирах высотных зданий. Лучше переждать его под лестничными маршами нижних этажей. Благодаря своей конструкции, ступени остаются нетронутыми даже при землетрясениях.

**Ольга
ПЕТРУСЕВА**

М МЕТЕО

Прогноз по Москве с 20 по 26 июля 2005 года

Основной погодной чертой в ближайшие дни будут кратковременные дожди и умеренное тепло, которое, впрочем, ближе к выходным дням снова перерастет в жару.

В четверг, 21 июля, и пятницу, 22 июля, влияние североатлантического циклона сохранится. При переменной облачности местами пройдет кратковременный дождь.

В субботу и воскресенье в Москве и ее пригородах стараниями антициклона средиземноморского типа утвердятся тихая, солнечная и жаркая погода с температурой ночью 17...19, днем 27...29 градусов.

21 июля магнитное поле Земли ожидается возмущенным. У тех, кто страдает сердечно-сосудистыми заболеваниями, могут отмечаться скачки артериального давления.

Конечно, хорошо бы провести эти дни на природе. Но если жара застала вас в городе, постарайтесь избегать прямых солнечных лучей.

По данным Метеобюро Москвы и Гидрометцентра России

Более подробную информацию о состоянии погоды можно получить круглосуточно по мобильным телефонам: МТС - 0804; БИ-Лайн, Мегафон - 0656.

А БЫВАЛО В ЭТУ ПОРУ...

1575 год. Лето в запорожских степях было настолько жарким, что, по свидетельству историков, на Днепровском низу у Микитина перевоза (возле Никополя) и реки Чертомлыка высохли все плавни.

1601 год принес новую напасть: 28 июля в Москве случились сильные заморозки. «Великий мраз и позябье всякое жито и всякий овощ». В результате голод продолжался почти три года.

В летописи за 1629 год погодная панорама напоминает настоящий апокалипсис. В Москве и во многих других местах были великие пожары - «паки того лета бысть вихор велик, и дождь презелен, и гром престрашен, и молния преужасна».

В конце июля 1634 года в Западной Европе в течение недели шел дождь со снегом.

В 1670 году русский Север страдал летом от жары. «От солнечного зноя и великих жаров хлеб в полях ржаной и яровой и всякие овощи во всех странах и градах погорели и земля от засухи солнечной тоже горела во многих местах в глубину аршин и больше».

В Испании с 1673 года началась странная аномалия: все весны были очень холодные, летом шли дожди, осенью - сухость, зимы - теплые. И так продолжалось несколько лет.

В июле 1686 года за три дня иней с сильными заморозками погубили урожай «и в Поморской стране и в Каргополе, и в Чаронской округе, и в Тотемском, и в Устюжском, и в Вычегодском, и в Пенезьском, и в Мезенском уездах».

1704 год. «17 числа июля поутру был жестокий гром с молнией, градом и дождем, залившим многие дома; к счастью, не было во все ветра; через несколько дней пришли крестьяне с Обвы и Иновы, рассказывавшие, что видимая огненная дуга пожгла не только дома их и леса, но даже травы, скот и зверей, в лесу находившихся».

В 1710 году из-за засухи «саранча великая через Киев шла: оттуда почитай по всей Малороссии расширялась, а от икры одной родилась еще через два года и шкоды чинила также». Год оказался голодным.

Лето 1717 года выдалось в Европе исключительно засушливое. Но на побережье Северного моря в Германии произошел штормовой «нагон» воды, который современники называли катастрофическим.

Недород 1721 - 1724 гг. вызвал голод почти по всей России. Крестьяне Орловской губернии, к примеру, «пришли в совершенную скудость, дня по два и по три не едят, покинув дома свои ходят по миру и питаются травой и ореховыми шишками, мешая с мякиной». Указами Петра I от 1723 года постановлено, чтобы «у зажиточных людей описывали лишний хлеб, и вычисляли, сколько им нужно для них, остальное раздавать неимущим под расписки».

1735 год. В Юго-Западной России с 28 июля две недели лил дождь. Реки Сан и Вар вышли из берегов, затопив дома. А через два дня наводнение повторилось.

Лето 1754 года в целом по Европе оказалось засушливым. Но в июле в Воронежской губернии хлеб и травы побил почти без остатка градом, причем град был «весом фунта по два и более».

Подготовил Николай АЛЕКСЕЕВ

Отпуск! Слово-то какое: произнесешь - и душа радуется. А если отпуск летом? Представили? Самолет, море, солнце, песок, пиво, женщины, шашлык, грибы, рассветы, рыбалка, звезды...

Отпуск! Слово-то какое: произнесешь - и в дрожь бросает. Представили? Оче-

редь за билетом, духота в вагоне, цены за предельные, поесть негде, рейс отложили, жена ворчит, ребенок сбежал, вода грязная, а на даче картошка не окупена...

Но в отпуск все равно хочется. Даже если вы последний пессимист. Поехали?

Во саду ли, в огороде...

Нам с Грачевым в фирме по садовому участку дали вместо премии. Вышло так: фирма под строительство аэродрома землю получила, а земля оказалась некондиционной - сплошные буераки.

Грачев сразу стал на своем участке копать с утра до понедельника, а я выкопал два столба, натянул гамак и качаюсь.

Качаюсь и смотрю, как Грачев что-то сажает, тут же выкапывает, выкидывает и что-то другое сажает. Видимо, это у него семейное - дед у него прокурором был.

Но не растет ничего у Грачева!

- Вы гляди не поперец делайте, а вдоль, - советует ему сосед слева, который преуспел в выращивании лопухов.

Только Грачев начинает выполнять эту ценную рекомендацию, а справа из-за забора другой советчик подсказывает:

- Редис разве так сажает! А-а, это огурцы! Тогда пересадите их в угол, а кабачки вообще выкиньте - они в этой географической зоне не размножаются.

- Если вы роете окопы, то надо копать глубже, - встречает отставка с боку. - А будете копать блиндаж, меня позовите, подскажите, как накатывать.

Грачев все советы и рекомендации выполняет, а все равно на

участке у него ничего не растет! Я же палку воткнул - ананасы ко мне в гамак падают. Пока я качался, редис с морковью все лопухи забилы, помидоры соком брызжут. Бананы собирать лень...

- Давай участками поменяемся, - пришел Грачев с бутылкой к моему гамаку. - Тебе все равно где качаться...

Теперь Грачев с утра до утра на своем-моем участке выкладывает, поливает, сажает, удобривает. Весь огород у него, как после направленного взрыва.

А у меня на моем-его участке, пока я в гамаке качался, почему-то персики созрели...

Амир ДАУТОВ, дачник



РИСУНОК ВЛАДИМИРА ИВАНОВА

Приспавучий

Он приставать к ней начал с мая, Бродил за дамой, словно тень, С июня, нежно обнимая, Был рядом с нею каждый день.

Она его не отвергала, Журила лишь: «Какой нахал!» Ну а ему все было мало, Он приставал и приставал.

Но с октября все реже, меньше Он обращал на даму взор... И то сказать, для милых женщин Загар - не вечный ухажер!..

Евгений ГУСЕВ, наблюдатель

О ВКУСАХ ЖЕ СПОРЯТ

Гражданин судья! Гражданин прокурор! Друзья!

В своем последнем слове я прежде всего хочу прямо и откровенно сказать: рад был бы познакомиться с вами не здесь. Далее: виновным себя ни в чем не признаю.

На первый взгляд обвинение убедительно: махинации, спекуляция, и прочее, прочее, и так далее, и тому подобное. Но судят человека, а не громкие слова.

Чем отличается один человек от другого? Темпераментом, характером, вкусом, воспитанием.

Можно ли судить человека за темперамент, который достался ему от родителей? Нельзя!

Можно ли судить человека за воспитание, которое дала ему школа? Нельзя!

Остается, по сути дела, одно - вкус. Что такое вкус?

Вы, товарищ судья, любите картошку, прокурор - гречневую кашу, я - мясо.

Если он любит гречневую кашу, вы не заставите его есть картошку. Так или не так?

У вас хороший слух, у него хорошее зрение, у меня хороший аппетит. Вы идете в консерваторию, прокурор - в театр, я - в ресторан.

Если у меня хороший аппетит, зачем я пойду в консерваторию?.. Кто меня там знает?.. Что я там не видел?

У кого к чему вкус, тот тем пусть и занимается. Вы собираете марки, он - открытки, у меня две семьи: одна - в Москве, другая - в Петербурге.

В Киеве еще есть. Кому будет лучше, если я начну собирать открытки?.. И я не знаю.

Обратимся к природе, нашей общей матери. В ней вообще нет ничего одинакового, в ней все неповторимо: каждый листок, каждый лепесток, ничто ни над чем не довлеет, не преобладает.

То же самое и у людей. Вы - судья. Он - прокурор, я - нигде не работаю. Если я начну работать, в природе нарушится равновесие, произойдет катастрофа, катаклизм.

Если вы этого добиваетесь, тогда понятно, зачем мы здесь собрались. Если нет, предлагаю разойтись.

Хорошо, приведу еще один пример. Вы, товарищ судья, и вы, товарищ прокурор, провели юность и детство в городе, поэтому любите бродить по его кривым улочкам, на которых стоят замечательные памятники древней архитектуры.

Я свое детство провел на берегах великой русской реки Волга, люблю простор, большую воду, поэтому у меня дача с бассейном.

Что к этому еще можно добавить, не представляю.

Вы умные люди, я, если вы успели заметить, тоже не дурак.

Круглыми сутками. И работает точно по заданной программе, что бы ее ни попросили?

- Всегда точно по программе. - Знаете, не надо мне никого искать, я согласен жениться на вашей электронной свахе.

Александр ХОРТ, первопроходец

Брачная кохпора

- Кто подберет? - Компьютер. Мы его в шутку называем электронной свахой.

- И когда подберет? - Сразу, в вашем присутствии. - Она так быстро работает?

- Миллионы операций в секунду. - А сколько она может работать?

Почему мы не можем понять друг друга? Не ясно. Лично меня это настораживает.

Объясню последний раз на самом дорогом. У вас один ребенок, у прокурора два, у вас дочь, у него сыновья.

Сколько детей у меня, кто они, я не знаю. Может, их больше, чем у прокурора открыток.

Почему так? Потому что мы разные, как все в природе. Это естественно. Что естественно, то прекрасно. Можно ли судить красоту? Нельзя!

Гражданин судья! Друзья! Заканчивая свое последнее слово, хочу напомнить вам одну народную мудрость. Она говорит: «О вкусах не спорят!» Точно сказано, давно и надолго!

За примерами ходить далеко не надо. Прокурор требует, чтобы мне дали десять лет, адвокат просит пять, я у вас ничего не прошу.

Я все сказал, я сажусь. Анатолий ТРУШКИН, присяжный

Когда Роман принял решение провести отпуск на курорте, знакомые посоветовали ему лететь туда самолетом. Но Роман поехал поездом...

Во-первых, поездом безопаснее, во-вторых, экономия денег. И, наконец, если повезет, то в дороге можно познакомиться с очаровательной путешницей.

Так оно и вышло. В купе с Романом оказалась только хорошенькая девушка. Когда поезд тронулся, Роман начал закидывать удочку.

Флирт

- Вы на юг едете? - спросил он. - Нет, на север! - ответила девушка. - Что за глупый вопрос?!

Роман хотел объяснить, что он совсем не глупый, но тут в купе вошел проводник и спросил:

- Чайку не желаете? - Попозже! - ответил Роман и снова обратился к девушке.

- А как вас зовут? - Григорий, - ответил проводник. - Я не вас спрашиваю! - сказал Роман. - И вообще, несите чай!

- Когда проводник ушел, Роман продолжил раскидывать сети: - Мне советовали лететь на юг самолетом, но я отказался!

- Я тоже боюсь летать! - сказала девушка. Роман хотел объяснить, что он вовсе не трус, но тут снова появился проводник:

- Какой заваривать чай: цейлонский или индийский? - спросил он. - Китайский! - сказал Роман и задал девушке следующий вопрос:

- А вы, случайно, не замужем? - Нет, - снова встрял проводник. - Я случайно женат!

- Ты еще не ушел?! - рассердился Роман. - Что тебе надо? - Китайского чая нет! - сообщил проводник.

- Тогда заваривай тот, что дешевле! - сказал Роман. - Только исчезни!

Проводник исчез, а девушка сказала: - Я тоже стараюсь экономить деньги!

Роман хотел объяснить, что он вовсе не жадный, но опять помешал навязчивый проводник: - Как чай заваривать: покрепче или не очень?

- Как можно крепче! - прошипел Роман. - Будем «чифирить», как на зоне!

- А вы сидели на зоне? - насторожился проводник. - Десять лет! - соврал Роман. - И, между прочим, за убийство проводника. Тоже доставал меня своим чаем, собакой!

Проводник побледнел и испарился, а девушка сказала: - А я в тюрьме ни разу не сидела!

Роман хотел объяснить, что он вовсе не уголовник и что это была просто шутка, но тут в купе опять вошел проводник. Он принес пять стаканов чая, розетку с вареньем и вазу с печеньем.

- Вот это сервис! - похвалил проводника Роман. - Но зачем ты притащил три лишних стакана?

- Для себя, моего брата и шурина, - ответил проводник. - Они сейчас придут из вагона-ресторана!

- Поторопи их, родной, - попросила проводника девушка, - а то попутчик попался еще тот: трусливый и жадный рецидивист!

Ровно через полминуты в купе вошли два крепких парня. - Ну, где он, этот бандюга? - пробасили они хором. - Велено посадить его с поезда для проверки его темной личности.

...На следующий год Роман полетел на курорт самолетом.

Юрий ЛИХОЛЕТОВ, флиртун