

Александр ВАРЕВ:
ЕИРЦ: между поставщиком
и потребителем 2



Клавдия ГРИНЯК:
Котловке нужна
обновка 6



Евгений СТЕБЛОВ:
Люди падают в пропасть,
но тянутся к хорошему 19



ТАКЖЕ В НОМЕРЕ:

СОБСТВЕННИК ВСТУПАЕТ В СВОИ ПРАВА	8-9
ДУМАЙТЕ САМИ, СЧИТАЙТЕ САМИ...	10
ПЛАНЕТА НАЧИНАЕТСЯ С ПОДЪЕЗДА	14
КАК ЗАЩИТИТЬ «ГАДКОГО УТЕНКА»	15
НЕ НАДО БОЯТЬСЯ НАШИХ ОПЕРАЦИЙ	16
НА МИРУ И СУД - ПО ПРАВДЕ	17

ТЕЛЕПРОГРАММА

ВЫЗЫВАЕМ ХЛОПОТЫ НА СЕБЯ

**Владимир
КУЗНЕЦОВ,**
генеральный
директор
Центра
экологических
инициатив



Представьте такую ситуацию: человек поменял в своей квартире окна, старые выбрасывает. Чтобы от них избавиться, он должен заказать бункер и вывезти. Из-за одной-двух рам никто этого делать не будет. Наш Центр экологических инициатив предлагает: давайте создадим коммунальщикам конкуренцию и часть их забот переведем в сферу услуг. Ведь вывоз мусора - такая же бытовая услуга, как, скажем, чистка одежды. Есть где развернуться малому бизнесу...

Мы обслуживаем несколько жилых домов на Таганке и организовали новую услугу: вы платите за мешок символическую сумму, складываете в него мусор, а что с ним делать - уже наша забота. Жителей это устраивает. И таких полезных дел можно предложить много. Например, разбираем рамы, ящики, старую мебель и можем доставить эти дрова на вашу дачу. За перевозку ничего не берем: все равно дорога на полигон уже оплачена. А если покупатель заплатит пару сотен рублей за этот товар - уже неплохо. Ведь, кроме нас, частных предпринимателей, никакой ДЕЗ этим заниматься не будет.

Мы готовы взять на себя хлопоты с мусором не от бачка, а от квартиры, поможем людям привыкнуть обращаться с ним иначе. Всего лишь отделите пищевые отходы от всех остальных - и не будете ничего платить за вывоз. Мы же и ведра дадим, и пакеты. Тогда жители почувствуют реальные перемены.

Обратились с этим предложением в управу, но она, как выяснилось, ничего такого разрешить не может. Это понятно: у чиновника нет права на риск, придумывать новое для него опасно. Поэтому без перестройки самой системы, без расширения возможностей местного самоуправления ничего не сделать. Вертикаль власти разобщена по интересам: у префектуры он один, у управы - другой, у частника - третий, и у них разные системы работы, разные показатели. Если я заинтересован в уменьшении расходов, то власть - в наращивании объемов, увеличении доходов.

Но ведь нужно же искать выход из этой ситуации, и сделать это можем мы, представители малого бизнеса. Разумеется, с помощью местной власти.

...Предложили мы нашу идею властям Центрального округа - те отнеслись к ней с пониманием. Надеемся, что все у нас получится.

МОСКОВСКАЯ Среда

ЕЖЕНЕДЕЛЬНАЯ ГАЗЕТА
КОМПЛЕКСА ГОРОДСКОГО ХОЗЯЙСТВА
ПРАВИТЕЛЬСТВА МОСКВЫ

7 - 13 декабря
2005 года
№ 46 (152)



ФОТО ЮРИЯ СТРОКОВА

МЫ ЭТОЙ ПАМЯТИ ВЕРНЫ

На прошлой неделе в Лужниках прошел концерт «Молодая Москва - ветеранам!», организованный Союзом молодежных организаций. Торжество было посвящено окончанию года 60-летия Победы. Ветеранов со всей столицы доставляли на торжество в комфортабельных автобусах. Здесь их встречала юная поросль столицы, чтобы еще раз воздать должное старшему поколению за мужество и героизм, проявленные в столь тягостные для страны годы.

Гости рассаживаются под звуки фронтовых мелодий, которые исполняет со сцены оркестр. Ветеран Элла Николаевна, жительница района Филевский Парк, не скрывает удовольствия:

- Спасибо управе и ее главе Игорю Чичерину, которые столько внимания всегда уделяли нам, ветеранам района. А сегодня просто замечательно, что мы смо-

жем увидеть любимых артистов не по телевизору, как уже привыкли, а вживую!

В тот вечер на сцену вышло целое созвездие мастеров эстрады - Иосиф Кобзон, Кристина Орбакайте, Валерий Леонтьев, Николай Басков, Владимир Зельдин, Лариса Долина и многие другие. В едином порыве - благодарности, восхищения, уважения к фронтовикам - встал весь зал, когда зазвучали в исполнении Кобзона слова пахмутовской песни «Поклонимся великим тем годам».

А когда на сцену позвали мэра, Юрий Михайлович сказал ветеранам те самые слова, которые от него ждали:

- Огромное вам спасибо - вы спасли страну, подарили нам жизнь.

Анна КУЛИКОВА

СМ НОВОСТИ

ДОБРОТА СПАСЕТ МИР. В субботу, 3 декабря, российская столица, как и весь мир, отметила Международный день инвалида. Состоялось множество благотворительных акций, которые были организованы органами исполнительной власти всех административных округов совместно с общественными организациями.

СДАТЬ КРОВЬ - СПАСИ РЕБЕНКА. Под таким названием в пятницу, 2 декабря, началась акция безвозмездной сдачи крови в Российской детской клинической больнице. Завершится она 28 февраля 2006 года. В период проведения акции, обещают ее организаторы, все доноры, безвозмездно сдавшие кровь, получат подарок - 20 литров автомобильного бензина АИ-95.

ПРОГРАММА ТЕХНОЛОГИЙ. Утверждена «Программа прикладных научных исследований и проектов города Москвы на 2006-2008 годы». Соответствующее постановление подписал мэр Москвы Юрий Лужков, сообщили в пятницу, 2 декабря, в пресс-службе администрации столицы. Программа включает научно-исследовательские, опытно-конструкторские и технологические работы прикладного характера, направленные на достижение практических целей и решение конкретных задач городского хозяйства.

ПАССАЖИРЫ ПОЕДУТ С КОМПАНИЯМИ. В четверг, 1 декабря, на Московской железной дороге (МЖД) создана первая в стране специализированная пассажирская компания. Назвали ее ОАО «Центральная пригородная пассажирская компания». Она образована на Павелецком направлении и начнет работать с 1 января 2006 года. Ей в аренду передается вся пассажирская инфраструктура Павелецкого направления МЖД - 90 станций, 11 пригородных вокзалов, 136 платформ, а также 46 пригородных электропоездов депо «Домодедово».

«МС» - Интерфакс

СМ БЛИЦПРОС ДЕЗ И ЖИТЕЛИ: КТО У КОГО В ДОЛГУ?

Александр КАЦАЙ,
сотрудник ОАО «Российские
коммунальные системы»:

- На этот вопрос пока не может быть четкого ответа, поскольку взаимоотношения ДЕЗ - жители не базируются на четких договорных отношениях. Выстроить же такие взаимоотношения можно только одним способом - приходом в отрасль частного капитала, который - в отличие от нынешних ДЕЗов - объективно заинтересован, чтобы все в ней было именно по закону.

Юрий ЛОПАТИН,
заместитель председателя
ассоциации ТСЖ «Север»:

- У нас в районе Левобережный (САО) ДЕЗы частенько не выполняют своих обязанностей. Вот пример. Осенние осмотры зданий перед зимним сезоном проводятся без участия представителей нашей ассоциации и отдельных ТСЖ. Акты о подготовке к зиме нам на подпись представляют редко. Это ставит ДЕЗы вне контроля со стороны жителей и организаций общественного самоуправления. Хотя есть и жители, которые являются зло-

стными неплательщиками. Но с этими должниками у нас особый разговор.

Любовь АДАМСКАЯ,
председатель местной
общественной организации
содействия благоустройству
района Свиблово:

- Чтобы никто никому не был должен, отношения между ДЕЗами и населением должны быть оформлены договором. Но ДЕЗ не может нести ответственность за низкую культуру населения, кстати, именно в договоре можно предусмотреть и материальную ответственность за испорченное общее имущество.

Татьяна ПОДБЕРЕЦКАЯ,
директор
УК «Преображенское»:

- По примеру нашей работы могут сказать: задолжников по жилищным услугам среди жителей немало. В такой ситуации жалобы на неполноту предоставляемых услуг просто неуместны. Поступающих от жителей средств едва хватает на самые неотложные ремонтно-восстановительные работы.

Наталья АРАКЕЛОВА,
старшая по подъезду,
район Восточное Дегунино:

- Некоторые жители оказываются в долгу не перед ДЕЗами (по ЕПД они расплачиваются своевременно), а перед своими соседями и перед самими собой. За порог своих квартир они ведут себя, как на вражеской территории: расписывают свежестранные стены в подъездах, ломают лифты, выгуливают собак на газонах, крушат скамейки и оборудование детских площадок. А ведь для того, чтобы привести все это в порядок, ДЕЗы затратили бюджетные деньги, то есть деньги налогоплательщиков, жителей.

Николай АНТОНОВ,
радиотехник, житель ВАО:

- Считаю, что ДЕЗ в долгу у жителей. Аргументирую. Во-первых, деньги, которые я плачу за услуги, и услуги, которые мне предоставляет ДЕЗ, несоизмеримы: я ожидаю за эти деньги более высокого уровня обслуживания. Во-вторых, исходя из той формы договора с ДЕЗом как управ-

ляющей компанией, у меня сегодня никаких рычагов воздействия на дирекцию нет. Значит, нет возможности контролировать ее работу.

Александр ШЕВЛЯГИН,
старший по дому, район Аэропорт:

- Перед жителями нашего дома ДЕЗ, безусловно, в долгу - из 13 подъездов за десять последних лет только в одном благодаря необыкновенной настойчивости старшей был проведен косметический ремонт, все остальные отремонтированы на средства самих жителей. Несправедливо, что жильцы зачастую оказываются в роли надоедливых и униженных просителей, хотя ДЕЗы содержатся на их деньги.

Валентин ИВАНОВ,
депутат Государственной
думы РФ:

- По самым скромным подсчетам, общий долг ДЕЗов (точнее, городских властей) москвичам по недополученным жилищно-коммунальным услугам составляет около четырех миллиардов рублей. А вы спрашиваете: кто кому должен!

ДЕЗ ИДЕТ ВА-БАНК
стр. 11

Александр Михайлович, система единых информационно-расчетных центров действует в столице не первый год. Она, так сказать, укоренилась, москвичи привыкли получать квитанции на оплату жилищно-коммунальных услуг от ЕИРЦ, где в одном документе обобщены плата за жилье и большинство коммунальных услуг. Система эта вошла в жилищно-коммунальное хозяйство достаточно плавно и безболезненно. Хотя каких-то особых потрясений и быть не могло – москвичам к жирковкам не привыкать...

– Так-то оно так, однако рыночные преобразования в жилищно-коммунальной сфере потребовали нового подхода к делу. Тем более что нельзя было допустить какой-то шоковой терапии. Чтобы избежать социальных встрясок, реформировать систему взаимоотношений в связке «поставщик ресурсов и услуг – потребитель» надо было очень осторожно. Когда в 2002 году вышло постановление правительства г. Москвы о создании ЕИРЦ, их поначалу сделали структурными подразделениями дирекций единого заказчика. А на Северо-Западе и в Зеленограде они вошли в состав городского центра жилищных субсидий. Кстати, период становления был не так уж и легок. Шли-то мы путем непроторенным, начинали, можно сказать, с нуля.

– Кем и как проводилась эта работа по созданию районных центров?

– Работа велась коллегиально под руководством первого заместителя мэра Москвы в правительстве г. Москвы, руководителя Комплекса городского хозяйства П.Н. Аксенова. Основная нагрузка легла на префектуры и управы, Центр реформы в ЖКХ, специалистов Комплекса городского хозяйства. Варианты управленческих решений выработывались сообща, методом, так сказать, мозгового штурма. Прежде всего надо было самим уяснить новые задачи, разработать соответствующие программы.

– Иначе говоря, вся деятельность проходила на стыке интересов самых разных городских и коммерческих структур?

– Конечно, поэтому руководитель Комплекса городского хозяйства поручил организовать и сам принял участие в семинарах, где совместно работали специалисты Банка Москвы, Центра реформы в ЖКХ, поставщики коммунальных услуг. Обехали округа, провели совещания, чтобы соотнести интересы поставщиков ресурсов и услуг с другими участниками расчетов. А еще ведь надо было согласовать правила взаимодействия между разными организациями, форматы файлов и бумажных таблиц, обучить людей, оснастить расчетные центры необходимой техникой, приобрести мебель и другой инвентарь.

– А когда появилась ваша организация – ГУП «Московский городской информационно-аналитический центр»?

– ГУП «МосгорЕИАЦ» был создан позднее, когда система ЕИРЦ уже поработала и стали понятны основные проблемы и перспективы ее развития, но при этом проявились и сильные различия в реализации модели в разных районах Москвы. Тогда-то и встала задача создания общегородского методического центра. Откровенно говоря, тут без споров, порой очень жестких, не обошлось. Традиционалисты настаивали на административной вертикали: районные ЕИРЦ – окружные – городской. Но удалось отстоять иной – двухуровневый – принцип, на городском уровне нужен был именно аналитический центр.

– По первому образованию вы – военный математик. Анализировать и просчитывать данные вам не привыкать. Что было основным предметом анализа на этапе становления системы ЕИРЦ?

– Анализ происходящих изменений, проектирование будущих шагов были необходимы. Надо было отслеживать и обратную связь – то, как реагирует население на внедрение расчетов через ЕИРЦ. Первоначальные ошибки в этом новом деле были неизбежны – мы это прекрасно понимали и должны были быть готовы в самые кратчайшие сроки внести нужные поправки. Наш аналитический центр должен был стать своего рода штабом руководителя Комплекса городского хозяйства по развитию системы ЕИРЦ.

– И много ли было выявлено просчетов? Ведь начинать работу методом проб и ошибок – не лучший из возможных способов. Не отразился ли он на москвичах?

– Просчетов оказалось даже меньше, чем мы ожидали. Уже к апрелю 2003 года система вышла на плановые показатели.

– А что было в перспективе?
– В июне 2003 года мэр Ю.М. Лужков провел выездное совещание в СВАО, на котором поставил перед нами новые задачи. Прежде всего – выделить ЕИРЦ из системы дирекций единого заказчика, сделать наши центры самостоятельными юридическими лицами. Кроме того, на

первых порах ЕИРЦ обслуживали только физических лиц. Мэр предложил расширить сферу деятельности, взять на себя и обслуживание юридических лиц, учреждений социальной сферы.

– Система ЕИРЦ выводится из состава ДЕЗов. Наверное, непросто уходить в самостоятельное плавание?

– Постановление московского правительства об этом вышло в марте этого года. Но ведь надо было еще выпустить ряд нормативных актов, определить регламент взаимоотношений с поставщиками. Хло-

шение надо было быстро, оперативно. Именно это и есть ответственный подход. А потом, два года – это не срок в масштабах такого гигантского города, как Москва. Не навреди – это девиз не только врачей, но и наш, работников жилищно-коммунального хозяйства.

– Не секрет, что новый Жилищный кодекс – очень суровый, во многом недоработанный документ, который не раз жестко и справедливо критиковало правительство Москвы. А может ли система ЕИРЦ дать москвичам чувство защищенности?

Александр ВАРЕВ:

ЕИРЦ: МЕЖДУ ПОСТАВЩИКОМ И ПОТРЕБИТЕЛЕМ

Александр ВАРЕВ родился в 1963 году. Окончил высшее военное командно-инженерное училище в г. Харькове, а также Высшую школу экономики при Минэкономразвития. Работал заместителем председателя общественного экспертного совета по поддержке и развитию малого предпринимательства, генеральным директором бизнес-инкубатора в Северо-Восточном административном округе. Сейчас возглавляет Московский городской единый информационно-аналитический центр.

пот, конечно, хватало, так что всю весну и лето мы запускали этот процесс. В августе мы зарегистрировали ЕИРЦ как государственные учреждения, самостоятельные юридические лица. С октября они начали работать. До конца года мы завершим структурно-организационные преобразования. Но уже сейчас новые государственные учреждения готовы принять эстафетную палочку от ДЕЗов.

– Минутку-минутку! Почему государственное учреждение, а не традиционный ГУП?

– Совершенно правильно – ведь организационно-правовая форма государственного учреждения не предусматривает получения прибыли как основной задачи. Главное – прежде всего выполнять социальную функцию, служить связующим звеном между жителями, поставщиками и органами городской власти, снижать или вообще снимать финансовые риски как населения, так и поставщиков ресурсов и услуг. Именно поэтому такое решение принял мэр.

По большому счету государственные учреждения ЕИРЦ должны стать структурой, управляемой непосредственно руководителем Комплекса городского хозяйства, равноудаленной как от потребителей, так и от поставщиков. А с другой стороны, она должна защищать интересы и тех, и других. Этот инструмент сродни тонким весам, и настраивать его должен именно город.

Тут какой-то коммерции не должно быть. Лишь некоторые элементы хозрасчетности возможны, чтобы поднять уровень зарплаты сотрудников, а значит, обеспечить возможность строго спрашивать их за качество работы, в первую очередь – в наиболее ответственной части – по культуре обслуживания населения. Кроме того, сотрудники ЕИРЦ могут активно поработать с хроническими неплательщиками, оказать какие-то другие взаимовыгодные дополнительные услуги поставщикам.

– На недавнем совещании руководителей ЕИРЦ некоторые из них настаивали на ускорении введения коммерческих отношений с поставщиками...

– Тут нужно четко понимать: есть обязательные функции наших информационно-расчетных центров, а есть сферы, где коммерциализация их деятельности возможна. Когда главное дело сделано, тут уж руководитель может проявлять чудеса предприимчивости и разворотливости. Но в любом случае с 1 января будущего года спрос с них будет по полной программе, во всяком случае по части исполнения ими возложенных на них государственных функций.

– Скоро сказка сказывается, да не скоро дело делается. Прошло два года без малого, прежде чем ваши центры вышли из состава ДЕЗов. Неужели потребовалось столько времени, чтобы все это стало свершившимся фактом?

– Любая идея должна созреть, выкристаллизоваться, стать очевидной. А вот исполнять уже обдуманное и принятое ре-



ФОТО ЭДУАРДА ЛАПОВКА

– Если говорить по большому счету, то что дают ЕИРЦ жителям? Это своеобразная система страховки, защиты. Тем, кто уже обслуживается здесь, порой трудно понять, что может произойти, когда дом начнет обслуживать управляющая компания, если та решит «позакономить» на услугах ЕИРЦ.

Давайте посмотрим, что происходит уже сейчас в домах, которые не попали в систему ЕИРЦ. Возьмем, например, ведомственные жилые дома, у которых сейчас (да и всегда были) свои отдельные управляющие организации. Их сейчас немного, но и в них живут люди. Наступил отопительный сезон, но деньги поставщикам не поступают – управляющая компания не торопится. Мосэнерго, Московская объединенная энергетическая компания, Мосводоканал, Мосгаз вроде бы вправе отключить их от энергии, тепла и воды. Но городские власти требуют открыть «задвижки» и включить рубильник. Мало того, жители размахивают своими квитанциями: мы заплатили точно и в срок! И вот тут «на помощь» могла бы прийти система ЕИРЦ, которая способна и деньги вовремя перечислить поставщику, и отделить – в смысле ответственности – злостных неплательщиков от добросовестных граждан.

А ведь если бы не было системы ЕИРЦ, дело могло дойти до серьезных конфликтов. Деньги, которые заплатил житель в банк, системой сразу «расщепляются», то есть средства автоматически поступают на счета поставщиков. Таким образом мы одновременно страхуем и жителей, и поставщиков – от непрофессионализма управляющей компании, от злого умысла или элементарного мошенничества.

Собственно, почему вообще потребовались ЕИРЦ? Вспомним – в 2000 году тепловики перешли на прямые расчеты с жителями, поскольку ДЕЗы, находясь в нелегкой финансовой ситуации, нерегулярно перечисляли платежи. Это надо было остановить – дать людям единый платежный документ, по которому бы человек мог рассчитаться с поставщиками ресурсов и услуг напрямую, минуя посредника. Надо было добиться прозрачности плате-

жей, надо было сделать так, чтобы и мэр, и руководитель Комплекса городского хозяйства ежедневно видели на столе отчеты о происходящем в системе ЖКХ, о том, как движутся финансовые потоки.

Раньше было как? Поставщики ресурсов шли на руководящие ковры и плакались, что им никто не платит, требовали помощи города. И ведь подбрасывали им на бедность. Теперь эти визиты прекратились – цифры вещь упрямая, их не обманешь.

– Стало быть, цыганить теперь уже невозможно?

– Словечко грубоватое; но довольно точное. Теперь уже трудно утверждать, что виновато «плохое население». По проценту

большинства граждан это выгодно – иная старушка не 384 литра воды использует, а гораздо меньше. Вот по реальным тратам она и будет платить.

С другой стороны, надо ведь и качество поставленных ресурсов учитывать. Например, той ли температуры поступает горячая вода? То ли давление воды подал Мосводоканал? Если давление слишком высокое, значит, будет излишним потребление. А почему человек должен оплачивать чью-то халатность? При наличии системы учета к поставщику можно применить штрафные санкции. Если действуют узлы учета, данные с них в режиме реального времени поступают в ЕИРЦ, а там компью-

терные программы либо снижают плату, либо ее повышают – для тех, кто, например, любит побултыхаться в джакузи или жить не может без теплых полов. Система обеспечивает автоматический съем данных, точный их отчет и – итоговую сумму в едином платежном документе. Вот это и называется биллинговым расчетом.

– Кстати, сотовые компании этим термином тоже пользуются. С мобильными телефонами все ясно – купил карточку, и горю не знаешь – до тех пор, пока сумма не кончилась...

– У нас даже удобнее! Понятие «биллинг» в системе ЕИРЦ тоже включает некую безбумажность. Сейчас Банком Москвы отработана схема, при которой человек может в любом банке, подключенном к системе, узнать сумму положенной выплаты. Здесь же в банке он может оплатить счет за полученные коммунальные услуги и квартплату. Сделать это можно и через банкоматы, и в кассах больших супермаркетов, и даже на почте. В каждом округе Москвы появилось по несколько десятков (а всего более 700) «деньгомагов» (это такие ящички-автоматы для приема наличных денег в оплату разных услуг на входах в крупные магазины) – с их помощью тоже можно вести расчеты. Словом, для удобства жителей мы предоставляем все возможные варианты оплаты.

– Я сегодня как раз собирался платить за квартиру. Но что-то не вижу строчек по оплате электроэнергии и за телефон...

– Мосэнерго уже заинтересовалось, начинает делать первые шаги по включению своих расчетов в единый платежный документ. Они видят, что система ЕИРЦ состоялась, работает успешно, и почему бы энергетикам к ней не присоединиться? Связисты пока молчат, но, думаю, что жизнь и их заставит обратиться к нам.

– Чтбы создать сеть ЕИРЦ, видимо, потребовалось нанять множество специалистов? Это что, снова надо было раздвигать аппарат?

– «Не числом, а умением». Что касается нашего информационно-аналитического центра, то штат у нас по городским масштабам очень скромный. Важно другое – квалификация наших сотрудников, которые в состоянии наладить ситуационно-аналитическое обеспечение, отследить весь цикл оплаты коммунальных ресурсов и услуг (от момента платежа в банке до зачисления средств на счет поставщика), вскрыть назревшие проблемы и предложить методически грамотные пути их решения.

Значительное число операторов, обслуживающих население в районах, просто перешло к нам из ДЕЗов. А потом, не забудьте, в единый платежный документ были включены платежи многих поставщиков ресурсов. ЕИРЦ взяли на себя их работу. Они сократили штаты своих сбытовых служб. Если взять в целом по городу, то тут экономия получается весьма солидной.

– Высокие технологи, которые пришли в ЕИРЦ, требуют и соответствующей подготовки кадров. Как и где вы их готовите?

– Начала, когда мы только начинали, зарплаты у сотрудников были очень малы. Одна из руководителей ЕИРЦ жаловалась, что она превратилась в центр по подготовке кадров – только обучит человека, как он сразу же уходит. Сейчас ситуация изменилась. Руководитель Комплекса городского хозяйства Москвы поставил задачу поднять зарплату операторов до 11-12 тысяч, а затем и до 15 тысяч рублей. В этом случае текучесть кадров быть не должно.

Мы обучили всех руководителей окружных ЕИРЦ в Московском институте жилищно-коммунального хозяйства и строительства. Программа обучения составила почти сто часов. С нового года запустим курсы по повышению квалификации работников районного звена, прежде всего тех, которые работают с населением.

Словом, хотя дел сделано немало, от-

дых в ближайшее время не планируется.

Виктор ШИРОКОВ

В МОСКВЕ



ВЫБОРЫ - ЭТО ФИНАЛ КАМПАНИИ И НАЧАЛО РАБОТЫ

Вартан САРКИСОВ,
генеральный директор
компании «ИМА-консалтинг»

На прошедших 4 декабря выборах в Мосгордуму было много привычного, даже рутинного, но вместе с тем проявилось немало нового.

Вспомните, с каким ожесточением шли дебаты основных сил, претендовавших на места в Московской думе, какие страсти разгорались вокруг предстоящего голосования! Впервые мы имели возможность наблюдать реальную борьбу политических партий.

В этом смысле предвыборная кампания представляла собой яркое политическое шоу, что не замедлило сказаться на явке избирателей, превысившей на этот раз 34 процента (четыре года назад был 31 процент). Повлияла

на явку и проведенная Мосгоризбиркомом массивная информационная кампания, беспрецедентная по своей масштабности.

Выборы еще раз показали уникальные электоральные показатели мэра Москвы. Я считаю, что это знаменательный прецедент. Человек в течение 13 лет находится у власти огромного города - и пользуется таким доверием и поддержкой населения. В этом смысле «Единая Россия» сделала правильный выбор, позиционируя себя как партия, поддерживаемая Юрием Лужковым.

Москвичи, проголосовавшие за «Единую Россию», фактически голосовали за мэра, и это

тоже отразилось на приросте явки.

Еще одна особенность прошедших выборов - это история с «Родиной». В принципе, позиция «Родины» была предсказуема: эксперты задолго до начала предвыборной кампании говорили, что тема незаконной миграции станет единственной, которую «Родина» будет активно эксплуатировать. Даже лозунг «Москва для москвичей» был предсказуем. Необычно то, что впервые ультраправая идеология оказалась взята за основу избирательной кампании. После снятия партии с регистрации многие опасались, что избиратели «Родины» не придут на выборы. Но явка практически не пострадала. Это свидетельствует, что у «Родины» нет ядерного электората - то есть людей, которые при любых условиях голосуют за конкретную партию.

Самый яркий пример наличия такого электората - КПРФ. У коммунистов есть, по разным оценкам, 10-15 процентов людей в любом регионе, которые

всегда проголосуют только за эту партию. Но и те, кто собирался голосовать за «Родину», пришли на выборы и отдали свои голоса коммунистам. Видимо, поэтому у КПРФ очень хороший показатель - больше 17 процентов. Кто-то из потенциальных сторонников «Родины», наверное, проголосовал и за ЛДПР, потому что, по прогнозам, у этой партии рейтинг был на уровне 5-6 процентов, а в итоге она набрала 8. Объективно выборы показали, что среди тех 35 процентов москвичей, которые пришли на выборы, практически нет последователей радикальной идеологии.

Теперь - об ожидаемом. Абсолютно предсказуемой была победа «Единой России». Споры велись лишь о том, сколько именно мандатов наберет партия. 13 мандатов, полученных «Единой Россией» по спискам, - победа, надо признать, просто огулительная. А с точки зрения результативной работы Московской городской думы - результат обнадеживающий. Многие ведь

опасались, что Дума, собрав под своей крышей ярко выраженных политических антиподов, будет не слишком работоспособной. Но опасения не оправдались: я думаю, новый созыв Мосгордумы по эффективности работы не будет уступать предыдущим.

Ожидаемым было и предвыборное соперничество. По 15 одномандатным округам шел 91 кандидат, то есть практически 6 человек боролись за одно место. Это произошло еще и потому, что был достаточно высокий избирательный залог: стоило десять раз подумать, прежде чем отдавать большие деньги за участие в выборах. Борьба одномандатников также не принесла никаких сюрпризов, она была достаточно спокойной, без каких-либо серьезных скандалов.

Конечно, прогнозировались и результаты оппозиционных сил. Итоги выборов для КПРФ и объединенного «Яблока», на мой

взгляд, можно считать позитивными. Обе партии попали в Думу, что стоит признать их достижением. Особенно это касается «Яблока». Если бы партия даже в обновленном, «объединенном» с СПС, виде не прошла 10-процентный барьер, на этом движении в принципе можно было бы ставить крест. Не знаю, будет ли «Яблоко» еще с кем-то объединяться, но одно ясно наверняка: похороны откладываются.

Если говорить о дальнейшей работе Мосгордумы в таком составе, я полагаю, что коммунисты настроены более конструктивно, чем «Яблоко». Уже первые комментарии представителей «Яблока» показали их негативный настрой: было заявлено, что в ходе выборов произошли нарушения, что последуют судебные разбирательства и т.д. У коммунистов же реакция значительно более сдержанная. Значит, есть надежда, что настрой правительства Москвы на конструктивную работу с Думой найдет поддержку у депутатского корпуса.

У москвичей, да и всех россиян от очередного громкого заявления г-на Чубайса, как всегда, захватил дух. Еще бы: энергокризис 25 мая памятен всем! А глава РАО «ЕЭС России» обещает: подобное повторится уже нынешней зимой. Чем же вызвано столь радикальное заявление? Энергетики, отвечает А. Чубайс, катастрофически не хватает, и надо максимально ограничить ее подачу - иначе, мол, не избежать нового энергоколлапса.

Не будем несправедливы к г-ну Чубайсу: он сказал сущую правду - о деградации энергосистемы, наконец признав то, о чем давно уже говорили специалисты-энергетики. Иное дело - в отличие от них - как-то совершенно запамтовав сказать, что эта деградация, вызванная акционированием отрасли и утратой ответственности государства за энергоснабжение, усугублена так называемыми реформами электроэнергетики, помноженными на непрофессионализм и дремучую некомпетентность руководства РАО «ЕЭС России», которое проводит эти «реформы».

Еще пять лет назад, когда реформы только начинались, авторитетные эксперты на основе анализа их недостатков сделали вывод: это чревато тяжелейшим кризисом в энергетике. Его мы сейчас и имеем. Иного и быть не может, если произошли дезинтеграция единого энергокомплекса, дробление его компаний, разрыв производственно-хозяйственных связей между ними, наконец, ликвидация ответственности государства за надежное энергоснабжение своих граждан. Если эти «реформы» будут до-



ЧУБАЙС И ЕГО КОМАНДА ПРОТИВ РОССИИ

Виктор КУДРЯВИЦКИЙ,
член правления Российского союза
товаропроизводителей, заместитель
министра топлива и энергетики РФ
в 1996-2004 годах, председатель совета
директоров РАО «ЕЭС России»
в 1998-1999 годах

ведены до конца, чего настойчиво добиваются А. Чубайс и его команда, никому уже не поднять российскую энергетику!

Важно работать на перспективы отрасли, восстановление ее эффективности, развитие. А эта команда твердит о разработанных ею «реформах». Они, как убедительно доказали специалисты практически всех ведущих энергетических институтов страны, - очередное тяжелое испытание для страны. Да и чем иным таковые могут быть, если (впервые в мировой практике) кардинальные преобразования в важнейшей отрасли жизнеобеспечения проводятся при полном игнорировании мнения научной экспертизы?!

Нельзя не задать возглавляемому Анатолием Борисовичем командой топ-менеджеров в РАО «ЕЭС России» и такой вопрос. Господа, в ваших руках - сотни миллионов долларов, заработанных гигантской компанией. Они направляются не на развитие генерирующих мощностей, а на совсем иные, весьма далекие от энергетической цели. Почему же вы не

кладываете заработанное в бизнес, которым руководите уже семь с лишним лет? Бизнес, защищенный всеми законами и тарифами, имеющий все предпосылки для успешного развития. Почему эти предпосылки не используются во благо государства?

Вместо этого видим: вся история пребывания Чубайса и его команды у руля РАО «ЕЭС России» - это кризисы и аварии. Приведу только некоторые примеры: Волжский каскад, Приморье, Уральский регион, Якутский регион, Каширская электростанция с потерей одного из крупнейших энергоблоков в Подмосковье. И, конечно, майская авария в Москве. И это при том, что в отрасли немало профессионалов, которые поработали и в государственной, и в рыночной энергетике. Своей деятельностью доказавших, что могут решать самые сложные проблемы.

Разгадка проста: в правлении РАО «ЕЭС России» нет ни одного профессионала, имеющего опыт руководства крупными энергосистемами. Такого не-

возможно представить ни в одной стране мира! А в нашем РАО «ЕЭС России» полный отрыв топ-менеджмента от технических служб, отсутствие должной проработки заявок, отсутствие сколь-нибудь точной информации о положении дел - не кошмарный сон, а самая что ни на есть кошмарная явь.

Менеджеры РАО «ЕЭС России», создавшие подобную обстановку, по сути рискуют страной. Но почему не рискуют? Главная забота в нынешнем РАО «ЕЭС России» - о колоссальных финансовых и властных ресурсах. В компании, где контрольный пакет акций у государства, государственного контроля за этими ресурсами почему-то нет. Когда же нет государственного ока, то коммерсант ведет себя как коммерсант: все перспективы связаны только с сиюминутной выгодой. Без малейшей оглядки на перспективные нужды страны, экономики, населения.

Это полный и абсолютный провал. Прикрываемый откровенной политической демагогией. Хорошо зная А. Чубайса, могу предположить, зачем сделано это громкое «хозяйственное» заявление. Целью, конечно, может быть привлечение внимания к «проблемам» РАО. Сделано-то оно перед заседанием Правительства РФ, которое в декабре рассмотрит ход «реформы» РАО «ЕЭС России». Известно, один из самых доходных бизнесов - это бизнес на похоронах! На Правительстве РФ руководи-

телю РАО надо заявить: энергетика на последнем издыхании, не дадите на реанимацию миллиарды рублей, а лучше долларов - неизбежно помрет. А помрет - так сами, правительство, и будете виноваты.

Ситуация действительно критическая. Не случайно мэр Москвы выразил самую серьезную озабоченность ее развитием, назвав «безответственным и провокационным» заявление А. Чубайса. На мой взгляд, с такой оценкой согласится любой энергетик-профессионал, знающий реальное положение дел в энергосистеме. Реальное - в том, что именно при Чубайсе и его команде стольичный регион стал энергодефицитным. Последние пять лет правительство Москвы стучится в кабинеты РАО «ЕЭС России», предлагая решить проблему. Увы, в ответ - глухое молчание.

Но опять же воздам должное А. Чубайсу. Он, конечно, прав в том, что Москву, как и все российские регионы (за исключением тех, что не входят в систему РАО «ЕЭС России» - «Татэнерго», «Иркутскэнерго» и др.), ожидает очень напряженный режим энергоснабжения. Придется прибегнуть к целому ряду чрезвычайных мер по снижению объема энергопотребления. Проблема только в одном: все эти меры не реализовать без решения главного вопроса - срочной замены всего состава нынешнего топ-менеджмента РАО «ЕЭС России».

В МИРЕ



ЖИТЬ ПО-ЕВРОПЕЙСКИ, А РАСПЛАЧИВАТЬСЯ «ПО-РОДСТВЕННОМУ»?

Анатолий ДМИТРИЕВСКИЙ,
директор Института проблем
нефти и газа РАН, академик

Разразившийся на прошлой неделе газовый спор между Россией и Украиной я бы не стал драматизировать. Хотя бы потому, что переговорный процесс нельзя называть конфликтом. Следует говорить о разных подходах и разных интересах двух стран.

Желание России перейти на цивилизованные торговые отношения с Украиной, когда оплата за газ осуществляется в соответствии с теми ценами, которые складываются на рынке, совершенно естественно. Ведь уже было время, когда стоимость голубого топлива на рынке, в том числе европейском, и стоимость транзита так же резко не совпадали. Например, после обвального падения цен на газ в начале нынешнего столетия транзит тоже стоил достаточно дорого. Но

переход на оплату газа в соответствии со складывающейся на рынке ситуацией соответствует общемировому подходу.

В наших газовых отношениях с Украиной «момент истины» всегда наступает в конце года. Это понятно, поскольку предыдущий договор истекает и надо согласовывать позиции сторон по новому договору. Как мы знаем, за год ситуация и по нефтяному, и по газовому рынкам резко меняется. Ситуация эта в Европе сегодня очень тяжелая. Например, в Англии с начала ноября цена на природный газ выросла в 3,8 раза. В конце ноября цена на газ побила все рекорды, превысив отметку в 1000 долларов за тысячу кубометров. Газпром же предлагает Украине платить в несколько раз меньше.

Получается, что Украина на словах стремится в Европу, однако на деле платить по-европейски она не готова. Но почему, крайней в этой ситуации должна оставаться Россия? С одной стороны, ставить так вопрос справедливо. Действительно, коль новое руководство Украины открылось от России и все свои помыслы устремило на Запад, каждый раз подчеркивая это, коль оно получает там кредиты на более льготных условиях, чем раньше, коль оно пользуется поддержкой европейских стран, то мы вправе выстраивать двусторонние отношения с Украиной, учитывая свои интересы.

С другой же стороны, мы должны помнить, что президенты, правительства приходят и уходят, а братский, дружественный нам народ Украины остается. И Россия, предлагая цены, все-таки несопоставимые с европейскими, стремится к тому, чтобы их рост не очень резко отразился на экономике соседей, на жизни простого населения. Да, эти цены

выше тех, которые мы предлагаем для Белоруссии. Но с этой страной мы строим союзное государство, и она готова интегрироваться с нами в единое экономическое пространство. Белорусы вправе рассчитывать на цены, близкие к ценам внутреннего рынка Российской Федерации.

В любом случае повышение цен на экспорт российского газа - процесс объективный. И, в общем-то, политическую подоплеку искать здесь не стоит. Как и в диверсификации маршрутов газопроводов. В свое время и строительство газопровода Ямал - Европа через Белоруссию и Польшу в основном было вызвано необходимостью уйти от зависимости транзита через один ворота. Так и строительство Северо-Европейского газопровода является лишь диверсификацией поставок, повышением надежности энергоснабжения европейских стран.

Это - выполнение Россией обязательств по стабильным и надежным поставкам газа своим партнерам в Европе. Уже в течение тридцати лет наша страна верна своим обязательствам,

независимо от политических и экономических потрясений. Единственной уязвимой стороной остается направление транзита голубого топлива. Поэтому, прокладывая Северо-Европейский газопровод по дну Балтийского моря (что, естественно, дороже, чем по суше), Россия стремится не ущемить Украину, а добиться диверсификации направлений выхода своего газа на европейский рынок. Это наше право. Мы же не драматизируем ситуацию, связанную со строительством нефтепровода Баку - Тбилиси - Джейхан, к которому, кстати, весьма благосклонно относятся в Киеве. Мы спокойно воспринимаем предстоящее строительство газопровода Иран - Туркменистан - Пакистан - Афганистан - Индия. Или Казахстан - Китай. Это дело двусторонних или многосторонних отношений. Это, в конце концов, энергетическая безопасность каждой страны.

Украина тоже отлично понимает, что она обязана выполнять транзит российского газа в Западную Европу. Есть различные документы, которые регулируют

этот процесс. В соответствии с ними страны должны работать таким образом, чтобы покупатель не пострадал.

Россия выполняет свои обязательства. Она добыла газ, она готова поставить его в Европу. Любое давление вроде неумных заявлений, звучащих от некоторых представителей энергетических организаций Украины, о том, что, дескать, они заставят Россию играть по их правилам, предпринимается как минимум по двум причинам. Либо для того, чтобы сознательно нагнетать обстановку - вдруг подействует! Либо эти люди просто-напросто не понимают своей ответственности перед своей страной.

Нужно ли вмешиваться в этот процесс политикам или оставить все на откуп хозяйствующим субъектам? На мой взгляд, политических вопросов здесь нет. Здесь работают сугубо рыночные отношения. И договариваться должны Газпром и «Нафгаз» Украины. Политики могут лишь встретиться для того, чтобы подписать какие-то серьезные документы, в которые газовой договоренности войдут составной частью, и мы навернякаждемся решения основных вопросов по транзиту российского газа в Европу еще в этом году.

В СТРАНЕ

С ИНФОРМ БЮРО

ДУМЦЫ ПОЗАБОТИЛИСЬ О СИРОТАХ

Мосгордума в среду, 30 ноября, приняла в окончательном чтении закон «О дополнительных гарантиях по социальной поддержке детей-сирот и детей, оставшихся без попечения родителей, в городе Москве».

Закон, вступающий в силу с 1 января 2006 года, гарантирует этим детям права на полное государственное обеспечение в сиротских учреждениях, бесплатное получение образования, внеочередное бесплатное медицинское обслуживание и оперативное лечение, бесплатный проезд в городском и пригородном пассажирском транспорте. Кроме того, закон закрепляет за сиротами право на обязательное трудоустройство, получение жилья по окончании учебы либо службы в Вооруженных силах РФ.

Также введены и новые социальные гарантии. Например, по окончании пребывания детей в сиротских учреждениях, в приемной семье или на патронатном воспитании им будет выплачиваться единовременная компенсация, размер которой устанавливает правительство Москвы. Помимо того, детей-сирот и детей, оставшихся без попечения родителей, освободят от оплаты жилищно-коммунальных услуг в тех случаях, когда они являются нанимателями жилых помещений по договорам социального найма или собственниками жилья.

СРЕДА, 30.11

С НОВЫМ КОДОМ!

В четверг, 1 декабря, случилось событие, которое, пожалуй, можно назвать историческим: ушел в небытие междугородний «советский» код Москвы 095. Теперь нужно набирать 495. Кроме Москвы код, начинающийся с 0, поменялся на 4 еще в 18 российских регионах. К примеру, код Подмосковья теперь не 096, как раньше, а 496. Впрочем, чтобы абоненты привыкли к новшеству, в течение двух месяцев – декабрь и январь – можно будет пользоваться и старым, и новым кодами.

Следующий шаг связистов – переход на стандарт, принятый во всем мире: для выхода на междугородную и международную связь нужно будет набирать вместо 8 и 8-10 соответственно 0 и 00. Кроме того, часть телефонов в Москве из-за нехватки свободных номеров постепенно переводится на код 499 (сейчас таких номеров уже 75 тысяч). Для получения информации о том, каким с 1 декабря стал порядок набора телефонных номеров в Москве, МГТС рекомендует звонить в бесплатную справочную 09.

ЧЕТВЕРГ, 1.12

ТАКСИ, КУДА ТЕПЕРЬ?

МГУП «Московский таксомоторный парк» будет ликвидировано. Соответствующее распоряжение подписал мэр Москвы Юрий Лужков, сообщая в пятницу, 2 декабря, пресс-службе администрации столицы.

Для ликвидации МГУП, находящегося в ведении Департамента транспорта и связи Москвы, будет создана ликвидационная комиссия. Все права сотрудников «Московского таксомоторного парка», проинформировали в этом департаменте, будут соблюдены в точном соответствии с действующим законодательством.

«МС» - Интерфакс

ПЯТНИЦА, 2.12

НОВОГОДНЯЯ СКАЗКА С БАБОЙ-ЯГОЙ

К длинным новогодним каникулам - детским и взрослым - в ЦАО готовятся основательно. Так, пожалуй, можно определить лейтмотив встречи представителей окружных властей с журналистами, состоявшейся в пресс-центре газеты «Мир новостей».

В прошлом году десятидневные праздники стали для нас некоторой неожиданностью, - сказал заместитель префекта ЦАО Александр Литовин, - поскольку решение принималось в последний момент. Сейчас мы все знали заранее. Нам важно не ограничиться «ударными» мероприятиями в новогоднюю ночь, а также 1 и 2 января. Программа составлена так, чтобы на протяжении всего периода каникул родители вместе с детьми могли полноценно отдохнуть. Конечно, это требует

немалых усилий - творческих, организационных.

В общей сложности в округе запланировали более 400 мероприятий. В храме Христа Спасителя состоится уже традиционное праздничное представление для детей «Елка префекта».

Центр столицы в ночь с 31 декабря на 1 января станет местом массовых гуляний. В последний вечер года в 22.30 на Тверской площади начнется карнавал, на Театральной - представление «Новогодняя фантазия - 2006», на Лубянской площади - дискотека. А в 23.00

старует новогоднее представление на Красной площади - «Бьют часы на Спасской башне!» Возвращаясь с основных городских мероприятий, жители округа смогут продолжить празднование на площадках в своих районах.

На все дни школьных каникул запланировано множество мероприятий для детей. Около семи тысяч ребят отправятся в двадцать зимних оздоровительных лагерей, которые будут действовать в Подмосковье. Особое внимание уделят детям из многодетных, малоимущих семей,

сиротам, находящимся под опекой. Для них готовят подарки и приглашения на утренники.

В ДК «Гайдаровец» в третий раз мы проведем новогоднее представление для детей с ограниченными возможностями, - сказала заместитель начальника окружного управления культуры Оксана Стрешнева. - Эти представления очень нравятся и детям, и их родителям. Конечно, темы их меняются и обновляются каждый год.

К привычным заводилам новогодних торжеств - Деду Морозу и Снегурочке - присоединится в этом году и Баба-яга. Подготовлены шоу-музыка с участием этого несносного фольклорного персонажа, а также интересная программа к Святкам. Планируются выездные представления, поэтому их зрителями станут и дети Подмосковья.

Праздничная программа не ограничивается развлечениями. Во Дворце ледового спорта «Центральный» состоится детский хоккейный турнир «Золотая шайба». Впрочем, шайбу можно будет запросто погонять и на четырех десятках дворо-

вых площадок. Предусмотрено также устройство 16 ледовых полей для массовых катаний детей и взрослых. Чтобы пробежаться на лыжах, не потребуется ехать за город. Лыжные трассы проложат в усадьбе Трубецких, на Новодевичьем сквере, в Екатерининском парке и ЦПКиО им. Горького.

Заместитель префекта ЦАО Михаил Орлов рассказал о том, как готовятся встретить праздники предприятия потребительского рынка. Комбинаты общественного питания встречают Новый год резким увеличением выпуска кулинарных и кондитерских изделий, различных полуфабрикатов. Традиционно будет проведено немало благотворительных мероприятий. Елочные базары откроются 20 декабря. В общей сложности на территории округа их будет тридцать.

В местах проведения массовых мероприятий, - добавил М. Орлов, - будет ограничена продажа алкогольных напитков и пива, чтобы предотвратить возможные нарушения общественного порядка.

Петр ПОЛЫНОВ

Транспортная проблема в городе сегодня стоит остро. В настоящий момент, по словам П. Златина, столичный автопарк превышает три миллиона транспортных средств. Ежегодный прирост составляет порядка 200 тысяч автомобилей. В часы пик по столичным магистралям одновременно движется свыше одного миллиона машин. Средняя скорость движения - 24 км/час. Столице не хватает порядка 350 км дорог.

В следующем году, заявил глава ДТиС, НИИПИ Генплана города займется разработкой системы развития транспортной инфраструктуры в Москве с учетом динамики численности жителей, темпов жилищного строительства, появления в городе огромного количества крупных торговых комплексов. В 2006 году начнутся подготовительные работы по реконструкции Ленинградского проспекта на участке от Беговой улицы до станции метро «Сокол», проектирование участка 4-го транспортного кольца от Волгоградского проспекта до Открытого шоссе.

Пробки на дорогах - это настоящий бич для города, - признал Павел Андреевич. - С этой проблемой сталкиваются все мегаполисы мира. Как мы собираемся бороться с пробками? Позволю себе привести маленький пример. Для того чтобы обеспечить передвижение 50 тысяч человек на личных автомобилях в течение часа, требуется магистраль, условно говоря, шириной в 175

В информационном центре правительства Москвы состоялась пресс-конференция руководителя Департамента транспорта и связи города Павла Златина. Глава столичного транспортного ведомства рассказал журналистам о планах на 2006 год.

КАК ВЫБИТЬ ПРОБКИ С МОСКОВСКИХ ДОРОГ?

метров. Если пересадить этих людей на автобусы и троллейбусы, нам понадобится уже 35-метровое дорожное полотно. А скоростному трамваю для перевозки тех же 50 тысяч нужен путь шириной девять метров. Но ведь, проектируя столичные новостройки, подобного рода цифрами и расчетами никто не пользовался. Время пришло.

Правительство города, заявил П. Златин, приняло решение о приоритетном развитии сети скоростного трамвая в столице. Конечно, это очень масштабный и дорогостоящий проект. Ныне он рассматривается на уровне концепции. Однако поставлена четкая задача: построить первые линии скоростного трамвая в течение последующих трех лет. Начинается разработка исходно-разрешительной документации. Ясно, что на этих линиях будут использоваться современные низкопольные многосекционные трамвайные поезда. В России пока таких трамваев не выпускают.

Кроме того, рассматриваются варианты участия частных инвесторов в создании сети скоростного трамвая в городе. Государственно-частное партнерство в сфере транспорта, по мнению П. Златина, - очень эффективная система реализации сложных и затратных проектов.

Для того чтобы облегчить ситуацию на столичных дорогах, в Москве принят ряд мер по ограничению передвижения грузового автотранспорта. Однако власти наметили куда более радикальные меры в этом направлении. Принято решение о строительстве Центральной кольцевой автомобильной дороги Московского региона в радиусе 50 км от города. Эта магистраль примет на себя основные грузопотоки, которые сейчас обрушиваются на столицу. Дорога даст мощный импульс развитию всего региона, а кроме того, позволит привлечь колоссальные средства на развитие дорожно-транспортной сети города и области.

В следующем году власти намерены облегчить ситуацию с московскими парковками. Для этого будут применяться современные технические средства, а также законодательные и административные меры. По сведениям П. Златина, лишь десятая часть доходов, собираемых сегодня санкционированными парковками, доходит до столичного бюджета. Это ненормально, положение надо и можно менять. Павел Андреевич рассказал о том, что, например, в Берлине действует парковочная инспекция численностью в полторы тысячи человек. При этом дисциплинированные немцы совершают столько нарушений, что инспекция находится на самоокупаемости и приносит в бюджет германской столицы до десяти процентов средств, направляемых на развитие дорожно-транспортной системы города. А ведь численность населения Москвы в три раза превышает количество жителей Берлина.

Итак, - завершил пресс-конференцию руководитель департамента, - у нас очень много серьезных планов на следующий год. Главная же задача - повышение качества предоставляемых транспортными столичными властями.

Владимир РАТМАНСКИЙ

ПО НОТАМ ОГНЕЙ ИГРАЯ СИМФОНИЮ Наружному освещению Москвы - 275 лет

Некруглую, но все же знаменательную дату отметили столичные светотехники на минувшей неделе. Знаменательную в том смысле, что за последние пятнадцать лет Москва шагнула от скупого света уличных фонарей и убогой иллюминации в дни праздников к неповторимой вечерней палитре огней на магистралях и улицах, во дворах, скверах и парках. Сегодня по уровню освещенности столица может соперничать с любым европейским городом.

Об этом шла речь на торжественном заседании, которое состоялось в Голубом зале Высотки Академии наук России на Воробьевых горах. Да, революционные преобразования в наружном освещении города начались в 1990-м, но фундамент, основа были заложены 275 лет назад указом императрицы Анны Иоанновны от 27 ноября 1730 года (по старому стилю), когда велено было «на Москве, в Кремле, в Китае, в Белом и Земляном городах и в Немецкой слободе, по большим улицам для зимних ночей... поставить на столбах фонари...» Собственно, весь 1730 год прошел в хлопотах, в подготовке к коронационным торжествам в древней столице

Российской империи, испокон века погружавшейся вечером во мрак. Всякий путник, отправляющийся по делам в позднее время, брал с собой небольшой фонарь со свечой...

Сегодня каждый вечер на улицах столицы зажигается более 330 тысяч световых приборов: фонарей, светильников, прожекторов... 240 километров высоковольтных кабельных сетей и более 17 тысяч километров сетей распределительных - такова суммарная протяженность электрической паутины, наброшенной на улицы и площади, дворы и подземные переходы Москвы. Все это, по выражению мэра столицы Юрия Лужкова, создает неповторимую симфонию света в городе. Юрий Михайлович прислал теплое поздравление светотехникам, а озвучил его руководитель Департамента топливно-энергетического хозяйства столицы Всеволод Плещивцев. В роли радужного хозяина торжественного вечера выступил гендиректор ГУП «Моссвет» Александр Федорищев. Он же и сделал основной доклад, в котором отмечались не только успехи, но и проблемы, которые предстоит решать. Основное внимание в

ближайшие годы решено уделить ликвидации темных пятен на карте города. В зоне особого внимания дворы, внутриквартальные улицы, школы, больницы. Среди выступавших и организаторов вечера были представители частных компаний - «Русского света», «Светосервиса», «Светотехники» и других. И это не случайно: уличное освещение (за исключением центра Москвы) в последние годы перешло в частные руки.

По завершении заседания участники и гости поднялись на 22-й этаж академической высотки, откуда открывается великолепный вид на вечернюю Москву. Там же и была продолжена программа торжеств. Под джазовые композиции 1930-1950-х звенели бокалы. А на балконах шоу-проект «Домино» демонстрировал балетные импровизации, жонглирование световыми тростями, дыхание огнем и заглывание огня.

А напоследок организаторы торжеств устроили салют со склона Воробьевых гор. До следующего юбилея - пять лет. А впереди - трудовые будни...

Александр АСТАФЬЕВ

Более полусуток потребовалось на ликвидацию последствий ЧП, которое случилось в одном из жилых строений на северо-востоке столицы. Здесь в подъезде дома № 22 по улице Декабристов был обнаружен разлив... ртути.

И РТУТЬ, И КЛЮКВА...

Ртуть в трехлитровой бутылке почему-то находилась в сгоревшем ящике пожарного гидранта. После пожара смертоносный металл вылился на лестничный пролет. Предельно допустимая концентрация ядовитых паров в подъезде была превышена в 12 раз. На месте ЧП спасатели МЧС собрали более полукилограмма разлитой ртути. Помещение было обработано спецраствором, нейтрализующим действие ядовитых испарений, потом уборщицы местного ДЕЗа еще несколько раз промыли

лестницу. Примерно к 11 утра в среду, 30 ноября, ситуация была приведена в норму. Кто хранил ртуть в ящике пожарного гидранта, устанавливается.

В этот же день поступило еще одно сообщение о вредных веществах. За ноябрь специализированная служба ГУП МосНПО «Радон», например, как сообщила его пресс-служба, изъяла с нескольких продовольственных рынков 91 килограмм свежей клюквы, в которой содержание радионуклидов превышало установленные нормы.

Геннадий ГЕНИН

Сегодня никого не удивишь жалобой на плохую освещенность улиц. Но в редакцию «МС» позвонил читатель, в квартире которого наступили белые ночи.



ФОТО АНДРЕЯ НИКЕРУЧЕВА

ФОНАРЬ РАЗДОРА

Возле моего балкона, на уровне четвертого этажа, в стену дома вмонтировали фонарь, - объяснял Александр Елизаров свою проблему. - И свет от него устремлен прямо на мои окна. Дом № 31, корп. 2 на Севастопольском проспекте находится в ведении ДЕЗа района Котловка. Директор Иван Вальков согласился составить мне компанию и прогуляться до злополучного фонаря, чтобы на месте разобраться в ситуации. Также была приглашена Ираида Шагина, исполнительный директор ЗАО «Гранд холдинг строй», отвечающая за освещенность района. Оказывается, не так давно Ираиде Петровне было поручено провести освещение во все темные закоулки Котловки. - А к этому дому особое внимание, - пояснил Иван

Владимирович. - Мы получили заявление от старшей по дому, которая настаивала на освещении темного проулка сбоку от здания. Фонарь, из-за которого разгорелся сыр-бор, не светил. А где находится выключатель, предназначенный специально для него, знал только дворник. - Я же заранее предупредила, что придет комиссия, - нервно перебирала кнопки сотового телефона наша сопровождающая. Но подоспевший уборщик ситуацию не изменил. Выключатель не сработал. Пришлось приглашать главного инженера, чтобы выяснить причину поломки. Не теряя времени, мы решили обойти жильцов, чтобы узнать, насколько нужен уличный светильник. - Он необходим, - в один голос заявляли жители дома, удивленные заботой директора ДЕЗа.

- А я разве против? - вздохнула жена Александра Елизарова, наблюдающая за нашими действиями. - Но неужели его нельзя перевесить в другое место? Представьте, что лампа мощностью 400 Ватт еженощно освещает спальню. Естественно, что весь удар приходится на нашу квартиру. Чего другим-то беспокоиться? Выйдя на балкон пострадавших, я ощутила себя, словно в кабинете у стоматолога. Стеклопанель огромной лампы смотрела прямо на меня. Казалось, что можно дотронуться до него рукой. Но продемонстрировать сияние так и не удалось. Подоспевший инженер установил, что кабель аккуратно перерезан на первом этаже. - Может быть, теперь вы мне все-таки поверите? - обратилась женщина к Ираиде Шагиной. - Видимо, не только мне помешала такая яркость... Но, как бы то ни было, фонарь на следующий день развернули, чтобы он не беспокоил жильцов. Странно, что ограничили только этим. Ведь директор ДЕЗа говорил мне, что обязательно перевесит его на крышу. Будем ожидать следующей жалобы?

Ольга ПЕТРУСЕВА

ИНФОРМ БЮРО

В БОТКИНСКОЙ - ПРИБАВЛЕНИЕ

Новый корпус старейшей в столице Боткинской больницы откроется уже в середине будущего года. Об этом заявил в субботу, 3 декабря, мэр Москвы Юрий Лужков после рабочего совещания на ее стройплощадке. Тут откроются травматологическое и хирургическое отделения, стационар на 800 коек и поликлиника, по уровню оснащения не уступающие знаменитому институту Склифосовского. Также удалось решить еще один важный для этой больницы вопрос: на месте прилегающих к ней складов появятся два удобных заезда с Хорошевки и Ленинградки, что позволит сделать доставку больных максимально быстрой.

СУББОТА, 3.12

С ГОЛОЛЕДОМ ШУТКИ ПЛОХИ

Крупной автомобильной аварией с человеческими жертвами началось в столице воскресенье, 4 декабря. Случилось это на юго-востоке примерно в 2 часа ночи. Авария произошла на Волгоградском проспекте. На покрытой гололедом трассе столкнулись сразу четыре иномарки. В результате столкновения два человека погибли на месте, четверо с тяжелыми травмами доставлены в больницы города. Спасателям и врачам «Скорой помощи» понадобилось немало труда и времени, чтобы извлечь пострадавших из разбитых автомобилей.

ВОСКРЕСЕНЬЕ, 4.12

ВСЕ ЧП ПОД КОНТРОЛЕМ

Очередное пятничное оперативное совещание в Комплекс городского хозяйства вел руководитель Департамента ЖКХИБ Артур Кескинов.

Почти во всех отчетах служб комплекса преобладал мажорный тон: работа идет в заданном режиме, вопросов и замечаний нет. Даже у контролирующих служб - Мосжилинспекции и ОАТИ - нареканий в этот раз было меньше обычного.

Вместе с тем на совещании озвучены и обсуждены два факта, которые показывают скрупулезность подхода служб комплекса к любому ЧП, даже если масштаб происшествия мал, а случай - редок.

Так, когда первый заместитель руководителя Департамента ЖКХИБ Артем Цатуров доложил о том, что 30 ноября в 11 часов поступило сообщение о падении человека в шахту лифта по адресу Пятницкое шоссе, д. 25, корп. 1, подъезд 3 и что пострадавший в тяжелом состоянии отправлен в Боткинскую больницу, эту информацию тут же дополнили представители ряда служб, которые так или иначе контролируют ситуацию. Из их пояснений вырисовалась картина ЧП. Молодые люди провожали приятеля в армию. Сели в лифт. Лифт застрял. Вызвали мастера, который явился буквально через 15 минут, - это зафиксировано диспетчерской службой. Пока мастер спешил к месту аварии, граждане разжали створки лифта и попытались выбраться. Первый, кому это удалось сделать, прыгнул на межэтажное перекрытие, но не удержался и рухнул вниз. Оставшихся двоих извлекли из лифта и доставили в отделение милиции, поскольку они, как выразился один из докладчиков, «перегрелись от выпитого алкоголя». В том же состоянии пребывал и угодивший в Боткинскую больницу их приятель.

Второй случай касается домов-новостроек. Жильцы трех домов по адресу Петровско-Разумовская аллея, д. 10, корп. 1, 2, 3, пожаловались на отсутствие тепла в доме. При выяснении оказалось, что дома эти еще не сданы строительным комплексом в эксплуатацию, не подключены к ЦТП, в них не создано ТСЖ, но... заселены семнадцать семьями. И хотя ответственность за это ЧП полностью лежит на строительном комплексе, коммунальщики не оставили замерзающие семьи без тепла и света - обеспечили подачу энергии в дома по временной схеме...

Что ж, можно констатировать: службы городского хозяйства на прошлой неделе работали четко, оперативно и, главное, с вниманием к жителям. Так бы и всегда...

Григорий ЛЯМИН

Поправки, представленные к третьему чтению, носят в основном уточняющий и редакционный характер. Так, определяется понятие свалки - это несанкционированные навалы отходов объемом более 10 кубических метров на площади более 200 кв. м, навалы меньших размеров именуются нахламлением.

Новыми штрафами дополнена статья о правонарушениях в области обращения с отходами. Так, за невыполнение требований по разделному сбору мусора (например, за складирование в один контейнер алюминиевой и металлической банки, полиэтиленовой тары разного цвета или посуды из другого вида полимера) предусмотрен штраф для должностных лиц - 200 МРОТ, для юридических лиц - 1700 МРОТ.

По сообщению пресс-службы Департамента природопользования и охраны окружающей среды города Москвы, 30 ноября на заседании Московской городской думы принят в третьем чтении Закон «Об отходах производства и потребления в городе Москве».

ЗА НАХЛАМЛЕНИЕ ОТВЕТИШЬ МРОТами

Внесено дополнение и об ответственности за нарушения технологического регламента процесса обращения с отходами строительства и сноса (штраф для должностных лиц - 150 МРОТ, юридических лиц - 1000 МРОТ). Ужесточается и контроль за ввозом отходов на территорию города. Так, запрещается везти то, что не является

вторичным материальным ресурсом, то есть не может быть переработано. Протоколы за нарушения ввоза будут составлять инспектора ГИБДД.

Протоколы по остальным нарушениям оформляют госинспекторы по охране природы, сотрудники экологической милиции.

Ольга МАТВЕЕВА

ЗАКОН ПРОТИВ «КОНЦА СВЕТА»

Москвичи до сих пор с содроганием вспоминают майский «конец света» - масштабные отключения электроэнергии в столице. Вот почему особую важность приобрело обсуждение на состоявшемся 6 декабря заседании московского правительства проекта городского закона «Об энергосбережении в городе Москве».

Мы помним недавние возмутительные заявления господина Чубайса о возможных отключениях от электроэнергии столичных энергопотребителей в том случае, если температура в городе в течение трех дней будет находиться на уровне -25 градусов, - отметил мэр Москвы Юрий Лужков. - Тем большее значение приобретает документ, над которым мы сегодня работаем.

Столица - крупнейший потребитель топливно-энергетических ресурсов, отметил в своем выступлении руководитель Департамента топливно-энергетического хозяйства Москвы Всеволод Плешивцев. Вследствие недальновидной политики, проводившейся в последние годы руководством Мосэнерго и РАО «ЕЭС», Москва из энергоизбыточного города превратилась в энергодефицитный. Вот почему внедрение энергосберегающих технологий имеет столь большое значение. К примеру, 12 процентов потребляемой в городе энергии используется на освещение. При этом новейшие методы энергосбережения позволяют снизить уровень энергопотребления на эти цели практически на треть.

В столице действует целевая программа по энергосбережению на 2004-2008 годы. А

вот правовая база в этой сфере деятельности пока явно не соответствует поставленным задачам. Федеральный закон по энергосбережению фактически оказался чисто декларативным документом. Столичный законопроект предусматривает появление реального правового механизма его реализации, значительное усиление энергоаудита, централизацию ответственности за внедрение энергосберегающих технологий, стимулирование предприятий, переходящих на энергосберегающие технологии и оборудование.

Закон хорошо проработан, - отметил, завершая обсуждение, Юрий Лужков. - Но, на мой взгляд, в нем не хватает очень важной составляющей. Городу необходимо четко знать, как работают конкретные предприятия. Какие из них являются энергоэффективными, а какие - энергоизбыточными. Мы обязаны в законе установить конкретные нормы потребления энергии, благодаря которым сможем либо стимулировать рывки, либо наказывать нерадивых. В противном случае закон действовать не будет.

Законопроект отправлен на доработку.

Владимир РАТМАНСКИЙ

ЗАВОД В ОГНЕ

На востоке Москвы в понедельник, 5 декабря, возник пожар на одном из крупнейших промышленных предприятий столицы - заводе электротранспортного оборудования.

Сигнал о возгорании на предприятии, расположенном на Электроводской улице, дом 21, поступил в МЧС около 17 часов. Огнем была охвачена производственно-складская пристройка на площади около 150 квадратных метров. Борьбу с огнем вели 20 пожарных расчетов. Примерно к полудню их усилия увенчались полным успехом. К счастью, обошлось без пострадавших.

ПОНЕДЕЛЬНИК, 5.12

ИНФОРМАЦИОННЫЕ ТЕХНОЛОГИИ В ГОРОДСКОМ ХОЗЯЙСТВЕ

Как сообщили «МС» во вторник, 6 декабря, в префектуре Юго-Восточного административного округа Москвы, в культурно-досуговом центре Государственного университета управления (метро «Выхино», Рязанский проспект, 99) пройдет специализированная выставка «Информационные технологии в городском хозяйстве». Возглавляет оргкомитет выставки первый заместитель мэра Москвы в правительстве Москвы, руководитель Комплекса городского хозяйства Петр Аксенов.

Выставка проводится в целях развития и внедрения новых информационных технологий в городское хозяйство Москвы. На экспозиции будут представлены: системы видеонаблюдения, современные электронные платежные системы, оборудование и технологии для построения «умного дома», системы управления технологическими процессами, современные цифровые услуги, вентиляция и кондиционирование, охранная и пожарная сигнализация.

Время работы выставки: 8 декабря - с 10.00 до 18.00, 9 декабря - с 10.00 до 16.00. Вход свободный.

«МС» - Интерфакс

ВТОРНИК, 6.12

С ОПЕРАТИВКА

Клавдия ГРИНЯК,
глава управы района Котловка,
ЮЗАО

КОТЛОВКЕ НУЖНА ОБНОВКА



В новых микрорайонах Москвы одновременно со строящимися жилыми домами закладывается социальная инфраструктура: школы, детские сады, объекты спортивного и культурного назначения, торговли и бытового обслуживания. Четыре года назад, до того, как меня назначили главой управы района Котловка, работала первым заместителем главы управы района Северное Бутово, курировала строительство и ЖКХ. Откровенно говоря, до сих пор испытываю внутреннее удовлетворение от того, что принимала непосредственное участие в обустройстве нового современного района, который сегодня радует глаз.

В Котловке - районе 50-60-х годов застройки - сегодня требуются настойчивые, целенаправленные усилия по созданию благоприятных условий для проживания москвичей, по комплексной реконструкции территории. Однако приходится констатировать: снос и строительство жилья в районе ведется крайне медленными темпами.

Начиная с 2002 года здесь снесены только четыре дома - два по ветхости и две пятиэтажки, построены два стартовых дома - по ул. Ремизова, д. 15, корп. 3 и дом 14, корп. 4 по Севастопольскому проспекту, да еще двухсекционный 24-этажный жилой дом в квартале 18.

Восемьдесят процентов жилого фонда составляют пятиэтажные дома, и только семь из них относятся кносимым сериям. Из-за отсутствия площадей под переселение не находят решения вопрос о сносе ветхого жилищного фонда. Речь идет о доме 13 с двумя корпусами по ул. Нагорной.

Немаловажным фактором, тормозящим строительство и реконструкцию Котловки, является затянувшийся процесс передачи ведомственных домов Минатома в городскую собственность. Это задерживает развитие всего квартала.

Сегодня радуют темпы строительства торгово-развлекательных и культурных центров, поскольку они в районе практически отсутствовали. В этом году введены в эксплуатацию и открыты торгово-развлекательный центр «РИО» на ул. Б. Черемушкинская, д. 1 и торгово-культурный центр «Рамстор» по Севастопольскому проспекту, д. 7.

Люди все острее ставят вопрос о том, что наряду с новым строительством, сносом отслуживших свой срок пятиэтажек следует позаботиться и о жилом фонде города, который поизносился, но еще может послужить не один десяток лет. Становится очевидным, что проблема может быть решена лишь за счет интенсивного обновления жилого фонда.

В советские времена была система ППР - плано-предупредительного ремонта жилых зданий. На десять лет о ней забыли и вот теперь опять вспомнили. По существу, однако, система ППР пока не начала действовать заново. В нашем районе в 2006 году запланировано поставить на капремонт всего один дом при износе жилого фонда почти на 40 процентов.

Проблем, которые можно решить только на городском уровне, в нашем старом районе очень много. Но и мы не ждем у моря погоды - стараемся в этих сложных условиях делать максимум возможного, чтобы наши жители получили более комфортные условия проживания. Свои обязательства по ремонту кровель, лифтового и электрохозяйства, замене внутренних коммуникаций мы выполняем. Добились строительства ЦТП, 11 строений уже более года получают горячую воду. Решаем проблемы внутридворового освещения.

В районе также активно ведем работу по комплексному благоустройству - в первую очередь на территориях, которых пока не коснется реконструкция. Благоураживаем старые, тесноватые дворики.

В прошлом году на городском конкурсе «Московский дворик» наш двор дома 1 по ул. Ремизова занял третье место, а по ЮЗАО - первое, что, конечно же, для всего района было большой радостью. Но мы не ограничились благоустройством дворовых территорий, шагнули и за их пределы в целые микрорайоны.

Не меньшей радостью, а может быть, предметом законной гордости всей Котловки стал микрорайон Нахимовцев. Он занял первое место в конкурсе «Самый благоустроенный район столицы».

Деятельность управы в этом направлении не остается незамеченной. Микрорайон передан на сохранность объединенному домовому комитету, который добровольно принял на себя обязательства по сбережению жилого фонда и дворового имущества.

Вместе с тем еще придется потрудиться, чтобы переломить у многих жителей иждивенческую психологию. Такие люди подчас демонстративно не желают не только помогать в благоустройстве территорий, но и поддерживать элементарный порядок. Но мы уверены, что с помощью общественного мнения удастся привить им чувство причастности к тому, что делается вокруг.

Результаты работы - вот чем измеряется цена любых усилий. И район с оптимизмом смотрит в будущее.

Так совпало: в канун 275-летнего юбилея наружного освещения Москвы засиял вечерними огнями храм Святого великомученика Георгия Победоносца - небесного покровителя и заступника столичного града.

ПОДЕЛИТЬСЯ СВЕТОМ ХРАМА



ФОТО АЛЕКСАНДРА МАТЮШКИНА

Храм неброский - деревянный, шатровый, увенчанный ожерельем серебристых куполов, словно сошедший со страниц хрестоматий по древнерусскому зодчеству. Стоять бы ему на открытом ветрам крутояре, веселить глаз сельского прохожего где-нибудь в архангельско-вологодской глуши. А он вот угнездился среди каменных высоток Большой Академической улицы на севере столицы, в районе Коптево. Едешь порой мимо и недоумеваешь: что чернеет за оградой, за деревьями-

великанами, за шагающими богатырскими саженями-опорами ЛЭП...

И вот однажды вечером произошло чудо: высветились кресты на черном небе, блеснули серебром деревянные, покрытые лемехом главы, заиграли, запели, как струны на гусях, венцы сруба, захоро-водила узорчатой резьбой галерея-гульбище. Ожила, заговорила на непонятном горожанину языке архитектура русских раздолий. Потянулись к храму паломники, туристы из дальних мест. Что ни день,

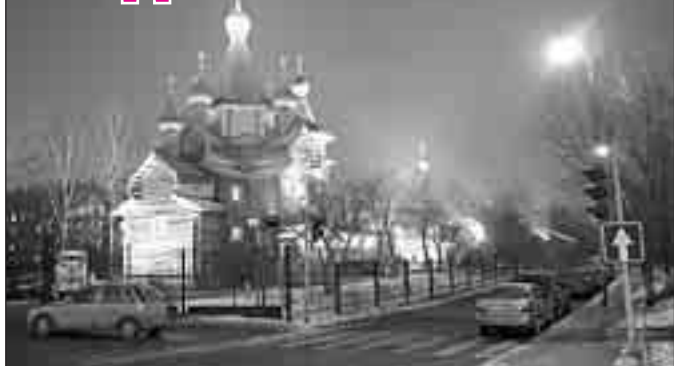
то какая-нибудь делегация наярнет - то немцы, то японцы. Дивятся... И свои - коптевцы - тоже потянулись к храму. Кто помолиться, а кто и просто с детьми погулять, полюбоваться.

Впрочем, едва ли удивишь москвича умелой архитектурной подсветкой. В центре что ни дом - то памятник. Стоит, сияет в лучах прожекторов, фонарей. Всей палитрой радуги веселит старая Москва прохожего. Потянулись светлые ниточки магистралей и к окраинам, где все меньше и меньше темных пятен.

...Коптево - район «спальный», с привычными атрибутами: пятиэтажками, девятиэтажками, аптеками и магазинами за углом, улицами с бетонными унылыми фонарями. Но вот пришли светотехники - и засиял обрадованно храм Георгия Победоносца.

Авторы подсветки - специалисты «Светосервиса» - Маргарита Белякова и Олег Проскурин. Работали, как говорится, не для галочки, с душевным теплом.

...Есть подземная подсветка - светильники утоплены в брусчатку

вокруг храма, есть невысокие фонари, есть прожекторы, нацеленные на кресты, главы. Чем выше - тем холоднее свет, чем ниже - теплее. Лампы у светильников металлоалогенные, излучающие белый свет. Такой и на иконах святого Георгия, едущего на белом коне и острием копыта попирающего супостата-змея.

С Петром Алексеевичем Парфеновым, старостой прихода, который отвечает за освещение храма, выходим во двор. Скамеечки, дорожки, небольшая избушка с вывеской - библиотека.

Ограда не запирается допоздна. В теплое время к нам родители с детьми приходят, бабушки, дедушки. Старшие на скамеечках отдыхают, дети гуляют поблизости. Отдали бы нам пустующие земли по соседству, мы бы скверик разбили, дорожки проложили. Облагородили бы территорию. Не поверите, в кустах поблизости и собак выгуливали, и компании пьяные выгуливали, и компании пьяные выгуливали. А как стал тут храм, засиял огнями - безобразий меньше, - Петр Алексеевич придиричиво осматривает владения. Чуть поодаль вышел на прогулку и отец-настоятель иеромонах Авраамий, нет-нет и взглянет на храм. Любуется.

Фотографировать будете? - интересуется батюшка. И на мой удивительный ответ добавляет: - Хочется поделиться радостью...

Александр АСТАФЬЕВ

В ОКРУГАХ И РАЙОНАХ

БЕЛОКАМЕННЫЕ ПРИСТАНИ В ЦАРИЦЫНЕ

По сообщению пресс-службы Департамента природопользования и охраны окружающей среды города Москвы, в конце ноября прошлого совещание, на котором обсуждалось будущее Царицынских прудов. Конечно, речь шла прежде всего о Верхнем Царицынском пруде, так как именно его реконструкция является первоочередной задачей. Пруд занимает 15 га, протяженность береговой линии - 3,5 км. Сейчас ведутся работы по берегоукреплению, которые планируют полностью закончить зимой. Ближе к весне предстоит решить вопрос о заселении пруда икhtiофауной и водоплавающими птицами. В апреле будут обсуждаться вопросы озеленения.

Но очистка пруда от ила, дренажные работы - это еще не все. Впереди и ландшафтные изменения. Например, вокруг водоема будут воссозданы мостки и прогулочные дорожки, пять белокаменных пристаней и арка на острове (сохранились архивные чертежи и воспоминания очевидцев, так что возможность проектирования имеется).

У дворцовой части пруда будет сделан зеленый откос, планомерно уходящий в воду. На десяти процентах прибрежной территории будут высажены околводные растения, которые просто необходимы для нормальной жизни рыб, обитающих в водоеме.

Обсуждались и более сложные проблемы. Например, трудности удаления органики из донных отложений пруда. Планируется поставить установку по очистке воды, которая будет «отжимать» воду, удаляя из нее фосфор и взвешенные частицы. В результате таких операций вода станет практически питьевой.

Руководитель департамента Леонид Бочин поставил задачу сдать Верхний Царицынский пруд под ключ уже к 5 июня, международному Дню защиты окружающей среды.

Ольга МАТВЕЕВА

«Подкорми птиц зимой - послужат тебе весной», - говорили в старину. Москвичи от традиций не отказались.

Во всех парках столицы усилиями работников Союза охраны птиц России (СОПР) организованы подкормочные площадки. С этого года подобные «столовые» расположатся и во дворах учебных заведений. Первая появилась возле центра детского творчества «Матвеевское» (ЦДТ). Именно здесь установлены кормушки, сконструированные руками мастеров.

Место выбрали не случайно. Рядом расположен природный заказник «Долина реки Сетунь», сотрудники которого давно шефствуют над ребятами Западного административного округа. И школьники не понаслышке знают о трудностях птичьей жизни. 3 декабря наряду со взрослыми они продемонстрировали свои творения на конкурсной выставке самодельных кормушек. Три лучшие были отобраны и вывешены по соседству с работами профессионалов.

Мы не ожидали увидеть такое количество гостей, - удивилась Светлана Михайлова, директор ЦДТ. - Пришлось даже дополнительные столы на улицу выносить.

Конкурс проходил под открытым небом. Повсюду кипела работа.

Синичкам очень удобны сеточные кормушки, - рассказывала семиклассница Ольга



ФОТО ИГОРЯ КОЗЛОВА

КАФЕ ДЛЯ ПЕРНАТЫХ

Боканева. - Вот я и взяла сетло из-под картошки, а в нее положила смесь из маргарина, семечек и пшена.

А я без крышки кормушки не представляю, - возражала ее сверстница Юлия Паршина.

Кстати, именно ее творение - своеобразное кафе для пернатых - признали самым красивым. Крыша украшена зеленой искусственной веточкой с сидящими на ней фигурками птичек. А на входе табличка с надписью: «В зимний день среди ветвей стол накрыт здесь для гостей».

В стороне от шумных ребяташек трудились взрослые. В отличие от «самодельных», которые сконструировали на весные кормушки, они устанавливали деревянные резные домики, возвышающиеся на полтора метра столбах.

Когда был объявлен пере-рыв, всех присутствующих потчевали чаем с печеньем.

Ольга ПЕТРУСЕВА

Измайловский парк входит в четверку самых крупных общегородских парков. Площадь этого культурно-природного комплекса 310 гектаров, его ежегодно посещают более трех миллионов москвичей, жителей ближнего Подмосковья, гостей столицы. Через два года парку исполнится 80 лет, и о том, каким он был вчера, в каком состоянии находится сегодня и какой облик обретет завтра, рассказывает директор парка Анатолий Боярков.

Субботним утром мы прогуливаемся с ним по аллеям, тропинкам его обширного хозяйства, и я узнаю, что село Измайлово было заложено императором Алексеем Михайловичем. Это была его резиденция. Тогда здесь появились рощи будущего парка - аптечный огород, зверинец, беседки. В предреволюционные годы в этих лесах проходили маевки рабочих, а с 1927 года заработал парк культуры и отдыха.

Много с тех пор воды утекло, а парк по-прежнему живет, хотя заметно постарел, утратил немало ценного из того, что раньше было. Из шести площадок народного творчества осталась лишь одна. Кафе-мороженое, куда всегда были очереди, помнят только московские бабушки и

ПАРК ЖДЕТ ХОЗЯИНА

дедушки. Значительно сократилось число аттракционов, да и оставшиеся требуют технической реконструкции. Вышли к пруду, а вернее к настоящему озеру с зеркальной площадью в пять гектаров, где московские рыбаки таскают карасей от 300 граммов до килограмма, и увидели, что пруд-озеро просит укрепления берегов, благоустройства прилегающих территорий. Парк расположен на болотистой местности, и по весне газоны залиты водой - нужна дренажная система с отводными и обходными каналами.

В общем, куда тут ни ступи, все просит вмешательства человека, хозяина, чтобы восстановить утраченное и одновременно придать парку современный облик с такой инфраструктурой обслуживания, которая бы притягивала сюда целые семьи, и всем бы находились развлечения по душе.

Реально ли осуществить это, не попахивает ли здесь маниловщиной с ажурными призрачными

мостомами через реки и долины? Директор парка после прогулки показал мне в своем кабинете недавно принятое постановление правительства Москвы по планировке и развитию территории Измайловского парка. Этот документ по существу является его генпланом. Сейчас идет разработка конкретной программы: что, где и когда нужно делать. Сегодня именно это - главная задача директора Измайловского парка, который намерен представить программу в Комитет по культуре города Москвы и префектуру ВАО уже в первом квартале 2006 года.

Задумки большие, но планомерно в намеченные сроки реализовать их можно будет лишь при одном главном условии: если на территории парка будет единый хозяин. Сегодня лесопарковый комплекс расчленен на части: за состояние пруда-озера отвечает ГУП «Мосводосток», лесные насаждения до сих пор были под опекой управления городскими лесами, теперь

ЗЕЛЕНОГРАД ОСТАНЕТСЯ ЦЕНТРОМ ЭЛЕКТРОНИКИ

По поручению правительства Москвы в НИИПИ Генплана разработана стратегия дальнейшего развития Зеленограда до 2020 года. О ней рассказал на встрече с жителями префект ЗелАО Анатолий Смирнов.

На общественном градостроительном совете под руководством мэра Москвы было определено, напомнил префект, что Зеленоград не будет «спальным» районом столицы, а останется самостоятельным городом, центром российской электроники. Его главный потенциал - инвестиции в сферу высоких технологий. Среди основных направлений развития округа в первую очередь называют уникальные научные и интеллектуальные возможности, создание новых рабочих мест. Кроме того, в поле зрения властей - обеспечение зеленоградцев жильем, а также совершенствование транспортного сообщения как внутри округа, так и между Зеленоградом и Москвой.

Население Зеленограда сегодня составляет 207 тысяч человек, а к 2020 году достигнет 230 тысяч. К тому времени предполагается довести численность рабочих мест до 91 тысячи. Ежегодно планируется создавать до 100 тысяч квадратных метров жилья, в том числе для переселения из сносимых пятиэтажек. В план строительства 2006 - 2010 годов включен 20-й микрорайон Крюкова, который станет одним из лучших в Зеленограде.

Серьезное внимание уделено и созданию социальной инфраструктуры. Так, планируется строительство поликлиники в Крюкове, новых детских школ, физкультурно-оздоровительных комплексов. Появятся, например, стадион на пять тысяч мест, крытый легкоатлетический манеж и спортивная школа в районе Матушкино-Савелки, спортивный клуб «Рекорд» в Крюкове.

Отдельный вопрос - хранение и парковка автомобилей. Если сейчас на тысячу жителей округа приходится 240 автомобилей, то в будущем эта цифра вырастет до 310. Ясно, что предусмотрены меры по обеспечению зеленоградцев гаражами по доступным ценам.

Мэр Москвы поставил задачу решить транспортную проблему так, чтобы путь от Зеленограда до столицы не превышал полчаса. В постановлении городского правительства намечена реконструкция Ленинградского шоссе. Облегчится связь округа с Москвой и со стороны Долгопрудного, где также будет сооружена развязка. Кроме того, ставится вопрос о продлении до Зеленограда скоростной трассы, запланированной от Речного вокзала до аэропорта Шереметьево.

Недалеко то время, когда зеленоградцы перестанут ездить в Москву на работу - все необходимое для комфортной жизни они будут иметь в своем городе, десятом округе столицы. Проект развития Зеленограда намечено утвердить в столичном правительстве до конца нынешнего года.

Нина КАЗЬМИНА

переходят к Департаменту природопользования и охраны окружающей среды. А кому, как не директору парка, на месте виднее, что, в каком объеме и в какой очередности тут нужно делать? Директор считает, что финансовые средства на реконструкцию, развитие парка должны напрямую направляться в администрацию, и она по согласованию с Комитетом по культуре города, префектурой ВАО сама должна определять первоочередные объекты, выполнять роль заказчика на проведение подрядчиками благоустроительных работ.

- Нам нужно одно - реальные управленческие права всем единым парковым комплексом. Понимаем, что при этом многократно возрастает и наша ответственность, которую мы готовы взять на себя в интересах ускорения комплексного возрождения и обновления парка. Тогда здесь ежегодно смогут отдыхать не три миллиона москвичей и гостей столицы, а гораздо больше, - подытоживает нашу беседу А. Боярков.

Николай АНДРЕЕВ

ДИСПЕТЧЕРСКАЯ «МС»

по будням с 16.00 до 17.30 E-mail: moswed@mail.ru

675-13-39

ДОБРО ПОЖАЛОВАТЬ... В УТИЛЬ

«Несколько лет назад продал свой автомобиль по генеральной доверенности. С покупателем была джентльменская договоренность о том, что он обязательно снимет машину с учета и переоформит ее на себя. Но, как это часто бывает, новый владелец оказался необязательным. С прошлого года мне стали приходить квитанции об уплате налога на транспортное средство. Я с большим трудом отыскал того самого товарища, но он, оказывается, давным-давно перепродал мою машину по очередной доверенности и даже не знает, где и в чьих руках она сейчас находится. Посоветуйте, что же мне делать? Не платить же до конца жизни налог за чужую машину?»

Илья МАРТЬЯНОВ, СВАО.

Как пояснил нам сотрудник ГИБДД ЗАО Виктор Степаненко, в вашей ситуации есть только два выхода. Вы можете попытаться разыскать владельца машины и

решить с ним вопрос полностью. Если же вам кажется, что это бесполезно, а машина давно стоит на свалке, то советуем вам обратиться в ГАИ и утилизировать транспортное средство. Вы можете это сделать как законный хозяин автомобиля в территориальном отделении ГИБДД. Никаких проблем с утилизацией не возникнет.

«Хотелось бы узнать, какие новые жилые дома в новом году построят город на свои бюджетные средства в нашем районе Богородское?»

Николай ВОЛОВИКОВ, ВАО.

АДРЕСА НОВОСЕЛИЙ

Согласно постановлению правительства Москвы № 749-ПП от 16 октября 2005 года «Об утверждении адресных перечней строительства и ввода жилых домов в 2006 году за счет средств бюджета города» для района Бо-

городское, проинформировали «МС» в строительном отделе его управы, определены четыре адреса: микрорайон 18Б, корпус 1; микрорайон 18Б, корпус 2А; микрорайон 18Б, корпус 2Б; микрорайон 18Б, корпус 3.

ТОРГОВАТЬ МОЖНО, НО...

«Как можно получить разрешение на уличную торговлю, куда обратиться и какие документы представить?»

Якоб АНЗОРОВИЧ, ЮАО.

Специалист отдела потребительского рынка и услуг управы Орехово-Борисова Южного Ксения Семина сообщила, что обращаться за разрешением на мелкорозничную торговлю следует в префектуру округа. Устанавливать киоски и тонары ООО и ПБОЮЛ могут только в соответствии с планом дислокации торговых объектов, утверждаемым ежегодно. Если будет добро, обращение передается в управу района для принятия конкретного решения. Для



ФОТО АНДРЕЯ НИКИТИЧЕВА

торговли сельскохозяйственной продукцией с машин отведены специальные места, о которых тоже можно узнать в управе.

«Если товарищество собственников жилья решило самостоятельно управлять своим домом, какие вопросы в отношениях с подрядчиками оказываются в его компетенции?»

Николай ЗАБОЛОТНЫЙ, член правления ТСЖ, ВАО.

СМЕЛЕЕ, ТОВАРИЩИ, В РЫНОК...

Товарищество собственников жилья (ТСЖ), как проинформировали «МС» в столичном Департаменте жилищной политики и жилищного фонда, обладает правами заключать с подрядчиками договоры о содержании, ремонте и реконструкции общего имущества, предоставлении установленных действующим законодательством жилищным услуг, а также дополнительных услуг, если в них возникает необходимость, о продаже, обмене или сдаче в аренду собственного имущества. Кроме того, у ТСЖ есть право пользоваться банковскими кредитами по любым договорам с поставщиками услуг и работ в ЖКХ.

ЛЕГКО ЛИ СТАТЬ НОВОСЕЛОМ?



Комментирует ведущий эксперт отделения «Сокол» корпорации «ИНКОМ-недвижимость» ЛЯПУНОВА Юлия Сергеевна

В последнее время средства массовой информации наперебой рассказывают об авантюрах инвесторах. Проблема настолько масштабна, что за ее решение взялось правительство города. О том, как избежать риска при покупке жилья в новостройке, мы попросили рассказать Ляпунову Юлию Сергеевну, ведущего эксперта отделения «Сокол» Корпорации «ИНКОМ-недвижимость».

В столице при долевым участии будущих жильцов возводится множество новостроек, и квартиры в них пользуются высоким спросом. Покупка жилья на раннем этапе строительства дома выгодна, поскольку после его завершения квадратный метр возрастает в цене. Но при приобретении квартиры можно столкнуться с множеством проблем. Одна из самых неприятных - деньги заплачены, а новоселья и не предвидится.

С ЧЕГО НАЧИНАЕТСЯ ДОМКОМ?

«У нас, группы жильцов, есть намерение создать домовый комитет. С чего начать?»

Людмила ВЕСЕЛОВА, ЦАО.

В Департаменте жилищной политики и жилищного фонда города Москвы нам объяснили, что начать надо с собрания жильцов дома и выбора правления домкома. Численность правления соответствует количеству подъездов в доме плюс один

человек. Если дом одноподъездный, число членов правления должно составлять не более трех человек. В собраниях, которые проводятся в доме, участвуют по одному представителю от каждой семьи, постоянно зарегистрированные по данному месту жительства и достигшие 18 лет. Более подробные разъяснения можно получить, обратившись в управу района.

КАК НАМ СООБЩИЛИ В УПРАВЛЕНИЕ ПОТРЕБИТЕЛЬСКОГО РЫНКА И УСЛУГ ЗЕЛЕНОГРАДСКОГО ОКРУГА, МАГАЗИНОВ С ТАКИМ НАЗВАНИЕМ В МОСКВЕ НЕТ. ПРОДУКТЫ ПО СНИЖЕННЫМ ЦЕНАМ ДЛЯ ПЕНСИОНЕРОВ ПРОДАЮТСЯ В СУПЕРМАРКЕТЕ «КАПРИЗ» В 6-М МИКРОРАЙОНЕ И МАГАЗИНЕ «КОПЕЙКА» В 14-М МИКРОРАЙОНЕ. РАЗВИВАЕТСЯ ТАКЖЕ СЕТЬ

ГДЕ КУПИТЬ ТОВАРЫ ВЕТЕРАНУ

«Будут ли открываться магазины «Ветеран» в новостройках?»

В. ПАВЛОВ, Зеленоград.

магазинов «Утконос», где можно недорого купить продукты. До конца нынешнего года планируется открыть эти магазины

в 606-м и 315-м корпусах, а в будущем году - в корпусах №№ 117, 258, 403а, 830, 1051, 1437, 1602.

СОБАКА - ДРУГ, А СОСЕД КТО?

«Соседи держат собаку на балконе, и к нам вниз текут нечистоты, идет неприятный запах. В санэпидстанции посоветовали подать в суд, но мы пенсионеры-инвалиды, и нам это не под силу. Сходили в опорный пункт, сообщили участковому, но пока меры не приняты. Куда обращаться дальше?»

Маргарита Николаевна, Зеленоград, 15-й микрорайон.

Начальник участковых инспекторов района Крюково А. Карачкин пообещал немедленно разобраться в ситуации. Кроме того, надо подать письменное заявление в ОВД «Крюково», которое находится в корпусе № 1565, тел. 537-46-58.

В диспетчерской дежурили:

Г.Воскресенский, Н.Казьмина, Н.Модестов, О.Петрусева, П.Полынов, В.Широков

ИНКОМ Тел. 363-04-56

СОБСТВЕННИК ВСТУПАЕТ

Недавно в префектуре ЦАО состоялась конференция, посвященная современному состоянию и перспективам развития жилищного самоуправления на территории округа. На нее собрались специалисты, представители законодательной власти, активисты товариществ собственников жилья (ТСЖ), руководители ДЕЗов и других структур, вовлеченных в практическое решение задач реформирования ЖКХ. В конференции принял участие глава Департамента жилищно-коммунального хозяйства и благоустройства Артур Кескинов.

ВПЕРЕДИ СТОЛИЦЫ ВСЕЙ

Не будет преувеличением сказать, что именно ЦАО стал пионером в развитии самоуправления граждан в жилищной сфере. О накопленном здесь опыте, о проявившихся в процессе работы проблемах вела речь с трибуны конференции первый заместитель префекта ЦАО Елена ВАСИНА. И, конечно, она не могла обойти вниманием вопросы, связанные с введением в действие нового Жилищного кодекса (ЖК) РФ.

Хотя реформа жилищно-коммунальной сферы идет уже более десяти лет, изменения в законодательстве долгое время откладывались. Новый закон иной раз называют революционным, хотя на самом деле он таковым не является. По сути дела, кодекс последовательно реализует политику, сформулированную еще в федеральной целевой программе «Жилище» на 2002 - 2010 годы, а также принципы Гражданского кодекса. Сегодня он предоставляет реальные механизмы для решения многих проблем, накопившихся в жилищной сфере и имеющих уже системный характер. Но это вовсе не означает, что один документ может сразу их все решить. Создание условий для этого во многом зависит от органов исполнительной власти.

ПЕРЕМНЫ, ПЕРЕМНЫ...

Изначально в округе было немало сделано для оказания практической помощи и поддержки ТСЖ и другим объединениям граждан. Так решалась наиболее актуальная задача - формирование у собственников чувства хозяина, повышение ответственности за принадлежащую им собственность.

В ЦАО этой проблемой занялись в 1998 году и начали с разработки целевой окружной программы. Каждый этап программы определяет свой уровень задач, а ее целевая установка направлена на формирование особой среды с новым отношением граждан к собственности. Комплексы недвижимого имущества признаются здесь самостоятельными объектами хозяйствования, которые в будущем должны составить социально-экономический базис реформирования ЖКХ.



Первый заместитель префекта ЦАО
Елена ВАСИНА

В округе сейчас функционирует 455 ТСЖ. Количество сформированных комплексов недвижимого имущества за последние пять лет увеличилось в четыре раза - с 50 до 212. По оценке Департамента жилищной политики и жилищного фонда г. Москвы, эффективность этой работы в ЦАО по итогам двух этапов программы значительно превосходит аналогичные показатели других округов. Здесь зарекомендовал себя механизм предоставления ТСЖ бюджетных дотаций на содержание жилищного



ФОТО АНДРЕЯ НИКЕРИЧЕВА

фонда через ДЕЗы районов. Произошли существенные изменения в решении вопросов передачи в управление ТСЖ жилищного фонда города.

- В 2003 году, - отметила Елена Васина, - была создана окружная комиссия по передаче домов в управление, положение о которой приведено в соответствии с требованиями нового ЖК. Тогда домами управляли только 119 товариществ. Сегодня в округе в управлении товариществ находится 243 многоквартирных дома, то есть более половины всех домов ТСЖ.

ПОМОЩЬ СОВЕТОМ И РУБЛЕМ

Одна из главных целей реформы - демополизация обслуживания жилищного фонда и формирование рынка услуг. То есть в сфере управления жилищным фондом, равно как и в сфере предоставления услуг, должна формироваться конкурентная среда. Ключом к развитию конкуренции становится формирование института заказчика как субъекта рыночных отношений.

Сейчас в городе уже есть опыт привлечения частных компаний к управлению жилищным фондом. Но чтобы сравнить, лучше или хуже стало городу и его жителям от этого, надо всесторонне проанализировать результаты их деятельности. Как подчеркнула первый заместитель префекта округа, здесь не должно быть скоропалительных решений о повсеместном отказе, например, от услуг ДЕЗов.

Поскольку институт частных управляющих компаний, которые должны составить реальную конкуренцию ДЕЗам, еще не получил достаточно широкого распространения и выбор у собственников ограничен, встает вопрос о привлечении ТСЖ к самостоятельному управлению своими домами. Практика подтверждает, что такое желание у членов ТСЖ есть, но им недостает практического опыта и необходимых знаний.

- Именно поэтому, - продолжила Елена Васина, - мы пошли навстречу объединениям жителей и организовали на базе ГУП ЦПОЖ уполномоченной организации префектуры ЦАО - практическое обучение слушателей по общему курсу самоуправления в жилищной сфере по ряду тематических программ. Помимо обучения, оказания юридической и консультативной помощи объединениям жителей округ принимает конкретные меры по оказанию практической помощи тем товариществам, которые решили взять дома в управление.

чтобы реализовать основные положения кодекса в рамках своих полномочий. В связи с этим в округе разработали план конкретных действий в виде целевой программы на ближайшие два года.

- Основная задача текущего момента, - подчеркнула Елена Васина, - не разрушить, не обвалить действующую систему управления жилищным фондом, а создавать условия для поэтапного перехода к профессиональному управлению объектами недвижимости с привлечением частных управляющих компаний.

Как известно, в соответствии с новым ЖК собрания по выбору способа управления домом должны пройти до 1 марта 2006 года. Как обстоит дело в округе? В 155 домах на территории ЦАО все помещения находятся в частной собственности. По итогам инвентаризации сформирован перечень из 1157 домов, где такие собрания должны состояться в определенный законом срок. Все необходимые для этого организационные, методические и правовые вопросы властями округа проработаны.

КОНФЛИКТЫ НЕИЗБЕЖНЫ?

В префектуре думают уже и о возможных конфликтах, связанных с выбором способа управления домом. Елена Васина привела три модели возможного развития ситуации.

Вариант первый. В случае определения способа управления через управляющую организацию перед собственниками встает проблема выбора такой организации на свой страх и риск. Префектура должна сформировать перечень положительно зарекомендовавших себя организаций. И если первоначальный выбор себя не оправдывает, собственники получают возможность прибегнуть к услугам другой управляющей компании.

Вариант второй. Практика показывает, что собственники, самостоятельно определившиеся со способом управления своим домом, не составят большинства. Причины могут быть разными - психологическими, экономическими или чисто техническими. Например, возможны случаи, когда часть собственников готова принять решение, но общее собрание не состоялось или не было кворума. Поэтому в

ЦИФРЫ И ФАКТЫ

На территории ЦАО в данный момент функционирует 1165 объединений жителей различных организационно-правовых форм, в том числе 455 ТСЖ, что составляет треть всех ТСЖ, созданных и действующих в столице. Префект ЦАО Сергей Байдаков одним из приоритетов социально-экономической программы округа объявил привлечение малых предприятий в сферу ЖКХ, в том числе и в качестве управляющих компаний.

привлеченных средств. В данный момент префектурой подготовлены и проходят согласование пять проектов распорядительных документов правительства города о проведении реконструкции домов ТСЖ. В качестве примера можно назвать ТСЖ «Брюсов, 2/14-10» в Пресненском районе. Здесь планируемые работы позволят не только улучшить состояние дома, но и провести реконструкцию близлежащих строений в рамках единой архитектурной концепции.

Другой пример - ТСЖ «Солянка, 1/2». Учитывая неудовлетворительное состояние здания, товарищество обратилось к мэру Москвы Юрию Лужкову с предложением о поэтапном комплексном проведении ремонтно-реставрационных работ без отселения жителей за счет средств ТСЖ и привлеченного соинвестора. Как того требует жилищное законодательство, решение было принято большинством голосов собственников помещений. Инициативу товарищества поддержали мэр Москвы и префектура округа. И такие примеры не единичны.

КОДЕКС ПРИДЕТСЯ УВАЖАТЬ

Положения нового ЖК являются предметом широкого обсуждения и критики. Точек зрения и суждений высказывается много, однако задача органов исполнительной власти состоит в том,

21 июля 2005 года № 94-ФЗ «О размещении заказов на поставки товаров, выполнение работ, оказание услуг для государственных и муниципальных нужд». После проведения конкурса орган местного самоуправления должен уведомить всех собственников о его результатах, а также об условиях договора управления домом. В случае отказа собственников помещений заключить договор, несогласия с его условиями или просто игнорирования договора разногласия должны рассматриваться в судебном порядке согласно статье 445 ГК РФ. Подобный вариант развития событий вполне прогнозируем и, значит, в отношении значительной части жилищного фонда идея самоуправления, заложенная в нормах ЖК, может остаться нерезализованной.

Третий вариант возможного конфликта связан с тем, что в состав имущественных комплексов многоквартирных

ЦИФРЫ И ФАКТЫ

Распоряжением префекта ЦАО № 3167-р от 20 июля 2005 года утверждена комплексная целевая программа «Развитие самоуправления граждан в жилищной сфере на территории ЦАО в 2005 - 2007 годы». Программой на 2005 год предусмотрено формирование комплексов недвижимого имущества по 48 объектам, из которых 22 проходят процедуру за счет бюджетных средств и 26 - за счет средств жителей. Всего в округе выполнены работы по описанию общего имущества многоквартирных домов по 212 объектам.

домов может входить городская или муниципальная собственность. Здесь не исключено возникновение коллизий при принятии решений об условиях управления, обслуживания дома и о соответствующих тарифах. В соответствии с Бюджетным кодексом РФ решения собрания собственников помещений и органов управления ТСЖ в части определения расходов на содержание общего имущества не могут иметь обязательной силы для бюджета. Наоборот, бюджетом могут быть предусмотрены расходы на содержание данного государственного или муниципального имущества, рассчитанные по тарифам, которые отличаются от ставок, утвержденных решением органа управления домом. В итоге равные в правах участники жилищных отношений могут самостоятельно принимать законные и в то же время противоречащие решения. И здесь округ должен предложить механизм предупреждения таких конфликтов.

В заключение Елена Васина высказалась в поддержку инициативы о создании некоммерческой общественной организации «Клуб ТСЖ ЦАО». Главной целью клуба станет укрепление корпоративного духа и повышение престижа жилищного самоуправления. Инициаторы намерены учредить печатный орган клуба - информационно-аналитическую газету, в которой найдет отражение деятельность объединений собственников.

КУДА ИДЕМ?

Руководитель Департамента ЖКХиБ Артур КЕСКИНОВ сосредоточился на общем векторе реформирования ЖКХ столицы, рассказал о достигнутых результатах и о том, что предстоит сделать в ближайшей перспективе. Он, в частности, отметил, что в последние годы в Москве успешно реализованы многие проекты, которые, по сути дела, являются ключевыми для судьбы реформы. Москва отказалась от чисто механического перекладывания проблем ЖКХ на плечи граждан и перехода на оплату жителями полной стоимости услуг. Столица демонстрирует социально ориентированный подход к проблеме. Это и дифференцированный подход к формированию тарифов, которые устанавливаются один раз в год, это и льготы социально незащищенным категориям граждан, предоставляемые без сбоев.

Программа адресной социальной помощи населению по оплате жилищно-коммунальных услуг реализуется через городской центр жилищных субсидий. Московский стандарт максимально допустимых расходов на оплату услуг

ЦИФРЫ И ФАКТЫ

По заказу Департамента жилищно-коммунального хозяйства и благоустройства г. Москвы разработаны методические рекомендации по подготовке и проведению общих собраний собственников по выбору способа управления многоквартирным домом. Специалистами ГУП ЦПОЖ регулярно, два раза в неделю, проводятся бесплатные консультации по вопросам жилищного самоуправления. За период 2001 - 2005 гг. консультации в центре получили около 2,5 тысячи граждан.

отношении оставшейся части многоквартирных домов органы местного самоуправления в соответствии с законом должны провести конкурс и по его итогам определить управляющую компанию.

После 1 марта 2006 года проведение конкурсов будет осуществляться на основании московского законодательства, разработанного в соответствии с положениями Федерального закона от

В СВОИ ПРАВА

ЖКХ в совокупном доходе семьи составляет 10 процентов, что значительно ниже федерального стандарта. В числе других регионов Москва успешно участвовала в эксперименте по переводу всех видов помощи из бюджета непосредственно потребителям услуг, а не их поставщикам. В течение года открыты персонализированные социальные счета, по которым москвичи получают жилищные субсидии.

Важной для города остается проблема управления жилищным фондом, поскольку сейчас коренным образом меняются правоотношения между основными субъектами, действующими в сфере ЖКХ. Что уже удалось сделать? Разделены функции заказчика и подрядчика по предоставляемым услугам, что на первом этапе реформы позволило несколько повысить эффективность обслуживания жилого фонда. Развивается практика проведения конкурсов на выполнение подрядных работ по обслуживанию и ремонту жилищного фонда.

- Еще много, - подчеркнул Артур Кескинов, - жалоб от москвичей на грубость, неверные расчеты, невозможность дозвониться по телефонам. Эти факты требуют внимания органов власти всех уровней.

ЦИФРЫ И ФАКТЫ

За 2005 год ГУП «Центр поддержки объединенных жителей» (ЦПОЖ) оказал содействие инициативным собственникам домов по подготовке необходимых документов для создания и проведения регистрации ТСЖ. Во исполнение распоряжения правительства Москвы № 17-РП от 20 января 2004 года, по доверенности управления Департамента жилищной политики и жилищного фонда г. Москвы в ЦАО ГУП ЦПОЖ представлял интересы города в части жилых помещений на 23 собраниях по выбору способа управления многоквартирным домом.

Важной для города остается задача реализации программы по капитальному ремонту жилых домов. Здесь приходится иметь в виду, что новый ЖК оставляет за собственниками право определять необходимость финансирования данных работ.

Другая сложная и масштабная задача реформы - установка приборов учета. Эта программа должна обеспечить не только оплату жителями фактически потребляемых ресурсов, но и создать возможности для проведения ресурсосберегающих мероприятий, повысить в конечном итоге эффективность управления каждым домом.

ВКЛЮЧИТЬ ЧЕЛОВЕКА!

Как отметил руководитель Департамента ЖКХиБ, большую роль в благоустройстве города и в общем повышении комфортности бытия столичных жителей сыграли программы «Мой двор, мой подъезд» и «Улучшаем свое жилище». Но не менее важен тот факт, что реализация этих программ создает условия для развития самоуправления граждан в жилищной сфере для последующего активного включения их в управление своим домом.

Реформирование системы управления жилищным фондом - задача сложная и многоуровневая. От ее решения зависит возможность собственников успешно реализовывать свои права. Необходимо изменение значительного числа документов экономического и правового характера, выстраивание технологии взаимоотношений между населением и структурами бизнеса.

- Без этого, - считает Артур Кескинов, - сфера управления жилищным фондом так и останется непривлекательной для бизнеса, а собственник жилья не будет защищен от недобросовестных структур. Такое положение может только нарушить устойчивое и стабильное на данный момент жизнеобеспечение населения.

Особого внимания заслуживает разработка методологии взаимодействия с населением, с организованными объединениями граждан, с собственниками и нанимателями. Необходимо соответствующее обучение, налаживание взаимопонимания между жителями и управляющими, подрядными и снабжающими организациями. Руководитель департамента так обозначил круг ближайших задач реформирования столичного ЖКХ: разработка нормативно-правовых актов, организация работы с жильцами, подготовка кадров для бизнес-структур и обеспечение их деятельности.

- И все эти мероприятия, - заключил Артур Кескинов, - должны проходить мягко, безболезненно, постепенно, без ломки действующей системы. Сегодня есть разночтения, есть разное видение

проблем. Их обсуждение в рамках округов столицы может стать основой для формирования единой программы реформы.

БЕЗ ПРАВА НА ОШИБКУ

Что и говорить, реформа такой чувствительной сферы, как ЖКХ, невозможна без учета социального фактора. На это обратила внимание депутат Мосгордумы Инна СВЯТЕНКО. Социальная безопасность реформы - так она сама определила тему своего выступления. Да, в столице действует ступенчатая система субсидий, однако для многих жителей коммунальные услуги все же очень дороги.

- И если говорить о грядущей реформе, - продолжила депутат, - не все будет так здорово, как нам обещают. Вот почему важна информированность населения. Вопрос этот уже обсуждался на заседании городского правительства.

Особого внимания заслуживают проблемы, связанные с введением в действие положений нового ЖК. На семинарах по разъяснению кодекса, которые проводятся в Госдуме, авторы закона не могут ответить и на половину вопросов, возникающих у московских депутатов. Слишком много разночтений, закон получился сырым, и законодателям столицы надо серьезно подумать о его адаптации к условиям Москвы.

- Мы должны получить тот городской закон, - считает Инна Святенко, - который действительно необходим для развития самоуправления. Например, часто возникает вопрос об управляющих компаниях. Мы слышим, что есть частные компании, которые могут управлять нашими домами не хуже ДЕЗов: цены будут ниже, а качество услуг выше. Но покажите нам эти компании! Дайте людям возможность выбрать! Пока я на территории ЦАО видела немного компаний, которые действительно хотят конкурировать с ДЕЗами.

Не случайно столичные законодатели предлагают ввести ЖК РФ в действие на территории Москвы не раньше 2010 года. То же самое предлагается сделать и в отношении реформы ЖКХ в целом. Депутаты полагают, что Москва - особый город, где нельзя ошибаться.

- Сначала город должен создать систему безопасности, - убеждена депутат, - только после этого можно проводить реформу.

ДЕЗЫ НЕ ПРОЩАЮТСЯ

Непростым вопросам реорганизации системы управления многоквартирными домами в рамках нового ЖК РФ посвятил свое выступление генеральный директор ГУП ДЕЗ Басманного района Андрей МОШОНКИН. Кодекс меняет отношения между собственниками помещений и управляющими компаниями. Безусловно, управление домом самими жителями посредством ТСЖ может быть эффективным, и примеры тому есть.

- Но не во всех домах, - считает руководитель ДЕЗа, - желание и возможности собственников могут позволить реализовать такой способ управления. Поэтому и сейчас, и в будущем управление домом группой специалистов, профессионалов останется преобладающим вариантом. Это вовсе не означает, что жители домов, выбравшие управляющую компанию, в том числе и ДЕЗ, будут отстранены от управления. Ведь в соответствии со статьей 161 ЖК РФ отношения между заказчиком и поставщиком услуг будут строиться исключительно на договорной основе. И переход на договорные отношения в целом должен эффективно отразиться на качестве услуг.

В то же время руководитель ДЕЗа солидарен с городскими законодателями в



ФОТО АНДРЕЯ НИКЕРИЧЕВА

том, что новый кодекс больше ставит вопросов, чем дает ответов. Так, например, он не дает определения управлению домом, его нормы сводятся к понятиям «обслуживание» и «ремонт». Не обозначает кодекс и основных целей управления, в том числе общим имуществом. Вот рядовая ситуация: в подвале дома имеется центральный тепловый пункт, который обслуживает еще несколько зданий. Спрашивается, как делить это имущество? Кому оно принадлежит и как его использовать?

Существенным недостатком нового кодекса считает директор ДЕЗа и то, что, по его нормам, управление многоквартирным домом не является профессиональной деятельностью. То есть этой деятельностью можно заниматься без лицензии. Нетрудно представить, к чему это может привести.

- Более того, - заметил он, - я абсолютно убежден, что при существующих тарифах и расценках не найдется другой управляющей компании, которая сможет дать существенное увеличение качества. Это невозможно. Да, может прийти компания, которая повысит стоимость услуг в разы, подняв при этом и уровень обслуживания. Это можно сделать, но не за те деньги, которыми мы располагаем сейчас. В Москве сейчас 126 ДЕЗов, которые по существу являются управляющими компаниями. И реальной альтернативы им пока нет.

НЕТ ЕДИНОГО РЕЦЕПТА

ТСЖ «Эксклюзив» - одно из самых успешных объединений жителей в ЦАО. Располагается оно в 13-этажном здании на улице Бакунинской в Басманном районе. Как сказал председатель това-

рищества Семен БАГДАСАРОВ, главная задача - создать такую форму управления домом, которая наиболее удобна, эффективна и способствует улучшению жилищных условий. Ничего нового здесь нет, весь вопрос в том, как добиться такого сочетания.

ЦИФРЫ И ФАКТЫ

С начала текущего года 17 ТСЖ прошли округную комиссию по передаче многоквартирных домов в управление ТСЖ. Откорректированы основные позиции финансово-экономического плана развития многоквартирного дома при управлении ТСЖ. Проведена работа по инвентаризации всех созданных жилищных объединений на территории ЦАО. Создана электронная база данных, которая пополняется и обновляется при поступлении информации по каждому объекту. По заказу префектуры округа разрабатывается методическое пособие по нормативной базе жилищного законодательства. Готовится к утверждению разработанная в округе схема взаимодействия участников процесса формирования комплексов недвижимого имущества.

- Надо создать такую модель управления, - считает Семен Багдасаров, - которая позволила бы учесть и сбалансировать интересы жителей и поставщиков коммунальных услуг. Я бы не спешил утверждать, что цены за услуги при создании ТСЖ резко возрастают. Может быть, в первый момент и есть какой-то рост, но потом они стабилизируются. Ведь каждый дом, как и человек, индивидуален - как по внешнему виду, так и по внутреннему содержанию. Соответственно и единого подхода ко всему быть не может.

По мнению председателя товарищества, проблемы связаны в основном с тем, что не все жители готовы взять на себя ответственность за общее жилище. А самоуправление в том и состоит, что человек должен осознать эту ответственность.

В течение первых трех лет самостоятельного управления домом ТСЖ заключило прямые договоры со всеми поставщиками. Работа обслуживающей организации жильцов дома вполне устраивает. Все юридические, экономические и технические вопросы решаются совместно, на заседаниях правления, которое состоит здесь из старших по подъездам. Кроме того, они являются руководителями комиссий по различным направлениям. Есть у «Эксклюзива» даже своя газета, которая информирует жильцов о состоянии экономики дома, о том, как и на что именно тратятся общие деньги, что планируется сделать.

- Наша задача, - отметил председатель ТСЖ, - состояла в формировании группы инициативных людей, способных взять на себя ответственность за весь дом. В эту группу мы пытаемся вовлечь и вовлекаем все большее число жильцов. Чем больше людей осознает свою причастность к управлению домом, тем оно эффективнее.

Семен Багдасаров поддержал идею создания клуба ТСЖ ЦАО. Он может стать платформой для обмена опытом и информацией, для оказания взаимной помощи. Такой клуб послужит дальнейшему развитию жилищного самоуправления.

Петр ПОЛЫНОВ



ФОТО АНДРЕЯ НИКЕРИЧЕВА

Руководитель Департамента ЖКХиБ Артур КЕСКИНОВ

За короткий срок в городе введена система единых информационно-расчетных центров (ЕИРЦ), которые сегодня занимаются начислением платы за жилищно-коммунальные услуги. Создание центров позволило создать условия для обслуживания населения по принципу «одного окна» и значительно повысило общую собираемость платежей - до 98 процентов в среднем по городу. ЕИРЦ обеспечивают прозрачность финансовых потоков, создают

ЦИФРЫ И ФАКТЫ

В текущем году проведены семинары с директорами ДЕЗов, заместителями глав управ районов, руководителями и сотрудниками муниципалитетов округа, специалистами по работе с населением ДЕЗов и управ районов по всему спектру вопросов жилищного самоуправления, в том числе по подготовке и проведению собраний в многоквартирных домах по выбору способа управления. В еженедельном режиме проводятся круглые столы по вопросам жилищного самоуправления с председателями, управляющими, членами ТСЖ и инициативными жителями на базе методического класса ГУП ЦПОЖ.

условия и возможности более эффективного расходования бюджетной дотации. У граждан появилась возможность обращаться с интересующими их вопросами по многоканальным телефонам, действует справочная служба, «горячие линии».

Можно сказать, что с вводом в действие ЕИРЦ качество обслуживания заметно улучшилось. Однако остаются проблемы, связанные с формированием системы автоматизированного учета начисления платежей в целом по городу.



ФОТО АНДРЕЯ НИКЕРИЧЕВА

ТЕХНОЛОГИИ

ДОМА – ПОД НАДЕЖНУЮ ОХРАНУ

Недавно в столице начался эксперимент по оснащению вновь возводимых жилых домов охраняемыми комплексами. Подобный комплекс уже установлен и действует в новом многоэтажном доме на Симферопольском бульваре.

Эти комплексы, по замыслу представителей МВД, которые можно будет монтировать одновременно с прокладкой прочих коммуникаций (электрических, ТВ-кабелей и др.), помогут надежно уберечь жилье от любых посягательств. Принцип функционирования системы прост. Сигналы от тревожных датчиков поступают сначала на домофон, откуда передаются на пульт дежурного вневедомственной охраны по телефонной линии либо по радиосвязи, а также в комнату консьержа. После этого представители правоохранительных органов придут на место в считанные минуты.

Стоимость оборудования одного дома такой системой (домофон, связь с квартирами и пунктом вневедомственной охраны) составляет чуть меньше 400 тысяч рублей. Еще примерно 3 тысячи требуется для установки пульта в каждую квартиру.

КРЫШИ – НА ПЕРЕРАБОТКУ

Вновь пускать в дело... крыши домов распорядились столичные власти. Вскоре в Москве появится первое предприятие, которое призвано перерабатывать отходы битумно-кровельных материалов.

Как сообщили в мэрии Москвы, каждый год при сносе или ремонте зданий в столице образуется около 20 тысяч тонн только кровельного мусора. Помимо вреда экологии захоронение подобных отходов влетает городской казне в копеечку.

Но выгоду можно извлекать даже из такого мусора. В Москве решено построить первый опытный комплекс по переработке отходов битумно-кровельных материалов. Это экспериментальное предприятие планирует разместить в Ильменском проезде в САО. Кроме того, в следующем году должны быть подобраны еще три земельных участка, где также предполагается разместить производства, которые превращают негодные крыши в новые стройматериалы.

ДОРОГИ – НА РЕКОНСТРУКЦИЮ

Власти Москвы уже до конца нынешнего года намерены ликвидировать узкие места на большинстве столичных дорог благодаря строительству «карманов» и так называемых отнесенных левых поворотов. Об этом сообщил первый заместитель руководителя Департамента транспорта и связи Сергей Николаев.

Для решения вопроса о ликвидации узких мест на проезжей части, – рассказал Сергей Николаев, – в столице действует программа локально-реконструктивных работ. В частности, в нынешнем году предусмотрено выполнить 176 мероприятий: таких, как установка транспортных ограждений по оси проезжей части основных магистралей, которые помогут предотвратить ДТП, обычно происходящие в случае въезда транспортного средства на полосу встречного движения.

А чтобы водители не чувствовали себя «слепыми» на дорогах, началось внедрение дорожных знаков с улучшенными световозвращающими характеристиками, а также знаков большого размера со значительной площадью световозвращения. Кроме того, уже применяются дорожные буферы, имеющие яркую окраску и позволяющие улучшить зрительное восприятие имеющихся препятствий.

А ТРАНСПОРТ – НА РАЗНОЦВЕТНОЕ ТОПЛИВО

На дорогах столицы появится транспорт, потребляющий нетрадиционное топливо – крашеное. Вполне возможно, уже в будущем году.

Подобный эксперимент некогда уже проводила в столице одна из нефтяных компаний. Тогда на ее заправках, например, 76-й бензин был красным, а 92-й – синим. Этот-то опыт и решено возродить.

В результате бензин на городских автозаправках будет различаться не только по качеству и цене, но и по цвету. Столь необычный способ решено избрать для того, чтобы защитить топливо от подделок. Ведь, по задумке, индивидуальный цвет для каждой марки топлива должен будет внятно говорить еще и о том, где именно бензин произвели.

Геннадий АЛЕКСАНДРОВ

ПОД РАДУГОЙ – В НОВЫЙ ГОД

До Нового года остался месяц. И в Москве уже в ноябре начали декорировать улицы. К первому зимнему дню, согласно решению Координационного совета по праздничному оформлению, в столице засветятся наряженные елки. К тому же сотрудники Комитета рекламы, информации и оформления Москвы придумали немало новинок.

Вот, к примеру, зеленая красавица на Новом Арбате, 36. Дизайнеры назвали ее «рождественской». Вместо привычных глазу мигающих гирлянд на лапнике возвышаются лампы-свечи. Они не просто электрические, а светодиодные. Каждая загорается не одним цветом, способна повторить весь радужный спектр. Интересно, что такое мерцание здорово экономит электроэнергию: вместо 70-80 кВт/ч расходуется всего 6-7 кВт/ч.

Хвоя этого дерева умышленно выдержана в светло-зеленых тонах, – рассказывает Татьяна Степнина, начальник отдела праздничного и тематического оформления города. – Мы заметили, что темные деревья издавна напоминают черный лес. В прошлом году попробовали сделать их белыми, словно покрытыми инеем. Но через две недели красота была погребена под грязью, летящей с автодорог. Теперь мы отказались от подобных елочек...

Зато решили поэкспериментировать с белыми игрушками. Ими обрядили двух зеленых сестриц на Тверской площади. Огни цветных про-



ФОТО АЛЕКСАНДРА МАТЮШКИНА

жекторов, освещающие композицию, весело играют на белоснежных украшениях.

Кроме новых елок, конечно же, вернутся и те, что радовали горожан в прошлом году, – рассказывает Татьяна Александровна. – Но игрушек и гирлянд на них станет в два раза больше. А вот от соблюдения их цветности по округам мы отошли. Теперь и на юге, и на севере украшения – разноцветные. Акцент сделан лишь на преобладание определенных тонов. Их выгодно подчеркнет мишура. Например, в Северном административном округе – серебристо-синяя, в Южном – золотисто-красная.

Все новогодние деревья изготавливают на москов-

ских заводах. Но вот игрушки привозят из Китая. К сожалению, не появятся новых украшений с московской фабрикой «Иней», – с этого года ее уже нет: не выдержала конкуренции с зарубежными.

Главными гостями на волшебном празднике всегда были и останутся дети. 25 декабря возле Дома детского и юношеского творчества на Воробьевых горах и у цирка на проспекте Вернадского их ждет сюрприз. ярко оформленные интерактивные киоски откроют двери для ребятни. Через установленные внутри компьютеры можно будет отправить сообщение Деду Морозу. Написав заветное желание и обратный адрес, малышу

останется только чуточку подождать исполнения задуманного. Понятно, что самому Морозу не справиться с огромным количеством заказчиков, поэтому сейчас идет выбор посредника.

Эта ответственная роль, скорее всего, выпадет Комитету по культуре или Комитету общественных связей Москвы, – предполагает Татьяна Александровна.

Чем ближе праздник, тем больше поздравительных плакатов на улицах. Здесь тоже не обошлось без экспериментов. Впервые будут использованы накладные рисунки со встроенной подсветкой. Выбывающий из плоского изображения, да еще горящий шарик

или сказочный зверек обязательно привлечет внимание прохожих.

Единственное, от чего хотелось бы отказаться, это тряпчатые декоративные полотна на световых опорах вдоль магистралей, – вздыхает собеседница. – Ветер и снег не способствуют их привлекательности. Увы, бюджет пока не позволяет найти им замену.

Дизайн новогоднего убранства города продуман до мелочей. Организаторы праздника старались выдержать единый стиль. Ни одного плаката, ни одной гирлянды ни размещать просто так. Даже местоположение игрушек на елках соответствует схеме, предварительно разработанной на компьютере. Но обидно, когда вся эта красота нарушается самими жителями.

Ума не приложу, как можно продергать пластиковую игрушку на высоте нескольких метров от земли! – удивляется Татьяна Степнина. – Но наши подростки обладают недюжинной фантазией. Именно их частенько вылавливают милиция за подобными проказами. Оплачивать развлечение приходится родителям.

По наблюдениям прошлых лет, наибольшее число «вредителей» проживает в Зеленограде, ЮВАО и ЮАО. Вот и сегодня первая жалоба поступила именно из ЮАО: на Автозаводской площади поставили елку – зажечь не успели, а гирлянда, украшающая ее, поутру оказалась уже разорвана.

Как бы то ни было, а к 24 декабря новогоднее убранство столицы будет завершено полностью. И город во всей красе перейдет в будущий, 2006 год.

Ольга ПЕТРУСЕВА

Пришествие в жилищно-коммунальную сферу квартирных счетчиков горячей и холодной воды московский народ встретил, как водится, настороженно. Такое уж сложилось народное поверье: если старательно продвигают что-нибудь новое, обязательно жди подвоха.

Поэтому, когда 10 февраля 2004 года вышло постановление правительства Москвы № 77, предлагавшее, в том числе, и рассчитываться за потребляемую воду по индивидуальным приборам, очереди ликующих москвичей в ДЕЗы, мягко говоря, не выстроились.

Первые движения жильцов начались через полтора-два месяца после выхода постановления, – рассказывает заместитель директора ДЕЗ района Вешняки Елена Иванова. – Например, один товарищ, заявив, что он, выпускник солидного технического вуза, «все знает без сопливых», пошел своим путем. А именно: купил на рынке два счетчика неизвестного происхождения за пятьсот рублей, сам же их установил. Затем явился к нам в ДЕЗ и поставил перед фактом: извольте, мол, впредь принимать для расчета за воду данные с этих счетчиков. Он был очень возмущен, когда ему разъяснили, что сам он не имел права устанавливать приборы, к тому же несоответствующего образца. Даже судиться пытался.

Существует определенный перечень технических соответствий приборов учета воды, – комментирует главный инженер специализированной организации ООО «Водокомплект» Александр Сахаров. – Прежде всего это наличие съемного или встроенного импульсного выхода, ограничителя обратного потока воды и, конечно, антимагнитной защиты. Погоня за дешевизной в данном случае ни к чему путному не приводит. В результате вы получите лишь напрасно выброшенные деньги и целый набор отрицательных эмоций. Для наглядности хотя бы один пример. Мы покупаем шаровые краны у производителя по цене 55 рублей за штуку, причем оптом, тысячами единиц. Задумайтесь, что может представлять собой некий «аналог», предложенный вам где-нибудь на толкучке всего за 15 рублей?

Сегодня оптимальный вариант счетчика учета воды – прибор «Алексеевский» производства московского завода «Ценнер-Водоприбор», который и отвечает всем нормам соответствия и рекомендован к эксплуатации ГУП «Мос-

водоканал». Хорош и S100 производства «Эльстер Метроника».

Итак, вывод первый. Не стоит покупать прибор неизвестного происхождения и неизвестной конструкции самостоятельно в надежде сэкономить. Поверьте, схема «блок сигарет на оптовке – дешево» в данном случае совершенно неприемлема. В последнее время зазывные листовки с предложениями быстро и дешево обустроить вашу квартиру счетчиками-водомерами все чаще появляются в почтовых ящиках, ими оклеивают двери подъездов и автобусные остановки. Как правило, доверчивые

актом ввода в эксплуатацию и документами на квартиру. В течение двух дней ДЕЗ принимает счетчики, снимает исходные данные и с первого числа следующего месяца заключает с вами договор. На оформление договора обычно уходит не более двадцати минут.

За весь прошлый год клиентов было, честно говоря, не густо, – говорит Елена Евгеньевна, – один-два человека в квартал. Зато сейчас картина кардинально изменилась: за один приемный день приходят четыре-пять человек. Народ, что называется, счетчики понял и принял. Обращаются даже пенсионеры.

ДУМАЙТЕ САМИ, СЧИТАЙТЕ САМИ...

жильцы получают все тот же результат: неизвестно кто установил неизвестно что и, получив деньги, скрылся в неизвестном направлении. А о том, что силы и средства потрачены, увы, впустую, вам опять же разъяснят специалисты ДЕЗа.

Вывод второй, почти булгаковский: никогда не заговаривайте с неизвестными.

Если вы решили установить в квартире счетчик на потребление воды, то ваш путь прежде всего лежит в ДЕЗ. Там вам порекомендуют организацию, в которую следует обратиться. Существует список из 39 организаций, получивших согласование МГП «Мосводоканал» на установку квартирных водосчетчиков. Например, в районе Вешняки тендер на эти работы выиграло ООО «Водокомплект». Но это не означает какой-то монополии – клиент может обратиться к услугам и другой организации, но обязательно – из упомянутого списка.

В «Водокомплекте» вся операция обойдется вам в 4200 рублей и будет произведена за полтора-два часа, причем в удобное для вас время. Далее нужно прийти в ДЕЗ с пакетом официальных бумаг – паспортом на прибор,

в чем же преимущество оплаты по квартирному счетчику перед классической схемой?

По нормам города Москвы на каждого жителя полагается 382 литра воды в сутки. Для наглядности скажем, что это примерно две полные стандартные ванны. Норма с изрядным запасом: согласитесь, мало кто способен израсходовать такую прорву воды за день. И вот при установке счетчика появляется экономия по 20-30, а иногда и по 70 рублей на человека в месяц. Про летне-дачный сезон, период отпусков или длительную командировку и говорить не приходится – квартира-то пустует.

На балансе ДЕЗ «Вешняки» – 148 строений, и если в муниципальных домах желающие установить счетчики не с какими препятствиями не сталкиваются, то во многих ЖСК на это идут крайне неохотно. Иной раз правления ЖСК в погоне за эфемерной экономией, прельщаясь демпинговыми ценами, заключают договор с, мягко говоря, сомнительными организациями. Результаты, как правило, известны. Более того, есть случаи, когда правление ЖСК отказывается заключать договор с жильцом, который

вполне официально «провел» свои счетчики через ДЕЗ. Причина банальна – лишняя головная боль, выраженная в усложнении бухгалтерских расчетов. «В таких случаях жилец может смело подавать в суд, – разъясняют в ДЕЗе, – и он, безусловно, выиграет дело».

Есть и прямо противоположные случаи. Например, в одном ЖСК общее собрание обязало появившегося в доме квартиросъемщика, торговца с рынка, немедленно установить счетчики на воду. Южное гостеприимство и святые родственные узы быстро превратят снимаемую квартиру в плотно населенное общежитие, смекнуло общее собрание, прикинув объем того водопада, который ежесуточно будет извергаться на кунаков и родственников.

Так или иначе, сейчас водосчетчики все прочнее утверждаются в квартирах москвичей. Только в Вешняках «Водокомплект» уже оборудовал приборами свыше двухсот квартир. В работе – еще пятьдесят.

Если раньше от заявки клиента до установки прибора проходила неделя, то сегодня желающим приходится подождать уже три, – рассказывает Александр Сахаров, – настало за последнее время увеличились объемы заказов. Казалось бы, в пору расширить штат специалистов, но это не так просто. Дело в том, что далеко не каждый подходит нам по ряду качеств, – как по профессиональным, так и по личным. А требования мы предъявляем высокие. Конечно, исключена дружба с «зеленым змием». Приветствуется коммуникабельность, вежливость, аккуратность. Среди клиентов-то люди разные попадают, те же самые стариковские причуды – притча во языцех, а куда деваться! Или, например, подготовили специалиста по своей полной программе, а он две смены отработал и... принес заявление на расчет. «Не для меня, говорит, такая потогонка». А без качества все теряет смысл: ведь мы даем двухгодичную гарантию после установки, то есть любая неисправность, случившаяся в этот период, будет устранена быстро и совершенно бесплатно.

Нарастающий вал заказов на установку квартирных водосчетчиков обусловлен и тем, что после Нового года ожидается повышение стоимости приборов и установка примерно на 28 процентов.

Александр ЧУДАКОВ

Михаил Иванович, по России бродит призрак энергокризиса. Существует ли угроза энергообеспечению столичного региона?

- Она вполне реальна. ОАО «Мосэнерго» еще несколько лет назад столкнулось с необходимостью закупки электроэнергии, недостающей для нормального снабжения столицы, в других регионах на оптовом рынке. А ведь еще не так давно наблюдалось перепроизводство электроэнергии, которую из столичного региона направляли в другие области России. Теперь же московская энергосистема превратилась в дефицитную и неспособна собственными мощностями генерировать достаточное количество энергоресурсов для Москвы и близлежащих городов.

- В чем причина такой перемены?

- С одной стороны, мы наблюдаем явление отрадное - рост промышленного производства в Москве, увеличение жилищного фонда, развитие всей системы городского хозяйства. Все это, естественно, требует увеличения поставок энергоресурсов. С другой стороны, налицо слабая, недостаточно компетентная политика РАО «ЕЭС России». Развитие энергетического комплекса отстает от потребностей не только текущего дня, но и становится тормозом на пути экономического роста и благосостояния граждан в ближайшие годы. Институт Генерального плана развития города Москвы подготовил прогноз электропотребления столицы до 2010 года, по которому прирост потребления электроэнергии составляет 3,9 миллиона кВт. Это большой объем энергоресурсов, который сегодня получить нелегко. И с дефицитом энергоресурсов столица действительно может столкнуться в ближайшие годы, если не будут приняты экстраординарные меры...

- Но ведь специалисты из РАО «ЕЭС России» большие надежды возлагают на реформирование электроэнергетики. На смену Мосэнерго придут 13 независимых компаний. Процесс реорганизации давно начал, и в результате при участии правительства Москвы в деятельности этих компаний энергообеспечение столицы должно быть улучшено.

- Руководство города рассчитывает на позитивные перемены. Произойдут ли они - покажет время. Но, судя по опыту прежних лет, Москва должна все же сама научиться восполнять дефицит электроэнергии, который тормозит развитие городского хозяйства.

- За счет чего? Ведь не может один из крупнейших мегаполисов мира решиться на строительство здесь АЭС? Вообще не

понятно, где и каким образом в городе можно разместить даже небольшие генерирующие мощности.

- Необходим нетрадиционный, новаторский подход к решению проблемы. Департамент топливно-энергетического хозяйства Москвы совместно с Институтом Тэпинжиниринг подготовил план вво-

обеспечения потребностей новостроек теплом и светом.

- Строительство газотурбинных установок, небольших ТЭЦ - это все-таки мера вынужденная, вызванная именно угрозой энергокризиса, или принципиально новый, более эффективный путь развития энергетики?

нал. Малые гидроэлектростанции планируется построить на Рублевской и Восточной водопроводной станциях. Еще две мини-ГЭС появятся на западе Подмосквы, на Вазузской гидротехнической системе.

Мосводоканал планирует использовать для выработки тепла и электроэнергии

- На ТЭЦ-21 уже 10 лет с успехом эксплуатируется первый в России детандер-генераторный комплекс, состоящий из турбины, которая вращается и снижает давление газа, и генератора, производящего электроэнергию. В отличие от всех других энергетических установок такой комплекс не требует для производства электроэнергии сжигания какого-либо топлива (в том числе газа) и поэтому абсолютно безвреден для окружающей среды. Для Москвы это настоящая находка!..

- И какова его мощность?

- Детандер-генераторный комплекс состоит из двух энергоагрегатов мощностью по 5 мегаватт, вырабатывающих в течение года около 50 миллионов киловатт-часов электроэнергии. Вокруг Москвы есть четыре газораспределительные станции - «Очаково», «Карачарово», «Шукино» и «Ленино-Дачное», где редуцируется давление газа с высокого на более низкое. Следовательно, они являются еще потенциальными производителями электроэнергии. Причем не только электроэнергии, а еще и...

- Тепла?

- Наоборот - холода! Детандер-генераторный комплекс не только уменьшает давление газа, вырабатывая при этом электроэнергию и холод. Сейчас перед проектировщиками поставлена задача включить в детандер-генераторный комплекс еще и холодильные установки. Это позволит значительно повысить эффективность работы комплекса, предохранить его от перегрева.

- А что вы скажете о возможности использования дизельного топлива для производства электроэнергии?

- Оно может быть востребовано в газодизельных генераторах. Устанавливаются они, как правило, на мини-ТЭЦ. Газодизельный генератор очень экологичен, имеет высокий КПД и вырабатывает одновременно электричество и тепло. Первая московская мини-ТЭЦ создана в старой котельной, на Измайловской площади. Казалось, отслужила старушка-котельная свое, пора под снос, однако наши ученые, специалисты нашли для нее новое наполнение - мини-ТЭЦ. Точка на карте города, а польза от нее для района немалая. А сколько еще таких котельных в столице?!

Резервы у столичной энергетики большие. Использовать бы их с умом, по-хозяйски - тогда все разговоры о дефиците электроэнергии останутся в прошлом. И Москва сохранит репутацию самого светлого города на карте России.

Беседу вел

Александр АСТАФЬЕВ



ФОТО ИТОРИЯ КОЗЛОВА

да генерирующих мощностей на период до 2010 года. Его реализация позволит насытить растущие потребности города в тепловой и электрической энергии. В первую очередь, предложено надстроить существующие районные тепловые станции - РТС, разместив на них небольшие газотурбинные установки. В июле 2004 года одна из них уже введена в опытно-промышленную эксплуатацию. Находится газотурбинная установка на РТС «ГПЗ - Люблино» и вырабатывает в час 12 мегаватт электроэнергии и 24 гигакалории тепловой энергии. Такой объем производимой электроэнергии достаточен для обеспечения потребностей самой Люблинской РТС, а излишки электроэнергии поступают в городскую энергосистему. В начале 2005 года начали работать еще две газотурбинные установки - на РТС «Курьяново» в Марьино и РТС «Пенягино» в Митине. Их КПД составляет 78 - 82 процента. Очень эффективно используется топливо. Поэтому на территориях, где планируется возведение крупных жилых массивов, принято решение строить ГТУ и небольшие ТЭЦ. Это позволит генерировать одновременно и электрическую, и тепловую энергию в объеме, достаточном для

КАКИЕ ДОРОГИ ВЕДУТ К СВЕТУ

Два года назад глава РАО «ЕЭС России» Анатолий Чубайс огорошил всех заявлением: Россия находится на пороге энергокризиса. И даже указал конкретный срок катастрофы - 2008 год. Что предпринимают московские власти для обеспечения энергобезопасности города, для бесперебойного снабжения теплом и электроэнергией жилищного фонда, транспорта, промышленности? Об этом мы беседуем с известным экспертом в области энергетики, специалистом по связям с общественностью Департамента топливно-энергетического хозяйства Москвы Михаилом БУРЛЕШИНЫМ.

- И то, и другое. Самое главное, что новации не вступают в противоречие со сложившейся системой энергоснабжения, а органично дополняют ее. Газотурбинные, парогазовые технологии дают значительную экономию топлива. Нет и серьезных, значительных потерь энергоресурсов на пути от производителя к потребителю.

- Где, в каких районах столицы появятся новые генерирующие мощности?

- В районах массовой застройки - Кожухово, Щербинке, Молжаниновке, поселках Северный и Виноградово. Там в ближайшие годы построят более 2,5 миллиона квадратных метров жилья.

- Какие еще нетрадиционные источники электроэнергии появятся в столице?

- Планируется реанимировать практику строительства малых гидроэлектростанций. Когда-то в Московском регионе таких мини-ГЭС было много - они назывались колхозными электростанциями. Но позднее они прекратили свое существование, были признаны нерентабельными. В эпоху гигантомании казалось дешевле гнать электроэнергию за тысячи километров, хотя собственная была под боком. Теперь они начнут возрождаться вновь, но с использованием более современного, энергосберегающего оборудования. Этой задачей занимается Мосводока-

нальный канал, который получают в избытке на Курьяновской и Люберецкой станциях аэрации. Этот продукт разложения органических веществ давно и эффективно используется для производства электроэнергии на Западе. Для Москвы это дело новое...

- Быть может, дефицит электроэнергии в какой-то мере можно восполнить за счет использования природного газа, дизельного топлива, увеличения их поставок в столицу?

- Речь, скорее, должна идти о том, чтобы увязать сам процесс поставки газа в столицу с производством электроэнергии.

- То есть?

- Газ поступает по магистральным трубопроводам в столицу под большим давлением. Однако ни в жилищно-коммунальном комплексе, ни на производстве такое давление не нужно, даже опасно. Перед тем как голубой поток из магистрального трубопровода устремится по трубам меньшего диаметра к потребителям - в жилые дома, на заводы, - его давление снижают. Такой процесс специалисты называют редуцированием. И современные технологии позволяют во время редуцирования газа получать побочный продукт - электроэнергию, подобный опыт в Москве уже имеется.

- Где, если не секрет?

ДЕЗ ИДЕТ ВА-БАНК

О том, как один москвич собственность защищал

Вот какая история случилась с гражданином Василием Пупкиным, который имеет одну странную особенность: любит читать всякие объявления - даже те, от которых в быту никакого проката нет; а уж в присутственных местах читает в обязательном порядке и с большим вниманием. Как-то однажды заходит этот самый Василий Пупкин по неотложным делам в единый информационно-расчетный центр своего района, становится в очередь к окошку и замечает вдруг объявление, обращенное к жильцам. Не сдерживая любопытства, подходит и читает: «...В связи с вступлением Жилищного кодекса, части VIII и ст. 445 ГК... вам необходимо заключить с ГУП ДЕЗ «Свиблово» соглашение о совместном владении, эксплуатации и содержании жилого дома... Наше дальнейшее взаимодействие возможно при наличии вышеуказанного соглашения».

Пупкин, будучи не только любознательным, но и законопослушным гражданином и к тому же владельцем квартиры, очень заинтересовывается вновь открывшимся обстоятельством - необходимостью «совместного владения», - разыскивает юриста ГУП ДЕЗ «Свиблово» Александра Рудольфовича Елисеева и просит разъяснить, что скрывает эта замечательная формулировка.

Александр Рудольфович, скосив сердитый глаз, решительно заявляет: «Консультаций не даю. Я защищаю интересы своей организации». Но сидящая с ним в одном кабинете заместитель на-

чальника ДЕЗа Елена Николаевна Адамакина, на своем печальном опыте познавшая дотошность Пупкина, мгновенно реагирует и, придавая голосу начальственную твердость, говорит юристу: «Александр Рудольфович, очень прошу, объясните человеку, на основании чего он должен заключать соглашение с нами».

Призванный защищать интересы своей организации Александр Рудольфович немедленно вступает с Пупкиным в юридический диалог.

- Вы собственник? - строго спрашивает юрист.

- Да, скромно отвечает Пупкин.

- У вас свидетельство о собственности или акт передачи прав владения по инвестиционной программе?

Терминология юриста буквально-таки ошарашивает Пупкина, но, справившись с волнением, он отвечает, как умеет.

- У меня квартира куплена.

- Вы законодательство читаете?

- По мере сил... Но меня интересует формулировка. Выходит, что я должен заключить с ДЕЗом соглашение о совместном владении жилым домом.

- Угу...

- На основании чего мы должны «совместно владеть»?

- У вас собственники жилья определены в форме управления вашим домом?

- Нет.

- В соответствии с Жилищным кодексом орган местного самоуправления выбирает управляющую компанию. В данный мо-

мент управляющей компанией является ДЕЗ «Свиблово». Как собственник квартиры вы владеете в долевом участии неотчуждаемой общей площадью жилого дома. Эту площадь нужно содержать?

- Нужно...

- Так вот, заключается согла-

шение, где прописано: оплата производится...

- Мне известно, как производится оплата. Меня интересует ваше притязание на «совместное владение». На каком, простите, основании?!

- Потому что мы представляем часть собственности в данном доме. Дом полностью принадлежит собственникам жилья или есть жильцы по социальному найму?

- Есть.

- Собственником их квартир является город Москва. Часть общего имущества в жилом доме при-

надлежит муниципалитету, органам местного самоуправления.

- Вот вы с ними и заключайте договор. На управление, - вспоминая Жилищный кодекс, пытается отбить атаку Елисеева Пупкин.

Но юрист неумолим.

- Часть вашего имущества - общая, - втолковывает он, чеканя каждое слово. - Вы обязаны нести бремя по его содержанию. Пропорционально занимаемой площади... Откройте, пожалуйста, Жилищный кодекс, главу 6, где все прописано...

- Спасибо за консультацию, - грустно говорит Пупкин и идет домой.

Там он открывает Жилищный кодекс, но в главе шестой, где, по утверждению юриста ГУП ДЕЗ «Свиблово», «все прописано», не обнаруживает ничего похожего на открываемый стоически защищаемый им интерес своей организации Александра Рудольфовича Елисеева...

Вот какая странная история случилась с гражданином, который любил читать объявления...

Историю В.Пупкина записал Василий ДВОРЫКИН

КОММЕНТАРИЙ

Прокомментировать эту историю мы попросили старшего юрисконсульта фонда «Институт экономики города» Дмитрия ГОРДЕЕВА.

Так называемое соглашение, предложенное ДЕЗом «Свиблово» своим подопечным, можно отнести к разряду юридических нелеплиц. Начну с формальной ошибки: в «соглашении» ссылка делается на часть VIII Жилищного кодекса, между тем порядок заключения договора управления прописан в разделе VIII. Но это пустяки по сравнению со всем остальным.

Итак, ДЕЗ «Свиблово» предлагает жильцам подписать с ним «соглашение». Из этого следует, что местная власть уже - досрочно! - провела конкурс на выбор управляющей компании, и победил в ней ДЕЗ «Свиблово». Или же ДЕЗ, так сказать, самостийно взял на себя бремя представлять местную власть: сам провел безальтернативный конкурс, победил в нем и таким образом выбрал - себя! - управляющей компанией.

Ситуация, когда ДЕЗ «Свиблово» как представитель собственника заключает договор с ДЕЗ «Свиблово» как с исполнителем, парадоксальна и противоправна, ибо в Гражданском кодексе РФ есть, пожалуй, самая короткая, но очень важная статья - 413-я, прекращающая обязательства при совпадении должника и кредитора в одном лице. ДЕЗ

«Свиблово», действуя от имени города - заключая договор сам с собой, - совпадает в одном лице как должник и кредитор. Закон прекращает такие обязательства. В то же время согласно пункту 3 статьи 182 Гражданского кодекса Российской Федерации представитель не может совершать сделки от имени представляемого в отношении себя лично. Эти две нормы запрещают заключать договоры самому с собой.

Далее. ДЕЗ «Свиблово» предлагает собственникам заключить «соглашение» о совместном владении жилым домом. Это не что иное, как рудименты советской системы. В Москве действительно долгие годы практиковался такой способ заключения договоров, как соглашение о совместном владении. Жилищный кодекс положил этому конец. В статье 161 есть перечень способов управления. Способы, предложенного ДЕЗом «Свиблово», там нет. Чтобы соглашение было легитимным, нужно вести речь лишь о заключении договора об управлении многоквартирным домом. Как он заключается - прописано в 162-й и других статьях ЖК.

Таким образом, юрист ДЕЗа «Свиблово» Александр Рудольфович Елисеев вводит в заблуждение неискушенных жителей района, дезориентирует их. Что это, некомпетент-

ность или лукавство? Какими мотивами при этом руководствуется - остается только гадать. Впрочем, его фраза о защите интересов ДЕЗа - ключ к разгадке...

Но должен сказать, что такие нелегитимные «соглашения» - не самая большая беда, которая может встретиться сегодня на пути москвичей - собственников жилья. Большой вред может принести другой документ, подготовленный в недрах Департамента жилищной политики, - временное положение об организации управления многоквартирными домами в городе Москве. Основной пафос документа таков: собственник, поручи городу представлять свои интересы, и ты будешь счастливым как никогда. Сквозь строки так и читается: только дайте нам доверенность, поручите нам, а мы за вас, ребята малые, все благополучно решим. Не знаете, как управлять домом? Мы знаем! Мы собаку съели на этом. Патернализм лезет в глаза из каждой строки документа, цель которого - отстранить граждан от принятия решений по управлению собственностью.

Но, извините, за многие десятилетия властные чиновники и монополисты - ДЕЗы показали, на что они способны. Результат - упадок жилищно-коммунального хозяйства. Единственная возможность улучшить сегодня ситуацию - не допустить до управления домами недобросовестных. Сделать это могут только сами собственники. Таков закон...

ПЛАНЕТА НАЧИНАЕТСЯ С ПОДЪЕЗДА

Есть у Ольги Дорониной любимое присловье: «Мысли глобально, действуй локально!» Познакомились мы с ней на поле ее «локальных» действий осенью прошлого года. Жители дома 11 по проезду Стратонавтов, что находится в районе Покровское-Стрешнево Северо-Западного округа, стали победителями городского конкурса по благоустройству. Я договорилась о встрече со старшей по дому Еленой Филимоновой, а она пригласила и Ольгу Дмитриевну, представив ее как «идеолога» движения за улучшение жизни в одном отдельно взятом подъезде.

При входе в подъезд висит лозунг «Мы объединились во имя созидания и от слов перешли к делу». Этот девиз был успешно воплощен в жизнь. Обустраивая свой подъезд, каждый из жителей внес что-то в общее дело: заботливо выращенный зимний сад, занавески на окнах, зеркала и ковровые дорожки. Люди, впервые попавшие в подъезд, шутливо спрашивают: «Обувь где снимать – на улице или у лифта?» Оказалось, что вся эта красота и уют – только часть работы, которая здесь идет. Люди боролись в буквальном смысле слова за место под солнцем с предпринимателями и чиновниками, целью которых стало получение максимальной прибыли с каждого квадратного сантиметра территории, прилегающей к Тушинской площади. Надо сказать, что в этой борьбе пока больше поражений, чем побед. Но при каждой нашей новой встрече Ольга Дмитриевна рассказывает о новых шагах, которые не устают делать все в том же направлении – заставить людей, которые принимают решения (ее выражение), принимать эти решения в интересах населения. Не дает она покоя ни управе, ни ДЕЗу, обращается в префектуру СЗАО, в правительство Москвы: «Вы должны нас услышать, вы обязаны нас понять, мы требуем ответа...»

Что заставляет ее, человека крайне занятого, которая и на сон-то выделяет не больше 3-4 часов в сутки, так упорно добиваться своего в столь благодарном и малозаметном деле? Летом этого года произошло событие, которое позволило мне задать этот вопрос Ольге Дмитриевне напрямую. 29 июля по всему миру были объявлены имена 1000 женщин планеты из 150 стран, которые коллективно номинированы на Нобелевскую премию мира. Одна из этих 1000



ФОТО АЛЕКСАНДРА МАТЮШКИНА

женщин – Ольга Дорониная. Проект начался в 2003 году по инициативе депутатов Европарламента. В информации оргкомитета говорится, что «главной задачей было найти женщин, которые работают ради мира и их деятельность включает в себя конкретную работу в политике, экономике, культуре, экологии, в сфере социальной справедливости. Эти 1000 женщин мира – эксперты в своей области, маяки надежды для людей, живущих рядом с ними, они информированы, требовательны и непреклонны!» Главная идея проекта – рассказать миру об этих женщинах. Оргкомитет в Швейцарии уже выпустил книгу с их биографиями и предложил провести с ними пресс-конференцию. Наша «пресс-конференция» с Ольгой Дмитриевной состоялась в неформальной обстановке, на ее просторной и уютной кухне.

В книге «1000 женщин» каждой из номинанток предложили для самопрезентации рассказать о каком-нибудь эпизоде, который повлиял на формирование их мировоззрения. Ольга Дмитриевна обратилась к эпизоду, очевидцем которого она не была, но уроки которого стали ее личными уроками. Вот он:

– Это было на Камчатке во время Второй мировой войны. Отцу поручили доставить важ-



ФОТО АЛЕКСАНДРА МАТЮШКИНА

ные сведения. В лютый мороз и метель собачья упряжка сбилась с дороги. Собаки выбились из сил, на снегу оставались их кровавые следы. Человек, сам измученный бессонницей и голодом, жалея собак, бежал рядом с упряжкой, подбадривая их

голосом. Короткий привал. Еды уже практически не осталось. Отец разложил оставшиеся сухари на кучки – для собак и для себя. Потом посмотрел на обесилевших собак и разделил свою порцию между ними. Какой из этого урок? Помогите тем, кто слабее, кто тянет упряжку. – тогда будешь спасен, доберешься до цели. Конечно, если сегодня ты сильнее и не хочешь ни с кем делиться, можешь даже отнять у слабых их сухари – но далеко ли ты сам уйдешь без упряжки?

Сегодня слабыми оказались, по мнению Ольги Дмитриевны, все: растения, животные, птицы и рыбы, сама Земля и миллионы людей, растерянных перед лицом непонятной и жестокой действительности. Ольга Дмитриевна, как немногие из нас, видит кровавые следы на снегу и понимает, что они означают. Это – в рамках ее «глобального» мышления. Мыслить глобально ей положено по должности: она одна из создателей, а сегодня – вице-президент Российского национального комитета содействия Программе ООН по окружающей среде (ЮНЕПКОМ), занимается проблемами устойчивого развития и выпустила книгу о деятельности ООН в области устойчивого развития за последние 30 лет, работает над докторской диссертацией.

Легкая на подъем, острая на язык, всегда, сколько я ее ни видела, бодрая, заряжающая своей энергией окружающих, она кажется человеком вполне благополучным, уверенным в себе, но... Ни в какие рамки не укладывается, как, наверное,

всякая неординарная личность. Своими вопросами я попыталась как-то примирить свои собственные противоречивые впечатления от этой удивительной женщины.

– Ольга Дмитриевна, для книги «1000 женщин» вам предложили выбрать что-то вроде эпиграфа к своей жизни. Я прочитала его и, зная вас, очень удивилась. Он начинается фразой: «Невозможно быть счастливым, если в окружающем тебя мире существуют горе, насилие, разрушение...» Но вы производите впечатление человека счастливого, который делает то, что умеет и любит. Или это впечатление обманчиво?

– Я бываю счастлива минуты, может быть, несколько часов. Нормальный человек не может испытывать чувство счастья постоянно. А что касается впечатлений... Очень рада, если мне это удастся. У всех свои заботы, своя боль, пусть от меня исходит оптимизм и счастье.

– Но разве не стало для вас счастьем выбранное по душе дело, сознание его значимости?

– Да ведь не все так просто! Я никогда не спорила с судьбой, не боролась за место под солнцем, работая локтями. Конечно, я прислушивалась к зову судьбы. В детстве у меня была мечта – изобрести такое лекарство, чтобы мама и папа никогда не умирали. В семье было решено, что я стану врачом, но судьба распорядилась по-другому. Отца перевели с Дальнего Востока в Москву, и он решил за меня, что я буду учиться в институте на совершенно новом факультете. Получив специальность инженера-технолога витаминных и ферментных производств, я пошла в большую науку. В Институте биоорганической химии РАН занималась исследованиями в области биотехнологии под руководством ученых с мировыми именами: Юрия Овчинникова, Вацлава Кретовича, Льва Бергельсона. Мы проникали в святая святых природы – в тайну клетки. Эти тайны бесконечны, как Вселенная. Вопросов было больше, чем ответов. Тогда же я стала понимать, что все биологические организмы в мире подчиняются одним и тем же законам природы, а человек – лишь один из 14 миллионов видов организмов. Экспериментируя в

лаборатории, я наблюдала, как реагируют микроорганизмы на малейшие ухудшения условий среды и чаще всего – деградируют. А мы на планете так же уязвимы, но, не ведая, что творим, сами ухудшаем среду своего обитания и деградируем.

– Тогда вы и решили заняться проблемами окружающей среды?

– Нет, так судьба распорядилась. Неожиданно мне предложили стать руководителем международных проектов в области медико-биологических проблем и биотехнологии, реализуемых по линии ООН. Занимаясь этими вопросами, я много лет работала в разных странах. Наблюдая и анализируя сложные процессы, происходящие в нашем многополярном мире, убеждалась в том, насколько уязвим человек.

В начале 90-х годов мы с академиком Никитой Моисеевым создали структуру по содействию Программе ООН по окружающей среде – ЮНЕПКОМ. С первого дня и до сих пор я являюсь вице-президентом ЮНЕПКОМА. Никита Николаевич был и остается моим учителем. Не только потому, что на очередном перекрестке судьбы помог мне выбрать путь – под его влиянием сформировалось мое «глобальное мышление», которое позволяет в капле увидеть океан, а в океане – каплю. Сценарий «ядерной зимы», написанный академиком Моисеевым, показал людям всю чудовищность использования ядерного оружия.

– Ольга Дмитриевна, я затеяла это интервью в основном ради одного вопроса: каким образом в решении «глобальных» проблем, которыми вы профессионально занимаетесь несколько десятилетий, вписывается ваша активная работа по решению «локальных» вопросов микрорайона, прилегающего к Тушинской площади?

– Как-то, встречаясь с очередным чиновником, я услышала такое возражение: «Если, по-ва-

проблемам обеспечения безопасной окружающей человека среды, без чего невозможно устойчивое развитие. В то же время международное сообщество постоянно вырабатывает директивы, адекватные существующим угрозам, под этими документами стоят подписи руководителей и нашего государства...»

– Я бы хотела все-таки, чтобы вы сказали о мотивах личного характера. Ведь вас лично не касается, что единственная в микрорайоне детская спортивная площадка, расположенная буквально на помойке, несколько лет не ремонтируется, что раздельный сбор бытового мусора так и не налажен, что густонаселенный микрорайон продолжает насыщаться торговыми точками, игровыми клубами, транспортными узлами, что уцелевшие островки зелени безжалостно уничтожаются... Ну, зашли в свой respectable, красивый подъезд, заперлись в уютной квартире – и занимайтесь своей докторской диссертацией, организацией международных конференций, круглых столов в Государственной думе...

– Есть и личные мотивы. В начале разговора вы процитировали мой эпиграф к собственной жизни, но не до конца. Там есть продолжение: «Необходимо всегда помнить и осознавать, что каждый из нас только ученик в школе по имени Жизнь, где Учитель – Высший Разум, и что у всех у нас общая, но разнообразная в своих проявлениях судьба».

Понимаете, фундаментальная основа устойчивого развития состоит из трех неразрывно связанных компонентов: социального, экономического и экологического. Это можно сравнить с табуреткой из трех ножек. Три года назад мировое сообщество признало, что для устойчивости такой «табуретки» необходима четвертая «ножка» – равноправное и мирное сосуществование всех народов,



ФОТО АЛЕКСАНДРА МАТЮШКИНА

шуму, там невозможно жить, поменяйте свою квартиру на другой район!» До чего же дремучая позиция! Этот чиновник думает, что если он поселится на Рублевском шоссе в собственном особняке, то спасется от выхлопных газов, шума, грязи, других проблем большинства населения. Он не хочет или не умеет думать о том, что наша планета крохотная, и все, что происходит где-то, – происходит с ним и с каждым из нас.

Есть такое понятие – «экологический след». «Экологический след» Лондона, например, в 123 раза больше площади самого Лондона. Думаю, «экологический след» Москвы не меньше, а гораздо больше. Так куда же мы собираемся бежать от собственных отходов, невежества, равнодушия? Не спасется никто! И мы должны стучаться в эту глухую стену чиновничьего равнодушия, пока она не пойдет трещинами, пока не рухнет.

Некомпетентные и неадекватные решения чиновников на районном уровне в полной мере отражают отношение России к

большим и малых, различных вероисповеданий и культур. Все эти четыре принципа устойчивого развития мы реализуем каждый день – в профессиональной деятельности, в семье, в общении на улице... Уровень контактов значения не имеет: дом, район, округ, страна, планета... Главное – осознать свою зависимость от тех, кто рядом, и свою ответственность за них. К сожалению, в нашей стране мы зачастую разделяем: правительство – само по себе, обыватели – сами по себе, бизнес сам по себе и все мы – сами по себе. Из этого ничего хорошего не получается. «Осколки» должны быть собраны в одну большую мозаику, которая и называется гражданским обществом, оно должно научиться грамотно формулировать и цивилизованно отстаивать свои жизненные интересы.

Если мне выпало в жизни счастье учиться у замечательных людей, то я считаю своим долгом реализовать эти знания как можно полнее. А других личных мотивов у меня нет.

Наталья КРАСОВА

Каталог выставки «Мир интересных дел для детей и подростков на Северо-Западе Москвы» для посетителей. Выставочно-маркетингового центра (ВМЦ) СЗАО представляет собой весьма объемистую брошюру. Еще бы, свыше семи десятков различных организаций округа приняли участие в проекте: библиотечные системы СЗАО, дома культуры, художественные и спортивные школы, клубы от управ, в том числе, например, знаменитый на всю страну Байк-центр, клубы по месту жительства, школы, гимназии, центры детского общественного движения.

Название выставки, возможно, и громоздкое, но здесь ни убавишь ни прибавишь. От проектов, представленных в относительно небольшом экспозиционном помещении, буквально рябит в глазах, и я невольно вспомнил свои школьные годы, когда любой сверстник мог выбрать себе вне школы занятие по душе. Здесь, например, проект «Эко», – программа походов, представленная детско-юношеским туристским клубом «Гадкий утенок». На ближайшей зимние каникулы – турлагерь в поселке Куяр, неподалеку от Йошкар-Олы, в планах – лыжные походы, снежная робинзолада, катание на лошадах...

За годы рыночной безалаберности у нас оказалась практически уничтоженной система внешкольного детского воспитания. Последствия не заставили себя ждать: наркомания, детская преступность, бездуховность... Вспомню, как в начале девяностых президент страны, остановив кортеж на одном из перекрестков, растроганно приобнял прохладительный напиток у мальчишки, торгующего на светофоре. Как тогда умилилась пресса!

Сегодня, проходя по залам выставки, понимаешь, что, хоть и с запозданием, ситуация начинает выправляться. Семейный центр «Возрождение», что в Новохорошевском проезде, своей целью считает создание в районе и округе единого социального пространства, где



ЭТОТ МИР ПРИДУМАН НЕ НАМИ?

дети, подростки и молодежь смогут реализовать свои нематериальные потребности. Задачи центра – воспитание здоровых и духовно развитых людей, поддержка творческой молодежи.

Безусловно, рынок накладывает отпечаток на работу досуговых организаций. Так, в учреждении «Культурный центр «Митино», где действуют 116 музыкальных, хореографических, театральных, спортивных и множество других кружков, которые посещают свыше трех тысяч человек, система занятий платная. Правда, как уверяют сотрудники «Митино», суммы вполне доступны.

...Деловую тишину ВМЦ нарушил шум детских голосов. Воспитатель-общественник Олег Угольцев из клуба «Росток» привел учащихся школы № 1089.

– Выставка представляет огромный ин-

терес, – сказал мне Олег Алексеевич. – Жаль только, что она практически недоступна тем, ради кого организована, – детям и подросткам. Например, занятия в нашем клубе бесплатные. Но многие школьники не знают, что буквально за одной партой с ними сидят те, кто занимается в нашем клубе...

– У каждого человека есть призвание, и понять его как можно раньше помогают занятия в клубах по интересам, секциях, творческих мастерских, – говорила на открытии заместитель префекта СЗАО Алла Подунова. – Здесь вы увидите лишь небольшую часть того, что могут предложить юным жителям Северо-Запада наши организации. Их двери открыты для любознательных...

Владимир ПОТРЕСОВ
Фото автора

ДВЕ ТЫСЯЧИ ЗА СПАСЕНИЕ

Откуда-то сверху раздавалось пронзительное мяуканье. Подняла голову: вроде никого нет. И лишь хорошенько присмотревшись, разглядела высоко на дереве среди ветвей кота. Как он умудрился туда забраться, непонятно. Но теперь так жалобно взывал о помощи, что я не могла пройти мимо.

Сначала бежала все близлежащие дома, пытаюсь выяснить, кто хозяин животного. Такого найти не удалось. Обратилась в наш ДЕЗ. Я надеялась, что там найдется высокая лестница, по которой можно подняться к страдальцу, чтобы снять его с дерева. Лестницы у них не оказалось, но мне удалось сподвигнуть молодого сантехника забраться на дерево. Однако кот, увидев лезущего к нему человека, напугался и забрался еще выше. Позвонила в МЧС. Мне ответили, что кошки они не спасают, и «успокоили»: дескать, животные могут неделю сидеть на дереве без еды и питья, и ничего с ними не случается, сами потом благополучно спускаются. Правда, дали телефон частной службы спасения животных. Но там трубку никто не брал. Между тем кот уже и не мяукал – казалось, он из последних сил держался на ветке. Меня охватило отчаяние. Оставалась надежда на пожарных, но они ответили, что у них есть заботы поважней.

Через некоторое время удалось-таки дозвониться до частной службы спасения животных. Мне сообщили, что длинной лестницы они не имеют, но их сотрудники смогут залезть на дерево. Я объяснила, что такая попытка уже закончилась неудачей. На что мне сказали, как отрезали: «Ваше дело заплатить две тысячи рублей, а наше – чтобы кот оказался на земле». Это не убедило меня в благополучном исходе опера-

ции. Вконец отчаявшись, обратилась в Отдел городской фауны. Я надеялась, что если его сотрудники позвонят в муниципальные службы или пожарным, то их просьба помочь животному не останется без ответа. Все-таки это учреждение входит в структуру правительства Москвы. Начальник отдела Татьяна Николаевна Павлова откликнулась на мою просьбу, но на позицию муниципальных служб и службы спасения не повлияло и ее обращение.

Вторую ночь кот проводил на дереве. Утром зоозащитница Татьяна Мусатова рассказала, что в ее районе кота с дерева сняли с помощью службы «Мосгорсвет». Какова же была моя радость, когда там согласились помочь!

Машина с длинной выдвинутой лестницей наконец приехала. Несчастный кот, увидев движущуюся к нему лестницу, стал карабкаться выше. Но благодаря слаженной работе сотрудников службы «Мосгорсвет» кота благополучно спустили вниз. Едва достигнув земли, бедолага умчался прочь.

И все бы хорошо, но ведь сотрудники Мосгорсвета не обязаны заниматься спасением кошек. Но тогда – кто? Городской службы спасения животных в Москве нет. Службы спасения и МЧС животными не занимаются. Снимать кота с дерева за 2000 рублей может себе позволить не каждый. Что же делать хозяевам, чья кошка забралась на дерево? Лично я ответа на этот вопрос пока не знаю.

Ирина УАМАН ЯНКС

КАК ЗАЩИТИТЬ «ГАДКОГО УТЕНКА»

В класс сына соседки пришел новенький – парень-второгодник. С тех пор ее Пашка через день ходил побитым.

Пашка растет без отца. Классу и учителям все равно, кто, с кем и по какой причине «чинит разборки». Преподавателям мальчишка не жалуется, да и матери стеснялся говорить о своей беде. Но шила в мешке не утаишь: только затянется первой корочкой ранка на губе – как полыхает фонарь под глазом... Пашкина мама уважает самолюбие сына и не лезла к нему с расспросами до поры до времени, но терпению есть предел: новичок-переросток во всем ищет причину для ссоры, а Пашка его физически слабее. При этом Пашка гордый, от «контакта» с хулиганом не уходит, покорно идет «за угол» – один на один. Но в итоге он стал живой боксерской грушей для малолетнего садиста.

Один самоутверждается через унижение слабого (так всегда поступают подонки), а другой – через сверхтерпение, врожденное чувство «непротивления злу насилием». При этом, конечно, мазохистом Пашку не назовешь. Учится он по-прежнему хорошо, но в школу идет (чего уж там!) как на заклинание. Наступит день, когда он прогуляет первый урок, потом – первые день, неделю... Хотя он так хочет учиться и радоваться каждой пятёрке в дневнике, но маленький негодяй отравляет ему день за днем. И не видно этому конца...

Пашкина мама обратилась к психологу. Та дала ей тонкий, но странный совет: у мальчика, дескать, заниженная самооценка, Пашке надо постараться воспитать в себе личность, а потому хвалите, мамаша, Пашку каждый день, кормите его сладко, целуйте на ночь; подчеркивайте его достоинства и успехи на людях...

Пока пятиклассник Пашка «воспитает в себе необходимую самооценку», его (не дай бог!) изуродуют. Физически или нравственно. Или и так, и этак одновременно.

Пашка (повторюсь) растет без отца и без старшего брата. Его мама пришла за советом ко мне. Я позвонил в школу – маленького садиста (не нашли ничего лучшего?) перевели в другую школу. (Теперь он издевается над кем-то другим?) Но в Пашкины глаза вновь вселилась радость, соседка ходит счастливой.

Увы, за всех «униженных и оскорбленных» не позвонишь! В каждом классе есть свой «гадкий утенок», которого клюют «за компанию», не подозревая, что «утенок» может стать гордым лебедем.

«Шишкар», «блатари», забияки, драчуны... были во все времена. О них не писал только ленивый. Помяловский между строк, а все-таки похваливает смоченные в соленом растворе розги. Они мгновенно укрощали забияк.

Григорий Медынский советовал брать палку и вышибать из «шишкарей» дурь, как выбивают пыль из матрасов, если не помогает слово.



ФОТО АЛЕКСАНДРА МАТЮШКИНА

В кабинете Макаренко на видном месте на стене висел ремень. И не только для острастки – к концу учебного года ремень заметно поистрепался и перестал жалить как надо. Макаренко заменил его на свеженький, ребристый...

В «Республике ШКИД» благодарные обязанности «полицейского» выполнял шкафообразный учитель физкультуры (которого в одноименном фильме играл Луспекаев – сам в детстве и в жизни большой и не всегда справедливый драчун).

Драки в школах были всегда. Есть их известный предел, «норма допустимого». Но когда появились явная жертва и откровенный охотник – это уже сигнал тревоги. Значит, территория детства (школа и ее двор) стала криминальной зоной. А если учителям (как говорят самые современные из них) «по барабану», кто в их классе волк, а кто овца? Времена «классического воспитания» прошли, сейчас школа хочет отвечать только за знания ученика, а не за его здоровье. В одной школе мамаше побитого сына посоветовал завуч (то есть человек с высшим педагогическим образованием, а не, скажем, начальник административно-хозяйственной части): «Наймите вашему мальчику телохранителя, если не можете сопровождать его в школу и встречать сами» (!).

Мало того что завуч эта дремуча, как тайга, она еще и не знает законов (читай: собственных обязанностей). А надо знать: за ученика родители несут полную ответственность в быту, дома, на улице... Но на терри-

тории школы, вокруг нее (огороженный двор) ответственность за детей несут и учителя тоже. И если вашего сына избил (допустим) в актовом зале, если в раздевалке спортзала (или даже на школьном крыльце) обидели вашу дочь – виноваты в этом и те, кто по долгу службы не должен был этого допустить.

Вы имеете право спросить с них за это. Но! Не советуя мелочиться, сутяжничать, бежать к классному руководителю по каждому пустяку. Ситуация для визита в школу должна созреть. Не ставьте себя в положение скандалиста и склочника. Учителя – народ взрывоопасный. Десятилетия работы в аду оставили от нервов ошметки. Чуть ли не каждый год школу контузят новые реформы. А зарплата между тем нищенская. Словом, и учителям дайте «шанс на ошибку».

Шишки в школе неизбежны (а иногда и полезны). Оплеуха оплеухе рознь (можно закатыть подзатыльник, но недопустимо бить, например, ребром ладони в кадык). Нет в мире мальчишки, который хотя бы раз не получил «поджопник» или «саечку» от школьного товарища (заметьте – «товарища», а не врага). У каждой стычки свой нравственный компас. Над каждой «кучей малой» – свой флаг справедливости. Но если кулак является единственным аргументом в данном классе (школе), если кулак здесь «истина в последней инстанции» и прав тот, кто нагнет, – это уже педагогическая патология. Надо бить тревогу.

Психологи отмечают повышенный уровень тре-

вожности в обществе. У школьников – повышенный уровень жестокости. Еще Лев Толстой заметил, что дети – увеличительное стекло зла.

Взросла так называемая немотивированная жестокость. Причем к совершенно незнакомому человеку. Жестокость, немотивированная злоба – кумулятивный снаряд человеческого сознания. Нейрофизиологи утверждают, что это стало чуть ли не визитной карточкой уходящего века.

«В человеческом поведении всегда есть нечто «заданное», «стандартизованное» (обществом, ситуацией, предшествующим опытом), делающее человека как бы актером», – пишет Игорь Кон в книге «Люди и роли». Человек в чем-то жертва образа жизни общества. Маленький человек – жертва, возведенная в десятую степень.

Журналисты говорят: один факт – это факт. Два факта – система.

Один синяк – это синяк. Два синяка – повод для хорошего разговора с сыном. Третий синяк – сигнал тревоги. Четвертый – тревога. Все! Лимит исчерпан. Надо спешить к «классной даме». Но до того необходимо знать все о конфликте, его причинах. Посмотрите на ЧП и глазами жертвы, и глазами охотника. Понятно, что ваш ребенок – «самый лучший в мире», но ведь и обидчик вашего чада тоже для кого-то свет в окошке.

Ваш приход в школу всего лишь превентивная мера. Бузотер должен понять: за спиной его жертвы стоит отец (мать, старший брат, родной дядя, друг мамы...), от которых всегда можно получить по ушам.

А если нет отца или брата, как у соседского Пашки? Одиноким, но заботливой маме могу посоветовать: попросите для разговора с обидчиком вашего ребенка коллегу по работе (мужа сестры, друга подруги, соседа...), этакого громилу. Пусть он спокойно, но недвусмысленно поговорит с забиякой, даст ему понять, что в следующий раз их встреча будет последней. А прощаясь, пусть ваш заступник похвалит хулигана руку. Жест немаловажный: плохишу, во-первых, запомнятся ледяные тиски рукопожатия настоящего мужчины, а во-вторых, невольно к себе расположат – у мужчин ведь принято устную договоренность скреплять рукопожатием. После этого отступить как бы уже и некуда...

Если такой разговор не помог и садист продолжает свое гнусное дело, надо идти к его родителям. Если они (относительно) совестливые, должны быть результаты. Постарайтесь расстаться с ними пусть не друзьями до гроба, но хотя бы единомышленниками. Дайте им понять, что вы знаете, как им тяжело с «трудным» подростком-сыном, что очень им сочувствуете и готовы помочь, но и они должны понять, как вам нелегко. Как чешутся ваши руки, чтобы отвинтить обидчику его пустую голову, но только здравомыслие, воспитание и уважение к ним, родителям садиста, не позволяют вам этого сделать.

Не начинайте с угроз. Это отталкивает. Притягивает доверие.

Не помогло и это? Действуйте! Меры должны быть стремительными и жесткими. «Нормативных» способов немного: заявление в милицию или жалоба участковому. Это хорошо, но червато промедлением. Так не медлите!

Сергей ГЛЕБОВ

НЕ НАДО БОЯТЬСЯ НАШИХ ОПЕРАЦИЙ

Сорокапятилетнему москвичу вызвали «скорую» - плохо с сердцем. Медики приехали, приступ, выражаясь их языком, купировали, инфаркта не нашли, но настоятельно рекомендовали обратиться к кардиологу. К врачу больной пришел, трясаясь от страха: все его родственники умирали рано именно от заболеваний сердца, он решил, что пришел и его черед. Об операции и помыслить не мог - всякое внутрителесное вмешательство казалось чуть ли не эвтаназией.

Что вы заранее прогнозируете, да еще так трагично? - успокаивал его известный кардиохирург доктор медицинских наук Геннадий Власов. - Давайте сначала посмотрим ваши сосуды. Сделаем ангиографию - доступное и очень информативное исследование. А там посмотрим, что делать дальше...

Профессор Московской медицинской академии им. И.М. Сеченова кардиохирург Власов, с которым я беседую на актуальнейшую в наше время тему, рассказывает один из сотен случаев своей богатой практики.

Ну и чем все кончилось? - спрашиваю.

У него только два сосуда питали сердце, да и то на грани закрытия. Вдобавок обнаружился анатомические особенности сосудов, врожденный дефект. Вот почему его родственники рано умирали. Я не дал бы ему и недели гарантии: серьезная физическая нагрузка - и все... На операцию он после разъяснительной беседы согласился. Она сейчас безопасна - на работающем сердце, малотравматична, с небольшим - 5-6 сантиметров - узконаправленным разрезом грудины. Пациент уже через 2-3 дня выписывается домой. Иные пациенты на операционном столе чувствуют себя лучше - ведь сердце, получив нормальный приток крови,

начинает работать вволю. А тот больной, едва очнувшись, сказал мне: «Большое вам спасибо за операцию!»

Геннадий Павлович - один из первых разработчиков и первопродолжателей операций на работающем сердце. Сейчас эти вмешательства широко распространены в мире, а когда-то Власову приходилось даже увольняться из некоторых серьезных клиник - его не понимали. Он настаивал на том, что операции с искусственным кровообращением нужно делать только по строгим жизненным показаниям - к примеру, при замене клапана или устранении какого-то серьезного дефекта, что можно сделать только на «сухом» сердце. Во всех остальных случаях от искусственного кровообращения нужно отказаться. Почему?

Грубое механическое кровообращение травмирует кровяные тельца, - поясняет Власов, - тромбируются мелкие сосуды, отрываются отложения с сосудистых стенок, и вся эта взбалтаваемая смесь несет в мозг. Страдают жизненно важные органы. Пожилые люди, с которыми кардиологам чаще всего приходится иметь дело, плохо переносят вмешательство с искусственным кровообращением. Сердцу, и без того пострадавшему, добавляется еще одна серьезная травма - его останавливают,

обескровливают, лишая кислорода и нормального газообмена. После остановки оно порой плохо «заводится». Американские ученые выявили, что примерно у пятой части больных, прооперированных с искусственным кровообращением, страдает интеллект. А в отдаленном периоде он страдает уже у каждого второго!

Сейчас везде с этим разобрались. В Индии до 100 процентов операций аортокоронарного шунтирования делается на работающем сердце. В США - до 90 процентов. Там намного продлили жизнь больным, оперируя до миллиона человек в год, кому стентированием, кому шунтированием.

А в чем разница между стентированием и шунтированием? Объясните непосвященным.

Стентирование - это процедура, при которой с помощью особого устройства - длинной тонкой трубки и катетера в сосуд доставляется стент - миниатюрный цилиндрический каркас, биологически инертный. Своими упругими стенками он раздвигает сужение в сосуде, нормализуя кровоток. Катетер вводится через артерию при местном обезболивании. Операция сейчас стала практически амбулаторной, пациент уже через несколько часов может ехать домой. У нее есть недостаток - стенты через какое-то время зарастают. Аортокорона-



ФОТО АНДРЕЯ НИКЕРИЧЕВА

рное шунтирование более эффективно. Через небольшой разрез (малый доступ) подшивается шунт - сосуд, который становится руслом коронарной артерии в обход поврежденного участка. Внутрь грудной клетки вводятся видеокамера и инструменты, которыми хирург работает, глядя лишь на экран монитора. На нем в увеличенном размере видна внутренняя грудная артерия на всем ее протяжении. За время одной операции можно пришить несколько шунтов, в зависимости от степени поражения. Но даже в самом сложном случае пациент поправляется и выписывается уже на пятые сутки.

В Соединенных Штатах, как вы сказали, делается до миллиона малотравматических операций на сердце в год. А у нас?

Среднестатистическая потребность населения в такого рода вмешательствах составляет одну тысячу на миллион человек

в год. Выполняется же в десятки раз меньше, хотя в большинстве они делаются бесплатно. Почему так происходит? Нет налаженной скорпомощной практики, нет четкого взаимодействия между лечащими врачами и «Скорой помощи», нет привычки у кардиологов после обследования направлять пациента на операцию, а не пичкать таблетками, которые уже не помогают. Зачастую «скорая» доставляет больных в кардиологические отделения больницы, где они нередко умирают, ибо их продолжают лечить таблетками и уколами, которые приносят лишь временное облегчение. Ведь не исчезает главная причина болезни - атеросклеротическое поражение сосудов, устранить которую можно только хирургическим путем. Но страх перед операцией у больных настолько силен, что заставляет их горстями глотать бесполезные таблетки. Страх этот нередко поддерживается са-

мыми кардиологами старшего поколения, консервативно мыслящими и предубежденными против хирургического вмешательства - дескать, хирургам лишь бы резать, а кто знает, что будет дальше?

Практика, когда больного до последнего не отдают хирургам, а лечат консервативно, абсолютно неправильна, считает Власов.

Мы могли бы спасти гораздо больше людей. Если порой приходится оперировать пациентов, перенесших несколько инфарктов, что толку тогда от нашего вмешательства? Ведь у них от сердечной мышцы уже почти ничего не осталось. Оперировать надо до инфаркта, тогда человек сможет полноценно прожить еще долгие годы. Поэтому после 50 лет надо тщательно обследоваться, чтобы выявить состояние своих сосудов. И не надо наших операций бояться...

Люди зачастую не знают о своем состоянии. И обследование, связанное со случайными жалобами, обнаруживает порой такие изменения сосудов, что человек оказывается на грани внезапной смерти при повышенной физической нагрузке. Что нередко и происходит. Профессор Власов напоминает о простейших исследованиях, которые может сделать любой, чтобы себя обезопасить. Это, во-первых, велоэргометрия, когда прибор, имитирующий нагрузку велосипеда, покажет изменение артериального давления, частоту ритма, другие данные, свидетельствующие о реакции на физические усилия. И если у врача возникнут подозрения, он направит на эхокардиографию - ультразвуковое исследование сердца. Оно позволяет выяснить, как работают клапаны сердца, как сокращаются желудочки, есть ли изменения в аорте и т.д. И заключительное исследование - ангиография сосудов сердца, когда в них вводится контрастное вещество и врач видит не только локализацию склеротических бляшек, но и степень сужения сосудов. Это дает возможность кардиологу рекомендовать лечение лекарствами либо срочное оперативное вмешательство.

Лидия ИВЧЕНКО

АНГИНА. В стакане воды развести 1 ст. л. глины, полоскать смесью горло и пить глотками каждый час. В течение дня сосать кусочек глины или дольку лимона.

КОКЛЮШ. 100 г меда, 100 г сливочного масла, ванилин, хорошо размешать, есть по 1 ч. л. 3 раза в день.

АСТМА У ДЕТЕЙ. 40 г сухих листьев мать-и-мачехи, 500 мл ракии (виноградной водки), настоять ночь. В первый вечер класть несколько листьев на спину между лопатками, на следующий вечер - на грудь. Чередовать листья, пока не кончатся.

БРОНХИАЛЬНАЯ АСТМА. 4 грецких ореха со скорлупой, 1 ст. л. бузины, 1 ст. л. меда, залить 0,5 л водки и сварить. Остудить, процедить, пить по 1 ст. л. 3 раза в день.

БРОНХИТ. 2 листа мать-и-мачехи сварить в 0,5 л свежего молока, добавить на кончике ножа свиного жира,

СЕКРЕТЫ ВАНГИ НЕ СТАРЕЮТ

Знаменитая болгарская пророчица Ванга многим помогла в их недугах. Она использовала в лечении травы. Часто в ее рецептах упоминаются глина, лимон, вино, молоко, яйца, сахар, бузина, мед и даже муравьи, сода, мел, роза. Она говорила, что мед проясняет ум, а перец выделяет гормон счастья эндорфин. Чеснок дает энергию, а лук разжижает кровь и помогает продлить молодость. Ваш организм сам выберет то, в чем больше нуждается, говорила баба Ванга. Прислушайтесь к себе... Вот некоторые ее рецепты.

принимать по 1 кофейной чашке вечером перед сном.

ДЛЯ ПРОФИЛАКТИКИ ГРИППА. 1 ст. л. цветов календулы, стакан кипятка, кипятить смесь несколько минут, на-

стоять 1 час, процедить, пить по 1-2 ст. л. 3 раза в день до еды.

ГАСТРИТ. 200 листьев подорожника ланцетного варить 5 мин. в 0,5 л чистой водки, процедить, остудить, переме-

шать, перелить в бутылку. Пить натощак по 1 ст. л. за час до еды. Во время лечения нельзя курить.

ДИАРЕЯ. Несколько раз в день пить отвар перечной мяты. Или: 2 ст. л. из-

мельченных зерен овса залить 0,5 л кипятка, настоять 3-4 часа, выпить за день.

ЯЗВА ЖЕЛУДКА. Два белка свежего яйца, 1 ч. л. сахарной пудры, 1 ст. л. оливкового масла, по 1 ст. л. смеси натощак принимать десять дней подряд.

АРИТМИЯ. 0,5 кг лимонов залить медом, добавить 20 толченых ядрышек абрикосовых косточек, принимать по 1 ст. л. утром и вечером.

АТЕРОСКЛЕРОЗ. 1 ч. л. измельченных ветвей и листьев омелы белой настоять в стакане воды 8 часов, время от времени пить глотками.

ГИПЕРТОНИЯ. На дно чашки высыпать стакан кукурузной муки, доверху залить горячей водой, оставить на ночь. Утром выпить воду, стараясь не всколыхнуть со дна осадок.

Наталья ЕРМОЛАЕВА

КАК ИЗБАВИТЬСЯ ОТ ЭРОЗИИ, КИСТЫ И МИОМЫ

Эти заболевания - общая беда сотен и тысяч российских женщин. Как правило, предлагают операцию, между тем как препарат, который способен помочь, уже существует.

Натуральный комплекс **По д'Арко** - естественная альтернатива гормональной терапии и хирургическому вмешательству. Он лечит такие заболевания, как:

- ✓ миома
- ✓ кисты яичников
- ✓ эрозия шейки матки
- ✓ воспаления придатков
- ✓ нарушения менструального цикла
- ✓ молочница
- ✓ недержание мочи
- ✓ симптомы менопаузы (приливы жара, раздражительность, повышенная утомляемость)
- ✓ фригидность (отсутствие полового влечения)

Звоните и заказывайте! Тел. 106-95-74
Время работы - с 10.00 до 20.00 ежедневно
Льготникам - скидки

✉ «Мне 63 года. Болячки появляются такие, о каких даже не знала, что они существуют. Гинеколог предлагает операцию, но в свои годы не хотелось ложиться под нож. Прочитала в газете о комплексной терапии препарата **По д'Арко**. Решила пройти курс лечения. И теперь живу спокойно, в поликлинику хожу только раз в полгода на осмотр».

А.В. Волкова

✉ «В 2000 году у меня обнаружили опухоль на шейке матки. Что только я не пережила, пока ждала результатов анализов. Слава богу, онкологию не обнаружили - это была миома. Врачи предложили операцию. Но, оказывается, миома успешно лечится без операционного вмешательства и гормональной терапии. Спасибо специалистам **По д'Арко**. В свои 48 лет я чувствую себя, как говорят: «45 - баба ягодка опять».

М.И. Фомина

№ сертификата 004440 и 840_082002

Зима - время испытаний для нашей кожи. Мороз, ветер, снег - все удары берет на себя в первую очередь лицо, которое не спрячешь под теплой шубой.

« Самая популярная ошибка, которую делают женщины зимой, - смазывать лицо увлажняющим кремом перед выходом на улицу. Такая «забота» может закончиться краснотой щек, шелушением кожи, проступившими на лице кровеносными сосудами. Чтобы этого не случилось, надо пользоваться дневными питательными кремами с витаминами. Зато вечером увлажняющая маска или крем насытит кожу необходимой влагой и питательными веществами.

« Декоративная косметика зимой играет роль своего рода вуали. Она хорошо защищает кожу от мороза и ветра.

« Тем, кто много времени проводит на свежем воздухе, даже зимой следует пользоваться солнцезащитным кремом, особенно ес-

МЕНЮ ДЛЯ КОЖИ

ли кожа тонкая, светлая. Подойдут вазелин, натуральный жир, растительные масла. Но их лучше применять вечером.

« В холодное время года умывайтесь прохладной или чуть теплой водой и не чаще одного раза в день. Вместо мыла используйте очищающий лосьон.

« Зимой принимать ванну достаточно один раз в неделю и не более 15 минут. Хорошо смягчает кожу тела следующий состав: полстакана любого растительного масла, лучше касторового, смешать с 10 каплями соснового, сандалового, мятного, пихтового или другого ароматического масла. Добавляйте смесь в ванну по 1 чайной ложке.

« Чтобы кожа сохраняла свежесть и красоту, не забывайте включать в меню витамины А, Е,

группы В, поливитаминные комплексы с магнием, цинком, железом, кальцием, калием, фосфором. Ешьте больше овощей и фруктов, делайте знаменитый «салат красоты» - 1 ст. ложку геркулеса залейте на ночь водой, утром добавьте пару грецких орехов, тертое яблоко, изюм, чайную ложку меда и съешьте натощак.

« Кожа губ в зимнее время тоже требует особой заботы. Перед выходом на улицу не забывайте смазывать их жирным кремом или губной помадой. Подойдет и обычный вазелин. Если все-таки в уголках рта появились трещинки, нанесите на них мазь с гидрокортизоном. Иногда на ночь смазывайте губы медом. Делайте массаж губ зубной щеткой, и вам обеспечены их свежесть, яркость, здоровье.

Наталья ЕРМОЛАЕВА

Есть у англичан такое понятие - self made. Так принято характеризовать людей, достигших успеха исключительно своими силами, упорным трудом и стойкостью. Все это относится в полной мере к Александру Селютину. Он действительно сделал себя сам, всегда опирался на собственные силы, преодолевая трудности, не падал духом, даже если казалось, что все рухнуло...

Достаточно вспомнить его попытку стать федеральным судьей. Он уверенно преодолел все преграды: сдал квалификационный экзамен, прошел квалификационную комиссию, его кандидатуру одобрили на городском и федеральном уровне. Остался последний шаг - почти формальный, но венчающий этот путь. Документ лежал на подписи в аппарате Президента России. Еще чуть-чуть, и он - федеральный судья...

Но судьба нередко преподносит сюрпризы. Именно в тот момент в столице начали изменять структурное деление городских районных судов. Они стали именоваться не межрайонными, а районными. В чем же разница? - спросите вы. Разницы-то никакой, однако два года подготовки и сдачи экзаменов, согласований и надежд пошли прахом. Соискатель должен был пройти все этапы проверок заново. Возможно, он бы так и сделал. Пусть пришлось бы потратить еще два года, он вновь собрал бы документы, сел за теорию, освежил знания. В своих силах Селютин не сомневался и наверняка прошел бы испытания...

Но он слишком соскучился по конкретной работе. Хотелось перейти от теории к практике. А тут поступило предложение - стать мировым судьей города Москвы. Он согласился. И насколько не жалеет об этом - ни как юрист-профессионал, ни как гражданин, выполняющий важную и полезную для общества работу.

К тому времени за плечами Александра Селютина был немалый опыт преподавательской работы. Да и жизненный опыт он имел более значимый, чем большинством его сверстников.

Селютин родился в семье военнослужащего. Отец - коренной орловец. На родине Тургенева, Лескова и Бунина родился и Саша Селютин. Но по документам его место рождения - далекий Уссурийск. Опять-таки улыбка судьбы: так случилось, что едва ребенку исполнился месяц, как его отца перевели на Дальний Восток, и новорожденного повезли через весь континент на берега Тихого океана. Там его и записали в документы родителей.

Потом были другие города, гарнизоны. Служба завладела семьей колесить по всему огромному Союзу. Распад великой страны застал Селютиных на Украине. К тому времени Александр Викторович учился на третьем курсе физико-технологического вуза.

Отец принимать украинскую присягу не захотел и перебрался в Россию. А сыну предложил: «Может быть, тебе здесь остаться? Квартира есть, образование вот-вот получишь, семья будет обеспечена...» Но и сын «перекрещиваться» не стал, отправился в Россию.

Где обосноваться - вопрос не возникал. Конечно, вернулся в родной Орел, поступил в местный милицкий вуз. И вот что забавно. Курсантом он стал уже после того, как его сокурсники прочурили больше трех месяцев. Иные однокашники наשמеливо на него поглядывали: дескать, приблуд «пиджак», салага, ни строевой не знает, ни теории... Но новичок оказался успешнее, чем кадровые курсанты. И в строевой его в пример ставили, и по всем остальным дисциплинам никому не уступал.

Орловский институт МВД РФ окончил с красным дипломом. Поработал в местном отделении милиции, почувство-

вал вкус к службе. Но отец, часть жизни посвятивший преподавательской деятельности, посоветовал сыну: не останавливайся, попробуй силы в науке. И Селютин-младший поехал сдавать экзамены в аспирантуру в Москву.

Потом многие удивлялись: как можно провинциалу поступить в аспирантуру, где число

чи достается, любая задача решается, как школьная задачка.

Чужие вершины всегда кажутся ниже тех, что покоряем мы сами...

Жалеет ли он о том, что волею обстоятельств не стал судьей федерального уровня? Нисколько. Ведь в его возрасте точку ставить еще рано. И проявив себя

Зато сейчас у Александра Викторовича уже наработан багаж, позволяющий ему самому оказывать практическую помощь коллегам. Есть еще одно неоспоримое достоинство нынешнего положения. Мировые судьи в столице имеют очевидные бытовые преимущества перед федеральными. У мировых - но-

нарушениями, бытовыми конфликтами и спорами. Но простыми такие вопросы могут показаться лишь неискушенному в юриспруденции человеку. Потому что за внешне примитивной фабрикой таятся такие наслоения эмоций, такие гордые узлы людских судеб и конфликтных ситуаций, что разобраться в них подчас не под силу даже умудренному жизнью человеку.

И еще одна особенность мировой юстиции. В районных судах редкое дело кончается примирением сторон. Там все же конфликты имеют более серьезные и порой трагические последствия, с очевидными и логически оправданными выводами. У мирового судьи больше возможности для маневра, шире диапазон правоприменительной практики.

Например, пришел муж с работы навеселе. А у жены - ведь может так случиться? - как раз в тот вечер лопнуло терпение. И началось... А закончилось тем, что подвыпивший супруг сгоряча заявил: «Порешу тебя, постылая!» Слово, как известно, к делу не подошьешь. Но в данном случае это самое слово на юридическом языке называется угрозой убийством. И за эту словесную «шутку» предусматривается вовсе не шуточный срок. Как быть судье? Идти по пути формальному, казенному? Тогда у главы семейства, который, проспавшись, и вспомнит-то не всегда, что молот с пьяных глаз, появится возможность провести в местах не столь отдаленных два законных года, а у ребенка отец получит реальную судимость. Не правильнее ли разобраться и, проведя соответствующий психологический маневр, прекратить дело за примирением сторон?

Конечно, в каждом случае нужен конкретный подход, а главное - умение судьи понять истца и ответчика, разглядеть в них настоящее, точно определить степень деформации личности. Тут-то опыт, если хотите - и харизма, играет первостепенную роль. И судья, не имеющий таких качеств, рискует либо поломать чью-то жизнь, либо самому потерять лицо, уронить профессиональное достоинство.

Или другой пример. Задержали водителя за перевозку опасного груза. Инспектора ГАИ особо не вдавались в подробности. Оформили дело, отправили для решения мирового судье.

По мнению милиционеров, водителя следует наказать лишением прав, - рассказывает Александр Викторович. - Формально есть повод для наказания. Кажется, все просто и ясно. Но у парня крутить баранку - единственный способ прокормить семью. Лишив его возможности управлять автомобилем, я не только сломаю на несколько месяцев его жизнь, но, скорее всего, спровоцирую семейный конфликт. А парень утверждает, что объем перевозимого им груза не требует особых мер безопасности. Где истина - искать нужно мне. Отправлю запросы, выясню все правила и нюансы. И только потом сделаю вывод. Потому что судьба человека и параграф закона лежат в разных измерениях. Многие беды происходят от того, что мы это забываем.

Александр Викторович Селютин - судья участка № 276 района Новокошино. Не знаю, как сложится дальше его карьера, сколько он проработает в Новокошине, откажется ли от своей мечты стать судьей федерального уровня. Но я уверен, что где бы Селютин ни трудился, какой бы работой ни занимался, он всегда будет помнить о соотношении теории и практики, как и о том, что суровый закон применяют живые люди.

Николай МОДЕСТОВ

НА МИРУ И СУД - ПО ПРАВДЕ



ФОТО АНДРЕЯ НИКИТИЧЕВА

вакансией можно пересчитать по пальцам? Все знают, что без соответствующей поддержки попасть на кафедру, мягко говоря, проблематично... Но он не только попал, а снова стал одним из лучших.

Жил как Мартин Иден - герой знаменитого романа Джека Лондона - мечтой о будущем и верой в свои силы. Первое время приходилось голодать, отказывать себе в самых простых вещах, экономить. На аспирантскую стипендию и сейчас не разгуляешься, а в середине 90-х и вовсе можно было ноги протянуть. Это позже он стал подрабатывать, читая в нескольких вузах лекции по юридическим дисциплинам. А начало аспирантской жизни сегодня он вспоминает со вздохом.

Защита прошла успешно. И тема по уголовному процессу была выбрана очень удачно, если учесть, какие задачи сейчас ставит перед ним судопроизводство. Со стороны, не зная всех этих подробностей биографии, взглянешь на человека и подумаешь: баловень судьбы, счастливчик. Все-то ему играю-

мировым судьей, позже можно попробовать свои силы и на другом поприще. К тому же работа мирового судьи имеет свои преимущества. Знания, полученные в вузе и аспирантуре, жизненный опыт, служба в МВД - все это получает здесь иное наполнение и осмысление. Как бы хорошо ты ни изучил теорию, практика отличается от нее, как обратная сторона Луны от той, что постоянно обращена к нам.

Первый месяц работы мировым судьей вспоминаю как кошмар, - признается Александр Селютин. - Иногда задерживался в кабинете до двух часов ночи. Конечно, не так, как говорил известный сатирик: забудьте о том, чему вас учили в институте... Однако все было в новинку. Институт мировых судей появился в Москве относительно недавно. Спросить-то особенно не у кого. Да и не привык я строить свою жизнь по подсказкам. Снова раскрыл учебники и справочники, не поднимая головы сидел перед компьютером... Как меня терпели близкие?!

отремонтированные по самым последним строительно-техническим требованиям помещения, прекрасные условия работы. А это немаловажный фактор для человека, который большую часть суток проводит на одном месте. Причем далеко не всегда в спокойных, мирнолюбивых беседах. Работа судьи - поиск истины. А она, как известно, имеет одно-единственное толкование. Но кому-то это толкование может казаться неверным.

Говорят, первое самостоятельное дело запоминается на всю жизнь, - вспоминает Александр Селютин. - Я тоже его помню. Но не могу сказать, что оно какое-то особое. Просто бытовой конфликт. Человек не захотел отдавать долг. Другой стороне надоели угрозы. Приехали и по-мужски поговорили. И вот что характерно: денег не вернули, а уголовное преследование заслужили. И таких историй немало.

На первый взгляд мировой судья занимается несложными уголовными делами, административными право-

М КРИМИНАЛ

МИЛИЦИЯ КРУГЛОСУТОЧНО СМОТРИТ ВИДЕО

Техническая оснащенность милицеских подразделений метрополитена все успешнее помогает бороться с преступностью. На днях сотрудники правоохранительных органов сумели взять с полчищем грабителей, пытавшихся поживиться за счет бутика модных товаров в самом центре подземной Москвы. На этот раз работала система видеонаблюдения, установленная в новой комнате милиции на станции метро «Пушкинская».

Около половины пятого утра сотрудники 5-го отдела УВД на Московском метрополитене, круглосуточно несущие вахту на этой станции, заметили подозрительных людей у одного из торговых павильонов. На мониторах было видно, как злоумышленники взломали дверь бутика и проникли внутрь помещения. Жулики не предполагали, что видеорекамеры фиксируют каждое их движение.

Мы с напарником готовились к открытию станции, - рассказал старший сержант милиции Александр Барышев. - Просматривая на мониторах «картинку», сразу же увидели неладное. Дальнейшее заняло считанные минуты. Злоумышленники никак не ожидали увидеть в такое время сотрудников милиции и не оказали никакого сопротивления. В сумках воров уже лежало дорогое женское белье, другие товары. Задержанными оказались двое приезжих из Витебской области. Обоим по девятнадцать лет.

Как рассказал начальник УВД на Московском метрополитене Николай Иванов, пост милиции на станции «Пушкинская» был открыт 10 ноября - в День милиции. Это современный центр оперативного реагирования, оснащенный надежными средствами связи со всеми постами милиции, расположенными на Таганско-Краснопресненской линии. Мониторы отображают происходящее на платформах и станциях метро в режиме реального времени. 29 камер дают возможность не только контролировать оперативную обстановку, но и координировать действия нарядов милиции, не покидая пределы поста наблюдения.

ПО ГОРЯЧИМ СЛЕДАМ

Около полуночи в ОВД района Чертаново Южное обратилась жительница дома на улице Академика Янгеля. Женщина была очень взволнованна. Она объяснила, что на ее сына совершено нападение. Молодой человек избит, а неизвестные отняли у него мобильный телефон и деньги.

Приметы грабителей были переданы всем дежурным экипажам района. Группы немедленного реагирования, получив информацию о происшествии, начали прочесывать микрорайон. И уже в начале второго на улице Чертановской экипаж ГНР задержал подозрительных молодых людей. У них и был обнаружен похищенный мобильный телефон. Грабителями оказались ни где не работающие двадцатипятилетние местные жители. Оба взяты под стражу, им предъявлено обвинение в уличном грабеже.

СЛУЖБА «02» РАСШИРЯЕТСЯ

В ближайшее время в Москве будет создана специальная служба для регистрации дорожно-транспортных происшествий. Об этом заявил заместитель начальника ГУВД Москвы Владимир Попов. Новое регистрационное подразделение появится на базе существующей службы «02».

Реорганизация назрела в связи с тем, что число обращений граждан по этому вопросу растет с каждым месяцем. В прошлом году служба «02» зарегистрировала 183 тысячи сообщений о ДТП. В нынешнем году таких сообщений за десять месяцев поступило вдвое больше. Ежедневно операторы связи «02» регистрируют от пятисот до двух тысяч обращений граждан в связи с дорожно-транспортными происшествиями. За сутки поступает до 22 тысяч звонков. Поэтому настала пора создать свою службу для регистрации ДТП.

Реорганизация произойдет не сразу. Для этого нужно очень многое сделать. К тому же переоснащение связи потребует дополнительных затрат. Так что пока автомобилистам нет нужды запоминать новый телефонный номер. Вопрос будет решен не раньше чем через год.

СМНОВИНКИ

НИКТО, КРОМЕ НАС!



Сегодня мы порой забываем, что замечательные люди жили не только при Петrarке, совершали подвиги на Бородинском поле или шли в штыковую атаку под знаменами Белой гвардии. Совсем недавно, в наши коммунистические времена, рождались и жили герои, творившие подвиги для

Отчизны, не задумываясь, вспоминают о них потомки или предадут забвению.

С именем Героя Советского Союза генерала армии **Василия Маргелова** навсегда связаны лучшие страницы истории Воздушно-десантных войск. Пройдя путь от командира соединения до командующего ВДВ, Маргелов превратил их в элиту Вооруженных сил. Девизом десантников на все времена стали крылатые слова Маргелова: «Никто, кроме нас!» Книга **Бориса Костина** («Молодая гвардия») рассказывает о нашем замечательном соотечественнике, фронтовике, участнике Парада Победы.

ЭНТУЗИАСТЫ ЧАСТНОГО
СЫСКА

Ричарда Бритигана называли «Сэлинджером восьмидесятых», сравнивали с Марком Твенном, Хемингуэем, Воннегутом и Джозефом Хеллером. Его творчеству присущи своеобразная логика, мягкий юмор и точная работа с образом. Роман «Грезы о Вавилоне» («Азбука») рассказывает о приключениях частного детектива из Сан-Франциско,

чья жизнь порой напоминает тяжкий сон с похмелья...

ЧЕЛОВЕК В ЧЕРНОМ



Лондонский врач Артур Конан Дойл приглашен на спиритический сеанс, во время которого происходят зверские убийства. Спасая от преследователей, он встречается таинственного человека в черном и оказывается вовлечен в череду загадочных и необъяснимых событий. Познакомьтесь поближе с человеком в черном, Конан Дойл узнает, что тот обладает великодушным дедуктивным мышлением и умеет играть на скрипке...

Вам это ничего не напоминает? Роман **Марка Фроста «Список Оскар»** (издательство «ОКСМО») станет лакомым блюдом для любителей классического детективного жанра.

Александр Дмитриевич, вы беретесь за тяжелые темы. Одна из работ, «Век российского бандитизма», рассказывает об опаснейших преступных сообществах XX столетия. Недавно вышедшую книгу «Убийцы в России» легкой тоже не назовешь...

— Сегодня правовая публицистика не может быть развлекательным, легким чтением. Она призвана предупредить людей, заставить их задуматься, направить силы на борьбу с криминалом.

Что касается тяжести — здесь не могу с вами не согласиться. Когда собираешь материал, обдумываешь структуру книги, выстраиваешь эпизоды, невольно все пропускаешь через себя. И это порой настолько давит... Кажется, что становишься соучастником случившегося. А такие переживания приятными не назовешь. Но рассказывать об этом я считаю своим долгом. В смысле — отдать должное тем, кто борется с матерой уголовщиной.

— Вы знаете историю криминальной России, можете провести соответствующие аналогии. Как вы оцениваете ситуацию: становится ли преступность более жестокой, какой должна быть на это реакция общества?

— Преступность становится безжалостней и изощренней. Согласно официальной статистике, в России ежегодно регистрируется несколько десятков тысяч умышленных убийств. Общество находится под гнетом зла. И не замечать этого, не реагировать адекватно мы не имеем права.

Ужесточение законов — не самоцель, а вынужденный шаг для защиты наших детей, всего общества от криминала. К этому призывают и практики, знакомые с ситуацией не по телепередачам и детективным сериалам, а по реальным, страшным фактам. Либерализм законов позволяет сегодня уходить от заслуженной кары даже серийным убийцам. Смертная казнь для них заменяется пожизненным заключением. Я уверен, что это неправильно.

— Вы автор книги «Фальшивомонетки в России», которая стала открытием даже для специалистов в области борьбы с такими преступлениями. Ваши знания дают возможность видеть проблему в ином масштабе...

— Сейчас технический прогресс позволяет решать любую самую сложную задачу по подделке не только банковских купюр и ценных бумаг, но и их электронных носителей. А распространенность и размах подобных явлений настолько велики, что их нельзя рассматривать вне политического аспекта.

— Что вы имеете в виду? Чеченские доллары и рубли?

— Это лишь видимая и ничтожно малая часть проблемы. На самом деле подделка купюр, ценных бумаг, пластиковых карт, расписок и других документов имеет невероятный размах. Нам оценить его трудно. Потому что мы чаще всего сталкиваемся с таким явлением на простейшем, бытовом уровне. Поймали примитивных изгото-



ДЕТЕКТИВ -

ПРОСТО ЛЕКАРСТВО ОТ СТРАХА

Среди творческих достижений члена Союза писателей России **Александра Тарасова** особое место занимает награда победителя первого Всероссийского конкурса произведений по правоохранительной тематике «Щит и перо». По существу это оценка двадцатилетней работы автора книг, каждая из которых становилась бестселлером.

вителей «левых» проездных билетов, схватили за руку продавцов поддельных институтовских дипломов... Но ведь ситуация гораздо серьезнее.

Фальсификация стала глобальной и сказывается на многих сторонах жизни. Есть у этого явления фактор, который обычно в расчет не берется. Между тем он оказывает влияние даже на тех, кто старается жить честно, то, что называется «не по лжи». Я имею в виду контрафакт в разных его видах: пиратские копии видеофильмов, компьютерных программ, покупка нелегальной продукции... Это своего рода дань криминалу, которую приходится платить даже тем, кто не желает иметь с ним дело.

Еще одна сторона явления — так называемые финансовые пирамиды. Опыт прошлых лет, когда вся страна играла в акции ГКО, взят на вооруже-

ние многими «бизнесменами». По моему глубокому убеждению, сегодня по всему миру бегают не одна тысяча фальшивых миллионеров, работают «поддельные» банковские структуры и финансовые корпорации. И проверить подлинность тех или иных гарантов, документов и т. д. становится с каждым годом все сложнее.

Подделывают доверенности, акции, бумаги, удостоверяющие право на промышленные объекты. И пока идут экспертизы, пока владельцы бегают по судам, происходит вытеснение законных хозяев теми, кто поднатерел в искусстве обмана.

— Почему об этом мало пишут? Даже детективы на тему «фальшивой жизни» встречаются очень редко.

— Читателю гораздо интереснее жанр экшен. Там, где стрелялки-взрывалки... Нас испортил Голливуд, супер-

герой, который один расправляется с армией злодеев. Красивые сказки ни о чем, байки, в которые так хочется верить.

Куда, например, делся классический детектив, создаваемый по канонам Агаты Кристи, Рэймонда Чандлера, Дэшила Хэммета? Книжки, сюжеты которых могут служить примером логики, находчивости, интеллектуального мастерства. Взамен появились целые серии: иронический детектив, женский детектив, криминальный талант... Имен называть не буду, они постоянно на слуху. Скажу лишь, что с реальной жизнью сюжеты этих книг соотносятся так же, как жизнь в деревне Простоквашино — с настоящим деревенским бытом.

Почитаемый и востребованный жанр вытеснили боевики, в которых сюжет строится не на логике, а на простом действии. И автору совершенно не обязательно следовать каким-то правилам. Все придумано от начала до конца.

— Может быть, читатель стал примитивнее?

— Дело не в снижении культуры читателей. Мне кажется, что это в какой-то мере защитная реакция. Представьте себе мир художественных ценностей Тургенева или Пришвина. Человек, погруженный в переживания героев их произведений, будет восприниматься окружающими, мягко говоря, с сочувствием. А самому читателю такая оторванность от реального мира может и вовсе дорого обойтись.

Криминализация общества достигла такого уровня, что люди сталкиваются с ее проявлениями на каждом шагу. И, чтобы быть во всеоружии, подсознательно выбирают книги, где описываются близкие и понятные сюжеты, схемы, которые могут помочь им решить возникающие проблемы. Отсюда, на мой взгляд, тяготение многих читателей к примитивным, «кухонным» сюжетам женского детектива, романам, всю интригу которого можно пересказать двумя-тремя фразами.

— Как бы мы ни критиковали современных детектив, он стал властителем умов. Зайдешь в книжный магазин — глаза разбегаются. Сюжеты на любой вкус и уровень интеллекта. Интересно, долго ли будут жить нынешние бестселлеры?

— Вымороченные, надуманные истории уйдут в небытие раньше, чем создавшие их авторы. Интерес читателя сохраняется те, кто по-настоящему знает предмет, о котором пишет. Это прежде всего уже ушедший от нас Николай Леонов, классики современного детектива Данил Корецкий, Александра Маринина, Леонид Словин. Список можно продолжить, но пусть за меня это сделает время.

Мемуарной литературой читателей сегодня удивить трудно. За последнее десятилетие опубликованы воспоминания даже тех, чьи имена еще недавно и вслух-то произносили оглядываясь. Писатели и поэты, военачальники и политики, актеры и художники, ученые и спортсмены... Новые факты, неизвестные страницы истории, открытия, удивляющие и заставляющие пересмотреть привычные взгляды на события, оценки личностей. Казалось, такое невозможно в отношении публичных, хорошо известных фигур.

НЕИЗВЕСТНЫЙ МИХАЛКОВ

О семье Михалковых написано множество книг, в том числе и роман, выдвигавшийся на премию «Букер». Да и сами Михалковы разных поколений создали несколько автобиографических произведений. Но только что вышедшая в издательстве «Центрполиграф» книга «Два брата — две судьбы» снова доказывает, насколько удивительна и непредсказуема жизнь. Оказывается, есть неизвестный Михалков. Да еще какой!

Собранные, дополненные и заново отредактированные воспоминания любимого многими детского писателя Сергея Ми-

халкова и мемуары его младшего брата Михаила, действовавшего в тылу врага в годы Великой Отечественной войны, откроют неизвестные большинству читателей страницы истории семьи Михалковых.

В предлагаемом читателям сборнике Сергей Владимирович образно, с присущим ему чувством юмора рассказывает о семье Кончаловских, Хлебникове, Есенине, Маяковском, а также о своих встречах со Сталиным, Брежневым, Гайдаром, Барто и другими известными людьми. Благодаря писательскому мастерству Михалкова герои его воспоминаний предстают в неожидан-

ных, удивительных ракурсах. Но самые проникновенные страницы посвящены судьбе младшего брата Михаила. Сергей Михалков рассказывает о его удивительной жизни, своих попытках вытащить Михаила из Лефортовской тюрьмы, куда тот попал после возвращения.

Творчество писателя и поэта Михаила Михалкова почти неизвестно широкому кругу читателей. В сборнике оно представлено автобиографическим произведением «В лабиринтах смертельного риска»:

«В тот же день я улетел в Москву. На том же самолете летели несколько пленных не-

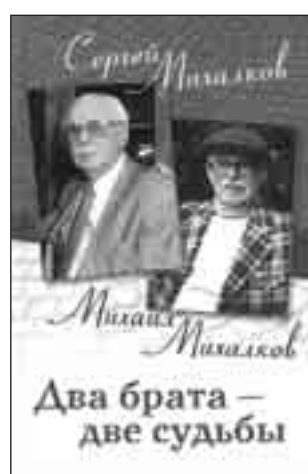

мецких генералов и среди них царский генерал Краснов и его внук в форме майора немецкой армии. Приблизился день великой скорби и великой Победы».

Этими словами Михаил Михалков заканчивает свою книгу. Человек с судьбой, похожей на авантюрно-шпионский роман, переживший расстрел и обманувший смерть, увлекательно рассказывает о своей нелегальной работе.

А вот что пишет Сергей Михалков о своем брате:

«После камеры Лефортовской тюрьмы и лагеря Михаил вышел не униженным, потухшим, угрюмым... Он быстро нашел себе дело, много работал, писал стихи... И юношеская его общительность осталась с ним, и многие, многие годы никто из тех, кто знал его послевоенного и видел улыбочивые глаза, не мог предположить, что ему довелось вытерпеть, выдержать. И сохранить благонастроенность к людям... И «оставить на память потомкам» собственный расстрел — на память и, думаю, в назидание, чтобы знали — биться за жизнь стоит до последнего. И никогда, ни при каких обстоятельствах не терять надежды».

Разведчик Михаил Михалков выигрывал поединки с гестапо не только на оккупированной территории, но и в Румынии, Венгрии, Швейцарии, Франции, Бельгии, Турции, Латвии, Польше и Германии. Мужество и верность долгу помогли Михаилу Михалкову — девятнадцатилетнему пограничнику — выжить победителем из самых сложных и смертельно опасных ситуаций.

Евгений Юрьевич, пишут сейчас многие, в том числе актеры. В большинстве случаев технология проста: они наговаривают на диктофон, а все остальное – дело рук и профессионализма редактора. Раскройте свой секрет: как пишете вы?

– Писательство для меня – это акт независимости и свободы, когда ты один на один с листом бумаги. Ты не зависишь ни от режиссера, ни от партнера по сцене – только от самого себя и собственного настроения.

– Вы не пользуетесь даже пишущей машинкой, не говоря уж о компьютере?

– Только ручка и бумага.

– Ну а заниматься этим профессионально – ни дня без строчки – могли бы?

– Скажу так – хотелось бы. Но у меня нет вот этого самого маховика – желания писать постоянно. Мне не хватает графоманства. Такого, как, например, у моего старшего друга, драматурга Леонида Зорина, в пьесах которого я играл и ставил их как режиссер. Он говорит о себе: «Я – графоман». В том смысле, что в нем есть вот этот мотор, когда хочешь не хочешь, а сядешь с утра и пишешь. Я же пишу время от времени. Я сам ищу какие-то обстоятельства, которые меня дисциплинируют для этого. У меня импульсивный характер, импульсивный темперамент.

– Вас можно было бы назвать дремлющим вулканом. Это сравнение приходит в голову, если вспомнить некоторые ваши роли. Например, в спектакле «Двенадцатая ночь», который, к сожалению, вы уже не играете.

– Да, создано более 100 ролей в театре и кино. Настал период, когда их количество перерастает в качество. Предпочитаю нынче неспешность: вживаться в образ, вынашивать, оттачивать его, открывая при этом что-то новое и в себе самом.

– Наверное, в таком открытии себя помогает и писательство? О чем ваша последняя книга?

– Дело в том, что я представляю себе свою жизнь так. Моя бытовая жизнь, моя личная жизнь, моя экранная, сценическая жизнь, режиссерская жизнь... Это все – единый жизненный процесс, проявление одного и того же человека в разных ипостасях, и неизвестно, какая из них более подлинная в определенный момент. Самое интересное, что это до конца не ясно и мне самому.

– Вы хорошо об этом пишете в своей первой книге «Не я», вспоминая эпизод с пробами на «Мосфильме», когда вас утвердили на одну из главных ролей в картине «Я шагаю по Москве»...

– Замечательная женщина, ассистент режиссера Лика Авербах, сказала тогда: «Запомни этот день, отныне ты никогда не будешь самим собой». Она, конечно, в чем-то была права. Мне сейчас 60, а тогда было 17. Так что 43 года я живу публичной жизнью, которая налагает определенные обязательства. Тем не менее я всегда стремлюсь к себе, хотя познать себя невозможно.

– Как вы думаете, чем объяснить популярность и долголетие фильма «Я шагаю по Москве»?

– Предугадать, кто или что войдет в историю, невозможно. Скажем, когда снимался этот фильм, мы даже не думали, что он станет классикой отечественного кино. А по сути, это была одна из первых импрессионистских отечественных картин. В ней нет политики, нет так называемого социума. Поэтому она и спустя десятилетия смотрится с интересом.

– Вы там сыграли свою самую первую главную роль...

– Это мой звездный билет, потому что я попал не просто в кино. Я попал в мир Геннадия Шпаликова, Георгия Даниеля, выдающегося оператора Вадима Юсова, в мир музыки Андрея Петрова. Кстати, песню сначала в картине пел я, а Никита Михалков подпевал. Однако в окончательном варианте все же остался Никита.

– Это как-то повлияло на ваши отношения тогда?

– Что вы! Дружба, зародившаяся в юности, продолжается и поныне. Вот и юбилей наши с разницей в полтора месяца отмечаем вместе. Правда, видимся редко. Просто каждый идет своей дорогой. И вот что удивительно: однажды я совершенно случайно узнал, что наши предки тоже знали друг друга. Мой дед, статский советник, дворянин, жил в Рыбинске. И вот – уже, разумеется, в наши дни – я поехал туда на творческий вечер. В Рыбинске мне показали гимназию, где преподавал мой дед,

Евгений СТЕБЛОВ:

ЛЮДИ ПАДАЮТ В ПРОПАСТЬ, НО ТЯНУТСЯ К ХОРОШЕМУ

Так определяет содержание своих книг народный артист России Евгений Стеблов. Третье издание одной из них – «Против кого дружите» – появилось на прилавках магазинов в канун юбилея автора. 8 декабря ему исполняется 60 лет. Писательство, похоже, второе призвание Стеблова. Его напророчил много лет назад Юрий Трифонов, прочитав самую первую повесть, опубликованную в журнале «Октябрь». «Есть у вас что-то космическое», – сказал он тогда. На актерство же благословила Евгения Юрьевича знаменитая Цецилия Мансурова. И здесь он тоже не обманул надежд великой актрисы. Высокие звания, десятки великолепно сыгранных ролей в театре и в кино, любовь зрителей и уважение коллег – чего еще можно желать артисту? Но есть еще театральные режиссер Евгений Стеблов, а еще – и педагог, руководитель курса в Российской академии театрального искусства... Что думает сам юбиляр обо всем этом? О своих призваниях, пристрастиях, жизни?

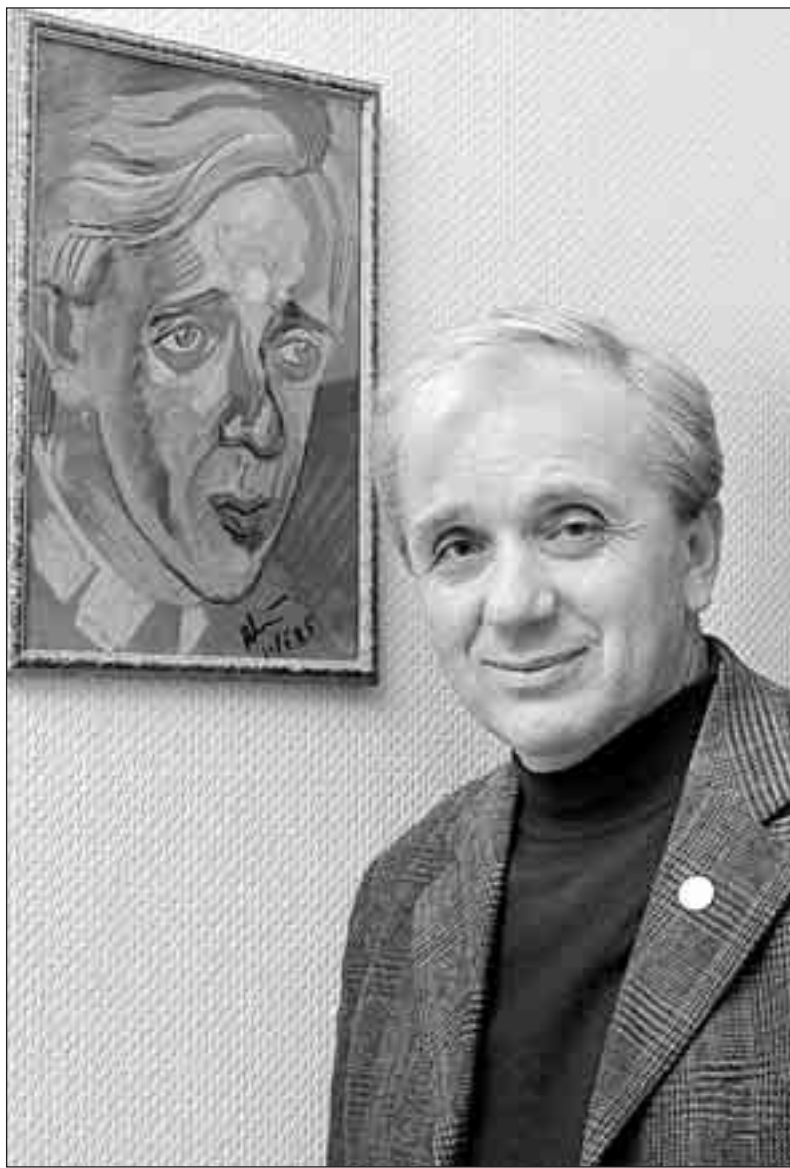

и место, где раньше была его квартира. А когда мы пришли в краеведческий музей, то случайно выяснилось, что Сергей Владимирович Михалков – двоюродный дедушка Андрона Кончаловского и Никиты Михалкова, был там предводителем дворянства, а мой прадед Павел Павлович Стеблов был депутатом городской Думы. То, что фамилии эти в те времена пересекались, мне показалось удивительным совпадением.

– Значит, вы, как говорят, дворянских кровей?

– Я, в общем-то, не большой любитель копаться в своих корнях, хотя как-то я посетил Дворянское собрание, куда меня приглашали. Но, по-моему, сегодня все это отдает тусовкой. К тому же я человек не тусовочный. Люблю уединение, покой. В деревне Славково, под Истрой, была у меня дача. Рядом – двухэтажный особняк «нового русского». Часто его принимали за мою собственность. Вот там и сибаритствовал почти по-помещичьи. Либо писал, либо на велосипеде катался, либо на диване лежал, что предпочтительнее всего остального.

Вы знаете, очень многие во всех бедах винят лень. Я же ее прославляю. Как только покончу с делами, тотчас же стремлюсь к инструменту – к дивану. Диван дает передышку, отстранение от дел. Ведь очень важно, на мой взгляд, помечтать, подумать, полежаться. Потом встал с дивана – и, как говорится, с богом!

– За лопату и грабли?

– Садово-огородным хозяйством занималась жена, «силовые» акции осуществлял в основном сын, тоже человек творческий. Выпускник Щукинского театрального училища, как и я, снимал-

ся в кино, потом окончил высшие режиссерские курсы, написал пьесу, которую я поставил в театре «Вернисаж», в ней же оба мы играли. Сейчас ждет, ищет деньги, чтобы снимать кино.

– Деньги, деньги... Деньги сейчас решают все.

– Да, к сожалению, это так. Я никогда не был богатым, но и не нищенствовал. Всегда было ровно столько, сколько нужно для более или менее сносной жизни. Но все же у всех нас смехотворно малые зарплаты. У врачей, учителей, народных артистов. Курьер или уборщица в иной фирме получают гораздо больше. Поэтому жизнь артиста связана с дополнительными заработками, а они совершенно не планируются.

– Антреприза для вас что – дополнительный заработок или творчество, или эксперимент?

– Это один из способов театрального производства. Она может быть бездарной, халтурной, а может быть выдающейся. В конце концов, МХАТ начался с антрепризы! У меня тоже были антрепризные спектакли, и сейчас они есть. Просто я не беру их много. Как правило, это один или два спектакля.

– Помните поставленную Михаилом Козаковым «Возможная встреча», где вы играли Баха, а он Генделя.

– На самом деле в жизни они никогда не встречались. Потому такое название. Главное же не в самой встрече как таковой. Была она или нет – не столь важно. То, о чем говорили, о чем думали герои спектакля, и сейчас актуально: искусство и бог, взаимоотношения с властью имущими, правда и обман – вечные темы на все времена... Потом был снят телевизионный фильм по этому спектаклю, назывался он «Ужин

в четыре руки». За него мы получили «Тэффи». Теперь уже спектакль не играем. Кстати сказать, я никогда не беру никакие работы только из-за денег. Потому что, как правило, если иду на что-то ради них, не получается ничего в итоге – ни дела толкового, ни заработка. Когда же мой выбор продиктован творческими соображениями, то и деньги приходят как-то сами собой, и творческое удовлетворение присутствует.

Сейчас играю комедию положений, такую развлекаловку. «Мой большой кенгуру» называется. Спектакль по пьесе французских драматургов Брикера и Ласега. Это все же «развлекаловка» высокого художественного и исполнительского уровня.

– Но, раз уж вы обмолвились о жанре такого рода, давайте поговорим об этом более подробно. Не кажется ли вам, что наша массовая культура сегодня – это, с одной стороны, «страшилки», а с другой – сплошная «развлекаловка» довольно низкого пошиба? Что вы думаете об этом в частности и о судьбе отечественной культуры в целом?

– К сожалению, происходит то, что случается всегда на каком-то историческом сломе общества – деградация культуры. Люди падают в пропасть, потому что социальные требования как бы исчезают, никто ничего не требует, а не у всех достаточно воли, чтобы тянуться к культуре, добру, красоте. Многие попадают под искушения самые разные. Когда я играл Алешу Карамазова и больше был погружен в Достоевского, запомнил такое выражение, что в человеке бог с чертом борется, а поле битвы – сердца людей. Вот это и происходит сейчас. А потому за-

дача деятелей культуры сегодня – подавать своей жизнью иной пример, напоминая о том, что в жизни существуют добро и красота. Вот в этом я вижу свою задачу. Если зрителю нравятся то, что ты делаешь, а ты действуешь в рамках тех понятий, о которых я говорю, то он сам должен к этому прийти.

Сейчас самое страшное – то, что происходит с русским языком. Он попросту опухает. По телевидению многие, даже известные люди говорят на каком-то блатном наречии. Я уж не говорю о политиках. Радио, телеведущие некоторых программ говорят таким языком. Стало, например, расхожим выражение «по жизни». «Я по жизни блондин», – могут так сказать. Или вчера смотрю телевизор – там политический обозреватель говорит: «фотка». А надо бы – фотография. Люди, не замечая, начинают коверкать слова. Это чудовищно! Как только пропадет язык, народа не будет! У нас очень большой удельный вес блатной культуры. Меня в свое время удивляла радиопередача «В нашу гавань заходили корабли». Там были и нормальные, приятные песни, но зачем было воспевать блатную романтику? Я не против нее, но на пьедестал зачем возносить? Она должна оставаться на том месте, которое занимала всегда.

– Как противостоять всему этому?

– Надо говорить об этом. Нужно, чтобы люди, облеченные авторитетом, об этом говорили. Падение культуры – тонкая и незаметная вещь. Есть такое понятие: эстетические категории недоказуемы. Мол, на вкус и цвет товарища нет. Вот, к примеру, представители масс-культуры говорят: «Я в этом ничего плохого не вижу». А нужно предлагать образцы культуры иной, подлинной. Мне кажется, нужно не просто говорить, что это пошло, – например, выступления некоторых наших юмористов по телевизору. Нужно объяснять, почему это пошло. Мотивировать. Люди от природы тянутся к хорошему. Я сейчас играю классику в основном и чувствую, что в зале сидят зрители, которые не читали ни Чехова, ни Достоевского. Или прочли когда-то и забыли. И они с благодарностью воспринимают все это. А масс-культура, которую транслирует сегодня телевидение... В других странах похожие проблемы, но там есть хоть какая-то цензура.

Детство я провел в коммунальной квартире, и когда соседи собирались на кухне, мама гнала меня оттуда, чтобы я не слушал разные сплетни. Это была своего рода цензура. Вот и сейчас многие телепрограммы напоминают коммунальную кухню, только прогнать с нее некому. В иных передачах кричат, перебивают друг друга – не поймешь, что говорят. Я с продюсером одним за кулисами об этом заговорил, а он отвечает: «Ну что вы, это ведь живое!» Между тем диалог – это искусство.

– Евгений Юрьевич, если бы не чувство юмора, присущее, пожалуй, каждому нормальному человеку, от всего того, с чем мы сталкиваемся в сегодняшней жизни, можно просто сойти с ума. Ваш юмор пробивается даже там, где вы пишете о вещах совсем не смешных. Например, когда вы рассказываете о пребывании в чешском госпитале, куда попали после автострафы в 1976 году под Прагой...

– Чувство юмора выручает всех. А еще ирония, самоирония. Нельзя слишком серьезно относиться к себе. Отсутствие этого качества всегда удивляло меня, например, в Андрее Тарковском. Я никогда не был его поклонником, потому что он очень серьезно о себе говорил, очень серьезно к себе относился. В отличие, скажем, от Феллини, у которого с чувством юмора было все в порядке и с самоиронией тоже. А сегодня молодой актер что-нибудь мало-мальски приличное сделал – и уже звезда. А в эстраде ну просто звездпад какой-то! И все спешат на площадь звезд – озвездиться. Такая новая традиция у нас появилась. Не своя, конечно. А чем мы хуже? Вот поэтому я и пишу об актерах и людях настоящих: о Юрии Богатыреве, Леониде Маркове, Любови Орловой, Ростиславе Плятте, Фаине Раневской и многих других. Чтобы помнили.

– А чем была для вас работа, дружба с этими великими мастерами? Везение, счастьем, удачей?

– Везение, удача... Слова какие-то не те. Это же не игра в рулетку, где вдруг случайно повезло. Для меня это было чем-то более значительным и важным. Высокой честью, пожалуй.

Таисия ПОПОВА



«АНКА-ПУЛЕМЕТЧИЦА» ГОТОВА БЫЛА ЗАСТРЕЛИТЬСЯ

«Две половины Чапая», «Легендарный начдив был дважды рога носцем», «Как Чапая и Фурманов Анку не поделили», «Роковая женщина в легендах и в действительности», «Пулеметчица Анка стала шпионкой»... Это далеко не полный перечень образчиков литературного творчества последних лет, муссирующих тему особых отношений героя Гражданской войны Василия Ивановича Чапая и его верной соратницы Анки-пулеметчицы.

Хотя на самом деле женщины по имени Анка в дивизии никогда не было. Кинорежиссеры Васильевы, снявшие фильм о Чапаеве, консультантом на картину пригласили дочь к тому времени уже умершего комиссара Дмитрия Андреевича Фурманова. Она и присоветовала оживить сюжет вымышленной героиней - пулеметчицей.

Однако женщина, причем необыкновенная, в дивизии Чапая все-таки была. Это медсестра Мария Андреевна Попова. Впоследствии, кстати, она сочинила стихи к ставшей знаменитой песне «Гулял по Уралу Чапаев-герой». Реален и один из самых ярких эпизодов картины, который получил название «Психическая атака», когда Анка, вцепившись в пулемет, сдержала натиск врага.

Так случилось, что в начале 60-х годов я брал у Марии Андреевны интервью. Она жила в начале Тверской (тогда улице Горького) в шикарнейшем по тем временам доме. Была приветлива и проста в общении. Конечно, мне хотелось узнать, есть ли в фильме «Чапаев» хоть что-то, имеющее отношение к ее судьбе?

«Весной 1919 года 25-я стрелковая Чапаевская дивизия с тяжелыми боями продвигалась к Уфе, - начала свой рассказ Попова. - Первая бригада под командованием Ивана Семеновича Кутякова (он был трижды награжден орденом Боевого Красного Знамени и после гибели Василия Ивановича командовал 25-й Чапаевской дивизией) весьма успешно форсировала реку Дему. Последним это сделал отряд «Емельян Пугачев», в котором служила я. Но сразу же, недалеко от деревни Языково, разгорелся жаркий бой. Наша атака захлебнулась. И тогда отважный командир Леонид Попов выдвинул пулеметный расчет на передовую позицию.

Началась настоящая пулеметная дуэль между белыми и красными. Но силы были неравными. На нашу беду, получил серьезное ранение Леонид По-

пов. Колчаковцы продолжали теснить к берегу, надеясь сбросить нас в холодную воду. Мы уже потеряли часть отряда, особенно много раненых было среди необстрелянных юных чапаевцев. Я поползла к ним, чтобы оказать медпомощь. И увидела, что наш отряд фактически перестал существовать.

В первые минуты испытала подлинный шок и не знала, что предпринять. Вдруг стрельба прекратилась. Наступила тишина. И тут я услышала мелкую, тревожную барабанную дробь, а потом увидела совсем близко живую, длинную-длинную шеренгу белогвардейцев, двигавшихся на меня. Они были одеты в черные офицерские шикарные мундиры и шли бодрим, четким строевым шагом, выставив вперед винтовки с прикнутыми сверкающими штыками и при этом не производя ни единого выстрела! Это... впе-чат-ля-ло!

Жизнь меня не раз сбрасала и в кипяток, и в ледяную воду. На моих глазах и на руках умирали десятки замечательных людей. Принимала участие во всех чапаевских боях, побывала в плену у белых, они заключили меня в «поезд смерти», но я не растерялась, не струсила и вырвалась из плена. И в тот момент бесшумного наступления колчаковцев я преодолела-таки свой страх, подпустила противника как можно ближе, хотя нервы были натянuty как струны. Я понимала: если сейчас струну, то через мгновение десятки блестящих, остро заточенных штыков под аккомпанемент отборного мата и крика вонзятся в меня. В тот роковой момент я вспомнила любимую поговорку Ивана Семеновича Кутякова: «Иль грудь в крестах, иль голова в кустах». Бросилась к пулемету, обхватив его, как живое существо, обеими руками, сбросила спусковой крючок, который англичане называют коротким словом «триггер», стала бить в упор в надвигавшуюся на меня вражескую цепь. Сколько звеньев той живой цепи мне удалось тогда разорвать и бросить на окровавленную землю - не знаю... Знаю лишь, что долгое время, как говорили потом, я не приходила в себя.

О бое доложили Чапаеву. Он приказал доставить меня в штаб. Перед выстроенным батальоном Василия Ивановича подошел ко мне, обнял, поцеловал и сказал: «Молодец, Мария! Не каждый из нас, мужиков, способен выдержать такой бой, а ты не только выдержала, но и победила!» Затем снял со своей руки артиллерийские часы со светя-

щимся циферблатом, вручил их мне, приговаривая: «На, держи, держи, на память обо мне. - И добавил: - Да за такой подвиг я тебя к ордену представляю!» Я так разволновалась, что стала реветь. А вскоре перед всем полком он действительно вручил мне орден Боевого Красного Знамени!

- А как стало известно об этом боевом эпизоде режиссерам-постановщикам фильма «Чапаев»? - спросил я Марию Андреевну.

- Осенью 1929-го в Центральном доме Красной армии состоялась встреча женщин-героинь Гражданской войны с известными деятелями культуры. Нас заранее предупредили, чтобы мы непременно рассказали один из самых ярких эпизодов своей жизни. Когда вошли в зал, то увидели ряд столов, за которыми сидели стенографистки. Как только мы начали свои воспоминания, они сразу застрочили машинками, ручками, карандашами, фиксируя наши рассказы для русской истории. Художники тут же набрасывали свои зарисовки в альбомы. Я воскресила тот самый боевой эпизод из своей жизни. Среди представителей искусства были и молодые кинорежиссеры Г.Н. и С.Д. Васильевы. И они сделали из моего рассказа один из самых ярких эпизодов картины.

В Доме Красной армии тогда присутствовал советский и несправедливо сейчас забытый художник Николай Иванович Струнников. Он был любимым учеником В.А. Серова и И.Е. Репина.

Ранней весной 1930 года в квартире Марии Андреевны раздался звонок. Домработница открыла входную дверь, и в переднюю ввалился странный человек с винтовкой в руках, невероятных размеров рюкзаком за спиной. Он бросил его на пол, развязал и стал разбрасывать по всей квартире полушубок, сапоги, шапку-ушанку, папаху, пистолет, несколько рулонов с холстами, тюбики с краской... А потом командирским тоном, какой в общении с Марией Андреевной не позволял себе даже Чапаев, велел надеть полушубок, подпоясаться кожаным ремнем, вложить в кобуру пистолет, взять в руки винтовку и... начать позировать ему, как он выразился: «Для будущего вашего портрета».

Струнников писал Попову целый месяц по три-четыре часа в день. Он постоянно требовал от нее, чтобы ее взгляд выражал и гнев, и ненависть.

- В результате такого вживания в портретный образ я возненавидела и творца-художника, и весь живописный мир, и на исходе двухнедельных истязаний дрогнула и завопила: «Нет, я больше так не могу, не выдержу, я лучше застрелюсь-е-е-люсь...»

На что Струнников, не отрываясь от мольберта, сказал: «Возможно, мы с вами и... прославимся, когда-нибудь?»

В 1937 году на Международной художественной выставке в Париже два портрета кисти Н.И. Струнникова - «Партизан А.Г. Лунев» и «Мария Попова» были награждены Золотой медалью!

На портрете работы Струнникова зрителя очаровывает лицо Поповой с легким румянцем на щеках, черными чуть сдвинутыми бровями, красными сжатыми губами и прядями темно-каштановых волос, выбивающихся из-под папки... Особую прелесть образу придают большие темно-карие глаза. В них и тревога, и гнев, и величие. На портрете Марии Андреевны всего-навсего 34 года. Но за ее плечами, как говорится, уже была богатейшая биография.

Биографии Марии Поповой мог бы позавидовать любой мужчина. Она прошла весь боевой путь 25-й Чапаевской дивизии, демобилизовавшись, училась и окончила медицинский рабфак в Харькове, затем переехала в Москву, поступила в Индустриальный педагогический институт им. Либкнехта, но вскоре поняла, что ее истинное призвание - юриспруденция. Она была принята на юридический факультет МГУ. В январе 1931 года направлена в Германию, в Берлин, а в начале 1936-го в Стокгольм, где вместе с прославленным дипломатом Александрой Михайловной Коллонтай выполняла различные поручения Министерства иностранных дел.

За много лет работы за границей немецкий стал для нее вторым языком. Иногда в свой рассказ она вставляла немецкие слова. Однако что-то неуловимое, лихое из эпохи Гражданской войны проскальзывало в ней. Наверное, не зря все-таки близкие люди и друзья звали ее Анкой. И ей это нравилось.

Анатолий БОЙКО

ГОЛЛАНДСКОЕ ДРЕВО С РУССКИМИ КОРНЯМИ

Впервые за долгие годы глава нашего государства посетил Нидерланды. Президента России встречала у трапа сама королева Беатрикс. Журналисты поспешили сообщить о том, что королева придется праправнучкой, хоть и двоюродной, императору Николаю I. Никаких других родственных связей не обнаружили. Между тем голландская королева - прямой потомок Петра Великого. И если прекрасная Елена стала в свое время причиной Троянской войны, то с прабабушкой королевы Беатрикс, русской княжной Анной Павловной, связано начало Отечественной войны 1812 года.

Анна Павловна - младшая дочь Павла I, родилась за год до его вступления на престол и почти не помнила отца, которого ей заменил старший брат Александр I. Начало XIX века было сложным для России, и молодой император старался поддерживать отношения с Наполеоном. Тот, в свою очередь, хотел поехать со своим революционным прошлым и даже планировал развестись с Жозефиной, чтобы, женившись на русской великой княжне, породниться с российским царствующим домом. Но Александр не хотел отдавать за него любимую сестру Екатерину, и та спешно выходит замуж за находящегося на русской службе принца Георга Ольденбургского. Остается 14-летняя Анна. Французский посланник де Коленкур внимательно наблюдает за великой княжной, которая представляется ему идеальной императрицей Франции. В одном из донесений он пишет: «Она высока для своих лет. У нее прекрасные глаза, нежное выражение лица, любезная и приятная наружность, и хотя она красавица, взор ее полон доброты. Нрав ее тих и, говорят, очень скромен. Доброте ее отдадут предпочтение перед умом. Как все великие княжны, она прекрасна воспитанна и образованна. Она уже умеет держать себя как подобает принцессе и обладает тактом и уверенностью, необходимыми при дворе».

поручили Нелединскому-Мелецкому, но у старого поэта дело почему-то не пошло. Тогда Карамзин посоветовал обратиться к лицеисту Пушкину, и Нелединский отправился в Царское Село. Через два часа он вернулся с пушкинским посланием «Принцу Оранскому», которое имело шумный успех.

Принцесса Анна принесла с собой в Нидерланды блеск и великолепие больших королевских дворов. Вероисповедания она не меняла, привезла для обучения певчих - в том числе молодого певца, композитора и музыканта Александра Варламова, чьи романсы звучат и сегодня - «Не шей ты мне, маменка, красный сарафан», «Белеет парус одинокий» и другие. Анна Павловна дает ему возможность выступать с сольными концертами не только при дворе, но даже в Париже, где Варламов знакомит публику с незнакомым для них инструментом - гитарой. Впоследствии он вспоминал, что благодаря голландской королеве состоялся как музыкант и композитор.

Вскоре Анна Павловна стала очень популярна среди голландцев. Они оценили не только ее совершенное владение языком, уважение к ценностям страны, но и склонность к благотворительности: полсотни созданных ею детских приютов - цифра солидная для небольшой страны. При этом принцесса сохраняла привязан-



В конце 1809 года развод оформлен, император может делать предложение. В России понимают, как важен подобный союз, особенно при сложных отношениях двух императоров. Невеста тоже не против. Но ее мать, вдовствующая императрица Мария Федоровна, категорически отказывает «корсиканскому людоеду», как она называет императора. Русский двор вынужден был дать отрицательный ответ, сославшись на юность невесты. Хотя ранние браки обычны в семьях монархов, императору предложили подождать по крайней мере два года...

Взбешенный Наполеон обратился к венскому двору и тут же получил руку дочери императора Марии Луизы. Война с Россией стала неизбежна.

Уже после Отечественной войны Анна Павловна выйдет замуж за принца Оранского, наследника престола Нидерландов. За те несколько месяцев, что шло сватовство, княжна успевает овладеть голландским языком и изучить историю страны, которая станет ее второй родиной. Кстати, и ее прадед, Петр Великий, свободно владел голландским.

В начале 1816 года в Петербурге, а затем в Павловске пышно отпраздновали свадьбу. Именно на этих торжествах прозвучало имя нового русского поэта - Александра Пушкина. Дело в том, что императрица хотела, чтобы в Павловске прочли стихи в честь молодых. Сочинить их

ность к собственной родине, поддерживая культ Петра. Когда родился второй сын, она получила от мужа самый дорогой для нее подарок - тот скромный домик в Заандаме, который недавно посетил российский президент, - и превратила его в настоящий музей.

Королевы она станет только в 1840 году, когда свекор уступит место принцу Оранскому. К этому времени она родила пятерых детей. Но век королевской четы был недолгим. Попытки короля справиться с огромными долгами страны, оставленными отцом, были тщетны, революция 1848 года подорвала его здоровье, и королева осталась вдовой. На престол под именем Виллема III вступил ее старший сын. А королева Анна, чтобы как-то сократить государственный долг, решает расстаться с собранием голландской живописи, которую они с мужем коллекционировали всю жизнь. Она обратилась к брату, Николаю I, и предложила приобрести собрание для Эрмитажа, причем по самой низкой цене. Ей было важно, чтобы сокровища оказались на ее родине. Так творения голландских мастеров оказались в Петербурге.

Королева Анна прожила долгую жизнь, ее не стало в 1865 году. Сегодня посещение гробницы в Гааге, где покоится праправнучка Петра Великого, обязательно для каждого голландца.

Нина МОЛЕВА,
доктор исторических наук

«Динамо» отстывает. Не верьте! Просто у команды, видимо, накопились временные трудности. Тем не менее болельщики действующего чемпиона страны по хоккею с шайбой бьют тревогу - не привыкли они видеть своих любимцев на дальних подступах к пьедесталу почета.

Президент хоккейного клуба «Динамо» Анатолий ХАРЧУК, с которым срочно встретился корреспондент «МС», попытался прояснить ситуацию.

- С команды никто не снимал задачи бороться за медали, - заверил Анатолий Георгиевич. - Состав формировался в соответствии с бюджетом на сезон. Вы знаете, что нас покинули ведущие мастера, - Дацюк, Овечкин, Марков, Афиногенов. Конечно, без «звезд» сложнее добиться высокой цели. Впрочем, тренеры «Динамо» сознательно пошли на омоложение коллектива, это должно принести плоды.

- Болельщики, однако, интересуются: чем кроме изменений в составе можно объяснить спад в игре любимой команды?

- Если в минувшем сезоне бог нас миловал, берег от травм, то в нынешнем чемпионате буквально обрушилась лавина недомоганий. Ушибы, травмы подкараулили ключевых игроков - Сушинского, Скугарева, Ореховского, Мирнова, Быкова, они были на длительное время.

Психологически хоккеистов вывели из равновесия два очень обидных поражения от лидера первенства - магнитогорского «Металлурга», который нынче играет блестяще. Мы даже в гостях у сталеваров вели 2:0, но не удержали преимущества. По-моему, наставник «Металлурга» Дейв Кинг тактически переиграл нашего тренера Владимира Крикунова.

Есть и субъективные причины. В недавнем матче с «Нефтехимиком» мы имели много голевых моментов, но, увы... Наши игроки выходили вдвоем против вратаря гостей и не могли забить. А ведь играть динамовцы умеют! Поневоле поверишь в потусторонние силы... Шайба словно отказывалась залетать в чужую сетку. Будто заговорили мастеров...

- Не станем драматизировать, Анатолий Георгиевич. Не сомневайтесь, что динамовцы преодолеют спад, заиграют еще мощнее, интереснее. Как вы оцениваете в этом смысле перспективы своего клуба?

- Инфраструктура нормальная. Жизнь не стоит на месте - развиваемся. В подмосковном

ПО НОЧАМ

СНИТСЯ... ШАЙБА



Новогорске у хоккеистов отличная база, собираемся построить там еще одну гостиницу и каток. Новый дворец спорта на Ходынке будет сдан, видимо, к концу следующего года, и по предварительной договоренности с правительством Москвы, именно наши мастера станут там хозяевами. Правда, пока не ясно, отдадут нам дворец бесплатно или на правах аренды. Сами понимаете, момент важный в теперешних экономических условиях.

Сильная, хорошая смена растет в детско-юношеской школе. 450 юных талантов горят желанием пополнить основной состав. Так что за полноценный резерв для главной команды можно быть спокойным, хотя почитать на лаврах нельзя. Между прочим, наша способная молодежь набирается опыта в матчах высшей лиги, играя за клуб из подмосковного Ступина. Практика отличная.

- Как, если не секрет, складываются ваши отношения с на-

ставником главной команды Владимиром Крикуновым?

- У нас полное взаимопонимание. Четкое разграничение функций, понимание задач облегчает и без того нормальное общение. Владимир Васильевич мудрый человек, с ним приятно иметь дело, мы говорим на одном, профессиональном языке. Главный тренер проводит учебно-тренировочный процесс, я его обеспечиваю субуго организационными методами.

- Не осталось ли все-таки обид на тех игроков, что покинули команду до начала сезона? Может, кто-то из них оказался, мягко говоря, не на высоте - в человеческом, профессиональном плане?

- Не берусь никого осуждать. Большинство хоккеистов, вознамерившихся уйти, не скрывали своих планов. Некоторые лавировали, пытаясь выждать, оценить: как у них сложится в другом коллективе? В зависимости от этого и поступали.

- Не секрет, что бывший вице-мэр Москвы Валерий Шанцев помогал хоккейному «Динамо» как мог, являясь давним поклонником «бело-голубых». А теперь вы продолжаете общаться с ним?

- Валерий Павлович и по сей день является председателем попечительского совета хоккейного клуба. Правда, теперь не столь часто, по понятным причинам, могу посоветоваться с этим мудрым человеком. Раньше виделся с Шанцевым минимум пару раз в неделю...

Финансовое положение «Динамо» устойчиво во многом благодаря стараниям Валерия Павловича. Именно он в свое время привлек к сотрудничеству с клубом ряд компаний, которые и после отъезда Шанцева в Нижний Новгород выполняют свои обязательства перед командой.

- Попытаемся ненадолго отвлечься от хоккея. Удастся вам отдохнуть от проблем любимой игры?

- Пожалуй, лишь во сне, и то не всегда. Недавно приснился хоккеист, разумеется наш, динамовский, который, представьте, на следующий после вчерашнего сна день забил решающую шайбу. Хоккеем живет вся моя семья - от восьмилетней дочки до умудренной тещи, которая очень переживает за судьбу команды в каждом игровом моменте.

- Ясно: вы фанат своего дела. Ну тогда, если откровенно: динамовцы еще порадуют искрометной игрой, поборются за звание чемпионов страны?

- Честно говорю: руководство клуба, тренеры и сами хоккеисты сделают все от них зависящее, чтобы не огорчить своих поклонников. Горим желанием удачно выступить и в розыгрыше Кубка европейских чемпионов в январе будущего года. Ведь динамовцы четырежды выходили в финал престижных соревнований, но пока не выигрывали почетный трофей. Конечно, во внутреннем первенстве «Динамо» постарается проявить себя во всем блеске...

ТАБЛО

ГУЛЛИВЕРЫ РАСТУТ В ЛИЦЕ

На Беговой улице, в спортзале лица № 1550, выясняют отношения юные баскетболисты. Мальчишки 1994-1996 годов рождения, представляющие 12 команд разных округов столицы, определяют чемпиона Москвы в своей возрастной группе. Пока лидируют ребята Северо-Западного и Юго-Западного административных округов. Но соревнования многоступенчатые. 8 лучших дружин из 12 по системе плей-офф (с выбыванием) выявят победителя лишь в марте будущего года. Так что нынешним лидерам расслабляться не стоит.

НЕ УСТАЛА КОЛОТЬ ШПАГА

Около восьмисот юных фехтовальщиков собрали международные соревнования в спорткомплексе «Чертаново». Они состоялись в категории «кадеты», возраст участников не превышал шестнадцати лет. В гости к москвичам приехали ровесники из Франции и Польши. Но не они стали лауреатами, а наши земляки. К примеру, лучше, изящнее, результативнее всех владела шпагой москвичка Яна Зверева, - поздравляем!

ЗАЙМИСЬ ДЗЮДО, ПРЕЗИДЕНТОМ СТАНЕШЬ

Раньше теннис, сейчас дзюдо стали элитными видами спорта в нашей стране. Правда, во Дворец спорта имени выдающегося борца Ивана Ярыгина на Авиамоторной улице съехались не только дзюдоисты, но и представители самбо, греко-римского стиля. Надо было прилично выступить во всех дисциплинах, чтобы увести главный приз за командную победу. Более подготовленными оказались наследники славы Ивана Ярыгина из Юго-Западного округа столицы, они и стали победителями в общем зачете.

ПАЦАНЫ НАДЕЛИ ШЛЕМЫ

Вот и стартовал долгожданный детский турнир «Золотая шайба». В символическом вбрасывании шайбы на льду Дворца спорта «Умка» поучаствовали любимые народом герои хоккейных баталий, заслуженные мастера спорта Александр Мальцев, Вячеслав Старшинов (президент столичного клуба «Золотая шайба») и Виталий Давыдов. Они пожелали мальчишкам удачных выступлений в любимом соревновании. Товарищескую встречу после торжественных напутствий провели ребята из «Планеты» (Восточный административный округ) и «Олимпии» (САО). Победили северяне, забившие ровесникам шесть шайб.

Нынешние обладатели европейского Кубка УЕФА, футболисты ЦСКА, скорее всего, распрощаются с престижным трофеем. Ситуация окончательно прояснится 14 декабря, когда состоятся матчи последнего тура группового этапа.

МИНОР НА ФИНИШЕ

Они пройдут уже без участия армейцев, так как подопечные Валерия Газзаева провели все свои четыре встречи в текущем розыгрыше соревнований. И, признаем, смазала наша лучшая команда концовку в целом блистательного сезона.

Подножку москвичи получили от динамовцев из Бухареста, которые яростно атаковали ворота российского клуба почти всю игру. Хозяева создали немало острых ситуаций, до поры до времени выручал голкипер Игорь Акинфеев, но он же не волшебник! Безобразно, скажем откровенно, действовала защита ЦСКА, позволявшая хозяйничать румынам в своей штрафной площадке. В итоге местные динамовцы не мытьем, так катаньем впили мяч в чужую сетку - 1:0 в их пользу.

Понятно, армейцы устали - сезон выдался сложнейшим. Но не попасть в тройку из пяти клубов на предварительном этапе - это по меньшей мере

конфуз. К тому же соперники, мягко говоря, далеко не сильнейшие в Европе. Теперь армейцев опережают болгарский «Левски», французский «Марсель» и румынское «Динамо». А по итогам последнего тура москвичей почти наверняка обойдет и голландский «Херенвен».

Уж точно не опустится ниже третьего места в группе и продолжит гонку за Кубком УЕФА другой столичный клуб - «Локомотив». Железнодорожники крупно обыграли на выезде израильский «Маккаби» - 4:0. Игра далась легко еще и потому, что уровень соперника явно не соответствовал европейскому. «Локо» надо поблагодарить за красивую, результативную игру в предыдущем матче с датским «Брондбю». Столичные футболисты, выиграв тогда - 4:2, видимо, обрели уверенность. Питерский «Зенит» также вышел в 1/16 финала Кубка УЕФА, сыграв на выезде вничью - 1:1 с турецким «Бешикташем».



Ведущие в стране столичные баскетбольные команды - ЦСКА и «Динамо» - продолжают поход за призами и кубками.

Армейцы после двух подряд поражений на старте самого престижного клубного турнира - Евролиги - наконец-то стали демонстрировать истинный класс. Они постепенно возвращаются на исходные позиции, когда пе-

ЭМОЦИИ ВЫПЛЕСНУЛИ В КОРЗИНУ

ред московскими гулливерами трепетали все оппоненты.

Лишнее подтверждение тому - уверенная победа ЦСКА над неуступчивым, титулованным мадридским «Реалом» - 64:52. Похоже, итальянский тренер армейцев Этторе Мессина находит взаимопонимание с игроками. Хотя раньше казалось, что южанин по ходу некоторых матчей чрезмерно вспылывал, даже экзальтировал. Это раздражало баскетболистов...

Динамовцы семимильными шагами идут к абсолютному результату в другом европейском соревновании - Кубке УЛЕБ. К моменту подготовки этого материала «бело-голубые» одержали четыре победы подряд, последнюю - добротную и красивую - над израильским «Хапоэлем» - 86:68.

Радует, что начинает раскрываться в «Динамо» Антонис Фоцис, чемпион Европы в

составе греческой сборной. Мало того, что он набрал в «корзину» французского «Ле Мана» 17 очков, - Фоцис, по сути, спас свою команду от поражения, отметившись трехочковым броском в самый нужный момент. «Динамо» выиграло всего ничего - 69:67, но такая победа дорогого стоит.

Однако во внутреннем чемпионате дела у «бело-голубых» идут не всегда гладко. На своей площадке москвичи ухитрились провалом проиграть первый тайм «Химкам» - 14:32, что во многом предопределило исход принципиальной встречи в пользу гостей - 82:77.

Правда, в матче с казанским «УНИКСом» динамовцы исправились. Они подарили болельщикам яркую игру и достойный результат - 95:82 побеждают москвичи. Хочется верить, восхождение продолжится...

КАЛЕНДАРЬ ДАЧНИКА

■ В подвал или погреб, где лежат плоды, следует заглядывать хотя бы раз в неделю. Тогда можно вовремя заметить признаки перезревания яблок раннезимних сортов, чтобы сразу использовать их в пищу. В декабре обычно выходит из лежки антоновка обыкновенная (буреет мякоть или кожица), анис алый (мякоть теряет сочность), коричное новое (появляется много гнилых плодов). Проверяют ящики и стеллажи с яблоками более поздних сортов. Перебирать их не следует: от этого отход только увеличивается. А вот плоды с изъянами, которые надо хранить отдельно от хороших, перебрать стоит. Загнившим не место в хранилище. Кроме того, необходимо следить за температурой хранилища, его проветривать. Для большинства сортов наиболее подходит температура 2-4°C. При излишней влажности на яблках появляется налет плесени, а также парша. Пятна ее очень мелкие, малозаметные, но в условиях высокой влажности при хранении плоды чернеют и начинают загнивать.

■ Будем надеяться, что снег скоро ляжет. До наступления сильных морозов нарезаем и прячем в снежную кучу сильные однолетние проросты - черенки плодовых деревьев для зимней или весенней прививки. Чтобы защитить черенки от мышей, заворачиваем их в плотную пленку вместе со снегом и закладываем в снег. А если он все-таки не выпадет? Тогда его заменит морозильная камера. Правда, чтобы черенки в нее вошли, их придется порезать на более короткие отрезки, после чего заворачиваем сначала во влажную ткань или бумагу, а затем в тонкую пленку «с голубой». Так же поступают, если хотят иметь черенки смородины для весенней посадки.

ЕЛОВАЯ ИЗГОРОДЬ

«Давно мечтаю о живой изгороди из ели, но не знаю, как ее создать».

Виктория РАЗИНА».

Можно для этой цели приобрести готовый посадочный материал ели колючей. Но стоит он очень дорого. Куда экономичнее выкопать трехлетние сеянцы, растущие на открытых местах в карьерах и лесных вырубках. В районе Подмосковья такие растения пересаживают глубокой осенью или в начале зимы, когда верхний слой почвы сильно переувлажнен. Тогда елочка легко извлекается из земли вместе с корневой системой. Ее тут же пересаживают на постоянное место, не допуская пересушивания. Причем ямки готовятся заранее на расстоянии одного метра в ряду по ширине корне-

вой системы и глубиной не более 20 см.

Красота изгороди из ели во многом зависит от ее стрижки. Исправить недостатки запущенных еловых посадок, как правило, сложно. Ведь подрезка древесины старше трехлетнего возраста и диаметром более 5 см может привести к гибели растения. Поэтому, чтобы достичь декоративности изгороди, ежегодно ее подрезают зимой сверху и с боков на треть однолетнего прироста. Высоту изгороди доводят до двух метров, впоследствии поддерживая ее в этих пределах.

Игорь МИХАЙЛОВ,
садовод-любитель

КОРМУШКА
для
ПИЧУЖКИ

Декабрь известен непостоянством. Холодные ветры со снегом сменяются инеем. Но что постоянно, так это бескормица для птиц, зимующих в садах, лесах, парках и городских дворах. Значит, пора о них позаботиться и развесить кормушки.

Там, где это делают, птиц становится больше и летом. В таких местах с наступлением весны деревья не нуждаются в опрыскиваниях ядохимикатами, потому как вредителей за зиму обирают птички. Синицы, поползни, пищухи, дятлы и воробьи остаются зимовать в местах постоянного их обитания. Основная пища этих пернатых - насекомые, которых они отыскивают под корой деревьев. Однако они нуждаются и в подкормке.

В основном это семена различных растений: конопля, подсолнечника, арбузных и тыквенных семечек, а также ягоды рябины, шиповника, калины, шишки. Орехи, овсяные хлопья и сушеные ягоды очень любят дубоносы и щеглы, а клесты - семена шишек. Вороны и сороки вообще ни от какой пищи не отказываются, а вот сойки за километр чувствуют, где лежит пропитание. Вьюрки, воробьи и зарянки охотно посещают домики-кормушки. Синички, дятлы и поползни предпочитают подвешенный корм на ветках - смесь топленого жира и семян в сеточках.

Домики для птиц устанавливаются в саду, на террасе или на балконе. Причем всегда выбирают защищенные от ветра места. На кормушке должна быть и крыша, чтобы обед для пернатых не намок и не портился.

ДВА РАСТЕНИЯ
В ОДНОМ

Многие садоводы сейчас интересуются, как можно получить гибридные растения. Лучше всего в этом деле воспользоваться опытом профессионалов. Например, селекционного центра «Гавриш-Гольево» при НИИ овощеводства защищенного грунта. Недавно там вывели очередной новый гибрид томата. Для этого два одинаковых растения высадили в специальные пластиковые «подушки» с субстратом. К корню каждого «родителя» подводится резиновая капельница для орошения специальным раствором. Пока лепестки еще сомкнуты, с тычинки мужского цветка снимаются пыльца и наносится на пестик женского цветка. Такую

процедуру необходимо провести не менее чем на 10 завязях. Затем оплодотворенный цветок прикрывают тонким слоем ваты, чтобы пчелы не занесли на него пыльцу другого растения. Когда плоды томатов побуреют, то есть дойдут до состояния семенной зрелости, семена извлекают, промывают и высушивают.

Технология гибрида огурцов такая же, как у томатов. Многие садоводы не знают, как отличить у огурцов мужские цветки от женских. У женского цветка на плодоножке формируется сразу завязь, а у мужских она отсутствует.

Татьяна ЧИРКОВА
Фото автора

САМ СЕБЕ МАСТЕР

Иному горожанину, заботящемуся об облике своего жилища, даже самая современная отопительная батарея представляется агрегатом, который необходимо спрятать. Для этих целей подойдет декоративная решетка. Предлагаемая мной конструкция кроме декоративной несет и полезную нагрузку.

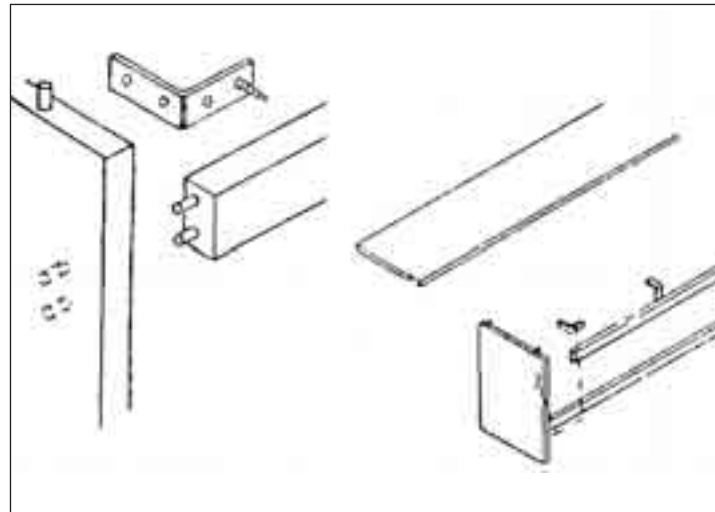
ТЕПЛОТУ
КРАСА КРАДЕТ...

Она увеличивает подоконную доску, которую можно использовать для установки комнатных растений, элементов украшения, разных полезных предметов, не затеняющих свет. Для изготовления декоративной защиты батареи потребуется доска из лиственных пород древесины, по длине и толщине равная параметрам вашего подоконника. Ширина ее выбирается по вкусу, но таким образом, чтобы она закрывала отопительную батарею и выступала внутрь помещения минимум на 80 - 100 мм. Эта верхняя доска и станет продолжением подоконника. В этой доске должны быть проделаны достаточно большие отверстия, через которые свободно пройдет теплый воздух. Чем они больше, тем меньше станет нагреваться она, в комнате будет теплее, но «полезная площадь» доски сократится. Удобнее всего в месте соприкосновения верхней доски с подоконником оставить на равном расстоянии щели шириной 60 - 80 мм, которые можно проделать, скажем, электролобзиком. То же касается и боковых стенок, однако поскольку они не несут полезной нагрузки, отверстий в них нужно сделать больше, придав им определенный ритм и декор.

В качестве фронтона предлагается следующая конструкция. В передней части бо-

ковых стенок крепятся два продольных бруса сечением 25x40 мм, к которым торцом на расстоянии 30 - 40 мм крепятся вертикальные рейки сечением 10x15 мм. Они и закроют батарею спереди.

Верхняя доска и продольные бруски крепятся к боковым стенкам на шкантах и клею. Для усиления конструкции продольные бруски целесообразно прикрепить к боковым стенкам и верхней доске металлическим уголком. Рейки к брускам нужно крепить тонкими декоративными гвоздиками и клею. Верхнюю доску желательно точно подогнать к подоконнику, прошпаклевать возможные нестыковки. Оставленные воздушные щели можно закрыть декоративными решетками по вкусу. А боковые стенки, продольные бруски и рейки покрыть водорастворимым лаком.

Внимание: в старых изданиях по изготовлению домашней мебели рекомендуется использовать асбест для теплоизоляции конструкции. Следует иметь в виду, что асбест категорически запрещен для применения в помещениях как экологически опасный продукт. И еще... Любая конструкция, закрывающая батарею, в какой-то мере снижает эффективность отопления помещения.

Петр ВЛАДИМИРОВ

САД-ОГОРОД
Раздел ведет Татьяна ЧИРКОВА

ШКОЛА ВЫЖИВАНИЯ

В «МС» № 44 (от 23-29 ноября) мы рассказали о гигиеническом параметре - влажности воздуха в помещении. От нее во многом зависит микроклимат нашего жилища. Значит, надо сделать ее оптимальной.

Такую влажность легче всего поддерживать в помещениях, в которых при отделке и ремонте использовались натуральные материалы. Они, понятно, весьма дороги. Однако технологии не стоят на месте. Сейчас существует широкий выбор искусственных материалов, не уступающих по своим свойствам природным. Например, если виниловые обои плохо пропускают влагу и воздух и их использование может нарушить нормальный воздухообмен помещения, то синтетические содержат мелкие отверстия, которые позволяют воздуху и парам воды свободно проникать сквозь них.

К сожалению, мало отделать помещение качественными материалами, чтобы достичь оптимальной влажности. Слишком от многих показателей она зависит. Наши бабушки, например, за нее боролись, ставя на батареи сосуды с водой,

У КОМФОРТА ЕСТЬ ВЛАЖНОСТЬ

развешивали в помещениях мокрые полотенца. Это действительно позволяет добиться комфортных условий в квартире. Но у такого способа есть недостаток - невозможно контролировать влажность воздуха и держать ее на нужном уровне. Кроме того, водопроводная вода содержит большое количество примесей, некоторые из них могут попадать в воздух при испарении воды, а сосуды с водой часто становятся средой для размножения микроорганизмов. И наконец, жить в квартире, в которой развешены полотенца, просто неприятно.

Однако сегодня и нет необходимости это делать. В продаже имеется множество бытовых приборов, нормализующих влажность в помещении. Они называются увлажнителями. Есть даже специально разработанные климатические комплексы, которые включают в себя увлажнители, очистители, ионизаторы и регуляторы температуры. Такие системы целесообразно иметь в помещении, площадь которых превышает 100 кв. м. Для большинства жилых помещений подойдут увлажнители. Существует три типа таких приборов. В зависимости от способа работы бывают увлажнители - горячего пара, холодного пара и

ультразвуковые. Каждый из них имеет свои преимущества и недостатки. При выборе необходимо учитывать тип и площадь помещения, возраст и привычки проживающих в квартире или доме людей, желаемую интенсивность использования увлажнителя. Перед покупкой прибора нужно ответить себе и на следующие вопросы: для каких целей вы приобретаете увлажнитель? Какую воду готовы заливать в него - из под крана или очищенную? Сможете ли менять фильтры и картриджи так часто, как того требует инструкция?

Увлажнители горячего пара могут работать на любой, даже неочищенной, воде, это не скажется на воздухе помещения; у них самая большая производительность; отсутствуют расходные материалы (фильтры, картриджи); эти увлажнители можно использовать как ингаляторы и для ароматерапии. Недостатком их считается высокое энергопотребление и отсутствие четкого автоматического контроля за влажностью воздуха.

Ультразвуковые увлажнители производят холодный пар с помощью высокочастотной вибрации и специальной мембраны. Оборудованы механизмами и сенсорными кнопками для автоматического контроля влажности, уничтожения ми-

кробов, в некоторые приборы встроена система ароматизации воздуха. Используются они для достижения и поддержания определенной влажности воздуха. В такие увлажнители необходимо добавлять только чистую воду и обязательно регулярно менять фильтры.

Классические увлажнители (или увлажнители холодного пара) прокачивают воздух помещения сквозь специальную пропитанную водой сетку-испаритель. Работа этого прибора визуально не заметна, они не требуют дополнительного контроля влажности, так как саморегулируемы. Такой увлажнитель не может поднять влажность воздуха более 60 процентов и требует использования очищенной от примесей воды. В них имеются сменные элементы.

При выборе увлажнителя нужно также обратить внимание на следующие показатели: уровень шума, потребление электроэнергии. Помните, чем больше прибор потребляет электроэнергии, тем выше создаваемое им электромагнитное поле.

Светлана САВИНА,
эксперт центра
«Экология жизненного пространства»

ММ МЕТЕО

Прогноз по Москве
с 7 по 13 декабря 2005 года

На этой неделе южный циклон вплотную подойдет к западной границе европейской территории. Он-то и станет определять погоду в Москве и Подмосковье в середине недели. Будет пасмурно, с осадками. В среду выпадет только небольшой снег, но уже в четверг зона осадков полностью накроет территорию региона. В Москве и Подмосковье ожидается снегопад, местами сильный, метель, на дорогах возможны снежные заносы. При такой погоде образуется довольно сильная гололедица, будет очень скользко. Внимательными и осторожными надо быть не только водителям автотранспорта, но и пешеходам. Погода может неблагоприятно сказаться на работе не только автомобильного транспорта, но и железной дороги.

Отрицательная температура воздуха в ночные часы (0, -5) сменится днем оттепелью, по области до плюс 4 градусов. Юго-западный ветер будет дуть со скоростью 6-11 м/с.

В пятницу в теплой части циклона будет продолжаться идти мокрый снег, но уже менее интенсивный. Температура в течение суток будет около 0 градусов. В четверг и пятницу среднесуточная температура воздуха превысит климатическую норму почти на 5 градусов. Затем центр циклона сместится в северные районы европейской территории России, но его атмосферные фронты еще будут определять погоду в регионе. В выходные столичную область пересечет холодный атмосферный фронт, и погода поменяется: похолодает, среднесуточная температура приблизится к норме. Ночью по области местами уже до 10 градусов мороза, в столице от -6 до -8 градусов, днем столбик термометра будет колебаться от 1 до 6 градусов мороза. Временами будет идти снег, ветер западный со скоростью 3-9 м/с. В понедельник в небе уже появятся просветы, ночью мороз до -12 градусов. А ко вторнику снег вовсе прекратится, и в течение суток температура воздуха около 10 - 12 градусов мороза.

По данным Метеобюро Москвы и Гидрометцентра России более подробную информацию о состоянии погоды можно получить круглосуточно по мобильным телефонам: МТС - 0804, БИ-Лайн, Мегафон - 0656.

А БЫВАЛО, В ЭТУ ПОРУ...

1670 год. От Голландии до Италии - очень жестокая зима. Старожилы считали, что таких лютых морозов не было уже 120 лет.

На Северной Двине в ночь на 27 декабря 1672 года налетела с западной стороны «зело великая буря». Ветром срывало кровли строений, «а у крестьян хлебные кучи и санные зароды многие свалило и разносило».

1681 год. Украина. В 4 часу ночи 15 декабря на небе появился «столп светел на самом зимнем солнечном заходе... и не дойдя до летнего заката, изошел весь...» Явление повторилось ночью 16 декабря.

Во второй половине декабря 1708 года в районе Полтавы стояли очень сильные морозы, «от чего немало шведских солдат пропало; тако же и в наших людях от морозов было не без уладку» (из «Походных журналов Петра Великого»).

10 декабря 1710 года ночью в Санкт-Петербурге «прибыла вода великая», 11 декабря - «зело великий ветер с моря». Наводнения в эту пору повторялись в северной столице не раз: в 1736 году, в 1737, 1743, 1752 (до 234 см), 1762, 1762-1765, 1797, 1843, 1857, 1863, 1868, 1874, 1884, 1885, 1887, 1898, 1909, 1913, 1936, 1951, 1961, 1971, 1975, 1979-1980, 1982, 1986, 1991 гг.

6 декабря 1737 года в Соликамске наблюдали загадочное и страшное знамение. «Со всех сторон аки огонь горел, и от того на земле снег был аки кровь. По утру была мгла и духота. 11 и 13 числа было подобное явление, но гораздо в меньшей силе».

1739 год. Во всей Европе «весьма студеная зима». В Петербурге особенно сильные морозы были с 5 по 13 и с 25 по 31 декабря по старому стилю.

Дважды в декабре 1751 года - землетрясение в Финляндии.

26 декабря 1759 года в Санкт-Петербурге отмечен, по свидетельству специалистов, один из самых сильных морозов в XVIII веке (замерзала ртуть в термометрах).

1767 год. В Саратовской губернии с 16 декабря установилась оттепель. Снег исчез, Волга прошла, и густой туман покрыл землю. Вскоре опять настала зима. Очень сильные холода охватили в декабре 1788 года и Россию, и Западную Европу.

Начало зимы в 1802 году было очень теплое, и в декабре снегу было мало. 26 декабря в Белостоке произошло землетрясение, а на следующий день по всей Европе пронесся сильный ветер.

1811 год. В Усманском уезде Тамбовской губернии в декабре, когда земля была покрыта глубоким снегом, при теплой и туманной погоде, ночью в течение нескольких часов непрерывно гремел гром и сверкала молния.

В декабре 1812 года в Париже замерзла река Сена. «Кто из одесских жителей не запомнит зимы 1824 года? - писал очевидец. - Тогда перед праздником Р. Х. были видны цветы в садах и мореплавание не прекращалось ни на один день».

В 1852 году до 24 декабря не было настоящей зимы даже в таком лютном краю, как Нерчинск. А по европейской России зима необычайно мягкая, притом, за исключением южных губерний, многоснежная. В ряде мест Украины зима напоминала грязную осень.

Составил
Николай АЛЕКСЕЕВ

Со звездами в смехаполисе связано практически все: одни обалдуевцы родились под счастливой звездой, другие звезд с неба не хватают, третьи получают звезды на погоны, четвертые просто страдают звездной болезнью, а пятые всю жизнь ждут своего звездного часа. Звезды над нами и среди нас: на экране ТВ - звезды эстрады, на коньяке - «три звездочки», номер в отеле - пятизвездоч-

ный, суперпопулярный блокбастер - «Звездные войны». Да и жизнь порой может так звездануть, что потом долго в глазах еще будут бегать астероиды. А уж о том, как влияют на нашу жизнь кремлевские звезды, знает, безусловно, каждый... Короче, куда ни плюнь, кругом одни звезды. Главное в том, чтобы у каждого из нас была одна - та самая, счастливая...

СМЕХАПОЛИС



РИСУНОК ВЛАДИМИРА СЕМЕНЕНКО

Обалдуи-везти

ЧИЩЕ НЕКУДА! Операция «Чистые руки» прошла во многих обалдуевских учреждениях. Главной ее целью было заставить чиновников мыть руки перед едой.

ВЕСТИ С ПОЛЕЙ. Обалдуйгоркомспорт с прискорбием сообщает, что обалдуевский «Паровоз» в этом году посеял свой чемпионский титул.

НАБЕДОКУРИЛ... За наглое отравление окружающей среды крупно оштрафован на днях один из обалдуевских олигархов, который беспардонно сорил грязными деньгами прямо на глазах многочисленной публики.

А СУДЬИ КТО? Новый завод по производству мыла открыт в пригороде Обалдуевска. Главным сырьем для производства мощных средств будут нечистые на руку футбольные арбитры.

НУ, ПОПАЛ! Первый случай го-

лодной смерти вора зафиксирован на этой неделе в Обалдуевске. Свое последнее преступление этот преступник совершил, украв потребительскую корзину.

СТАРОЕ-НОВОЕ. К съемкам новогодней программы приступили на Обалдуй-ТВ. В этот раз зрителям в новогоднюю ночь будут предложены на выбор сразу четыре программы - «Старые песни о старом», «Старые песни о новом», «Новые песни о старом» и «Новые песни о новом».

Также далекие звезды...

Он и она сидели на лавочке в сквере.

- Я так мечтаю, Вася, познать другие миры. Далекие и неизведанные! - сказала она.

- Брось, Машка, пей водку! - протянул он пластмассовый стаканчик.

- Хочу, Вася, мчаться сквозь пространство и время. Вперед и вперед, все дальше и дальше! - Она закрыла глаза и подняла к вечернему небу мечтательное лицо.

- Брось, Машка, пей водку! - отмахнулся он.

- Хочу парить, кувыряться, струиться, метаться! В вышине голубой, среди галактик и звезд! - Она взмахнула руками, разлил полстакана прозрачного напитка.

- Сказал, Машка, пей водку! - прорычал он, предсудительно убрал руку со стаканчиком подальше.

Она вырвала из его рук стаканчик и залпом опрокинула его в себя. И только после этого, задыхаясь от слез, обижено произнесла:

- Какой же ты жмот, Вася! Третий месяц встречаемся, а ты все водкой и водкой, хоть бы один раз коньяка купил! Хоть плохонького, хоть «три звездочки»!

- Размечталась, - хмыкнул в ответ он. - На пол-литра твоих «трех звездочек», знаешь, сколько водки можно купить! Кила три, не меньше! Ишь, «звездочки» ей подавай! Пей водку!

Антон МАКУНИ,
нарколог

В отделе инопланетных тел НИИ сидел человек в широких, как украинские шаровары, нарукавниках. На руке у него был компас. Стрелка показывала на дверь.

Потом распахнул окно и выбросил туда комету. Или астероид. А может, и метеорит. Инопланетное тело шлепнулось на мостовую рядом с кинотеатром.

И жоп лажетное тело

- Я принес вам комету, - сказал Сараев.

Человек устало вздохнул.

- Или астероид, - продолжил Сараев.

Человек вздохнул еще раз.

- А может, метеорит, - закончил Сараев.

Человек взял комету, снял с нее ленточку и вер-

- Что вы делаете?! - возмутился Сараев. - Это же...

- Кирпич это, гражданин. Самый обычный, - сказал человек в нарукавниках. - Пятый раз его в окно выкидываю, и пятый раз его обратно приносят.

Сараев вышел не поощрявшись и, более того, хлопнул дверью.

Внизу он разыскал свою комету и бережно взял ее в руки.

- Кирпич, кирпич, - пробормотал он. - Для них все - кирпич.

Дома он положил свою находку в сервант - на самое видное место. А рядом поместил бумажку с красивой надписью «Инопланетное тело». Чтобы все приходящие в гости не задавали лишних вопросов. Сараев был счастлив - ведь теперь у него была собственная комета, а это в наше время, признаться, большая редкость.

Виктор ВЕРИЖНИКОВ,
коллекционер

Владыки и шуты

Владыки снисходительны к шутам. Им позволяют весело злословить, Язвить и насмехаться даже там, Где прочих можно и обезголовить. Порой их не бросают и в тюрьму, А ждут подспудно мудрого совета!.. Но герцога мы помним потому, Что у него в шутах был Риголетто! Британцы - потрясатели Европ, Но кто при Свифте был у них

монархом?

Когда вещал великий шут Эзоп, Кто был у древних греков олигархом? Своих владык нам не забыть пока, Но жизнь идет, и, может статься, вскоре Забудут, кто был во главе ЦК,

Но жизнь идет, и, может статься, вскоре Забудут, кто был во главе ЦК, Когда острил Арканов. Или Горин. Эпоха все расставит по местам!

В истории нет места закавыкам... Владыки снисходительны к шутам, Зато шуты взыскательны

к владыкам.
Павел ХМАРА,
рифмоплет



РИСУНОК ВЛАДИМИРА ИВАНОВА

Вуждеркижэ

- Сколько будет три в третьей степени? - спросил Павлушу учитель математики.

- Девяносто один, - не задумываясь, ответил Павлуша.

- Что такое инерция? - спросил Павлушу преподаватель физики.

- Инерция - это состояние вещества, равное массе вытесненной из него воды.

- Ты почему опять сошел с дистанции?! - нахмурился тренер.

- Главное - не результат, главное - участие! - гордо ответил Павлуша.

- Извини, Павлуша, но твой скрипичный ключ как две капли воды похож на разводной! - констатировал учитель пеня.

- От разводного больше толку! - заверил Павлуша.

На вопрос преподавателя иностранного языка, что импонирует ему в английском языке, а что - во французском, Павлуша ответил не колеблясь:

- Сэндвич, ростбиф, бифштекс. Пюре, филе, беэе.

В это время прозвенел звонок. На этом закончился для Павлуши еще один день в физико-математической школе со спортивно-музыкальным уклоном на англо-французском языке для детей

особо «звездных» родителей.

Александр КОСТЮШИН,
педагог

Чем уж хуже?

землю, отчужденную под них, то на ней вся Япония уместится! Чем я хуже Ленину?

- А вы тоже революционер? - насторожился архитектор.

- Нет, я, опять же, наоборот! Никого в лагеря не прятал, ничего не экспроприировал, ни разу закона не нарушал. Даже своей Арманд у меня не было, жене не изменял! Да что там! Я дорогу на красный никогда не переходил.

- Все это говорит в вашу пользу, но памятник... Как-то не принято у нас за это монументы воздвигать.

- Не надо монумента! Давайте самый маленький. Поставили же Чижик-Пыжику, а тот всего и сделал, что пару рюмок опрокинул.

- Чижик-Пыжик - одно, а человек - другое, - развел руками архитектор.

- Если бы вы даже две цистерны выпили, памятник за это не ставят.

- Но я же не выпил, а даже наоборот! За всю жизнь - ни грамма! Я уже говорил...

- Вас бы надо в книгу рекордов занести, но памятник... Чем я это мотивирую? - сконфузился архитектор.

- А чего мотивировать? - пожал плечами посетитель. - Поставили же памятник собаке Павлова, а я чем хуже?

- Зачем же вы себя так унижаете? - откинулся на спинку кресла архитектор.

- Я себя унижаю?! Ни капельки! Сколько себя помню, надо мной тоже все время экспериментировали - революции, застом, перестройки, инфляция, девальвация, приватизация!

- Знаете, а вы меня убедили! - архитектор высочил из-за стола и нервно зашagal по кабинету. - Почему, в самом деле?! Чем вы хуже какого-нибудь вожда? Будет вам памятник!

- Вот спасибо! - посетитель положил на стол конверт. - Здесь мои фотографии для скульптора. Изви-

ните, что оторвал вас от работы... - и посетитель направился к двери.

- Пойдите, стойте, - остановил его архитектор. - Экий вы, батенька, быстрый. А как ваша фамилия, имя, отчество? Где работаете? Кому, собственно, мы памятник-то ставить будем? Ведь написать же надо!

- Да зачем вам моя фамилия, - отмахнулся посетитель. - Напишите просто: «Главный дурак России».

Василий ДЕНИСОВ,
монументалист



РИСУНОК ВЛАДИМИРА ИВАНОВА