

КАЛЕНДАРЬ САДОВОДА

■ Начинаем уборку раннего картофеля, выбирая крупные клубни, а мелкие оставляя для доращивания. Делать это значительно легче по влажной почве.

■ На привитых розах вырезаем побеги шиповника, растущие из земли. При необходимости обрабатываем розы от паутинного клеща инсектицидами.

■ Проводим окулировку роз, то есть пересадку почки с культурной розы на дикую.

■ В плодовом саду рыхлим и пропалываем междурядья и приствольные круги вокруг деревьев и кустарников.

■ Заканчивается сбор садо-

вой земляники. Срезаем надземную часть ее кустов. Здоровые листья складываем в компост, а побуревшие сжигаем. Грядку рыхлим, удаляем сорняки, кусты подкармливаем и поливаем. Старые кусты земляники выкапываем и уничтожаем. Они не будут давать хорошего урожая и, кроме того, могут быть поражены вредителями и болезнями.

■ В цветнике разделяем старые корневища ирисов и начинаем посадку новых.

■ Срочно выкапываем луковицы нарциссов, тюльпанов и гиацинтов.

ПАРИЛКА ДЛЯ БОРОВИКА



выращивает он только боровички, подберезовики и подосиновики. Сначала собирает грибы, лучше перезревшие, замачивает в ведре с водой, чтобы они как следует проквасились, а потом эту «заливку» выливает под деревья. В основном под елки, березки и осинки. Это место накрывает листвой, чтобы мухи не сажались и личинки не откладывали. Иначе эти вредители начнут выгрызать ходы в ножках молодых грибов.

Есть свои секреты и в сушке грибов. Сначала мы их моем, а потом раскладываем на верхней полке в нагретой бане, предварительно постелив чистые полотенца. За ночь наши свежие грибы становятся сухими.

Владимир МЕЛЬНИК

В последнее время увлекся разведением грибов на своем участке. В прошлом году собрал. Секреты грибоводства открыл сосед, который имеет значительный опыт в этом деле. Причем

ОВОЩИ С КЛУМБЫ...

Некоторые овощи могли бы оживить цветочную клумбу, подходы к дому, создать красивые бордюры вокруг фруктовых деревьев. Подойдут для этих целей многолетние пряные травы, щавель, земляника без усов или такие однолетние растения, как цикорий, салат-латук, редис, петрушка. Если их еще посадить кругами, садовый участок приобретет оригинальный рисунок. А цветы и овощи, растущие вместе, создают эффект не-

ожиданности. Возле входной двери хорошо смотрятся тимьян, чабрец, шалфей, эстрагон. Между этими многолетними травами пятном окажется ромашка. Эти преимущества не только украшают сад. Согласитесь, удобно иметь в двух шагах от кухни растения, о которых чаще всего хозяйка вспоминает в последний момент приготовления пищи. Не говоря уже о том, что каждый вечер вы можете заваривать из этих трав чай.

КАПРИЗЫ КЛУБНИКИ

Чтобы получить на будущий год хороший урожай клубники, очень важно уже сейчас правильно за ней ухаживать. После сбора клубники необходимо скосить все крупные листья и пролить почву раствором марганцовки ярко-розового цвета. На следующий день посыпать вокруг кустов суперфосфатом в гранулах, золой и прорыхлить.

Новым листьям придется зимовать, поэтому в начале ноября их необходимо прикрывать, как одеялом, сухой травой и хвойным лапником. Ранней весной по снегу нужно разбросать мочевины в гранулах, не разводя ее

водой. Это позволит растениям собраться с силами для наращивания листьев. Перед цветением полезно подкормить птичьим пометом. А вот от применения минеральных удобрений лучше воздержаться. Что касается ремонтантной клубники, самыми опасными для ее созревания являются затяжные осенние дожди. В этот период плодоносящие кусты надо прикрывать лутрасилом или другим укрывным материалом, чтобы ягоды не загнивали.

Анатолий ОСТРИКОВ,
пос. Тучково
Московской обл.

ПТИЧИЙ ПОМЕТ НА ЛЮБОЙ ВКУС

Отличная подкормка для любой почвы и практически для всех сельскохозяйственных культур - птичий помет. Он является высококонцентрированным и быстродействующим органическим удобрением.

Кроме питательных веществ в птичьем помете содержится значительное количество микроэлементов (медь, марганец, цинк, кобальт, бор), а также биологически активные вещества. Для предупреждения потерь питательных веществ помет компостируют с различными поглощающими влагу материалами: торфяной крошкой, соломой, древесными опилками.

Дозы внесения компоста устанавливаются в соответствии с требованиями возделываемой культуры. Продолжительность его действия около года.

РЕДЬКА В СХРОН

Черную редьку, предназначенную для зимнего хранения, надо сажать в конце июля - начале августа. Лучшие сорта для посадки: зимняя круглая и гравированная-37. Последняя, кстати, является самым старым и острым русским сортом.

Посадку производят семенами через 5-7 см. По мере роста растения пропалывают таким обра-

зом, чтобы они росли через 15-20 см, в зависимости от величины плода. Не забывайте о регулярном поливе и подкормке.

Убирают редьку в сентябре - октябре, до наступления заморозков. Листья обрезают, стараясь не повредить верхушечных почечек. Хранить плоды надо при температуре 0°C, если есть возможность, пересыпать их песком.

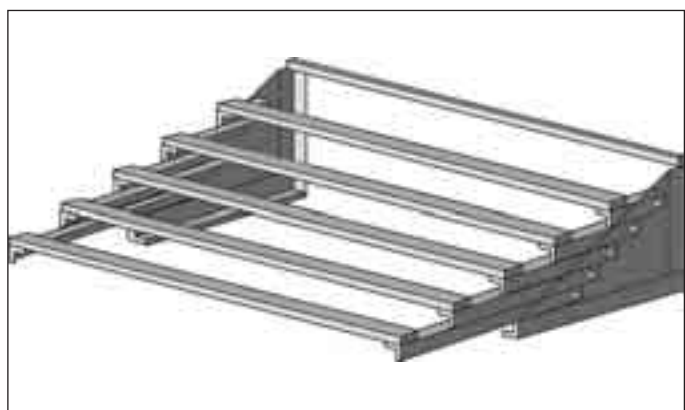

ТЕНЕВОЙ ОТДЫХ

Подвесной тент создаст приятную тень в жаркие летние дни. Защитит в непогоду. Подойдет такое укрытие и для автовладельца, который любит во время дачного отдыха покрутить гайки своего любимца. В миниатюрном виде тент сможет выполнять роль козырька над окном с солнечной стороны дома.

Для его изготовления прежде всего надо выбрать подходящую сторону дачного дома, свободную от насаждений и построек. Там и устраивают пол под будущим укрытием. Подойдет дорожная плитка, кирпич или круглые деревянные чурбаки. После устройства пола приступают к сборке каркаса тента.

Его делают из металлического или алюминиевого уголка сечением 25 и 35 мм. Несущая основа, к которой крепится раздвигающаяся конструкция, делается из уголка в 35 мм, а раздвигающаяся конструкция, к которой крепятся продольные рейки, - из уголка в 25 мм. Для сборки несущего узла требуется листовое железо толщиной 3-5 мм.

Количество раздвигающихся уголков зависит от ширины тента. При ширине 2 м вполне достаточно

пяти уголков. В этом случае расстояние между продольными рейками равно 40 см. Рейки изготавливаются из того же уголка либо из дерева.

Для крепления раздвигающихся уголков потребуются болты с шайбами и гайками диаметром 8-10 мм. Если длина тента 2 м, достаточно установить два кронштейна для продольных реек. Для крепления их к стене потребуются саморезы, а если стена кирпичная или бетонная, то еще и дюбели.

В качестве покрытия тента можно использовать непромокаемую синтетическую ткань. Для крепления ткани к каркасу тента к ней пришивают коворые кольца. Конструкция легко складывается и раскладывается, когда в этом есть необходимость.

Дмитрий КАЗАНЦЕВ

САМ СЕБЕ МАСТЕР

САД-ОГОРОД
Раздел ведет Татьяна Чиркова



ШКОЛА ВЫЖИВАНИЯ

ПРИРОДНЫЙ ЭКСТРИМ

На океаническом побережье - цунами, на морском - смерчи, оползни, на горных курортах - землетрясения. Да и для Подмосковья летние ураганы не в диковинку. Как же выбрать безопасное место для отдыха? А если уж оказался в экстремальных природных условиях, остаться целым и невредимым? Ответить на эти вопросы мы решили с помощью Александра ПЕТУХОВА, руководителя школы подготовки юных поисковиков-исследователей аномальных явлений «Сталкер».

Точно спрогнозировать, где природа уготовила для нас испытание, пока никто, даже наука, не в силах. Однако по наблюдениям ученых, большинство катаклизмов приходится на знойные дни, когда температура на поверхности земли значительно выше атмо-

сферной. Этот перепад провоцирует сильные ветра и грозы. А активные океанические испарения обрушивают на наши головы мощные ливни и тайфуны. Одним из самых страшных явлений природы считаются ураганы и смерчи.

Смерч - это темное облако, кото-



КОЛЛАЖ АНДРЕЯ НИКЕРИЧЕВА

рое закручивается в воронку. Из нее к земле с ревом спускается хобот, достигающий в диаметре десяти метров. Если уж оно встретилось на пути, главное, чтобы это ветренное чудовище вас не закрутило. Определите направление ветра и что есть мочи бегите перпендикулярно ему. Если это произошло в городе, забегайте в первый попавшийся подъезд. В открытой местности - прыгайте в ближайшую яму. Смерч имеет свойство как бы перепрыгивать через любые относительно крупные впадины.

Однако если в городе многоэтажные здания спасают от разбушевавшейся стихии, то в дачных поселках, деревнях смерч иногда, словно пылесос, может втянуть в себя хлипкое строение, встретившееся на его пути. Чтобы этого избежать, нельзя закрывать окна и двери деревянного дома. В помещении давление атмосферное, а близ воронки значительно меньше - следовательно, дом может просто взорваться изнутри. Если же оставить его нараспашку, давле-

ние сбалансируется. Смерч устроит «генеральную уборку» в помещении, но стены выстоят.

В отличие от смерча, который продвигается с максимальной скоростью 60 км в час, сила ветра при урагане достигает 130 км в час. Он длится не более 20 минут, но успевают выкорчевать целые леса. Будучи застигнутым непогодой на природе, бросайтесь в любую канаву или овраг. На крайний случай залягте в кустарнике, вцепившись в ветки. Смотрите, чтобы рядом не оказалось деревьев. Велик риск, что они упадут.

Ураган способен снести небольшие каменные и кирпичные постройки. А иногда и панельные многоэтажки. Поэтому во время очень сильного урагана не стоит испытывать судьбу, оставаясь в квартирах высотных зданий. Лучше переждать его под лестничными маршами нижних этажей. Благодаря своей конструкции, ступени остаются нетронутыми даже при землетрясениях.

Ольга ПЕТРУСЕВА