

Герман ЛОМТЕВ:
ТСЖ - не прихоть,
а способ выживания 2



Елена ХОДНЕВИЧ:
Каждый наследник
желает знать... 17



Екатерина ОБРАЗЦОВА:
Кукла - это маленький человек
с большой буквы 19



ТАКЖЕ В НОМЕРЕ:

БЮДЖЕТ ГОРОДА - НА СЛУЖБУ МОСКВИЧАМ	3
ДЕБАРКАДЕР ОТДАЛ КОНЦЫ НА ЗАВИСТЬ МУЖЧИНАМ	6
ГУИС: НАСЛЕДНИК ДЕЗа?	11
ТАЙНЫ ТАЙНИЦКОГО САДА	16
МУЗЫКА НАД КУПОЛАМИ	18
СТАРТЫ МОСЛИФТА	21

ТЕЛЕПРОГРАММА

КАРМАН ДУШИ НЕ ОБОГАТИТ

Людмила КУДРЯВЦЕВА,
доцент
Московского
гуманитарного
университета



Россия - самое большое по территории государство мира. Мы страна с богатейшей культурой, но по многим важным позициям общественной жизни значительно уступаем другим странам.

Что же нам мешает соответствовать тому богатству, которое имеем? Причина, на мой взгляд, прежде всего кроется в кризисе моральных ценностей. Этот кризис откидывает нас в состояние разрозненности и дикого индивидуализма.

Культ денег негативно влияет на людей, заставляет их любыми способами обогащаться - хватать, вымогать, воровать, забывая о чести, порядочности, долге гражданина. Кто же мы, забывшие о соборном духе нашей страны, коллективности и патриотизме, спасавших нас во все времена? Почему мы допускаем разгул преступности, коррупции, социальное сиротство? Почему мы мусорим на каждом шагу, а потом еще киваем на дворников: мол, плохо работают.

Суть этой проблемы лежит в мотивации труда. Труд должен вновь стать основой нашей жизни. Но если человек трудится только ради денег, как у нас культивируется сейчас, - для него ничего не свято. Тогда государство слабеет, общие дела не удаются.

Исследования на эту тему, проводимые мной среди студентов на протяжении двадцати лет, показали именно такую тенденцию. Если раньше большинство студентов подчеркивали, что они учатся, чтобы принести пользу людям, то в последние годы преобладает стремление к деньгам, побеждающее все остальное.

Поэтому, если мы действительно хотим возродить Россию, нужно наполнять мотивы нашего, прежде всего душевного, труда ценностями гуманизма, любви к Отечеству и другим людям, а не только к себе любимому и к своему карману.

И начинать, как известно, надо с малого. Например, ярким симптомом душевной одичалости является то, что многие наши сограждане прекратили делать такую душевную работу, как приветствие соседей по подъезду. Будто это не рядом живущие люди с такими же проблемами, а какие-то чуждые особи, недостойные их внимания, до которых им нет никакого дела. А ведь на самом деле множество наших жизненных проявлений связано именно с соседями, их участие и помощь не приравнять к деньгам!

А что нам мешает активнее участвовать в благоустройстве улиц и дворов, подъездов и спортплощадок родного города? Или мы полагаем, что это исключительная прерогатива властей, какого-то чужого дяди? Ну да, конечно, ведь нам же ничего не заплатят за такое движение души, за добровольный труд...

Положительную, глубинную мотивацию именно такого труда невозможно переоценить. Наше государство должно всеми путями способствовать формированию такой мотивации, если хочет быть сильным.

МОСКОВСКАЯ Среда

ЕЖЕНЕДЕЛЬНАЯ ГАЗЕТА
КОМПЛЕКСА ГОРОДСКОГО ХОЗЯЙСТВА
ПРАВИТЕЛЬСТВА МОСКВЫ

5 - 11 сентября 2007 года
№ 33 (236)

В ЦАРИЦЫНЕ ТАНЦУЮТ ФОНТАНЫ



ФОТО ЮРИЯ СТРОКОВА

Официальное открытие Царицына состоялось в воскресенье, 2 сентября. На это торжественное событие пожаловали высокие гости: Президент России Владимир Путин и мэр Москвы Юрий Лужков.

- То, что мы видим здесь, - сказал Владимир Путин, - направлено на удовлетворение самых насущных нужд. Люди могут отдохнуть, посмотреть на экспонаты музея, побывать здесь семьями.

По прогнозам столичной мэрии, в праздничные дни Царицыно должны были посетить около 3,5 миллиона человек. И судя по тому, какие потоки москвичей и гостей столицы полились в ворота музея-заповедника уже с раннего субботнего утра, эта цифра очень близка к реальной. Прохладная погода, хмурое небо и даже мелкий дождик не отбили у людей желание увидеть, что за чудо-подарок преподнесли им столичные власти.

Посетителям Царицына во всей красе

Одной из главных площадок празднования Дня города стал музей-заповедник «Царицыно». Его открытие после двухлетней реставрации приурочили к 860-летию Москвы.

предстали Большой, Средний и Малый дворцы, Кавалерские корпуса, Оранжевый комплекс, парковые павильоны. Рядом с Большим дворцом и Хлебным домом (его реставрация была закончена чуть раньше) появилась скульптурная композиция: фигуры архитекторов Василия Баженова и Матвея Казакова. Как известно, Баженов построил императорскую загородную резиденцию, но Екатерина II после осмотра осталась недовольна и приказала разрушить творение архитектора. Заново выстроить дворцовый комплекс было поручено Матвею Казакову, но Екатерина умерла, не дождавшись окончания строительства, и ни-

кому не нужные дворцы так и стояли в запустении, понемногу разрушаясь.

И вот теперь Царицыно подарена новая жизнь. Кстати, реставрационные планы в свое время вызвали немало споров в обществе. Нашлось немало людей, полагающих, что дворцы должны остаться руинами, подобно Колизею, мол, так они представляют ценность с исторической точки зрения, а в отреставрированном виде это будет просто новодел. Но московское правительство, опираясь на мнение большинства москвичей, решило: реставрации быть!

Дворцы и парковые павильоны были воссозданы строителями, архитекторами,

дизайнерами и реставраторами по старинным чертежам. В порядок привели всю огромную парковую зону, проложили дорожки, провели освещение. Вся территория Царицына утопает в цветах. Верхний, Средний и Нижний Царицынские пруды вычищены. На острове Подкова в центре Среднего пруда установлен фонтан невероятной красоты: разноцветные струи различной длины «танцуют» под старинную музыку. Именно этот остров и привлекал самое большое внимание в День города - количество людей, скопившихся на изысканных мостиках, ведущих на Подкову, даже немного пугало. Но строители постарались на славу: мосты только с виду хрупкие - выдержат и не такое!

Итак, испытание открытием Царицыно прошло. Здесь понравилось и официальным гостям, и простым посетителям. Думаю, что и Екатерина II оценила бы его по достоинству.

Лидия ГРОМЕКА

СМ Блицпрос

Петр САЛИФАНОВ,
заместитель начальника
управления ЖКХиБ префектуры
ЮОАО:

- Исходя из опыта минувших лет, мы сделали на будущее определенные выводы. Раньше, бывало, что мы приводили в порядок двор, а за подъезды брались лишь в следующем году. Это неправильно - благоустройство непременно должно быть комплексным. Прежде в программу не входили ведомственное жилье и ТСЖ. В будущем году этот недочет мы исправим: включим и те дворы, где товарищества только собираются организовывать. Непременно будем оборудовать дворы для инвалидов. Причем надо делать это не кто во что горазд, а действовать по единому проекту.

ПРОГРАММА «МОЙ ДВОР, МОЙ ПОДЪЕЗД»: КАКОВЫ УРОКИ НА ЗАВТРА?

Ирина ПЕЧУРКИНА,
начальник отдела
благоустройства ДЕЗ «Марьино»,
ЮОАО:

- Эта программа научила многих жителей нашего района ценить красоту и чистоту в своем дворе. Теперь, когда комплексное благоустройство за счет городского бюджета проведено в каждом дворе минимум два раза, мы максимально учитываем и пожелания людей, и возрастной состав населения домов. Одни горожане принимают в этом самое активное участие, оберегают и умножают сделанное. А другие не научились ничему: в их дворах хорошо себя чувствуют только вандалы. Но общественные пункты охраны порядка начали действовать очень ак-

тивно и вступились за порядок в наших дворах и подъездах.

Алексей ЧЕРНЫШОВ,
депутат Государственной
думы РФ:

- Во вполне благоустроенных, казалось бы, дворах, во-первых, по-прежнему присутствует такой раздражающий фактор, как нагромождение автомобилей «ракушек», на которые местные власти почему-то обращают мало внимания. Во-вторых, благоустроенности отнюдь не способствует растущее число автомобилей, которые ставят и на пешеходных тротуарах, и на газонах, и на детских площадках. Дворы превращаются просто-напросто в

сплошную автостоянку. Эту проблему надо решать безотлагательно, иначе она вообще грозит выйти из-под контроля.

Александр
ЛОМАКИН-РУМЯНЦЕВ,
председатель Всероссийского
общества инвалидов:

- По этой программе, собственно, пока мало что сделано для инвалидов и маломобильных групп населения. Вот где действительно возможности для ее развития. Надо бы в будущем при реализации программы больше внимания уделять, в частности, подъездам. Речь идет о том, чтобы предусмотреть возможность нормального передвижения инва-

лидов-колясочников внутри каждого подъезда - пусть это будут даже пандусы, а хотя бы какие-то дополнительные точки опоры.

Станислав ОДИНОКОВ,
заместитель начальника
управления ЖКХ префектуры
САО:

- На мой взгляд, главный урок конкурса «Мой двор, мой подъезд» и, если так можно сказать, «рецепт» на завтра - воспитательный. К сожалению, даже дворы-победители никак не защищены от вандалов, и, бывает, проходит всего лишь пара месяцев после подведения итогов, а конкурсант-лидера уже не узнать, его «лечить» пора. Но особо хочу сказать о дворах, благоустроенных силами жителей. Не всегда они занимают призовые места, но при этом проблем, о которых я только что говорил, там не существует - свой личный труд люди берегут всегда.

ОАЭИС, ГДЕ ЦВЕТЕТ
ДУША стр. 7

Герман Андреевич, что мешает сегодня развиваться жилищному движению?

- Во многом тут вина федеральной власти, которая, с одной стороны, подталкивает собственников жилья к объединению, а с другой - ставит палки в колеса. Недавно на ТСЖ и на ЖСК наехало Министрство финансов России. Мотив был такой: а чем вы от ЖЭКов отличаетесь? Вы такие же управляющие компании - гайки крутите, метлой машете, фасады красите. Почему ДЕЗы и ЖЭКи налоги платят, а вы - нет? Платите!

Чиновники не хотят понять, что ТСЖ и ЖСК - некоммерческие организации, которые создаются по инициативе граждан и на их средства. А то, что мы метлой машем и подъезды красим сами - это наша уставная деятельность. Никакой ДЕЗ за нас это делать не будет. Мы обращались в суды с требованием отменить незаконное налогообложение. И выиграли эти процессы. Но победы оказались местного значения. Кто в суд не подавал, тот по-прежнему налоги платит. В Петербурге, например, на один ЖСК повесили штраф за неуплату налогов в полтора миллиона рублей. Председатель и бухгалтер могли получить не просто инфаркт, а просто умереть - со страху! И мы решили: зачем нам каждый раз с Минфином бодаться, нервы трепать. Поэтому мы сделали запрос в Высший арбитражный суд России и обсуждали эту проблему дважды: в мае и июле. Ждем решения пленума Высшего арбитражного суда, которое будет обязательным для всей России...

- То есть ТСЖ, ЖСК, МЖК признаются-таки некоммерческими и освобождаются от налогообложения?

- Да, речь идет о налоге на добавленную стоимость и налоге на прибыль. О едином социальном налоге - отдельный разговор. Мы его раньше не платили. Потом нас заставили его платить. Потом было решение Конституционного суда РФ, которое совпало с нашими доводами об отмене налога. Но его «заиграли» депутаты и до сих пор статус-кво не восстановлен. То есть законодатели пока не пошли на отмену единого социального налога для ТСЖ, ЖСК и МЖК...

- Характерная особенность сегодняшнего дня: ТСЖ начали возникать в старых домах - бывшем муниципальном фонде. Чем это вызвано?

- Люди начали осознавать, что за них никто ничего делать не будет. И если они не создадут управляющую компанию сами, то им навяжут то, что не нужно. Я в одном выступлении перед жителями образно обрисовал сегодняшнюю ситуацию с управляющими жилищным фондом. У вас, допустим, подрастает ребенок и вы раздумываете: в какой детсад его отдать? Вдруг звонок в дверь: «Я Фрекен Бок, пришла к вам специально ухаживать за вашим мальчиком. Тысячу долларов в месяц в течение года вы мне обязаны платить». Если вы не создадите ТСЖ, то за вас местная администрация определит: кому, какой Фрекен Бок вас отдать минимум на год. Раньше был установлен срок три года, но мне удалось выбить «юрьев день» уже после первого года... Но вырваться из объятий нерадивой управляющей компании будет очень трудно, поскольку в каждом доме есть люди не очень адекватные, которых легко ввести в заблуждение, есть и такие, которые за бутылку водки проголосуют за что угодно. И организация, которая управляет вашим домом и собирает с вас деньги, не захочет вас терять. Против инициативных групп, которые будут бороться с нерадивыми управдомами, будут запущены все методы воздействия... Людям сейчас разобораться во всем этом очень трудно. И мне очень нравится позиция одного из специалистов столичного Департамента жилищной политики Виталия Акмикина, который говорит, что нам нужно еще 2-3 года, чтобы людей ввести в контекст этих проблем. Наши жители - учителя, музыканты, рабочие, продавцы, - как управдомы пока никомушные, своих прав не знают. Им нужно рассказывать, что хуже, что лучше, учить...

- Кстати, многие ТСЖ, столкнувшись с трудностями, приглашают в качестве управдома чужого дядю...

- А зачем тогда создавать товарищества собственников? Знаете, как в Петербурге возникают ТСЖ? Людям говорят: вы только проголосуйте, а затем можете разбежаться. Здесь сидят люди, которые все возьмут на себя. Вы им только отдайте доверенность и печать. Это все равно, что отдать чужому дяде ключ от квартиры. Жуткое дело! В Питере таким образом не одно ТСЖ создано, но они - мертворожденные. И вот одна женщина приехала отсюда ко мне и жалуется: мне такой договор в управляющей компании под-

просил материально посодействовать обучению жилищного актива на базе Института повышения квалификации госслужащих, где я был доцентом. И московские власти выделили нам деньги, правда, небольшие. И мы начали обучать - бесплатно - председателей ЖСК, ТСЖ, МЖК в Москве. Они потом получили документ государственного образца. Во время учебного процесса мы старались провести линию защиты жителя, его прав. Я сам тогда же был председателем ЖСК, и принимал, насколько это важно. Сегод-

- В Москве есть законодательные акты, которые трактуют однозначно - нежилые помещения надо передавать ТСЖ. В других городах и того нет. Есть нежилые помещения, которые ну никак нельзя оторвать от жилищного фонда. Например, технический подвал, где проходят коммуникации. Туда надо спуститься, чтобы регулировать подачу воды по всем этажам. Я в Самаре был, спускаюсь в подвал одного из домов, а там вокруг труб - прекрасная кулинария. Торты стоят и прочее. Мне председатель ТСЖ говорит: смотрите, вот за этими тортами на днях прорвало трубу. Оказывается, застройщик, который должен был передать подвал товариществу, про-

понятие совместной собственности осталось. Когда говорят ТСЖ, «многоквартирный дом», то не все понимают, что дом обязательно с земельным участком - там, где зеленые насаждения, парковки для машин, спортивные площадки, дорожки. Это все перечислено в положении о ТСЖ, которое утвердил Черномырдин в 1997 году. Есть методические указания Госстроя по расчету придомовых участков от 1998 года. Эти документы живут до сих пор, но о них не любят вспоминать, потому что нормы там для жителей хорошие. Конечно, федеральные власти постараются их урезать...

- Сегодня ТСЖ имеют за собой реально закрепленные земельные участки?

- Особо-то голову ломать не надо - в БТИ все планы земельных участков есть. Раньше планы БТИ всерьез не воспринимались, а сегодня и власти на них обратили внимание. Может,

Герман ЛОМТЕВ:

ТСЖ - НЕ ПРИХОТЬ, А СПОСОБ ВЫЖИВАНИЯ

Герман Андреевич ЛОМТЕВ - выпускник МИСИ. Работал в Главмосстрое, защитил диссертацию (кандидат экономических наук), был доцентом и проректором МИСИ, трудился заведующим кафедрой экономики и управления Института повышения квалификации госслужащих Академии госслужбы при Президенте РФ. С 1995 года - президент Союза ТСЖ, ЖСК и МЖК. Член координационного совета по управлению в жилищной сфере при мэре Москвы.



ФОТО АЛЕКСАНДРА КОГАЛОВА

сунули... Что делать? Нечистоплотные управляющие шли на прямые подлоги...

- В самом деле: что делать?

- Беда в том, что не всегда можно найти своих управляющих из числа людей, приватизировавших квартиры в муниципальном доме. Многие заняты и не очень хотят в это дело влезать. Нет жилищного актива, хотя процент приватизации в таких домах 70-80 процентов. Все думают, что о них кто-то позаботится. Они думают, что ответственность за состояние дома по-прежнему лежит на государстве и не понимают, что это тезис из прошлого. Да она, эта ответственность, чиновниками под ноги брошена и все по ней ходят. Никто не задумывается о том, что с вашим домом надо делать, пока вы не проснетесь, не соберете собрание, не обсудите, что делать. Это и есть создание системы управления домом.

В чем суть ТСЖ? Это когда все финансовые потоки из казны на ремонт и эксплуатацию дома идут на наш финансовый счет, на счет ТСЖ, а не чужому дяде, за которым никто никогда не проследит: куда он дел эти деньги. В ТСЖ все прозрачно, все можно увидеть, за всем проследить. Меня порадовала недавно информация: прокуратура взялась за проверку новоявленных управляющих компаний. Ведь до чего доходит: на севере Москвы три каких-то студента - один прописан в Тверской области, другой где-то еще - создали управляющую компанию с уставным капиталом 10 тысяч рублей. Подделали подписи жителей о проведении собрания жителей нескольких домов и захватили в свои руки их управление.

- Когда власть бросила лозунг «Создавайте ТСЖ!», то одновременно надо было развернуть систему обучения жителей, подготовки жилищного актива. Но этого не произошло. Почему?

- Я и депутат Галина Хованская встречались с Юрием Лужковым, с его первым заместителем Юрием Росляком, обсуждали эту проблему, еще когда движение ТСЖ только-только разворачивалось. И я по-

нял есть учебные центры, которым тоже выделяют немалые бюджетные деньги. Но чему они обучают? Там учат, как надо людей загонять в те рамки, в которых они себя хорошо бы вели - с точки зрения чиновников. Я людям разъясняю, где и как чиновники наезжают на жителей - незаконно. Энергетики, например, предлагают поставить один счетчик на дом. Я говорю: я вас в свой дом не пушу. У меня стоят счетчики в каждом подъезде - на лифты, плюс еще 215 квартир и 215 счетчиков и жители сами за себя платят. Сейчас во Владимири насильно всем ставят эти счетчики и говорят: мы с вас по большому счетчику возьмем, а там между собой разбирайтесь. Но данные поквартирных и придомовых счетчиков электроэнергии не стыкуются...

Надо учить людей как защищать свои интересы, как эффективно управлять домом, а не как ходить строем.

- У ТСЖ большие возможности, в том числе и по использованию нежилых помещений. Как эти возможности используются?

дал его налево. И кулинария сантехников в подвал не пускает. Это уродство... А все оттого, что жители не могли себя защитить и отстоять свои права.

- Другая проблема - проблема межевания, выделения придомового участка сегодня стоит остро, особенно в условиях точечной застройки. Возникают конфликты при появлении рядом с домом парковок, торговых павильонов. Можно ли разрулить правовым способом подобные ситуации?

- Федеральные власти готовят документы, которые должны помочь разрешить проблемы землепользования в городе. В документах ельцинского периода, в законе о ТСЖ было понятие «совместное владение» - кондоминиум. Он определял, что земельный участок имеет такие-то границы, жилой дом - такие-то, в нем такие-то жилые и нежилые помещения. Важно еще было зарегистрировать совместные права на совместное владение - землей, нежилыми помещениями. Но они-то как раз и не регистрировались. Слово «кондоминиум» в Жилищном кодексе убрали, но

взять их за основу? Тем более что межевать все заново - долго и дорого. Есть перегибы, когда ТСЖ берут, оформляют участок перед домом и никого туда не пускают. В Питере существует закон: можете забор поставить, но ворота должны быть открытыми с 9 утра до 9 вечера для всех. В 9 вечера можете их запереть. Это тоже разумное решение. С того момента, когда придомовый участок регистрируется в кадастре, он становится собственностью жителей дома, создавшего ТСЖ. То есть землей владеют жители, а не ТСЖ или ЖСК. Они могут договориться - будут ли машины тут ставить и в каком количестве, будут ли зеленые насаждения расширять или нет. Или, может быть, стоит выделить часть участка для коммерческих целей? Отдать его под палатки...

- По сути дела жители, которые создают ТСЖ, не могут полностью реализовать свои права, не будучи объединенными в союз или какое-то сообщество...

- Не стал бы говорить столь однозначно. Многие зависят от того, кто председатель. Они могут всего и сами добиться.

- Современный Жилищный кодекс многие называют драконовским. Способствует ли он созданию ТСЖ?

- Закон о ТСЖ, который существовал до принятия ЖК, был нужнее и полезнее людям. Не секрет, что Жилищный кодекс создавался экспертами, которых финансировали некоторые структуры США... Я понимаю, что государство, принимая этот кодекс, подтвердило, что оно не может больше бесплатно обеспечивать людей жильем, но закон о ТСЖ отменять не надо было. Он бы и дальше прекрасно работал. Месяц назад весь Петербург на ушах стоял. С 1 августа внедрились плату за лифт жителям первых этажей. И что вы думаете? Губернатор выступила по телевидению, говорит, не платите. Но лифт-то общее имущество - так в Жилищном кодексе написано. А раз общее имущество, значит, его должны содержать все. Это же идиотизм! Зачем людей нервировать и заставлять платить за лифт, на котором они не ездят? Жилищный кодекс менять надо! Там ведь есть и такая норма - ребенка, например, можно вышвырнуть из квартиры, если папа с мамой развелись, и суд отдал квартиру маме, а ребенка - маме.

- Жилищный кодекс должен был похоронить такую форму управления, как ЖСК. Как удалось выжить кооперативам?

- Да, в законе о введении в действие кодекса написали, что ЖСК надо переделать в ТСЖ или ликвидировать. Поскольку шум поднялся по всей стране, то эту запись 30 июня 2006 года отменили. И ЖСК могут спокойно жить. А то бы что получились: устав - меняй, название - меняй, печать - меняй. Договора с поставщиками - меняй. Зачем нам эта головная боль? Надо решать реальные проблемы, а не порождать новые на пустом месте.

Беседу вел
Николай ПЕРМЯКОВ



БЮДЖЕТ ГОРОДА - НА СЛУЖБУ МОСКВИЧАМ

Игорь АНТОНОВ,
председатель
бюджетно-финансовой
комиссии Мосгордумы

Недавно столица прелела, образно говоря, капитальный ремонт своего главного финансового документа - бюджета на 2008 год. Проект бюджета утвержден правительством Москвы, и теперь предстоит три его чтения в Московской городской думе. Все выступавшие на заседании правительства, включая меня, дали довольно высокую оценку принятому документу.

Новый бюджет столицы впечатляет. Прежде всего своими расходными статьями. В точных цифрах расходы бюджета-2008 составят 1 триллион 155 миллиардов рублей. Это всего в шесть раз меньше, чем бюджет всех российских городов, вместе взятых. Для сравнения: бюджет Нью-Йорка - чуть более 50 миллиардов долларов. В долларовом

эквиваленте московский бюджет - 41 миллиард долларов.

Традиционно характерная черта нового бюджета - он дефицитен. Дефицит составит 170 миллиардов рублей. 170 миллиардов кажутся внушительной суммой. Но это в общем-то небольшие деньги для Москвы, это абсолютно в пределах нормы. Дефицит - вещь нормальная: он означает, что деньги вложены не в банковский процент, не в стрижку купонов, а в развитие.

Бюджет-2008 продолжает еще одну традицию столицы - он, по определению мэра Москвы Юрия Лужкова, социально направлен. Социальная направленность бюджета в том, что примерно 50 процентов его расходов пойдут на социально значимые цели - жилищное строительство, образование, здраво-

охранение. Это позволит городу продолжить целый ряд масштабных программ по строительству важнейших социальных объектов - жилья, а также школ, детских садов, профтехучилищ, больниц и поликлиник. Вместе с тем 25 процентов бюджета-2008 запланировано на поддержку городского хозяйства. И еще 25 процентов - на новые направления, освоение новых технологий.

Основной акцент бюджета-2008 в городском хозяйстве сделан на крупных инвестиционных программах в ЖКХ, дорожном строительстве, энергетике, развитии инженерной инфраструктуры и коммуникаций. Конечно же, в первую очередь будет профинансировано жилищно-коммунальное хозяйство. Социально значимым инвестиционным лидером впервые станет статья «Ремонт жилищного фонда». В предыдущие годы на плановый капитальный ремонт жилья выделялось не более 2-3 миллиардов рублей в год. В бюджете-2008 на эту цель заложено сразу 42 миллиарда рублей - это на 57 процентов превышает утвержденный показатель на 2007

год. Одновременно на 30 процентов увеличены бюджетные расходы по эксплуатации жилищного фонда. Намечена цель: полный расчет по долгам за недоделанный за прошлые годы капремонт. Для этого разрабатывается долгосрочная городская программа капитального ремонта, реализация которой рассчитана на 2008-2014 годы.

Не секрет, однако, что не только наш жилищный фонд, но и наши дороги взывают о ремонте. Дорогам будет уделено не меньшее внимание, чем жилью. Так, программа инвестиционных вливаний в дорожно-мостовое строительство по сравнению с 2007 годом выросла в 2008 году более чем на 36 процентов - с 65 миллиардов до 88,5 миллиарда рублей. Это понятно: чтобы Москва не встала максимум через 3-4 года, надо срочно форсировать строительство новых магистралей и развязок.

Значительное внимание бюджет-2008 уделяет приоритетному направлению повышения эффективности транспортного обслуживания москвичей - раз-

витию метрополитена. Для метрополитена, остающегося одним из основных направлений крупных капиталовложений, намечено серьезное увеличение объемов финансирования - с 34 до 44,5 миллиарда рублей в год.

Начиная с 2008 года столица делает весьма серьезные шаги к ликвидации энергодифицита по региону. Всего в ближайшие три года на развитие топливно-энергетического хозяйства города планируется направить 21,6 миллиарда рублей, в том числе на строительство газотурбинных электростанций - 9,4 миллиарда, строительство и реконструкцию районных тепловых станций - 8,3 миллиарда, реконструкцию газовых сетей и сооружений - 5,5 миллиарда. Что же касается, в частности, 2008 года, то бюджет планирует профинансировать завершение строительства газотурбинной электростанции «Внуково», РТС «Строгино» и двух мини-ТЭЦ, а за счет привлеченных средств - введение в эксплуатацию генерирующих мощностей на ГТЭС «Молжаниновка», «Коломенское», «Щербинка», ТЭС ММДЦ «Москва-сити». Также в 2008 го-

ду предусмотрено завершить строительство 9 районных тепловых станций за счет средств городского бюджета.

Запланировано направить серьезные средства и на развитие водопроводно-канализационного хозяйства города. На эти цели в 2008 году предполагается выделить свыше 9 миллиардов рублей из городского бюджета и почти 6 миллиардов - из собственных средств Мосводоканала и других ресурсоснабжающих организаций. Кроме того, на строительство и реконструкцию объектов санитарной очистки в 2008 году предусмотрено выделение более 2 миллиардов рублей бюджетных средств.

И конечно же, не забыты бюджетом-2008 и другие нужды москвичей. Например, на обустройство городского наружного освещения будет направлено 1,6 миллиарда рублей, а на проектирование и строительство пешеходных переходов - 2,9 миллиарда. В 2008 году планируется продолжить строительство 10 подземных переходов, еще на 17 объектов разработать проектно-сметную документацию. Отдельной строкой прописано в бюджете строительство гаражей - в объеме 3 миллиардов рублей.

Конец августа ознаменовался весьма громким заявлением руководителя Федерального агентства воздушного транспорта (Росавиация) Евгения Бачурина о том, что рост цен на авиабилеты в будущем году у отечественных перевозчиков может составить от 20 до 40 процентов. По его словам, вызвано это технической изношенностью авиапарка, на обслуживание и модернизацию которого необходимы все большие затраты. Кроме того, он вновь упомянул о планах введения сбора на безопасность в аэропортах.

Как отнестись к такому прогнозу главы Росавиации? По крайней мере его можно назвать странным. До тех пор, пока не будет принято специальное постановление Правительства РФ, просто так поднять цены на авиабилеты никто не сможет. И если этого не помнит глава Росавиации, то выступает как непрофессионал.

Кстати, не лишне напомнить, что Правительство РФ уже высказалось по этому вопросу. Стоимости авиабилетов не так давно касались и премьер-министр Михаил Фрадков, и первый вице-премьер Сергей Иванов на заседании правительства, посвященном развитию Дальнего Востока. «Мы не можем по собственной стране свободно перемещаться, - заявил, в частности, С. Иванов. - Самолет у нас уже стал не средством передвижения, а роскошью, позволить которую себе могут очень немногие».



И РЫБКА В ВОЗДУХЕ С ДУШКОМ...

Олег ПАНТЕЛЕЕВ,
первый заместитель председателя
Комиссии Совета Федерации по регламенту
и организации парламентской деятельности

Одной из основных причин этого названия именно цены на авиабилеты.

Со сказанным нельзя не согласиться. Ведь, например, авиабилет бизнес-класса Москва - Сочи - Москва стоит почти 61,5 тысячи рублей, а первый класс Москва - Владивосток - Москва - 132,5 тысячи рублей. Билет эконом-класса из Москвы в Ставрополь обходится, как дискант в Мюнхен или чартер в Турцию либо в Египет. А цена авиабилета бизнес-класса Москва - Екатеринбург - Москва выросла почти до тысячи долларов. За такую сумму я в свое время летал в Перу!

Хочешь не хочешь, а вспомнишь не такое уж давнее прошлое. Перед развалом СССР авиабилет от Владивостока до Москвы стоил 112 рублей, и за эти деньги можно было спокойно летать хотя бы раз в год. Даже пенсионер, получавший в месяц 120 рублей, мог поз-

волить себе такой полет. Ныне об этом остается только мечтать.

По данным Росавиации, в 2006 году в целом авиакомпания перевезли 38,02 миллиона человек, из них на международных рейсах - 17,26 миллиона человек. Для страны, в которой живет около 150 миллионов человек, это совсем небольшая цифра. Для сравнения: в 1990 году из аэропортов России было отправлено более ста миллионов пассажиров. Еще более удручающе выглядит статистика по аэропортам. В 1991 году в России было 1302 аэропорта. По данным на 2007 год, их осталось всего 351. Сокращение произошло за счет небольших региональных аэродромов. И основная причина как резкого падения пассажиропотока, так и сокращения количества аэропортов - именно резкое удорожание цен на авиапереле-

ты, которое произошло за этот период.

И вот, зная эту статистику, нам продолжают говорить о необходимости дальнейшего увеличения цен! Предлог, конечно, благовидный - авиапарк нуждается в модернизации, а средств на нее катастрофически не хватает. Но ведь это заведомая неправда. Наш основной авиаперевозчик - Аэрофлот - не такая уж и бедная компания, и если поскрести по ее сусекам, то, наверное, средства на модернизацию все-таки найдутся. По разным оценкам, в год в казну Аэрофлота попадает от 400 до 500 миллионов долларов только так называемых пролетных денег, то есть денег, получаемых от иностранных перевозчиков, оплачивающих пролет над нашей страной. Соглашение об этом было заключено именно с Аэрофлотом, а не с государством еще 40 лет назад во времена Союза ССР. Логично ли, когда при таких доходах собираются модернизировать авиапарк за счет потребителя?!

Довольно скептически можно отнестись и к обещанному введению сбора на безопасность. Сейчас и так 30 процентов работников аэропортов составляют представители служб безопасности. В данный момент и без того хватает разных сборов, без которых нельзя

купить билет - и топливный, и страховой, и масса других. Так что же, в погоне за прибылью хоят еще один оброк повесить на потенциальных пассажиров, толком даже не разьясняя причин.

У нас, сколь известно, зарплаты растут крайне медленно. Но внимания на это почему-то никто из авиаперевозчиков не обращает. Между тем если уж и вести разговор об удорожании билетов, то после того, как предприняты какие-то меры по повышению уровня благосостояния людей. Да при этом, между прочим, не забыв и о том, что обслуживание в самолетах российских авиалиний должно наконец соответствовать европейскому уровню. Или по крайней мере не быть на нынешнем уровне. Ведь взять за пример ту же компанию «Аэрофлот». Раньше на борту ее самолетов и обслуживание было намного лучше, и еда качественнее. Раньше и представлять нельзя было, что хлеб в самолетных пайках может быть 5-6-дневной давности, а рыба иметь странный запах и вид. Теперь же такое в порядке вещей.

Кстати, если кто-то поднимает цены, то обязательно найдется тот, кто их опустит. И займет освободившуюся нишу. Получается, что предполагаемым повышением цен на авиабилеты Росавиация привлекает иностранных перевозчиков на наш авиарынок...



ЕСЛИ И ТАСКАТЬ КАШТАНЫ ИЗ ОГНЯ, ТО ДЛЯ СЕБЯ

Евгений САТАНОВСКИЙ,
президент Института
Ближнего Востока

На саммите Шанхайской организации сотрудничества (ШОС), состоявшемся в Бишкеке, Иран был представлен в качестве наблюдателя. Некоторые эксперты прогнозируют дальнейшее сближение Тегерана с этой влиятельной международной организацией, говоря о том, что иранский фактор все больше активизируется в политическом и энергетическом плане. С другой стороны, американцы фактически объявили крестовый поход против этого государства. Как все это расценивать?

С момента, когда пост президента занял лидер иранских консерваторов Махмуд Ахмадинежад, Тегеран действительно активизировал действия по сближению с ШОС. Он пытается войти туда в качестве полноправного члена. Цель проста и

понятна. Тегерану необходимо, чтобы между США, Западом в целом и Ираном стояла группа стран, включающих Китай, Россию и среднеазиатские республики. Голубая мечта Ахмадинежада - превратить ШОС в военно-политический блок антиамериканской направленности.

Ситуация опять-таки простая и чрезвычайно провокативная. Понятно, что ни Пекин, ни Москва, ни другие члены ШОС не будут защищать Иран от последствий его агрессивной политики в отношении Израиля, серьезнейших претензий на ядерный статус и подозрений (весьма оправданных с точки зрения профессионалов) по поводу военного характера иранской ядерной программы.

С того момента, как стало ясно, что столкновение с Западом может окончиться военным

противостоянием, Ирану особенно необходимо прикрыться каким-то щитом. Тем не менее у Тегерана это вряд ли получится.

ШОС не та структура, которая станет щитом для Ирана, который делает агрессивные заявления, провоцирует конфликт, напрашивается на него и явно его получит. В конечном счете никто не заставит Ахмадинежада дразнить Израиль и США так, как он это делает. Очевидно, ему это нужно. Когда вы обещаете стереть какую-то страну с лица Земли, то вы провоцируете предупреждающий удар. Когда вы идете к статусу ядерной державы, попутно делая массу жестких заявлений, захватывая военными территориями страны-союзника вашего основного противника, вы провоцируете предупреждающий удар по своей территории. Иходя лишь из того, что Иран с ядерным оружием в условиях, когда страной руководят люди, открыто угрожающие агрессией другой стране, которая их не трогает и претензий к ним не имеет, опасней, чем Иран, ядерного оружия не имеющий. В этом плане Тегеран значительно более вероятен в качестве ми-

шени, чем Северная Корея, которая ракеты запускает, но не претендует на то, чтобы уничтожить Японию, Китай или Южную Корею.

Ирану нужно, чтобы его атаковали. Чтобы Америка была агрессором. Это ликвидирует внутреннюю оппозицию.

Но Ирану не хочется выступать в одиночку. Ему, как и любой разумно революционной державе, хотелось бы раздуть «мировой пожар».

А что же в этой ситуации ШОС? Его лидеры общаются с Ираном, взаимодействуют с ним в той мере, в какой они взаимодействуют с любой суверенной страной, выполняют те части контрактов, которые не подпадают под санкции ООН, не совершают ничего, что было бы в рамках этих санкций. Поэтому ядерное топливо Иран получит в ту секунду, когда Росатому надо будет сделать это по технологии, а не тогда, когда этого хотят лидеры Ирана. Они, видимо, забыли, что Бушер - атомная электростанция, и требуют топливо существенно раньше того момента, когда оно должно быть поставлено по технологическим параметрам. Лишь для

того, чтобы на их территории оказалось некоторое количество расщепляющихся материалов.

Ни Китай, ни Россия не будут воевать за Иран ни с Соединенными Штатами, ни с Европой. Но они являются самостоятельными государствами, и по указанию из Вашингтона или Брюсселя разрывать контракты и прекращать общение с иранцами тоже не будут. Это нормальный курс независимых держав, отвечающих за собственные действия, не провоцирующих конфликт с соседями (Иран - наш сосед по Каспию и не слишком дальний сосед Китая) и тем не менее учитывающих реалии мировой политики. Реалии, включающие в том числе наличие на земном шаре Соединенных Штатов, Израиля, Европы, их системы оценок и приоритетов.

Граница между экономическим сотрудничеством с Ираном и его военно-политической поддержкой, безусловно, есть. Только опасности перейти ее для стран ШОС нет. Китай потому и существует несколько тысячелетий, что его руководство всегда прекрасно понимало, где

те границы, которые не стоит переходить. Действующее российское руководство хотя и не может похвастаться такой историей государственности, но все-таки мыслит гораздо более трезво и разумно, нежели апологеты немедленного сближения с Ираном, создания с ним антизападного блока.

В 90-х годах Иран был для нас серьезным клиентом по поставкам вооружений, комплектующих в Бушер. Тогда мы еще не умели себя позиционировать, страна разваливалась, денег было мало. От чрезвычайно скудной оплаты наших услуг и поставок часто зависело выживание некоторых отраслей, заводов. Тогда и возникла иллюзия, что без Ирана нам просто смерть. Причем, если бы послушались некоторых иранских комментаторов по этому поводу, возникнет ощущение едва ли не шантажа. Шантажа жесткого, агрессивного и очень невежливового.

Но Россия сегодня - другая. У нас поднялась экономика, мы отдали почти все долги. И мы ни в коем случае не должны таскать каштаны из огня для иранского руководства. Точно так же, как для американского, китайского... Для кого угодно, кроме самих себя.



чи: ветераны войны и труда, почетные граждане столицы, молодые победители конкурсов «Московские мастера». Они живут в московском времени, наполняют его смыслом, трудом, любовью, надеждами. Об этом сказал в своем выступлении президент Владимир Путин. О том, что у Москвы и России одна судьба, о том, что сделало Москву сердцем великой страны, - много столетий назад она объединила Россию общей патриотической целью, вела к ней страну и продол-

ними - новая городская традиция: заложена сиреневая аллея в честь новорожденных.

- Не сомневаюсь, - сказал Юрий Лужков, - что в следующем году, объявленном в Москве Годом семьи, эта аллея превратится в огромный сиреневый сад, а мы сделаем все, чтобы вырастить, не запустить этот чудесный сад.

Юрий Михайлович подчеркнул, что успешное развитие Москвы, которое позволяет с полным правом назвать ее од-

николенные слова, чтобы выразить признательность и любовь москвичам, которые заставляют московское время идти вперед все стремительнее, но хранят в памяти, в сердце все незабываемые мгновения прошлого. Такие, как 22 июня 1941 года, когда выпускник школы Виктор Балашов услышал из окна женский крик «Война!» и вместе с одноклассниками пошел в военкомат...

- Московское время сегодня - это время детей! - заявила юная москвичка Ма-

У ВСЕХ НАС ОДНО ВРЕМЯ - МОСКОВСКОЕ

жает оставаться ее славой и гордостью. В сегодняшней Москве гармонично сочетаются прошлое, настоящее и будущее, она бережно сохраняет свои исторические черты и реализует самые передовые и эффективные проекты в экономике, социальной, культурной жизни.

Мэр столицы Юрий Лужков, поздравив москвичей с юбилейным днем рождения родного города, рассказал о замечательных подарках к этому дню: новой станции метро и еще трех в перспективе; новом медицинском и образовательном центрах; десятках новых детских садов и школ; о четырех тысячах квартир для военнослужащих. Сто тысяч малышей родилось в этом году в столице, а вместе с

ной из ведущих мировых столиц, ставит перед правительством города более сложную задачу. Необходимо добиться нового качества жизни москвичей, чтобы каждый из них мог полностью реализовать себя, а те, кто отдал столице десятки лет жизни, труда, чувствовали себя комфортно, уверенно, безопасно.

После официальной части церемонии на площади сменяют друг друга танцевальные коллективы, любимые москвичами артисты, звучат знакомые мелодии. Они то возвращают в прошлое - к воспоминаниям грустным и светлым, то дарят надежду. Народные артисты России Наталья Селезнева, Владимир Андреев, Виктор Балашов нашли удивительно про-

ша Чучина, и просторную площадь заполнили поющие и танцующие ребята с сияющими глазами.

- Московское время - это время спорта и радости жизни! - утверждала следующая танцевально-вокальная композиция с участием Александры Пахмутовой и Николая Добронравова.

Московское время - это просто время нашей жизни... Заключительным аккордом церемонии, в котором слились детский, женский и мужской голоса, прозвучала над площадью, над праздничной Москвой не то молитва, не то заклинание: «Воцарись, Доброта! Воскреси и спаси всех, Красота! Пусть будет так!»

А так и будет, если каждый из нас постарается наполнить добрыми делами и добрыми чувствами каждый день и час нашего общего московского времени.

Наталья КРАСОВА

Тверская площадь, 2 сентября, 12 часов 15 минут. Бьют Кремлевские куранты. Такой знакомый голос столицы... Но под твердой рукой Юрия Долгорукого проходят не секунды, не минуты - проходят века и десятилетия, все 860 лет истории Москвы, все этапы судьбы России и ее славной столицы. Сквозь бой курантов слышится топот конницы, звон мечей и грохот артиллерийских орудий, голос Левитана и ликующий возглас Гагарина «Поехали!»... На экране, в центре огромного циферблата, за спиной памятника Долгорукому сменяются картины

будней, праздников, минут скорби и торжества... Это московское время, которое не проходит, а вечно идет и мчится.

Так началась торжественная церемония празднования 860-летия Москвы, театрализованное представление с красноречивым названием «Московское время».

В ложах для почетных гостей Президент РФ Владимир Путин, мэр столицы Юрий Лужков, председатель МГД Владимир Плотноцкий, Патриарх всея Руси Алексий II, члены правительства Москвы. А на трибунах для гостей праздника - москви-

НА ЮГО-ЗАПАДЕ УГОЩАЛИ ЧАЕМ

В праздничные дни в Воронцовском парке при содействии Департамента поддержки и развития малого предпринимательства Москвы и префектуры ЮЗАО прошла первая межрегиональная выставка-ярмарка «Чайные сады в усадьбе «Воронцово». Ее организатором стал Центр развития предпринимательства ЮЗАО г. Москвы.

Вдоль центральной аллеи парка и у Большого пруда раскинулись шатры. Столичные компании, работающие в отрасли, связанных с чаем, на несколько дней «построили»

здесь настоящий город чайных цивилизаций. Черный, зеленый и даже красный - чай здесь был на любой вкус. Почитатели этого ароматного напитка подолгу задерживались в каждом павильоне - ведь в «чайных садах» можно узнать все о разновидностях чая и традициях русского чаепития,

о травяных чаях и чайной утвари. Гостям выставки были предложены также различные сорта кофе, кондитерские изделия, сахар и его заменители, мед, блины, бальзамы и медовухи.

В соседних шатрах гостей ждал «Город мастеров». Народные умельцы представили

творения своих рук - изделия из дерева, бересты, камня, самозвонков. Некоторые даже проводили мастер-классы для ребяткишек. Все действие сопровождалось выступлениями уличных театров кукол и скорморохов.

Как нам рассказали в оргкомитете, выставка-ярмарка призвана возродить традиции московских чаепитий середины XIX - начала XX веков. Планируется, что выставка будет проводиться ежегодно и станет фирменной «фишкой» Юго-Западного округа.

Лидия ГРОМЕКА

Какой праздник без цветов? Вот и в День города москвичей не оставили без очаровательного своеобразного букета. Его составляли цветоводы со всего мира. Самые изысканные сорта растений были привезены на ВВЦ, где прошла XIV Международная выставка цветов, растений, оборудования и материалов для декоративного садоводства и цветочного бизнеса «Цветы-2007».

- Ежегодно цветочный бизнес России возрастает на сорок процентов, - прокомментировал действие один из его организаторов, руководитель Департамента ЖКХиБ Артур Кескинов. - И выставка стала индикатором развития этого направления. Она позволяет цветоводам, внедряя передовой отечественный и зарубежный опыт, современные сорта и технологии, осваивать производство конкурентоспособной продукции, а гостям из-за рубежа продвигать свою продукцию на перспективный российский рынок. Каждый раз выставка пополняется новыми участниками. В этом году ими стали компании из Кении, Португалии, Финляндии и Южно-Африканской Республики.

Чарующий аромат цветов окутал павильон № 69. Здесь не осталось ни одного свободного участка - повсюду экспозиции. Деревья и кустарники в кадках, цветы в горшках и в срезке, даже диковинные урожаи овощей использовали в оформлении интерьера более пятисот компаний и фирм из 29 стран мира.

Традиционно открывает выставку коллективная экспозиция московских производителей цветов, в которой участвуют лучшие предприятия столицы во главе с ГУП «Мосзеленхоз». Кстати, один из его совхозов - Измайловский - стал обладателем Гран-при конкурса на лучшее качество цветочно-декоративной продукции.

- Каждый четвертый цветок в столице выращен в наших теплицах, - высказался директор Валерий Говзман. - Ведь мы высадили в городе девять с половиной миллионов летников.

В этом году победители представили на выставке новые сорта петунии, а также предложили новые варианты вертикального озеленения. Это своеобразные деревья. Ствол - металлический столб, окрашенный в зеленый цвет. А крона - вазоны с цветами.

Но кашпо невозможно разглядеть под окутывающими их ампельными растениями.

На выставке можно узнать много интересного. Ее тематика постоянно расширяется. Если в первые годы участники представляли в основном срезанные цветы и горшечные культуры, то теперь значительно больше внимания уделяется показу современной техники и оборудования, в том числе и для тепличных хозяйств.

- Значительно возросло число отечественных питомников, - отмечает постоян-

час найти деревья в возрасте 17-20 лет невозможно, и мы заказываем их из-за границы.

Подобных переселенцев можно увидеть в парке на Цветном бульваре или в сквере перед Большим театром.

- Мгновенный эффект парков могут создать только крупномерные деревья, поэтому проблема с их поставками стоит достаточно остро. И выставка помогает сориентироваться на мировом рынке, - подводит итог ландшафтный инженер.

БЕНЕФИС ЦВЕТОВ НА ВВЦ



ная посетительница выставки главный специалист, ландшафтный инженер ГУП МНИИП «Моспроект-4» Елена Семенова-Прозоровская.

Именно здесь Елена Александровна черпает идеи для проектов городских парков. Например, сейчас она работает над созданием парка «Исторические ландшафты Москвы», который в скором будущем появится на Ходынке.

- Большая проблема с крупномерными деревьями, - поясняет собеседница. - К сожалению, в нашей стране был период в начале 90-х годов, когда питомники были в заброшенном состоянии. Поэтому сей-

Невозможно пройти на выставке мимо ароматных роз, представленных фирмой из Эквадора. Именно там находятся единственные в мире розовые плантации, расположенные на высоте свыше двух с половиной тысяч метров над уровнем моря.

Но все же большую часть экспозиции выставки занимают российские участники, их более трехсот. Они представляют 25 регионов России. Это свидетельство того, что российские фирмы высоко ценят деловую репутацию международной выставки и ее роль в расширении контактов с потенциальными потребителями и деловыми партнерами.

Ольга ПЕТРУСЕВА



ДЕЛО МАСТЕРА БОИТСЯ, НАГРАДА - ИЩЕТ

По сложившейся традиции накануне Дня города подводятся итоги конкурса профессионального мастерства «Московские мастера». 30 августа победители, участники и организаторы юбилейного - десятого - конкурса съехались на праздничную церемонию награждения в Колонный зал Дома союзов.

Узнать победителей было легко - по перекинутому через плечо ярко-синим перевязям с белыми буквами «Московский мастер». Все нарядные, взволнованные... Мастера, независимо от возраста, напоминали выпускников на своем первом балу.

- Не ожидал, что окажусь сегодня здесь, - признается Игорь Якушев, ставший победителем в номинации «Лучший водитель уборочной техники». Он работает водителем 19 лет, причём в одной организации - филиал № 8 «Кремлевское кольцо» ГУП «Доринвест».

- Слово не было, - продолжает Игорь Иванович, - все задания, которые приходилось выполнять, знакомы и отработаны. Но соперники у меня были очень достойные, и в победе я не мог быть уверен. А вообще, очень хорошо, что есть такой конкурс - он дает каждому водителю шанс показать все, на что способен.

Среди тех, кого награждают в Колонном зале, не только обладатели первых мест, но и участники, получившие «серебро» и «бронзу». Один из них - Владимир Расада, машинист башенного крана (АО «Вертикаль»):

- Два года назад я уже участвовал в конкурсе и занял второе место. Тогда, конечно, было сложнее. Казалось бы, сейчас могу претендовать на первое место, но, к сожалению, не повезло - конкурсные задания пришлось выполнять на кране такой модификации,

с которой раньше ни разу не сталкивался. Но все равно третье место - это неплохой подарок для моей организации, которая в этом году празднует 60-летие.

Пока мы разговариваем, всех приглашают в зал. Церемония начинается.

Награды победителям (а их в этом году 165!) вручают председатель Комитета общественных связей Москвы Александр Чистяков, председатель Московской федерации профсоюзных организаций Михаил Нагайцев, председатель Московской конфедерации промышленников и предпринимателей (работодателей) Елена Панина.

Прежде чем приступить к награждению, А. Чистяков сказал:

- В этом году конкурс проводился в десятый раз. В 1998 году он состоялся, несмотря на дефолт и сложнейшее экономическое положение. Тогда в нем участвовали представители 24 профессий. С каждым годом их число росло, и сейчас в соревновании приняли участие уже более 80 профессий! Строительный, жилищно-коммунальный, социальный - в конкурсе задействованы все комплексы городского хозяйства. Более того, конкурс - это хорошая школа, и не случайно теперь в нем участвует и молодежь - ребята из профессиональных училищ.

Всего в этом году в конкурсе приняли участие более пятисот тысяч человек - представители более четырех тысяч городских организаций. Все они мастера своего дела. Люди с золотыми руками, которые не заменит никакая суперсовременная техника. Каждый из них вносит вклад в развитие нашего города, и каждый из них заслужил награды и нашей с вами признательности.

Лидия ГРОМЕКА

НОВОБРАЧНЫЕ НА АКВЕДУКЕ

Ко дню рождения столицы мэр Москвы Юрий Лужков подписал распоряжение о реконструкции Ростокинского акведука и превращении его в пешеходную туристическую зону.

Состоялось это превращение на праздновании юбилея города, 2 сентября. Сначала на костюмированном представлении перед взором собравшихся на торжественное действо жителей Ростоккина по вelenию императрицы всея Руси Екатерины Второй генеральный директор Мосводоканала Станислав Храменков вручил техническому директору Гормоста Сергею Лобанову символический ключ от акведука. Затем вместе с префектом СВАО Ириной Рабер они перерезали ленточку у входа в акведук и ступили на мост, увлекая за собой первых пешеходов...

Возведенный 220 лет назад акведук стал самым большим каменным мостом России своего времени и обошелся москвичам в миллион шестьсот сорок восемь тысяч рублей. Эта сумма называлась в печати и поражала воображение — потому в народе акведук прозвали Миллионным мостом. В день открытия, рассказывая, как возродили мост, Ирина Рабер тоже назвала цифры. Реставрация самого акведука обошлась столичной казне в 240 млн. рублей, но, учитывая благоустройство прилегающей территории, названной нынче парком имени 200-летия московского водопровода, по признанию Ирины Яковлевны, потянет на миллиард...

Мост, действительно, стал туристическим. Во-первых, в пешеходном переходе через равные проме-



жутки устроены стеклянные окна, сквозь них видна бегущая по водоводу вода. Во-вторых, отсюда, с высоты моста открывается замечательный вид на парк — с его романтическими мостиками, аккуратными дорожками, цветниками и стриженными лужайками.

Но главное, по замыслу, мост должен стать местом притяжения новобрачных — в том смысле, что не пора ли нам возродить удалую традицию: ступив на мост, счастливый жених берет на руки не менее счастливую невесту и несет ее 340 метров — тем самым, якобы, проверяется не только крепость его любви к избраннице, но и крепость тела. Красивая идея!

Василий ДВОРЫКИН,
фото автора

СМОТР ТЕХНИКИ НОВОГО ВЕКА

Под девизом «Наука. Промышленность. Инвестиции» на ВВЦ прошла XIII Московская промышленная выставка. Как сказал на ее открытии мэр Юрий Лужков, в Москве есть все возможности для развития промышленного производства, осталось лишь поднять престиж этой отрасли. Он привел такие цифры: четверть всех новаторских идей реализуется именно здесь, 13 процентов трудоспособного населения города трудятся в сфере промышленного производства, а 7 процентов промышленного потенциала сосредоточено в столице. Причем для развития промышленности есть хорошие возможности, среди которых мэр назвал и особую экономическую зону в Зеленограде.

Я приглашаю российские и зарубежные компании пользоваться этим преимуществом. Резидент ОЭЗ получит таможенные преференции, возможность снизить сумму налогов и другие льготы, — сказал Ю. Лужков.

Выставка традиционно становится центральным мероприятием программы Дня города, в котором принимают участие сотни экспонентов. Примечательно, что в нынешнем году здесь значительно больше места

отведено белорусским участникам — их около пятидесяти.

Что касается полезных технических новинок для города, то тут было на что посмотреть. Ученые и инженеры МГТУ им. Баумана представили свои разработки — робототехнические комплексы, которые заменят человека там, где ему не справиться. Такие машины пригодятся и на предприятиях Минатома, полезны они и в условиях чрезвычайных ситуаций. Этот же вуз предложил также систему ранней диагностики строительных сооружений — от обычных многоквартирных домов до телебашен, — которая вовремя выявит любые тревожные изменения в конструкциях.

Научно-исследовательский и конструкторский институт энерготехники им. Доллежале показал свою новинку — герметичный компрессор для работы с взрывоопасными и вредными газами. В отличие от нынешних автомобильных газонаполнительных станций он не допускает утечек в атмосферу. Это позволит создать сеть автомобильных газозаправочных станций: ведь в ближайшей перспективе, считают специалисты, нам предстоит перевести транспорт с бензина на газ. Резоны разные — от экологических

до экономических. Себестоимость кубометра сжатого газа всего два рубля, а этот кубометр, как пояснил сотрудник института Владимир Донсков, примерно равен литру бензина. Так что экономия получается чуть ли не десятикратная. Компрессор способен обслуживать несколько автомобильных газозаправочных, его можно поставить на платформу и перевозить не опасный газ, а технику. Более того: он позволяет сжимать и водород, а это очень полезное качество, если вспомнить слова академика Доллежале о том, что «в будущем вся техника будет работать на водороде».

Но не только техника была здесь в центре внимания. На ярмарке ваканский «Рабочие кадры для промышленности города» многие москвичи смогли найти работу. Дело в том, что промышленности не хватает и профессионалов, и не случайно столичное правительство работает над программой восстановления потенциала профтехобразования. «Мы ставим вопрос о возвращении техникумов в реальный сектор экономики. Непонятное слово «колледж» не отвечает нашей задаче», — сказал мэр.

Евгений ЛЕОНИДОВ



25 августа по 2 сентября в Измайловском кремле прошел IV Московский международный фестиваль народных художественных промыслов и ремесел «Ярмарка ремесел».

...Все смешалось в «Русском подворье» — отовсюду слышалась русская и китайская речь. Хотите — купите изделия умель-

ремесленников, хотите — сами попробуйте что-нибудь смастерить. А потом можно и подкрепиться. С одной стороны — обжорный ряд с русской печкой, самоваром, пирогами да блинами, с другой — чайная церемония и национальные угощения из Поднебесной.

— В связи с тем, что этот год объявлен в России Годом Китая, у нас на ярмарке много национальных китайских ремесел, — го-

ром Госсовета КНР. В этой стране принято держать бумажные кружева на окнах как символ благополучия.

И все-таки самым необычным ремеслом, на мой взгляд, оказалось искусство зеркальной росписи на табакерках. Художник при всем честном народе специальной кисточкой рисует внутри стеклянного пузырька. И делает он это зеркальным методом.

ВЫБИРАЙ НА ВКУС РЕМЕСЛА...

ворит мне Марина Алексеева, директор культурно-развлекательного комплекса «Кремль в Измайлове». — В Москву приехали деятели искусств КНР, которые у себя на родине прошли специальный отборочный конкурс министерства культуры Китая. На фестивале представлены и наши традиционные промыслы.

...Проидедем по рядам? Неужели и в Китае вырезают снежинки? Художница Хуан Суц очень известна у себя в стране как мастерица бумаготворчества — она вырезает из бумаги тончайшие композиции. И даже создала особый стиль прикладного искусства. Любопытно, что лучшие мастерицы награждаются «Золотыми ножницами Китая» и удостоиваются аудиенции с премье-

ром Госсовета КНР. В этой стране принято держать бумажные кружева на окнах как символ благополучия. И все-таки самым необычным ремеслом, на мой взгляд, оказалось искусство зеркальной росписи на табакерках. Художник при всем честном народе специальной кисточкой рисует внутри стеклянного пузырька. И делает он это зеркальным методом.

Оказывается в Китае «живет» и родственница нашей матрешки — ее называют просто деревянной девочкой. Китайночка в фартуке в виде подвески была удивительно похожа на Бо. Свое новое приобретение я назвала тут же ее именем, чем невероятно обрадовала и насмешила мою переводчицу.

Каково же было мое удивление, когда я узнала, что предки нашей матрешки

появились в Японии! Об этом мне сообщила мастерица из Нижнего Новгорода Ольга Зайцева. По ее словам, больше трехсот лет назад в Сергиев Посад из Японии «приехало» деревянная кукла. Увидев ее, местный мастер выточил из липы русский вариант красавицы. Так появилась матрешка...

Интересно, что сейчас снова входят в моду деревянные кошки-копилки. Земля-

ки Ольги Зайцевой отыскали старинную книгу, по которой и возродили этот промысел.

По-прежнему пользуются большим спросом изделия из бисера. Москвичка Екатерина Костицкая порадовала гостей ярмарки своей коллекцией бабочек. Ее насекомые — точные копии тропических красавиц. Для того чтобы создать таких двойников, надо корпеть над каждым из них двое суток не вставая. Довольно забавно смотрятся галстуки из бисера. По мнению Костицкой, в мире есть два непревзойденных мастера, занимающихся бисерным ткачеством. Это американка Карен Паулс, которая делает из крошечных бусинок восхитительные розы. Дос-

слышит в ответ: «В разумных пределах все целебно».

Главная проблема для начинающих — как отличить настоящий мед от подделки. Когда пчел вместо нектара кормят сахарным сиропом, то получается подделка безо всяких целебных качеств, очень похожая на настоящий товар. А еще бывает мед зрелый и незрелый, зато не бывает, к примеру, облепихового, который порой втяхивают неискушенным горожанам уличными торговцами. Это мы еще про экологию не говорим... Словом, тут целая наука, и если не хоти-

ки. Ясно, что к вятской палатке, где за прилавком стоит его тезка, Анатолий Зяблицев, потянется народ. Пчеловод рассчитывает торговать на ярмарке до закрытия: надо использовать возможность, ведь у себя дома много не продашь, говорит он, а тут спрос большой. Ему есть что предложить, вятская земля медоносами богата — от липы и боярышника до таежного разнотравья.

Всегда людно и у башкирских палаток. В советские времена дары природы давали стране валюту, и Центросоюз все скупал и отправлял за границу.

С МЕДОМ ЖИЗНЬ СЛАЩЕ



те посвящать ей остаток жизни, то лучше всего отovarиваться вот на такой ярмарке, где за качеством следят специалисты. Нам же полезнее сосредоточиться на целебных свойствах продукта и заглянуть к врачам-апитерапевтам, которые тут же консультируют желающих. Если про лук говорят, что он «от семи недугов», то мед — от семидесяти семи. А самое главное — повышает иммунитет организма. Недаром великий Авиценна был уверен, что мед не только придает бодрость, восстанавливает память, но и сохраняет молодость.

Присмотревшись, нетрудно заметить, что у одних палаток стоят лишь скучающие продавцы, а у других выстраивается очередь, хоть мед хорош у всех. Дело в том, что надо еще уметь привлечь к товару покупателя. Вот как делает, например, Анатолий из Вятки (он тут не первый год, я его еще на прежних ярмарках приметил): надел русскую рубашку, картуз, взял в руки балалайку и поет под нее частуш-

Только Башкирии удалось избежать этой повинности, ее мед продавался в магазинах. Народ до сих пор его помнит и непременно завернет к тамошним пчеловодам. Несмотря на то что среди знатоков есть и такое мнение: человеку полезнее всего мед из родных мест...

— Если съедать хотя бы по 60 граммов меда в день, — говорит президент Российского национального союза пчеловодов Арнольд Бутов, — то не будет проблем со здоровьем.

Пока же до этой цифры у нас мало кто дотягивает. Если среднестатистическому немцу требуется 4 килограмма меда в год, то наш соотечественник потребляет всего 800 граммов, налегая в основном на сахар, хотя пользы в том куда меньше. Впрочем, что мы все о здоровье да о пользе? Ведь для тех, кто на здоровье не жалует, это просто лакомство, с которым жизнь слаще.

Евгений КРУШЕЛЬНИЦКИЙ

тоины высших оценок также работы ее земляка Дэвида Чена, создающего из бисера мебель и дома. Правда, пока маленькие.

...«Завораживает!» Именно это слово как нельзя точно подходит для выражения чувств, когда ты смотришь, как танцуют волшебные палочки и рождается кружево. Передо мной ловко колдует крошечками Наталья Рычкова. Для работы над салфеткой размером с блюдце задействовано до двухсот крошечек. А бывает, что практически одновременно работают пятьсот деревянных палочек. Кружевница не умеет лениться. Если заметит ошибку, всегда вернется и переделает работу. Она лучше других мастериц знает, насколько время материально. Ведь на кружевное полотно размером сорок на сорок сантиметров уходит 88 часов ювелирного труда. За все это время, что Наталья преподает, единственный раз среди учеников был мужчина. А ведь в 1939 году на родине Натальи — под Вяткой — был признан «лучшей кружевницей» именно представитель сильного пола. По мнению Н. Рычковой, проблема в том, что мужчины стремятся любой труд механизировать. Поэтому-то и появились станки для производства тюля. И пусть это полотно и считается кружевным, но ценность-то у него совсем другая, чем у ручного плетения.

Елена ВОЛКОВА

СМ ОПЕРАТИВКА

Лариса КУЗНЕЦОВА,
глава управы района Перово ВАОИНФОРМАЦИЯ -
КЛЮЧ К СИТУАЦИИ

Сегодня эффективное функционирование системы «человек - власть - человек» немислимо без создания единого информационного поля, которое обеспечивало бы равные возможности доступа к сведениям о жизнедеятельности любой территориальной структуры как для населения, так и для органов власти. То есть власти должны знать, чем живут люди, что их волнует, тревожит, радует. Население имеет право знать, как работают власти, что они делают или не делают для удовлетворения интересов и запросов горожан, соблюдения конституционных прав.

В управе разработана система информирования жителей. Основные ее задачи - широкое и правдивое освещение деятельности управы, привлечение населения к обсуждению насущных проблем, создание благоприятного климата в районе.

К примеру, с чего началась подготовка к реконструкции Перова? Со встреч префекта ВАО Николая Евтихиева с населением, с разъяснения планов и целей реконструкции. В 2007 году их было две. Ежеквартально информирует население о ходе реконструкции руководство управы; в районной газете ввели рубрику «Спрашивайте! Отвечаем!», подключили к этому делу старших по домам и подъездам.

И общение лицом к лицу, и опосредованное, через СМИ, интернет, личный прием - все виды обмена информацией одинаково важны и могут быть эффективны как управленческие технологии.

Когда в районе проживают 110 тысяч человек, невозможно встретиться с каждым. А дистанционные контакты расширяют аудиторию, да и оперативность увеличивается. Главное - не создавать информационного вакуума, который заполняется слухами.

Жители могут получить важную для них информацию через районные газеты «Вести Перова», «Наше Перово» и «Будущее Перова», на сайте управы и на портале «Инфоград». Управа взаимодействует с окружной студией кабельного телевидения ЗАО «Телекомпания «Телевик» и газетой «Преображенская площадь», сотрудничает с городскими средствами массовой информации: газетами «Московская среда», «Тверская, 13», «Московская правда» и ТВ «Столица».

Наша управа использует и традиционные формы: прием населения руководителями и специалистами, работа с письменными и устными обращениями, встречи со старшими по домам и подъездам, председателями домовых комитетов, ТСЖ. Круглосуточно функционирует справочно-информационная служба. Только за первое полугодие у меня на приеме побывали 105 человек. А это 105 самых разных вопросов и проблем, которые возникли у жителей, и все они важные.

Жилищный фонд в районе старый, в основном это пятиэтажки, отсюда и проблемы: протечки кровель, неисправности отопления в стенах. Вопросы коммунального хозяйства составляют львиную долю всех обращений граждан в органы власти.

И мы сами при этом получаем ценную информацию, узнаем реакцию на свои действия и решения. Обратная связь с жителями - важный аспект нашей информационной политики. В районной газете «Вести Перова» созданы рубрики: «Читатель-газета» и «Почта редакции». Это самые популярные рубрики. В этих разделах печатаются и благодарности, и жалобы, и упреки, и предложения. Что бы ни случилось - обидели в магазине, нужен гараж участнику войны или средства реабилитации ребенку-инвалиду - со всеми житейскими проблемами люди идут к нам, в управу. Прием по личным вопросам веду не только я, но и мои заместители, руководители муниципалитета.

Есть в районе и совет директоров предприятий. Там, где не хватает сил и полномочий управы, решаем всем миром и стараемся помочь людям. Кстати, за последние годы наблюдается такой процесс: наша районная почта растет, а обращений в вышестоящие организации становится все меньше. Я считаю: это высокая оценка нашей системы управления и информирования.

Реформа ЖКХ потребовала от нас вести диалог с жителями на очень серьезные темы, распространять огромный объем информации. Как это сделать? Привлекли все: газеты, сайт управы, информационные стенды (их в районе 70). Каждый четверг первый заместитель главы управы Владислав Ницевич встречается с жителями, старшими по домам и подъездам. Создали методический кабинет по реформе ЖКХ и привлекли к его работе общественников. Но и этого оказалось недостаточно. Открыли свой форум и теперь общаемся и обсуждаем вопросы с населением в режиме он-лайн. Получается и оперативно, и напрямую, без посредников. Кстати, на форум может зайти каждый желающий, там ведутся очень интересные дискуссии. В частности - о сохранности наших парков, о качестве жилищно-коммунальных услуг. От конкретных ситуаций и наблюдений участники форума поднимаются до важных проблем не только районного, но и городского масштаба.

Уверена, что работать гораздо легче с хорошо информированными людьми. Именно поэтому мы и стараемся донести до первичных максимум информации по всем вопросам местной жизни.

ДЕБАРКАДЕР ОТДАЛ КОНЦЫ

Еще не так давно на дебаркадере у Андреевского моста на Пушкинской набережной кипела жизнь. Здесь располагался большой летний ресторан, рядом бассейн с лежаками для загоравших. К дебаркадере приставали катера, катающие посетителей по Москве-реке. Но 29 августа мало что на этой плавучей платформе напоминало летнее кафе: вся мебель была вынесена, бассейны разобраны, а цепи, удерживавшие платформу у берега, отсоединены специально приглашенными водолазами. Правительство Москвы и Росприроднадзор решили, что этому дебаркадере не место в центре города, и от предупреждений перешли к действиям.

Плавучее кафе было установлено на Пушкинской набережной в мае этого года, а уже в июле прошла проверка, которая показала, что у владельца нет никаких документов, разрешающих установку дебаркадера. Единственным его объяснением стало то, что он видел такие же сооружения в Копенгагене.

- Да и весь Париж усыян дебаркадерами, - заявил мэр Москвы Юрий Лужков, лично приехавший понаблюдать за тем, как «поплавок» отдавал концы, - но там к этому относятся совершенно по-другому.

Дебаркадеры не только уродуют облик столицы, но и наносят непоправимый ущерб экологии Москвы-реки. Ведь их владельцы делают что хотят: самовольно подключаются к городским электросетям, сбрасывают отходы прямо в воду.

После проведенной проверки владельцу дебаркадера поступила просьба в течение пяти дней убрать его от берега. Но как только инспекция уехала, ресторан вновь был открыт для посетителей. А 28 августа на Пушкинскую набережную прибыла еще одна делегация с представителями Росприроднадзора, Департамента природопользования и охраны окружающей среды Москвы и МЧС России для подготовки принудительной эвакуации дебаркадера.

Как только все вещи с него были вынесены, рабочие убрали трап, и Пушкинская набережная попрощалась с очередным незаконным наростом на берегу Москвы-реки. Плавучую платформу повезли в порт «Западный», где уже образовалась своеобразная штрафстоянка для дебаркадеров. А взоры зрителей этого действа, оставшихся у Андреевского моста, теперь устремились на противоположный берег, где выстроились в ряд сразу шесть плавучих ресторанов - настоящих замков на воде, по два, а то и по три этажа каждый!

- У этих дебаркадеров есть разрешения, но лишь на установку одноэтажных платформ, а не таких многоэтажных махин, - говорит заместитель главы Росприроднадзора Олег Митволь. -



ФОТО АЛЕКСАНДРА КОГАЛОВА

Кроме того, здесь есть не только рестораны и кафе, но и ночные клубы, и магазины строительных материалов на воде. Все это не нужно нашему городу, и, возможно, уже в скором времени их ждет такая же участь.

Сейчас на территории Москвы размещено около ста дебаркадеров, и большинство из них вообще не имеет никаких документов. Но даже те, у владельцев которых есть разрешения, не спасутся, если не будут соблюдать все экологические нормы. Как обещает Росприроднадзор, уже в следующем году больше половины дебаркадеров будут вывезены за пределы города, и набережные станут свободнее, а Москва-река избавится от лишних загрязнений.

Сергей НАСТИН

В ОКРУГАХ И РАЙОНАХ



ФОТО АЛЕКСАНДРА МАТЮШКИНА

БОЛЬНИЦА СТАЛА САДОМ

Второе место в городском конкурсе «Московский дворик-2007» среди учреждений здравоохранения досталось психоневрологическому диспансеру № 13, находящемуся в районе Черемушки ЮЗАО.

С первого взгляда видно, что над благоустройством здесь потрудились основательно. Перед фасадом здания в центре двора - оригинальный шарообразный фонтан. Подходы к нему выложены гладкой брусчаткой, во все стороны разбегаются аккуратные дорожки. По периметру территории окружают тополя, а в остальном это, по сути дела, сад. Очень много старых яблонь, ветви которых гнутся под тяжестью плодов. Плодоносят уже и новые деревья. Как нам пояснили, задача как раз и состояла в том, чтобы при благоу-

стройстве максимально сохранить и ландшафт этого уголка, и существующие посадки.

Кроме того, здесь позаботились и о приведении в порядок территории соседнего учреждения - противотуберкулезного диспансера. На этом участке тоже сохранили старые деревья - липу и березу, пихту и каштан.

В номинации «Самая благоустроенная территория спортивных объектов» ЮЗАО представлял ледовый каток «Хрустальный» в районе Коньково. Основательно здесь занялись благоустройством нынешней весной, и результат налицо. Декоративное ограждение выполнено в форме снежинок, цветы на клумбах синие, белые и голубые. Все это подчеркивает «зимний» характер объекта. Удобные скамейки, аккуратные дорожки и сочная зелень

газонов, украшенных цветниками, дополняют благоустройство.

Во время поездки по этим объектам состоялось и наше неглубокое знакомство с лучшими дворниками округа, которые стали победителями городского конкурса. В их числе Анна Меркулова из Северного Бутова, которая трудится в ООО «Авилон-М» и обслуживает территорию по адресу ул. Ратная, дом 8, корп. 3. Участок у нее немалый, более гектара, но она справляется, поскольку имеет уже одиннадцатилетний опыт работы.

СЕНТЯБРЬ ДАЕТ
ФОРУ. ПОСЛЕДНЮЮ

Заседание Комплекса городского хозяйства началось с докладов соответствующих служб о выполнении данных на предыдущем заседании поручений. Не все из них заслужили положительную оценку. Состояние наружного освещения во дворах жилых домов, детских учреждений улучшилось, а несанкционированно подключившиеся к жилым домам потребители электроэнергии, по данным префектур, отключены. Но окончательный доклад о проверке всех электропроводов в муниципальных зданиях ведущий заседание первый заместитель мэра в правительстве Москвы, руководитель Комплекса городского хозяйства Петр Бирюков перенес на 15 сентября - когда будет готова полная и достоверная информация.

Подготовка муниципального жилищного фонда к зиме в целом по городу идет успешно - по данным Департамента ЖКХиБ, на 99 процентов она завершена. Но «недоделанный» процент вызывает тревогу. Такие округа, как СВАО, ЗелАО, ЮАО и СЗАО, значительно отстают по некоторым работам. Так, в СВАО не закончен ремонт стальных кровель, в Зеленограде - замена внутридомовых систем центрального отопления. Доклад жилищной инспекции дополнил картину: реконструкция внутридомовых сетей центрального отопления в рамках капитального ремонта выполнена едва на 69 процентов. Объяснения по этому поводу представителей префектур прозвучали, по замечанию Петра Бирюкова, малоубедительно: перенос сроков подписания паспортов готовности к зиме жилых зданий с 1 сентября, как было определено планом, на более позднее время нужно рассматривать как ЧП!

За минувшую неделю в Департамент ЖКХиБ поступила 51 жалоба граждан на нарушения правил эксплуатации жилья, больше всего - из СВАО, САО, ЗАО.

Аварийные отключения электроэнергии возникали в основном из-за падений на провода деревьев. На заседании Комплекса городского хозяйства было дано поручение всем префектурам в течение ближайших пяти дней кронировать или убрать деревья с опасных мест.

И хотя по прогнозам городского Метеобюро, озвученным на заседании, по-летнему сухая и теплая погода не покинет столицу до конца текущего месяца, Петр Бирюков предупредил: это последняя возможность устранить все недоделки в подготовке города к зиме.

Наталья КРАСОВА

ТРУБА НАДЕЖДЫ НАШЕЙ...

На моей Дубнинской улице все лето рыли и рыли. У раскопанных траншей черные полиэтиленовые трубы кое-где еще свернуты в рулоны. Но по большей части развернуты, готовы к укладке в траншеи. В районе завершается перекладка тепловых сетей.

Так, наверное, по всему городу. Благодаря современным материалам и новым технологиям в этом году удалось и ускорить темп работ, и увеличить срок службы оборудования.

- Убираем металлические трубы, перекачиваем их по новым технологиям из пластика с пенополиуретановой изоляцией. Это позволяет увеличить межремонтный период, поскольку срок службы таких труб составляет, по уверениям производителей, до 50 лет. А за счет пенополиуретановой изоляции они позволяют снизить тепловые потери, - рассказывает Алексей Лысов, заместитель главного инженера филиала № 7 ОАО «МОЭК».

Подготовка столицы к зиме началась еще в конце весны. За лето энергетики планировали за-

менить почти триста километров теплосетей. Сегодня объем запланированных производственных программой МОЭК работ по реконструкции теплосетей с использованием новых технологий выполнен, по данным на конец августа, на 85 процентов. Модернизация с использованием труб из шитого полиэтилена - на 86 процентов. С использованием труб с пенополиуретановой изоляцией - на 81 процент. Объем же работ по традиционной перекладке тепловых сетей выполнен на 97 процентов.

При этом замена старых труб на новые не доставляет москвичам больших неудобств. Еще несколько лет назад, чтобы отремонтировать коммуникации, приходилось перекрывать траншеями всю улицу. Сегодня вскрывать проезжую часть нет необходимости - трубы перекачивают по перспективной бестраншейной технологии. Новые технологии помогают в несколько раз ускорить реконструкцию теплосетей.

Примета нынешнего сезона - и выполненный уже на сто процентов план внедрения частотно-

регулируемых приводов за счет капитальных вложений МОЭК. Это новое оборудование - частотно-регулируемые приводы - устанавливают на районных станциях и тепловых пунктах. Модернизация преследует сразу несколько целей.

- Первая цель - экономия электроэнергии. Вторая - поддержание определенного уровня давления. И третья - увеличение срока службы всего электрооборудования в целом, - поясняет начальник участка филиала № 7 МОЭК Василий Березин.

По инвестиционному проекту, капитальный ремонт газотурбинных установок ОАО «МОЭК» произведен на сто процентов. Тепловых станций и котельных - на 80 процентов. Тепловых пунктов - на 79 процентов.

А еще, как сообщили 30 августа в ОАО «МОЭК», полностью завершены гидравлические испытания на тепловых сетях, которые проводились в рамках летней ремонтной кампании. Они проведены на 9 322 километрах тепловых сетей - 95 процентах от общей протяженности трубопроводов (9 830 километров), находящихся в эксплуатации МОЭК. Профилактику прошли 2 634 километра магистральных и 6 688 километров разводящих сетей.

ОАЗИС, ГДЕ ЦВЕТЕТ ДУША

По степени насыщенности памятниками культуры ЦАО нет равных. В их числе – филиал Музея Льва Толстого в Замоскворечье, на Пятницкой улице. Именно этот музей представлял округ в конкурсе «Московский дворик-2007» в номинации «Самая благоустроенная территория объектов культуры» и завоевал третье место.

В первоначальном виде восстановлена металлическая ограда, отделяющая музей от улицы. А в самом дворике установлены фонари, которые освещают стилизованный цоколь здания. Мы проходим по неширокой дорожке, которая с обеих сторон буквально стиснута насаженными буйством зелени и цветов. Над головой шумят рябины и березки, а в глубине двора притаилась ель.

Пятницкая – знаменитое место, – говорит директор Музея Льва Толстого Виталий Ремезов. – Вы находитесь в одном из филиалов музея. Здесь Лев Толстой жил после возвращения из Севастополя, в ту пору, когда писал «Отрочество», «Юность» и многие другие произведения. В 1980 году нашему музею передали этот особняк, который теперь стал выставочным залом. Территория невелика, но мы хотели создать здесь своеобразный оазис. Чтобы каждый, заглянув сюда, переживал чувство цветения души.

Огромный труд во всю эту красоту из года в год вкладывает заведующая филиалом Евгения Федотова. Это ее заботами с ранней весны и до глубокой осени здесь не прекращается цветение – меняется только цветовая гамма.



ФОТО АНДРЕЯ НИКИТИЧЕВА

– Вот гортензия, – рассказывает Евгения Николаевна. – Это любимый цветок Екатерины II, она его привезла в Россию и сама выращивала. А дальше вы видите скромный мыльник. Он цветет все лето, и на Руси им действительно мылились.

Евгения Федотова ведет нас дальше, едва успевая называть цветы и кустарники: мальвы и флоксы, садовый ландыш и колокольчики, ромашки и спирея. Задерживаемся у кустика туи, которая имеет особенный цвет, близкий к ультрамарину. В конце участка мы упираемся в стену дикого винограда, который здесь развели семь лет назад.

По мнению В. Ремезова, памятник должен служить людям повседневно. Поэтому есть у директора план: несмотря на скромные размеры музейной территории, выкопать уголок, поставить скамейки и устроить площадку для отдыха молодых мам с колясками.

Петр ПОЛЫНОВ

Известно, все лето теплосети испытываются повышенным давлением – чтобы выявить и устранить механические повреждения. В ходе гидравлических испытаний жилые строения поочередно отключаются от горячего водоснабжения. Сейчас эти работы в зданиях, обслуживаемых МОЭК, закончены. Все они подключены к горячему водоснабжению. Последние отключения горячей воды, связанные с ремонтом теплосетей, завершились 30 августа в САО, ЦАО и ЮВАО. Как заявил руководитель центральной диспетчерской службы МОЭК Валерий Маслов, по состоянию на 30 августа, жилые дома Москвы практически готовы к предстоящему осенне-зимнему сезону.

Так что у энергетиков есть все основания для рапорта: город практически готов к отопительному сезону. Пробные топки в зданиях, которые обслуживаются МОЭК, пройдут в конце сентября – начале октября. А сам отопительный сезон традиционно начнется в начале октября. В ОАО «МОЭК» напоминают: при условии, если среднесуточная температура наружного воздуха будет ниже плюс восьми градусов в течение пяти суток подряд.

Геннадий ВОСКРЕСЕНСКИЙ

НА ДЕТСКИЙ ДВОРЕЦ РУКА НЕ ПОДНИМЕТСЯ!

«Слышала, будто скоро закроется Дворец творчества детей и юношества на Воробьевых горах. Говорят, что на реконструкцию, но боюсь, как бы не навсегда! Что ждет дворец на самом деле?»

Елена ВОРОБЬЕВА, ЮЗАО.

В управе Гагаринского района нам сообщили, что 21 мая 2007 года вышло распоряжение правительства Москвы № 968-РП, касающееся реставрации Московского городского дворца детского (юношеского) творчества на Воробьевых горах. Реставрация нач-

нется в 2008 году и будет идти за счет средств городского бюджета. В первую очередь отремонтируют главное здание дворца с зимним садом. Что касается закрытия дворца, то причин для волнения нет. Сейчас во дворце занимаются около 15 тысяч ребят, работает около 1200 учебных групп по 70 направлениям. Никто не собирается лишать занятий столько детей. Реконструкция дворца будет вестись в поточном режиме и даже на время ремонтных работ он не закроется. Планируется, что реконструкция продлится не менее 7 лет.



ФОТО АЛЕКСАНДРА МАТЮШИНА

«Когда будет завершена реконструкция трассы «Большая Ленинградка» – Ленинградского проспекта и Ленинградского шоссе?»

Константин ЦУРЕНКОВ, район Сокол.

ТРАССА В ТРИ ЭТАПА

Как проинформировал первый заместитель руководителя Департамента градостроительства столицы А. Левченко, реконструкция «Большой Ленинградки» завершится примерно к концу 2009 года. У этих работ три этапа. Первый – реконструкция Ленинградского тоннеля – продолжится до конца 2007 года. Второй – строительство Волоколамского тоннеля – займет 2007–2008 годы. Наконец, третий этап – строительство связывающего улицы Алабяна и Балтийскую Балтийского тоннеля – предполагается закончить к осени 2009 года.

Реконструкция в Восточном административном округе, проинформировали в пресс-службе префектуры ВАО, идет по четырем адресам. Один – в Северном Измайлово. Это микрорайон 41 (Щелковское шоссе – Сиреневый бульвар – 3-я Парковая улица – 5-я Парковая улица). Вдоль Щелковского шоссе будут построены два жилых дома разной этажности по индивидуальным проектам, отгораживающие сложившуюся жилую застройку от автотрассы. Кроме того, реконструируется школа на 5-й Парковой улице. Второй – Ивановское. Речь о кварталах 40–52 (Напольный проезд – Зеленый проспект – 1-й проспект – улица Молостовых). Площадь у метро «Новогиреево» станет общественным центром. Для этого действующую здесь автобусную разворотную площадку перенесут на территорию другого квартала, а на ее месте построят 25-этажный жилой дом с подземным гаражом. Вдоль Зеленого проспекта будут

«О реконструкции жилых кварталов и микрорайонов на востоке говорят много. Однако о том, каких именно, нет ни слова. Не могла бы «МС» об этом сообщить?»

Д.Н. СЕМЬЯНОВ, ВАО.

ВОСТОК НА РЕКОНСТРУКЦИИ

возведены по индивидуальным проектам новые жилые дома разной этажности (10–25 этажей).

Третий – Преображенское. В микрорайонах 4–6 (улица Большая Черкизовская – улица Ткацкая – 2-я Пугачевская улица – улица Пограничный Вал) предполагаются к сносу 13 пятиэтажек, на месте которых построят по индивидуальным проектам 12 жилых зданий разной этажности. Также будут построены новый детский сад, центр детского творчества. Четвертый адрес – Измайлово, микрорайоны 15, 16 и 17 (Измайловский бульвар – Первомайская улица – 11-я Парковая улица – 5-я Парковая улица). В квартале 15 снесут десять ветхих домов, на месте которых постро-

ят несколько новых жилых зданий, досуговый центр, детское учреждение, а также реконструируют детсад № 1755. В квартале 16 подлежат сносу два ветхих жилых дома. На их месте намечено строительство двух новых жилых домов. Будут построен физкультурно-оздоровительный комплекс на территории школы № 1508 и реконструирован детсад № 678, капитально отремонтированы 4 жилых дома. В квартале 17 предусмотрен снос жилой 4-этажки на Средней Первомайской улице и строительство на ее месте современной жилой 12-этажки. Здесь также намечены строительство детской поликлиники и реконструкция действующего детского учреждения.

«Имеют ли право жильцы многоквартирного дома утеплять в своей квартире полы, в частности, путем разводки под существующим полом труб горячего водоснабжения либо убирая под него батареи отопления? Если нет, то как с этим бороться? Ведь заливы происходят регулярно.»

Юрий ЗУЕВ, район Восточное Дегунино.

КАК БЫТЬ С СОСЕДЯМИ-ПЕРЕУСТРОИТЕЛЯМИ

Такое право жильцы имеют, ответили в управе района Восточное Дегунино, если на изменение инженерных коммуникаций в доме есть официальное разрешение. Оно допустимо только при наличии проекта, согласованного в установленном порядке в государственной жи-

лищной инспекции. Во всех остальных случаях права на подобное переустройство ни у кого нет. Что же касается протечек, то надо обратиться в местный ДЕЗ с письменным заявлением, по которому меры должны быть приняты в течение месяца со дня обращения.

СПОРТСМЕНАМ ВХОД ВОСПРЕЩЕН?

«Я пенсионер, живу в районе Якиманка. На протяжении многих лет частенько выбирался с детьми, а потом и с внуками на отдых в парк «Царицыно». Там старался приобщить их к спорту: летом – велосипеды, зимой – лыжи... Но вот недавно услышал, что в этом очаровательном месте запретили заниматься данными видами спорта. Правда ли это?»

Николай ВАСИЛЬНИКОВ, ЦАО.

На этот вопрос «МС» постарались ответить в управе района Орехово-Борисово Северное. Как удалось узнать, с 10 мая 2007 года действуют правила посещения ГМЗ «Царицыно», утвержденные распоряжением префекта ЮАО г. Москвы № 01-41-1056. Согласно правилам «в целях защиты и сохранения объектов культурного и природного наследия музея-заповедника, обеспечения правопорядка и безопасности посетителей на центральной дворцово-парковой территории (в пределах ограды)» запрещено, в частности:

– кататься на велосипедах, самокатах и роликовых коньках, а также на лыжах и санках в зимнее время;

– организовывать и проводить массовые зрелищные, развлекательные, игровые, спортивные, оздоровительные мероприятия без согласования и разрешения дирекции ГМЗ;

– организовывать пикники и расставлять туристские палатки;

– купаться в Верхнем и Среднем Царицынском прудах;

– загорать и ходить в купальных костюмах в местах, не предназначенных для пляжного отдыха;

– заниматься рыбной ловлей и кормить водоплавающих птиц.

Всего правил насчитывают 17 пунктов. Все желающие могут ознакомиться с ними на сайте ГМЗ «Царицыно» (<http://www.tsaritsyno-museum.ru>) или при входе в парк на многочисленных постах охраны. Как нам пояснили на одном из таких постов, мера наказания для нарушителей порядка – немедленное выдворение за пределы музея-заповедника.

В диспетчерской дежурит:

Г. Воскресенский, Л. Громека, Т. Корчмарек

УСТАНОВКА И ОБСЛУЖИВАНИЕ КВАРТИРНЫХ СЧЕТЧИКОВ ВОДЫ

ЭКОНОМИ

20 тысяч москвичей выбрали нас

- скидки для льготных категорий жителей
- выгодные условия для ЖСК и ТСЖ
- оплата через любое отделение Сбербанка г. Москвы без комиссии

(495) 585-07-10
(495) 544-81-53
www.mosvodomef.ru

КОНКУРС

на замещение государственных должностей государственной гражданской службы Департамента жилищно-коммунального хозяйства и благоустройства города Москвы

Департамент жилищно-коммунального хозяйства и благоустройства города Москвы объявляет об открытии конкурса на замещение вакантных государственных должностей государственной гражданской службы города Москвы:

Управление эксплуатации инженерных сооружений, городских территорий и водных объектов:

1. Заместителя начальника управления;
2. Начальника отдела водохозяйственных мероприятий и водного хозяйства;
3. Главного специалиста отдела водохозяйственных мероприятий и водного хозяйства;
4. Ведущего специалиста отдела водохозяйственных мероприятий и водного хозяйства;
5. Начальника отдела по предоставлению прав пользования водными объектами;
6. Консультанта отдела по предоставлению прав пользования водными объектами;
7. Ведущего специалиста отдела по предоставлению прав пользования водными объектами.

Управление планирования:

1. Заведующего сектором;
2. Консультанта (2 единицы);
3. Главного специалиста (2 единицы).

Условия конкурса:

1. Право на участие в конкурсе имеют граждане, достигшие 18 лет, владеющие государственным языком Российской Федерации и отвечающие квалификационным требованиям:

- 1.1. Наличие высшего профессионального образо-

вания в области жилищно-коммунального хозяйства и благоустройства;

1.2. Стаж гражданской службы (государственной службы иных видов) для должностей: заместителя начальника Управления эксплуатации инженерных сооружений, городских территорий и водных объектов; начальника, консультанта, главного специалиста отдела водохозяйственных мероприятий и водного хозяйства; начальника, консультанта отдела по предоставлению прав пользования водными объектами; заведующего сектором, консультанта, главного специалиста управления планирования – не менее двух лет или стаж работы по специальности не менее четырех лет; для ведущего специалиста отдела водохозяйственных мероприятий и водного хозяйства, ведущего специалиста отдела по предоставлению прав пользования водными объектами – стаж работы по специальности не менее трех лет.

2. Конкурс заключается в оценке профессионального уровня кандидатов, их соответствия квалификационным требованиям к должностям. При проведении конкурса конкурсная комиссия оценивает кандидатов на основании представленных ими документов об образовании, прохождении гражданской или иной государственной службы, осуществлении другой трудовой деятельности, а также в ходе индивидуального собеседования.

3. Гражданин, изъявивший желание участвовать в конкурсе, представляет в Департамент жилищно-коммунального хозяйства и благоустройства города Москвы:

- а) личное заявление на имя председателя конкурсной комиссии;
- б) собственноручно заполненную и подписанную анкету, форма которой утверждена Правительством РФ, с приложением фотографии 5 x 6 см;
- в) копию паспорта или заменяющего его документа (соответствующий документ предъявляется лично по прибытии на конкурс);
- г) копии документов о профессиональном образова-

нии, а также по желанию гражданина о дополнительном образовании, о присвоении ученой степени, ученого звания, заверенные нотариально или кадровыми службами по месту работы;

д) копию трудовой книжки или иные документы, подтверждающие трудовую (служебную) деятельность;

е) медицинское заключение об отсутствии у гражданина заболевания, препятствующего поступлению на гражданскую службу или ее прохождению;

ж) справку из налоговых органов о доходах и принадлежащем имуществе.

4. Документы, указанные в пункте 3, принимаются в течение 30 дней со дня опубликования объявления.

5. Документы представляются лично соискателем в Департамент жилищно-коммунального хозяйства и благоустройства города Москвы (в отдел государственной службы и кадров, по адресу: Богоявленский пер., д. 2 стр. 6, каб. 212, тел. 957-01-12, 957-95-24, 957-95-29).

6. Документы принимаются только у лиц, отвечающих квалификационным требованиям.

По прибытии на конкурс необходимо предъявить документ, удостоверяющий личность (паспорт).

Должностные регламенты по направлению сферы деятельности по замещению кандидаты получают в кадровой службе департамента после сдачи документов для участия в конкурсе.

При предоставлении документов в кадровую службу необходимо иметь при себе подлинники: трудовой книжки, военного билета, дипломов об образовании.

Перечень документов, знание которых необходимо кандидатам для участия в конкурсе:

1. Конституция РФ.
2. Федеральный закон от 27.07.2004 № 79-ФЗ «О государственной гражданской службе РФ».
3. Структура государственной власти.
4. Устав города Москвы.
5. Закон города Москвы от 26.01.2005 № 3 «О государственной гражданской службе города Москвы».

Без преувеличения можно сказать, что дом 7 на улице Марксистской знаком миллионам наших сограждан, - здесь проводились натурные съемки многих отечественных телесериалов. Но в стенах этой элитной трехуровневой башни (в 16, 19 и 24 этажа) течет своя жизнь, которая остается за рамками телевизионного кадра. Здесь развивается действие другого «сериала», сценарием для которого служит повседневная практика деятельности товарищества собственников жилья. Домовладение является частной собственностью, и почти шесть лет назад здесь было создано ТСЖ «Пламя». К его опыту стоит присмотреться поближе.

СТРОИТЕЛЬНОЕ НАСЛЕДСТВО

Многие думают, что в товариществах, образованных в новостройках, проблем практически нет. Однако Николай Никитченко, управляющий ТСЖ «Пламя», успел испытать их на себе в полной мере.

- Дом действительно новый, построен по эксклюзивному проекту в 2000 году. В трех наших башнях 183 квартиры, есть подземный паркинг на 189 машин. Однако качество строительства оставляло желать лучшего. Пока все блистало свежей краской, это не бросалось в глаза. Но если вы сейчас присмотритесь к фасаду с близкого расстояния, то увидите, что начала отслаиваться штукатурка. Значит, не было должного контроля за строительными работами со стороны соответствующих государственных органов: нельзя было в мороз штукатурить. Кроме того, выявились прорехи гидроизоляции на подземной парковке. Очевидно, пресловутая штурмовщина у нас еще живуча...

Николай Никитченко достает из шкафа деталь - два металлических патрубка, соединенных резиновой перемычкой. Видно, что перемычка прорвана.

- Вот такие компенсаторы на системе горячего водоснабжения поставили нам строители, - говорит он. - Но разве выдержит такая перемычка, когда в системе давление бьет до десяти атмосфер? Вот и у нас не выдержала. Порвалась в ночь на 29 апреля, когда многие уже разъехались на майские праздники. С большим трудом выяснили, что произошло это на шестом этаже, - на четвертом и пятом этажах никого уже не было. Хорошо, что вовремя спохватились и перекрыли стояк. Тем не менее одна квартира от залива сильно пострадала.



ТСЖ приходится устранять огрехи строителей

КТО ВО ЧТО ГОРАЗД

С началом заселения дома обозначилась другая проблема. Ведь с чего обычно начинают владельцы квартир, въехав в новые стены? Затевают ремонт или сантехнику, меняют радиаторы отопления, делают новую электропроводку.

- В свое время застройщик оставил здесь обслуживающую организацию, - рассказывает управляющий, - но она не сумела должным образом проконтролировать процесс ремонта. В итоге каждый хозяин действовал по своему разумению. Хорошо, если он консультировался со специалистами, но так

было не всегда. А ведь в городе установлен порядок: затеваешь перепланировку - обратись в Мосжилинспекцию. Я, кстати, так и поступил, когда пришлось основательно отремонтировать свою новую квартиру. Затратил время, но проконсультировали меня бесплатно. Теперь уверен, что все сделал по правилам.

Кроме того, зачастую для ремонта приглашались случайные люди, которые «все могут». Это тоже, как правило, оборачивалось печальными последствиями. Недавно мы столкнулись с фактом откровенно халтурной работы, когда была нарушена система отопления. Случайно удалось обнаружить повреждение и избежать большой беды. Вообще, беспечность иных людей просто удивительна. Заплатив за элитное жилье немалые деньги, они экономят на ремонте, приглашают специалистов подешевле, как правило, гастарбайтеров, с которых никакого спросу.

ЧТОБЫ ДОМ НЕ ХИРЕЛ

Управляющий и сам живет в этом доме. Он убежден, что ответственность за его состояние и текущее содержание в первую очередь лежит именно на собственниках.

- Мы больше всех заинтересованы в том, - говорит Николай Андреевич, - чтобы дом стоял и не хирел. Недавно мне довелось побывать в Ижевске - видел деревянные дома, которые служат людям по сто лет и больше. А почему? Да потому, что, во-первых, сруб был правильно поставлен, во-вторых, хозяева заботились о них, что-то поправляли по мере износа. А посмотрите на ситуацию в муниципальном доме, где тоже вроде бы есть хозяин - государство. Там четкое разделение: житель считает, что отвечает толь-

ко за свою квартиру, а что касается остального - пусть делает кто-то. В итоге мы видим, в каком состоянии пришел муниципальный фонд. Сегодня это уже большая государственная проблема.

К необходимости самостоятельного управлять домом и обслуживать его здесь тоже пришли не сразу. Деятельность компании, которая поначалу выполняла эти функции, вызвала много нареканий: не на должном уровне велась документация, не обеспечивался необходимый технический и эксплуатационный порядок.

- Договор расторгли, - говорит управляющий, - с компанией распрощались, стали управлять сами.

Люди, обслуживающие дом, действительно профессионалы, обладающие к тому же универсальными навыками. По словам управляющего, в последние два года правление особое внимание уделяет техническому оснащению персонала.

- Голыми руками, - замечает Никитченко, - ни в подвале, ни на крыше, ни во дворе ничего не сделаешь. И хотя некоторые механизмы, приспособления используются редко, без них обходиться - себе дороже.

- Средств на это не жалею, ведь скрупулезно платит дважды, - вторит управляющему главный бухгалтер ТСЖ Татьяна Попова. - В прошлом году для уборки территории приобрели трактор. Подземный гараж убирается у нас промышленным пылесосом, недавно прикупили еще автомойку «Керхер». Инструмент берем только самого высокого качества.

В этом году и электронасос для опрессовки приобрели самый лучший. При подготовке дома к зиме он незаменим, потому что ручным насосом создать нужное давление для проверки систем невозможно.

- Но нельзя сказать, - добавляет Никитченко, - что он нам требуется только раз в год. После каких-то переделок или замены оборудования в квартирах его тоже можно применять для контрольной проверки качества выполненных работ.

Еще одна не дешёвая новинка - аппарат для заморозки труб. Оригинальное приспособление, позволяющее менять краны, вентили и прочую арматуру, не сливая воду из системы.



Дом, в котором действует ТСЖ «Пламя»

ТСЖ «ПЛАМЯ»:

Набрали собственный штат - полтора десятка человек. У нас есть бухгалтер, четыре диспетчера, сантехник и электрик, три уборщицы, два дворника. Достаточно ли? Это вопрос. Пока обходимся, потому что дом новый. Но по мере его старения придется, возможно, штат увеличивать.

ГОТОВЬ САНИ ЛЕТОМ

Жители, обслуживающие дом, действительно профессионалы, обладающие к тому же универсальными навыками. По словам управляющего, в последние два года правление особое внимание уделяет техническому оснащению персонала.

- Голыми руками, - замечает Никитченко, - ни в подвале, ни на крыше, ни во дворе ничего не сделаешь. И хотя некоторые механизмы, приспособления используются редко, без них обходиться - себе дороже.

- Средств на это не жалею, ведь скрупулезно платит дважды, - вторит управляющему главный бухгалтер ТСЖ Татьяна Попова. - В прошлом году для уборки территории приобрели трактор. Подземный гараж убирается у нас промышленным пылесосом, недавно прикупили еще автомойку «Керхер». Инструмент берем только самого высокого качества.

В этом году и электронасос для опрессовки приобрели самый лучший. При подготовке дома к зиме он незаменим, потому что ручным насосом создать нужное давление для проверки систем невозможно.

- Но нельзя сказать, - добавляет Никитченко, - что он нам требуется только раз в год. После каких-то переделок или замены оборудования в квартирах его тоже можно применять для контрольной проверки качества выполненных работ.

Еще одна не дешёвая новинка - аппарат для заморозки труб. Оригинальное приспособление, позволяющее менять краны, вентили и прочую арматуру, не сливая воду из системы.

- Вода нынче дорогая, - говорит управляющий, - Представляете, сколько ее нужно, чтобы после ремонта заполнить стояк на 24 эта-

жа? Поэтому и купили эту систему. Дорогая, но окупаются быстро.

На мой вопрос, готов ли дом к зиме, Николай Никитченко ответил без промедления:

- Система отопления подготовлена, опрессована и сдана комиссии. Представители МОЭК похвалили нас за организованность, что было очень приятно. На трех тепловых узлах здания мы смонтировали 42 манометра с трехходовыми кранами, заменили задвижки и краны, которые изнашивались за шесть лет. Трудились напряженно, привлекали и специалистов со стороны. Но уже сейчас думаем о том, какое оборудование надо обязательно заметить в следующем году.

НЕ БЕЗ КОНФЛИКТОВ

ТСЖ здесь организовано еще застройщиком, осенью 2001 года, когда было продано большинство квартир. И это совершенно правильно, поскольку владельцы не намеревались передавать дом на муниципальный баланс. Другие люди, покупая квартиры, знали, что здесь уже есть товарищество. Правда, далеко не все восприняли этот факт с удовлетворением. Вот что говорит по этому поводу Николай Никитченко:

- Практически мы существуем уже семь лет. Дом за это время новее не стал. В этом году мы остро почувствовали, что техническое состояние здания требует повышенного внимания и соответствующих затрат. Упущение прежнего состава правления состояло в том, что оно не занималось обновлением тех или иных систем, оборудованием. А ведь каждый год надо что-то делать и поправлять. Но при этом некоторые владельцы жилья очень нерадиво относятся к нему. Это выражается и в неплатежах или задержке платежей. Однако мы не вправе приходить к ситуации, когда все проблемы навалются разом.

Иногда возникают просто абсурдные моменты. Общедомовые коммуникации проложены в шахтах, проходящих через жилые помещения. Мягко говоря, такое решение проектировщиков нельзя

считать удачным: непросто бывает попасть в квартиру обслуживающему персоналу, чтобы провести срочный ремонт.

- Вот последний пример, - рассказывает Татьяна Попова. - Две недели уговаривали хозяйку одной квартиры, чтобы она обеспечила сантехнику доступ к стояку для устранения течи. Дел-то было всего на два часа, но уговаривали две недели!

ПЛАТЕЖИ ПРЕВЫШЕ ВСЕГО

Татьяна Попова ответила на некоторые вопросы, связанные с экономикой дома. Во-первых, она развеяла мои иллюзии относительно того, что значительная доля общих расходов по содержанию здания компенсируется платежами магазинов и салонов, занимающих первый этаж.

- Ничего подобного, - сказала она. - Не забывайте, что дом целиком находится в частной собственности. У помещений первого этажа тоже есть владельцы, которые сдают их под магазины физическим лицам. Причем ставка за техобслуживание для всех одинакова - такая же, как и для жителей. Мало того, у этих магазинов отдельные договоры с ресурсоснабжающими организациями. ТСЖ здесь ничего не сдает в аренду, поскольку нет у нас на это юридических прав.

Товарищество уже позаботилось о том, чтобы описать состав общедолевого имущества. Что же касается оформления земельного участка, то здесь уже слово за городом.

- Есть решение о межевании кварталов, которое должно быть

выполнено в те или иные сроки, - говорит Татьяна Попова. - И хотя эта проблема не наша, мы готовы...

Во взаимоотношениях с ресурсоснабжающими организациями проблем нет. В ТСЖ внимательно следят за тем, чтобы не возникло долгов, а когда есть возможность, платят за ресурсы авансом.

- Взять тепло и не отдать за него вовремя деньги - это грех, - подчеркивает управляющий. - К сожалению, некоторые жители нашего дома так не думают, платят с задержкой.

ГОСУДАРСТВО ПЛЕЧО ПОДСТАВИТ?

Итак, жилой дом и подземная автостоянка содержатся только собственниками помещений. Но всегда ли они будут в состоянии нести такие расходы? Ведь товарищество действительно в условиях, когда речь идет именно о поддержании дома в хорошем состоянии, об устранении изъянов в процессе текущей эксплуатации. Но по прошествии определенного времени обязательно проявятся проблемы, требующие капитальных затрат. Известно, что в таких случаях ни ДЕЗы, ни ЖЭКи не обходились без финансовой поддержки государства. Товариществам тоже без нее не обойтись. Николай Никитченко уверен, что государству никуда не деться от необходимости поддержки ТСЖ.

- Конечно, начнутся дискуссии, - говорит он. - Пойдут разговоры о том, что собственники должны справляться сами. Но разве мы виноваты, если дом в свое время построили так, что через пять лет штукатурка с фасада начала обваливаться? Не наша вина и в том, что между первой и второй секциями здания появилась трещина, в результате чего заливая подземный гараж. Ни одно ТСЖ таких капитальных работ не потянет!

Прежняя практика формирования фондов капитального ремонта себя не оправдала - деньги «сгорели» в период экономических катаклизмов. Насколько эффективно накапливать их сейчас в виде ежегодных сборов с собст-

венников жилья? Человек, который осведомлен в показателях инфляции, не будет долго ломать голову над ответом. Вот и ТСЖ «Пламя» пока не формирует каких-то фондов на отдаленную перспективу. Кроме того, для сбора денег на решение грядущих проблем необходимо согласие всех членов товарищества, что пока нереально. Трудно также понять, из какого принципа исходит государство, облагая ТСЖ налогами. Ведь товарищество - организация некоммерческая, и собираемые средства тратятся только на содержание жилья.

- Мы второй год работаем по упрощенной системе налогообложения, - говорит главный бухгалтер товарищества. - То есть все, что пришло на счета ТСЖ, считается нашим доходом. Поэтому мы стараемся по максимуму вкладывать деньги в текущую эксплуатацию дома. Тем самым создается определенный задел на будущее.

КОГДА ПЕРСОНАЛ НА ПОСТУ

Знакомство с домом мы начинали с диспетчерской. Дежурила Галина Щукина. На ее рабочем столе - компьютер, куда выводится сигнал с камер видеонаблюдения. Диспетчер объясняет, что к ней жители дома по поводу возникающих проблем могут обращаться круглосуточно. Дальше персонал действует в зависимости от степени срочности: засор может подождать, течь устраняется сразу... В необходимых случаях диспетчер согласовывает с хозяином квартиры время визита электрика или сантехника.

номинации «Лучший проект ТСЖ по эффективному управлению и содержанию многоквартирного дома» и заняло третье место в округе.

- Понимание и поддержка со стороны управы района, - замечает Николай Никитченко, - очень важны для становления нового вида управления жильем.

ЧТО ВИДНО ИЗ ПОДВАЛА

В подвальных помещениях сосредоточены не только инженерные системы, но и рабочие места для персонала - мастерские и кладовые, бытовка с санузелом и душевой, уютная комната отдыха. Все это оборудовано уже по инициативе правления товарищества. В элеваторном пункте мы встретили Владимира Хазова. По основной специальности он электрик, однако при необходимости квалифицированно справится и с повреждениями сантехнического оборудования. Он ведет нас в помещение мастерской, демонстрирует кое-что из нового инструментария, о котором говорил управляющий. Здесь и электронасос для опрессовки, и аппарат для заморозки, и трубогиб, и машина для прочистки засоров, и наборы инструментов разного назначения. По ходу дела Владимир поясняет:

- Обслуживающий персонал у нас немногочисленный, поэтому на технике не экономим. В той фирме, где мы все это покупаем, говорят, что среди московских ТСЖ умных пока нет - по старинке берут что попроще и подешевле. Мы же предпочитаем хоть и дорогую, но только хорошую технику, чтобы с

колай Никитченко, - укладывается в одно слово - беда. Принимая закон, депутаты совершенно не подумали, можно им будет реально воспользоваться или он «повиснет» и его исполнение повлечет возникновение конфликтов. В части ТСЖ произошло именно второе. Это касается, например, прописанных в законе условий правомочности общих собраний. Они таковы, что собрание вправе что-то решать, если на нем присутствуют более половины членов товарищества. В противном случае решение в дальнейшем может быть оспорено в суде. Будучи членом ТСЖ, считаю так: все владельцы помещений дома, заинтересованные в его хорошем состоянии, приходят на собрание. А с чем мы столкнулись? Многие из тех, кто купил здесь квартиру, просто сделали выгодное вложение капиталов. В итоге квартира закрыта, хозяин пребывает где-нибудь в Испании или Сургуте. Он платит, иногда, правда, с опозданием, но здесь не появляется: у него абсолютно никакого интереса к делам дома. Часть людей, которые здесь живут постоянно, работают от зари до зари, приходят очень поздно. Для них участие в собрании тоже проблематично. Поэтому вкворм надо считать от прибывших на собрание, и это будет справедливо. Эти люди пришли на собрание - им и принимать решения. Что касается процедуры заочного голосования, то попытки его проведения чаще всего оказываются неудачными. Люди открывают дверь и начинают задавать вопросы типа «зачем мне это нужно?».

Татьяна Попова заметила, что в основном это касается решений о

рез три-четыре он получит желаемый результат. Государство тоже хочет получить от ТСЖ сладкий и сочный «плод»: хозяева жилья должны эффективно управлять своими домами и все делать сами. Но ведь почвы-то нет! Абсолютно отсутствует, например, образовательная база для подготовки нужных специалистов. Всевозможных семинаров, где идет речь о тех или иных частных аспектах управления, совершенно недостаточно для столи-

- В муниципальных домах, - считает Татьяна Попова, - выбора у людей практически нет. Сколько бы они ни платили, в подъездах все равно не станет чище, перегоревшие лампочки вовремя не заменят, часами будут простаивать лифты и т.д. Для сравнения скажу, как у нас обстоит дело. Специалист по лифтам дежурит в доме ежедневно. В случае остановки кабины он принимает меры в считанные минуты. Уборщицы мо-



ФОТО АНДРЕЯ НИКИТИЧЕВА

Антон ЗУБРЕЕВ: «Наши камеры помогли найти угнанный «бентли»»

цы. Поэтому мне, например, придется учиться самостоятельно, потребность есть в этом. Немало полезной информации нахожу в газете «Московская среда» - по моему, она наиболее подробно и последовательно освещает тематику ТСЖ

ют подъезды и холлы три раза в день. Разве плохо? Поэтому если у жителей дома есть выбор, надо отдавать предпочтение именно качеству.

Но при этом, конечно, стоит у самих жителей спросить, какого ка-

КАЧЕСТВО ДОРОГОГО СТОИТ

- Заявки выполняем быстро, - говорит Николай Никитченко. - Наши люди - настоящие профессионалы, которые к тому же обеспечены всем необходимым инструментарием и материалами. А в других домах, бывает, приходит гастарбайтер в сапогах с двумя разводящими ключами, начинает объяснять, чего ему не хватает для устранения повреждения, и исчезает, обещая зайти завтра.

Выходим во внутренний двор. Территория обнесена металлическим ограждением, которое, впрочем, в глаза не бросается. Прежде всего обращаешь внимание на зелень и цветы. Именно благоустройству и украшению придомовой территории уделяло товарищество главное внимание на первом этапе своего существования. Создали зоны отдыха для детей и взрослых, оборудовали игровые площадки, отвели места под парковку. Сейчас территорию украшают сосны и клены, каштан и жимолость, туя и можжевельник.

Задерживаюсь среди всей этой красоты и присаживаюсь на скамейку рядом с женщиной почтенного возраста. Не понадобилось много времени, чтобы выяснить: она не купала здесь квартиру, а просто переехала к сыну и невестке.

- Нигде не видела, - сказала она, - чтобы настолько удобно все было сделано. Так приятно выйти сюда, посмотреть, как детишки играют и мамы гуляют. Чувствуешь, что жизнь не кончается. Огромное спасибо людям, которые занимаются нашим домом.

По инициативе жителей в подъездах провели ремонт холлов, оборудовали комнаты для охраны. Заглянув во все три подъезда, можно убедиться, что работу провели немалую: полированная плитка на стенах, зеркала, стильные светильники. А на лестнице, ведущей в подземный паркинг, как раз при нас укладывали декоративную плитку на бетон.

Верно говорится: совершенству нет предела. И в этом году ТСЖ «Пламя» в городском конкурсе «Улучшаем свое жилище» признано лучшим в Таганском районе в

ней при необходимости один человек мог управиться.

Владимир Хазов рассказывает о том, с чем пришлось столкнуться во время подготовки инженерных систем к зимней эксплуатации.

- Дом новый, - говорит он, - но трубы уже заилились. Все дело в качестве: советские трубы и трубы российские - это, как говорится, две большие разницы. Очень отличается продукция, сработанная по новым техническим условиям - ТУ, от той, которая соответствовала советскому ГОСТу. Увы, не в лучшую сторону.

Мы проходим по подвалу дальше и заглядываем в другое помещение, отделанное как офис. Это рабочее место инженера Антона Зубреева, специалиста по слаботочным системам. А таковыми дом пронизан буквально от крыши до подвала: это и видеонаблюдение, и контроль доступа в технические помещения. Все выводится сюда, на монитор компьютера.

- Видеонаблюдение охватывает не только внутренние помещения, - рассказывает Антон, - но и двор, и даже прилегающие участки. Не так давно, скажем, угнали «бентли», который был припаркован перед домом, за пределами ограждения, но наши камеры это зафиксировали, запись сохранилась в архиве. Мы ее предоставили правоохранительным органам. Материал оказался очень полезным для следствия.

НЕВОЗМОЖНЫЙ КВОРУМ

После экскурсии по дому мы продолжили беседу с управляющим и главным бухгалтером ТСЖ. Обсуждали уже общие трудности, с которыми сталкивается самоуправление в жилищной сфере.

- Моя оценка нового Жилищного кодекса в части ТСЖ, - говорит Ни-

ставка платежей за техобслуживание: когда она повышается, сразу начинаются такого рода проблемы.

ВАРЯГИ НЕ СПАСУТ

Не в первый раз от управляющих-практиков приходится слышать скептические суждения о



ФОТО АНДРЕЯ НИКИТИЧЕВА

Николай НИКИТЧЕНКО: «Надо самому жить в доме, которым управляешь»

принимаемых сейчас мерах по формированию цивилизованного рынка управления жильем. Николай Никитченко, характеризует ситуацию, прибег к образному сравнению:

- Возьмите садовода, который намерен вырастить сладкий сочный персик. Он вначале тщательно выберет черенок, определит, какой глубины нужна ямка и подходит ли почва. Потом, когда саженец приживется, он ухаживает за ним, оберегает от ветров и т.д. Тогда у садовода есть уверенность, что года че-

и управления жильем. Часто общаюсь с руководителями других товариществ. Иногда, правда, сталкиваешься с определенной замкнутостью, но, как правило, люди охотно делятся своим опытом. В их числе хотел бы назвать Николая Степановича Сопина, председателя и управляющего ТСЖ «Вавилова, 97» с двенадцатилетним стажем. Кстати, узнал об этом товариществе из вашей газеты.

Другой момент: не готовятся у нас квалифицированные специалисты по обслуживанию дома. Сам я побывал не в одном ПТУ и убедился, как трудно сейчас найти рабочих, которые действительно бы знали слаботочные системы, современную электротехнику и сантехнику. Именно современную, потому что оборудование в новых домах - это уже сложнейшая техника. Пока не видно, чтобы государство пыталось устранить этот пробел.

Не вызывает здесь оптимизма и перспектива приглашения на управление домом варяга - управляющей организации со стороны.

- Ведь что такое управляющая компания? - говорит Николай Никитченко. - Это коммерсанты, бизнесмены, которые надеются обеспечить себе рентабельность на уровне не пяти процентов, как принято за рубежом, а всех тридцати. И жители должны понимать, что сторонняя организация - это дополнительная нагрузка на их карман. Еще один принципиальный момент: управляющий должен жить в том доме, которым он управляет. Тогда он проявит полную заинтересованность в делах дома и вряд ли потратит лишней рубль не по назначению.

ЕСЛИ ВЫБРАТЬ КАЧЕСТВО

Недовольство наших сограждан тем, как развивается реформа ЖКХ, обусловлено прежде всего ростом платежей на фоне невысокого качества услуг. Форма товарищества предлагает иной вариант.

чества услуги они хотят иметь и в каких пределах готовы за них платить. Жесткую точку зрения высказал управляющий:

- Если не можешь оплачивать высокий уровень услуг, то не надо в таком доме покупать квартиру. Иначе в дальнейшем все равно начнутся трения с теми, кто платить может и хочет.

НАПРАВЛЕНИЯ ДЛЯ ПРАВЛЕНИЯ

Опыт действующих ТСЖ - негативный и позитивный - всегда полезен для тех, кто еще только приращивается к этой форме управления своим жильем. Вот какие подсказки для начинающих мы услышали в ТСЖ «Пламя».

- Сама инициативная группа и в дальнейшем правление должны объединять людей, которые имеют определенный опыт - экономический, строительный, юридический и т.д., - считает Николай Никитченко. - Надо, например, уметь читать техническую документацию, чтобы понять, в каком состоянии принятый дом. Если кто-то думает, что все можно решить с помощью денег, он ошибается. Деньгами кран не закроешь - он должен быть правильно поставлен изначально. И следующее пожелание: подобрать на должность главы правления человека действительно уважаемого, ответственного, умеющего сгладить шероховатости во взаимоотношениях. Очень важный момент - обеспечение преемственности по всем тем направлениям, о которых сказано выше. Препятствием к этому вопросу должного внимания, сейчас мы начали ситуацию выправлять.

С другой стороны, не надо считать, что правление - некая замкнутая каста узких специалистов. Вот что сказала Татьяна Попова:

- Если член ТСЖ хоть раз попадет в какие-то структуры управления домом, он сам сталкивается с общими проблемами и видит их уже изнутри. Это тоже полезно: пока человек сам не пройдет этот круг, он не поймет, на что тратятся его деньги.

Петр ПОЛЫНОВ

ЧТОБ ЗЕМЛЯ БЫЛА КРАСИВОЙ

Четыре года назад в парке у Северного речного вокзала открылся первый в городе фестиваль цветов. И кто помнит дофестивальные времена, видит, что это уже другой парк.

Здешняя красота хоть и не требует особых жертв, да только и ей не обойтись без каждодневного труда целой бригады из «Горзеленхоза» № 2. Именно тут и работает Любовь Шмалий, победительница конкурса «Московские мастера». Соперников у нее было немало, но в Колонном зале Дома союзов первую премию вручили именно ей. И я пытаюсь понять: почему - ей? Конечно, уход за цветами в отличие, скажем, от пулевой стрельбы труднее измерить и оценить в очках и цифрах. Но и у цветоводов должны быть какие-то критерии...

Победительница занимается этим делом три года. Когда предложили поучаствовать в конкурсе, согласилась:

- Я чувствовала: у меня получится, - говорит Любовь Александровна.

Во всяком случае, до сих пор многое получалось. Во-первых, получила профессию, к которой равнодушна с детства, - стала ветеринаром. Правда, поработать пришлось недолго. Дело было в Казахстане, и когда в независимой стране сочили, что

местных животных должны лечить представители титульной нации, то семье пришлось отправляться в Россию. Получилось так, что новой родиной стала Ульяновская область, где власти до последнего пытались сохранить островок прежней жизни. Результат - безработица и безденежье. А тут еще двое детей, которые хоть уже и взрослые, но без родительской заботы пока мало чего могут... И мать отправилась на заработки. Несколькими годами работала на почте, а потом наступил дефолт, сокращение кадров, и профессию снова пришлось поменять.

- Люблю создавать красоту. Нелегко, конечно, но посмотришь - и душа радуется.

Другие тоже радуются. Не задумываясь ни о каких критериях оценки, люди просто подходят, благодарят, и тогда женщина забывает обо всех неприятностях. А неприятного тоже хватает. Вот сейчас у нее в руках триммер - это такая тархтящая штуковина, которой косят траву. Издалека посмотреть - работает человек на воздухе, среди цветов, а не сидит где-нибудь в душном офисе... Подойдешь поближе - и услышишь непрерывный грохот мотора, обратишь внимание

на обязательный щиток, сквозь который приходится смотреть на парковые красоты, от чего в конце концов портится зрение. Да попробуйте-ка целый день походить по мокрой траве в кроссовках...



Впрочем, к этому она привыкла. Никак не может привыкнуть к другому - например, к кучам мусора, которые упорно появляются рядом с урнами. И не понимает равнодушия к красоте. Ведь даже среди четвероногих, которых тут регулярно выгуливают, тоже попадаются возвышенные натуры: бывает,

подбежит к цветку, понюхает... Может, песику это приятно. Но чаще бывает иначе: задерет лапу прямо на клумбу, а хозяин спокойно наблюдает за процессом. Если собачья природа известна, то человеческая Любовь Александровну озадачивает. Нет-нет да и не выдержит: мол, для вас же сажаем, для людей... В ответ слышит: приехали сюда зарабатывать? Вот и зарабатывайте себе молча.

Что правда, то правда: приехала зарабатывать. Жаль только, что зарплаты здесь очень умеренные, и после смены приходится продолжать трудиться, пусть и на другой работе.

Что до пресловутых секретов успеха, то никаких тут секретов нет, считает победительница. Просто надо все делать на совесть, чтобы после твоей работы земля становилась красивее. Цветы ведь живые, они чувствуют, как к ним относятся.

Сейчас Любовь Шмалий приводит в порядок клумбу у главного входа в парк. Вместе с ней - подруга и напарница Нина Конради, которую тоже назвали лучшей в этом деле, но только в прошлом году. Клумба получается красивой. Я живу неподалеку от речного вокзала и порой прихожу сюда посмотреть на цветы. Недаром же их называют остатком рая на земле.

Евгений КРУШЕЛЬНИЦКИЙ
Фото автора

Глядя на эту стройную молодую женщину с модной стрижкой, трудно представить, что она - лучший водитель троллейбуса в нашем городе, победительница конкурса «Московские мастера». Елизавета Атаманенко - ас в профессии, которую большинство из нас считают мужской, человек неразговорчивый и на вопросы о себе, смущенно улыбаясь, тоже отвечает вопросом: «Да что рассказывать?» При этом очевидно, что характера ей не занимать. По крайней мере, если уж что решила, то делает несмотря ни на что.



ФОТО АЛЕКСАНДРА КОЖАЛОВА

НА ЗАВИСТЬ МУЖЧИНАМ

- Стать водителем захотела еще в детстве, - вспоминает Елизавета. - Но тогда никто серьезно к этому не относился - мол, мало ли о чем ребенок мечтает...

Не воспринимали всю серьезность ее намерений и гораздо позже, когда окончила школу. И даже став уже водителем, Лиза не сразу раскрыла свой секрет домашним. Кстати, сначала она водила трамвай, устроившись на работу в депо имени Апакова. О бывших коллегах говорит очень тепло и до сих пор многих из них считает своими лучшими друзьями. Они ей помогли осваивать двадцатитонную машину, управлять которой очень нелегко.

- Особенно трудно сначала было справиться с экстренным торможением, если того требовала ситуация на дороге, - говорит Е. Атаманенко. - К тому же трамвай не маневренная машина, и, когда, скажем, глохнет автомобиль на рельсах, его не объехать - ждешь, когда приедут специальные службы, очищают путь.

Словом, захотелось попробовать себя в другом деле, где можно проявить, если так можно сказать, большую самостоятельность. И Елизавета Атаманенко стала водителем троллейбуса в 8-м троллейбусном парке. Маршрут, на котором она работает, тоже восьмой: начинается он на Болотниковской улице и идет по Варшавскому шоссе, Тульской улице до самой Красной площади.

Интересно, что, готовясь к конкурсу, водители изучали, какие достопримечательности расположены вдоль их маршрута.

- Вы теперь, наверное, и гидом поработать сможете? - в шутку интересуется у Елизаветы.

- Нет уж, - машет она рукой. - Возле Кремля экскурсоводов и без меня хватает. А если серьезно, то о смене профессии я пока не думаю. Хотя если когда-нибудь и решу поменять работу, то новая все равно будет такой или иначе связана с транспортом - без этого я себя не представляю.

У Е. Атаманенко пятидневная рабочая неделя, а вот смена может длиться и 8, и 9, и 10 часов. Все зависит от

того, есть ли пробки на дороге. А они на тех трассах, по которым проходит 8-й троллейбусный маршрут, не редкость. Иногда это нервнует пассажиров, возникают конфликтные ситуации.

- Приходится сглаживать, успокаивать, - рассказывает Елизавета. - Чтобы и других пассажиров не раздражать, и себе настроение не портить. Ведь скандалить через несколько остановок выйдет и забудет обо всем, а мне работать надо, да еще в условиях московских дорог. Еще много проблем возникало, когда только установили турникеты в салоне: кто-то не знал, как пользоваться билетом, из-за этого перед входом выстраивались очереди. Приходилось помогать, объяснять. А сейчас все привыкли.

О работе Е. Атаманенко говорит с удовольствием. На зарплату не жалуется, убеждена, что, если не бездельничать, не нарушать правила, то заработать можно прилично. Участие в конкурсах мастерства считает полезным: благодаря подготовке растет профессионализм. Как мне показалось, лично для нее это важно еще и потому, что удалось доказать самой себе, что может стать лучшей: «Это была моя вторая попытка».

То, что в конкурсе водителей троллейбусов победила женщина, нет ничего удивительного - среди коллег Е. Атаманенко много представительниц прекрасного пола. Мужчины, как уверяет Елизавета, не только не смотрят на них свысока, а относятся с большим уважением. Когда после победы пришла на работу, только успевала отвечать на поздравления - никто не остался равнодушным. А вот организовать коллективное чествование лидера не получилось - работа посменная, и даже для проведения столь приятного мероприятия всех не соберешь.

На вопрос, водит ли она автомобиль, Елизавета отвечает категорично: «Я природный пешеход. К тому же за целый день так накачаешься, что приятно хоть немного пройтись...»

Татьяна ПОМЕЛОВА

НАМ БЕЗ НЕГО НЕ ОБОЙТИСЬ

Он родился в Белоруссии, вырос в многодетной семье. В Москву приехал в 1995 году, стал работать в РЭУ-13, которое теперь называется «Ремстрой-94», и трудится здесь уже 13-й год. В «Ремстрое» он освоил специальность слесаря-сантехника. Самым лучшим учебником, утверждает Владимир, стала для него работа дежурным слесарем.

В жилищном фонде, который обслуживает «Ремстрой-94», больше ста домов. Да каких домов! Построены в 60-е годы: сети все изношены, заплатка на заплатке. Многие дома попадают в план реконструкции района, капитальных вложений в них не делается, а люди-то там живут. Поэтому рабочее время Чумакова распределяется так: половина - плановое обслуживание, профилактика, текущий ремонт инженерных сетей домов, половина - срочные вызовы.

У Владимира свой взгляд на реформу ЖКХ. Идея, размышляет он, правильная - все коммунальные услуги нужно оплачивать в полном объеме, но улучшит ли это положение самих коммунальных служб - неизвестно: слишком много звеньев в цепи - от того, кто предоставляет услуги, до того, кто за них платит. Наверное, посредник между ними нужен, но не десяток же!

Конкурс профессионального мастерства - это все-таки праздник, но не праздники, а будни определяют статус такой необходимой для города профессии, как рабочий ЖКХ. А если его зарплата в два раза ниже, чем средняя по Москве, то о каком прести-

же может идти речь? Если у Владимира по сути нет рабочего места, как и у его коллег, нет мастерской, нет комнаты для отдыха - не показатель ли это отношения районной власти к коммунальной службе?

Владимир сокрушено рассказывает:

- Окружной этап конкурса проходил в учебном комбинате. Хотел взять там литературу по специальности, но оказалось, что два года назад ее всю сдали в макулатуру. А ведь это были настоящие, грамотные учебники, не в пример новым. Только я сомневаюсь: нужны ли сегодня московскому ЖКХ знающие рабочие? Работодатели предпочитают брать безграмотных, но безропотных мигрантов. Они не знают технологию, пренебрегают техникой безопасности, зато согласны на мизерную зарплату. С таким уровнем эксплуатации жилищный фонд Москвы быстро придет в аварийное состояние.

Тревога Владимира обоснованна - он знает, о чем говорит. Его дома в Новых Черемушках точно в порядке: подвалы сухие, все сети обследованы, а необходимые узлы и участки заменены - они перезимуют! Но ведь это не последняя зима. Чтобы город жил и процветал, ему нужны мастера, а мастерам необходимо чувствовать каждый день, что город ценит их труд.

...Такой вот, не совсем праздничный разговор состоялся у нас с лучшим слесарем-сантехником столицы. Когда же мы научимся ценить то, что имеем? Ведь нам без Чумакова и таких, как он, не обойтись.

Наталья КРАСОВА



ФОТО АЛЕКСАНДРА МАТЮШКИНА

Когда Владимир Чумаков пришел в префектуру ЮЗАО, чтобы оформить документы на участие в праздничных мероприятиях в качестве победителя городского конкурса «Московские мастера», на него посмотрели с недоверием: «Вы слесарь-сантехник?» В самом деле, его облик никак не вязался с укороженным в массовом сознании образом жуликоватого, всегда чуть под хмельком «Афонина».

Но не эти обидные ассоциации удручают Владимира Владимировича. Мужчина 33 лет, владеющий несколькими рабочими специальностями, да еще и получивший высшее образование, не нуждается в комплиментах и независим в суждениях.

...Лето. Саратов. «До Москвы подбросите?» - спросила девушка у водителя фуры.

- Что, столицу покорять едешь? Ну, залезай!

С двумя сотнями в кармане «девушка без адреса» ехала в никуда. Хотя у нее и жили родственники в Подмоскovie, но их координат у Наташи не оказалось. Просто было лето. И ей страшно надоело сидеть дома. Когда-то же надо начать наступление на мечту.

...Эта сценка произошла два года назад. А минувшим летом 22-летняя Наталья Гончарова заняла первое место в городском конкурсе «Московские мастера-2007» в номинации «Оператор почтовой связи».

Известно, что характер формируется в детстве. В свое время по радио часто передавали песенку со словами: «Хороший ты парень, Наташка». Это про нее. Любимое занятие - пола-

зить по деревьям. И никаких кукол! Маленькая атаманша называла их почему-то «врагами общества». В школе ей легко давались точные науки. Но поступила она в педагогический колледж, что называется, за компанию. Может, и стала бы она педагогом, если бы не случай.

Наташа перешла на второй курс, когда услышала от товарища, что у них в железнодорожном училище есть математичка, которая за пятнадцать лет ни разу никому не поставила пятерку в диплом. Девушка поспорила, что у нее пятерка будет.

Та учительница и правда оказалась крепким орешком. И тезка жены Пушкина взялась юридически вызывать ее на «дуэль». Оружием дуэлянтки были задачки, которые они предлагали друг другу. В результате учительница сдалась - поставила лучшей ученице курса пятерку в диплом.

С ПОЧТОЙ ПО ЖИЗНИ

...Итак, фура остановилась на третьем транспортном кольце. Девушка добралась оттуда до Новогиреева. Спросила у прохожих, где ближайшая почта. На всех парусах влетела к заместителю отделения связи со словами: «Хочу, могу и буду у вас работать! Вы меня берете?!» Услышав такое уверенное заявление, начальница решила, что девушку прислали из отдела кадров.

Хотя работа в 396-м отделении почтовой связи показалась Наташе знакомой, осваивать компьютер приходилось на месте. В саратовском железнодорожном училище на отделении связи приходилось нажимать на кнопки нарисованной клавиатуры и тут же изображать, что должно появиться на мониторе. Экран был тоже бумажным. Но глаза болят, а руки делают...

Работа у оператора связи разнообразная - прием, обработка, отправка, выдача почтовых отправлений, плюс оплата коммуналки. А в последнее время добавились так называемые нетрадиционные услуги. Сейчас на почте можно и путевку оформить, и билеты в театр заказать, и даже купить колготки.

Самым сложным для Наташи в финале конкурса «Московские мастера» было выполнять задания под прищелом камер. И работать в глазах у огромного зала зрителей. Но несмотря ни на что, внутренний голос телеграфировал: «Первое место мое». Когда все закончилось, наша героиня позвонила на работу. Там ведь еще ничего не знали о результатах. Но не успе-



ФОТО АНДРЕЯ НИКЕРИЧЕВА

ла она произнести и слова, услышала: «Отодвинь подальше трубку от уха... Поздравляем!»

...Весь май и июнь Наташе пришлось работать днем и ночью в прямом смысле слова. То оператором, то сторожем на своей же почте. А ведь в обязанности сторожа входит приемка газет, разборка писем. Вскоре девушку назначили и.о. заместителя отделения связи. Довелось ей также побыть и в должности и.о. начальника отделения. А значит, отвечать за работу всего отделения. Скоро Наталья станет менеджером.

Однажды она решила составить резюме. Первая фраза была такой: «Кроме почты, я ничего не могу». Посидела, подумала и добавила: «Благодаря почте могу все».

Елена ВОЛКОВА

По сути дела в названии темы жилищного актива Зеленограда нужно было поставить не запятую, а двоеточие - «О реализации в округе положений ЖК: о ходе работ по созданию государственного учреждения «Инженерная служба» (ГУИС)». Появление ГУИС как раз и является конкретной мерой реализации в округе положений Жилищного кодекса. Он коренным образом изменил систему правоотношений между основными субъектами сферы ЖКХ: органами власти, населением - потребителем коммунальных услуг и предпринимателями - поставщиками этих услуг.

онную работу среди населения. Все усилия власти по продвижению реформы наталкиваются на пассивность, а иногда и сопротивление людей. И чем благополучнее положение дел в ЖКХ, тем труднее мотивировать их на действия. В Зеленограде процент ТСЖ ниже, чем в среднем по Москве, а создаются они еще медленнее. Этому есть объяснение: в округе почти не ведется инвестиционное строительство, когда ТСЖ создаются еще до полного заселения новостроек. Поэтому, подчеркнул Сергей Галустов, надо опираться на уже существующие жилищные объединения, пропагандировать их опыт, поддер-

лю инженерной службы станет защита интересов населения, в первую очередь той его части, которая пока не имеет опыта управления жилищным фондом, не подкована юридически. ГУИС сохранит позиции государства в части контроля над предоставлением коммунальных услуг: их стоимостью и качеством. В ГУИС перейдут и функции диспетчерской службы: прием заявок от населения, их передача в соответствующие службы, контроль над своевременным исполнением. Закрепляются за ГУИС обязанности по санитарному содержанию жилья, текущему ремонту. А также по хранению технической документации. Последнее приобретает особую важность, ведь для каждого многоквартирного дома будет подготовлено описание общего имущества, паспорт, список всех собственников. А при выборе управ-

городские, и федеральные структуры. Таким образом, информационные, технические ресурсы используются оптимально. Когда по программе правительства столицы «Электронная Москва» заработает модель «электронное учреждение», существующую систему можно будет расширять сколько угодно, включая в нее все новые структуры. На сегодня, подчеркнул Виталий Фарбинович, в центре разработаны и реализуются технологии оказания гражданам любой услуги. Анализ, который проведен центром, показывает: примерно 70 процентов вопросов, с которыми обращаются граждане, можно решить без личного общения с чиновниками.

Сейчас так же четко действуют и механизмы взаимодействия населения, управляющей компании, ЕИРЦ. В него органично встроится ГУИС: база есть. Можно организовать и выездные обслуживания населения, например, для маломобильных граждан. Цель - максимально упростить процедуру взаимодействия граждан и организаций. Центр ставит перед собой двуде-

го фонда Департамента жилищной политики и жилищного фонда Москвы Виталий АКИМКИН разъяснил, почему отдается предпочтение ТСЖ перед другими формами жилищных объединений. Именно ТСЖ наиболее полно реализует права и интересы собственников в отношениях с управляющими компаниями. У собственников и УК время от времени все равно возникают конфликты интересов, одни разрешаются в рабочем порядке, другие требуют пересмотра условий договора или даже его расторжения. Невозможно представить, что каждый собственник приватизированного жилья будет вступать в такие сложные отношения с УК. ТСЖ - другое дело, его руководство может контролировать выполнение договоров. Поэтому в Москве принята программа содействия созданию ТСЖ в многоквартирных домах, в ней предусмотрены многие меры. Это и первоочередное проведение капитального ремонта, и передача ТСЖ нежилых помещений, расположенных в домах, а также и жилых, находящихся в собственности города и освобожденных, внеочередное определение границ земельных участков, оформление документов и обучение за счет бюджета города. Мэр столицы адресовал москвичам специальное обращение, с которым можно будет познакомиться в каждом подъезде каждого дома, с призывом создавать ТСЖ, брать на себя ответственность за свое жилье.

Руководитель ГУ «Центр информационного обеспечения и содействия реформе в ЖКХ Москвы» Ирина ШРАМКО подробно остановилась на важнейшей, на ее взгляд, функции ГУИСов - научить собственников применять критерии выбора управляющих компаний. И сами-то критерии только-только определены, нормативная база контроля над их деятельностью только разрабатывается, но процесс не останавливается. ДЕЗы вскоре акционизируются, на рынок выйдут новорожденные управляющие компании, и незрелому, неумелому собственнику нужны помощь и поддержка.

Председатель ТСЖ «Зеленоградский проект-2000» Александр КАПРАНОВ уверен, что такую помощь зеленоградцам сможет оказать учебно-консультационный центр, созданный на базе их жилищного объединения. Он назвал конкретные направления, по которым будет работать этот своеобразный инкубатор ТСЖ. Но как бы успешно ни работал центр, подчеркнул Александр Владимирович, он останется только помощником. Главное: раскрыть людям глаза на реальное положение дел. Многие думают, что проблема выбора рассосется сама по себе, но это не так - дом просто перейдет к внешней управляющей организации, которая заберет у пассивного населения все права на решение его собственной судьбы.

Все конструктивные предложения, высказанные участниками жилищного актива, нашли отражение в принятой резолюции, а уже в сентябре начнется практическая работа по реализации пилотного проекта, итоги которого важны для всей Москвы.

Наталья КРАСОВА



Все функции диспетчерских: прием заявок от населения, контроль за их исполнением - перейдут к ГУИС

В работе окружного жилищного актива приняли участие представители ТСЖ, ЖКС, домовых комитетов, префектуры Зеленограда, управ районов, окружного ЕИРЦ, эксплуатирующих организаций, а также представители департаментов правительства Москвы, организации и предприятий, которые занимаются реформированием ЖКХ, оказывают помощь населению в создании жилищных объединений.

Почему жилищный актив с такой повесткой дня прошел именно в Зеленоградском административном округе?

Здесь в сентябре 2007 года начнет функционировать первый в столице ГУИС, это будет пилотный проект, а сам округ станет экспериментальной площадкой по отработке новой структуры в ЖКХ. В Зеленограде есть основа для такого эксперимента. Об этом рассказал в своем докладе начальник управления ЖКХиБ префектуры Сергей ГАЛУСТОВ.

Добрую половину своего выступления он посвятил будущим задачам, решение которых обеспечило бы максимально полное использование накопленного округом опыта в реформировании ЖКХ. Среди основных он назвал, не боясь показаться банальным, широкую информаци-

онную работу среди населения. Все усилия власти по продвижению реформы наталкиваются на пассивность, а иногда и сопротивление людей. И чем благополучнее положение дел в ЖКХ, тем труднее мотивировать их на действия. В Зеленограде процент ТСЖ ниже, чем в среднем по Москве, а создаются они еще медленнее. Этому есть объяснение: в округе почти не ведется инвестиционное строительство, когда ТСЖ создаются еще до полного заселения новостроек. Поэтому, подчеркнул Сергей Галустов, надо опираться на уже существующие жилищные объединения, пропагандировать их опыт, поддер-

живать их. Как говорится, трудно убедить словами, легко - примером. Еще одна важная задача - разработка и скорейшее внедрение системы персонализированных счетов. В ЗелАО успешно функционирует центр обслуживания населения, созданный на базе ЕИРЦ. Это был экспериментальный проект, и он себя оправдал. Как и в целом система управления многоквартирными домами.

Учитывая компактность округа, инженерная служба создается одна, без дробления на районы. Уже комплектуется ее штат, Департамент имущества Москвы передает в оперативное управление ГУ «Инженерная служба» имущество ДЕЗов, диспетчерских, дорабатывается регламент взаимодействия с районными управами. Говоря о целях создания ГУИС, докладчик подчеркнул, что она должна не только транспортировать бюджетные субсидии ТСЖ, ЖК и ЖКС, но и оказывать им реальную помощь, поддержку в выстраивании взаимоотношений с ресурсоснабжающими организациями.

Директор ГУП ДЕЗ № 3 Владимир СТРЕЛЬБИЦКИЙ подробно остановился на задачах и функциях ГУИС. Прежде чем перечислить их, он отметил, что основной це-

ГУИС: НАСЛЕДНИК ДЕЗов?

люющей компании ГУИС будет представлять интересы нанимателей, тех, кто проживает в муниципальных квартирах.

Исполняя государственные функции, ГУИС будет принимать отчет об использовании управляющими компаниями (УК) бюджетных денег, по сути дела - следить, как УК выполняет свои обязательства перед населением, реализует городские программы.

Владимир Стрельбицкий особо остановился на «подводных камнях», как он их назвал, которые могут значительно затруднить деятельность ГУИС. Во-первых, это инвентаризация земельных участков, она проводится очень медленно. Во-вторых, неподготовленность распорядительной документации: без конкретных документов у ГУИС будут связаны руки.

Штат учреждения определен: примерно 185 человек, туда должны войти работники действующих диспетчерских служб округа, но не все. Критерии отбора достаточно высоки: кроме опыта работы в ЖКХ будет учитываться образование, и предпочтение будет отдаваться высшему.

Виталий ФАРБИРОВИЧ, начальник ЕИРЦ, уверен, что ГУИС сможет поставить свою работу с самого начала на высоком уровне, используя возможности центра работы с населением, созданного на базе ЕИРЦ. Системообразующая база, собранная здесь, открывает самые широкие возможности работы с населением, но и со всеми структурами исполнительной власти. Дело в том, что центр как бы закрепил уже сложившуюся практику работы с обращениями и заявлениями граждан в режиме «одного окна» При чем система включает в себя не только окружные, но и

новую задачу. С одной стороны, поставить обработку обращений на поток, унифицировать его. С другой - не потерять живого человека с конкретной ситуацией, не выплеснуть с водой ребенка, сохранить индивидуальный подход. Но сегодня это тоже становится вполне разрешимой технологической проблемой.

Первый заместитель руководителя Департамента жилищно-коммунального хозяйства Москвы Михаил РЫБАЛЬЧЕНКО в своем выступлении сделал упор на то, что появление ГУИС в системе управления жилищным фондом должно избавить людей от страха, что после реорганизации ДЕЗов привычная, налаженная, хотя и со своими недостатками, система исчезнет: она изменится в соответствии с новыми требованиями, с задачами дальнейшего реформирования ЖКХ. Важнейший этап реформы, к которому в столице уже приступили, - капитальный ремонт жилищного фонда. До 2009 года все многоквартирные дома, которым город «задолжал» капитальный ремонт, будут приведены в порядок. Но какова их дальнейшая судьба? Она передается в руки самих жителей, которые к тому времени должны создать жилищное объединение и взять на себя ответственность за сохранность жилья: не только квартир, но и всего дома - с коммуникациями, лифтовым хозяйством, подъездами. В приоритетном порядке на капитальный ремонт после предварительного тщательного обследования будут ставиться дома, где жилищные объединения созданы и зарегистрированы. Это ли не стимул для населения - просвещаться и объединяться в ТСЖ?

Начальник управления координации деятельности ТСЖ и паспортизации жилищно-

ПОЯВЯТСЯ ЛИ ЧАСТНЫЕ ДОХОДНЫЕ ДОМА?

Только в Москве, по официальным данным, в частном секторе снимают жилье 120 тыс. человек. По неофициальным - вдвое больше. И вот этот бизнес решило взять в руки государство. Предполагается, что 20 сентября Правительство РФ рассмотрит подготовленный Минрегионразвития национальный проект «Доступное жилье», в составе которого намечен также сегмент арендных квартир по рыночным ценам. Но вот вопрос: будут ли эти квартиры доступными? И главное: государству ли заниматься таким бизнесом?

СПРОС ЕСТЬ!

В самой Москве практически не осталось свободных площадок. А спрос на жилье по-прежнему велик. По мнению председателя Общественного совета по жилищной политике при министре регионального развития РФ, директора АНО «Институт корпоративного развития» Олега Алексеева, все дело в перенаселенности города. Столица стала привлекательным местом для заработка. А где жить? Не надеясь на частный сектор, деловые люди покупают квартиры. Но жилье-то им нужно временное, потом уедут... Это и есть первые претенденты на арендные квартиры. Но не только они.

Охотно будут снимать квартиру и люди с доходом выше прожиточного минимума, но не способные приобрести площадь самостоятельно. А еще - граждане, которые все же могут ее купить, но не определившиеся с планами на будущее: кто знает, не застают ли ситуация с работой поменять адрес, переехать

в другой город? Постоянная квартира - как никак обуза.

По расчетам Минрегионразвития, арендаторами могут стать до 40 процентов граждан, нуждающихся в жилье. И потому из 140 млн. кв. м жилых площадей, которые собираются возвести к 2015 году, не менее 15 процентов должно прийти на коммерческий наем. В последующем цифра увеличится. Собираются стимулировать обе стороны: и тех, кто строит такие дома, и тех, кто собирается в них жить. Застройщиков хотят избавить от платы за получение земельного участка, а расходы за наем (это уже к арендаторам) освободят от подоходного налога.

ХОРОШО ЗАБЫТОЕ СТАРОЕ

Доходные дома - Москва ли не знакома с этим понятием?! С 1870-х годов они стали в столице господствующим типом жилья. У каждого дома был свой домовладелец. Квартиры снимали торговцы, чиновники,

военные, студенты. Благодаря этому уже в 1900-е годы наш город по темпам строительства вышел на один из первых мест в мире. И по сей день бывшие доходные дома слывут самыми красивыми зданиями на Арбате и Поварской, Ильинке и Рождественке.

Уже в наше время первый доходный дом был построен в Б. Николоворобинском переулке. Основной контингент там - представители регионального бизнеса и граждане других государств, чьи деловые интересы требуют длительного пребывания в столице. Меньшая часть - наши соотечественники, но тоже люди не бедные. Цены на аренду варьируются здесь от 3 тыс. долларов в месяц (за двухкомнатные квартиры) до 12 тыс. - правда, за единственную семикомнатную. В народе этот дом уже прозвали не «доходным», а «расходным». Кухни, ванные комнаты и санузлы укомплектованы современной бытовой техникой. Предлагается уборка помещений, мойка автомашин, есть свой детский сад, индивидуальные системы кондиционирования воздуха, фильтрация холодной воды... А кроме того - прачечная, медицинский центр, центр йоги. Ну и, конечно, круглосуточная охрана, видеонаблюдение.

Массовые доходные дома такого комфорта не требуют. И стоимость аренды там должна быть существенно меньше. Вот только намного ли? Срок окупаемости (деньги, кстати, выделяет Пенсионный фонд) - 15 лет. Но инвесторы и сами люди не бедные. Большая расщепка и «горячие деньги» - не всегда благо. Там ведь еще и проценты. И тогда останется один путь - повышать арендную плату.

КОМУ ВЛАДЕТЬ ДОМОМ?

Мы упомянули о домовладельцах - тех, кому будут принадлежать строения. Ответ, казалось бы, ясен: сейчас почти все жилые сооружения - в собственности города. Даже жилищно-строительные кооперативы, где жильцы оплатили буквально каждый кирпичик, не могут зарегистрировать права собственности на дом. Это же касается ТСЖ: город - всему го-

лова. Что уж здесь говорить о частном домовладельце! Не рано ли? Но если не доверять объединениям граждан, если не пришло время отдать жилой дом в частные (физические!) руки, то почему его владельцем не может быть юридическое лицо? Компания, которая построила дом, а потом берет за управление им? Это обычная практика для развитых стран, уже осваиваемая нами, но, к сожалению, чрезвычайно робко. Она принесет совершенно иные отношения в сфере ЖКХ. Ведь компания себя в обиду не даст. Она не будет вступать в длительную борьбу за пустующие нежилые метры - просто заранее предусмотрит их в доме, а впоследствии найдет коммерсантов, которые их займут. Может получить в пользование земельный участок и застроить его - что предусмотрено, между прочим, ЖК РФ. А еще это «лицо» разместит рекламу на крыше (сейчас средства от нее - опять-таки вопреки Закону о рекламе - поступают не домовладельцу, а в городское агентство), окажет различные платные услуги жителям микрорайона... Частник на выдумки торгует - конкуренты подпирают! А выигрывают жители. Согласно тому же кодексу весь заработок дома должен направляться исключительно на улучшение жизни в нем. А это повлечет в том числе снижение цен за коммерческий наем.

О чем речь? О конкуренции. Великая вещь! В ЖКХ ее уже допустили. Но почему не пойти дальше - обогатить рыночными методами сферу домовладения? Это ли не путь сделать доступным арендное жилье?

Доходные дома уже начали строить в Самаре, причём обещают окупить их не за нормативные 15 лет, а за восемь. Начали их строить в трех районах Петербурга - Приморском, Калининском и Выборгском: 16-этажные, эконом-класса, с арендной платой, как обещают, не выше той, за которую сдают частники. Возводятся они и в Москве - но пока еще элитные.

Итак, возникнет ли в столице новый вид бизнеса? Станет ли коммерческий наем доступным? Дело здесь не в экономике - нужна, как говорится, политическая воля.

Исаак ГЛАН

В программе поддержки и развития ТСЖ /ЖСК, утвержденной постановлением правительства Москвы от 22.05.07 № 398-ПП, учтено немало актуальных проблем. Одна из них - незащищенность покупателей квартир в новостройках. Об этом наша беседа с председателем Союза жилищных организаций Константином КРОХИНЫМ.

ЛЕГКО ОБИДЕТЬ НОВОСЕЛА

Константин Викторович, с чем же приходится сталкиваться людям, купившим жилье в новом доме?

- В течение длительного времени после сдачи дома в эксплуатацию они не могут оформить право собственности. Поэтому, как правило, не могут создать ТСЖ или сменить управляющую компанию. А это чревато злоупотреблениями со стороны эксплуатирующих организаций - низким уровнем обслуживания, высокими тарифами, всевозможными дополнительными поборам.

В Москве ежегодно строится около 5 миллионов квадратных метров жилья. Представляете, какие суммы утекают из карманов москвичей из-за завышенных тарифов и навязанных услуг? В отсутствие эффективного контроля со стороны государства покупатели, оставленные один на один с застройщиком или подконтрольной ему управляющей организацией (в качестве которой может выступать и ТСЖ ВСК - товарищество, учрежденное самим застройщиком и полностью ему подконтрольное), терпят огромные убытки. Государство не пытается влиять на эти процессы, считая их гражданскими отношениями, и отсылает жалобщиков в суд. В суде же сложно выявить нарушения, так как со стороны все выглядит как добровольно взятые на себя покупателями повышенные финансовые обязательства. По сути, до получения свидетельств о собственности процесс защиты прав покупателей заходит в тупик. Механизм создания ТСЖ из числа будущих собственников помещений в многоквартирном доме по статье 139 Жилищного кодекса до сих пор не отработан. По этой причине в программе поддержки и развития ТСЖ особое место уделяется процедуре создания товариществ в новостройках.

Союз жилищных организаций может помочь людям, приобретающим квартиры?



ФОТО АЛЕКСАНДРА МАТЮШКИНА
Константин КРОХИН: «Новоселы должны знать и отстаивать свои права»

- К нам постоянно обращаются за поддержкой возмущенные покупатели жилья в новостройках. Мы разработали комплекс мер и выработали рекомендации гражданам для защиты их интересов. Жители должны быть информированы о своих правах, и мы им в этом помогаем. Вот пример.

Пользуясь тем, что будущие жители дома часто не знают, на что имеют право, и стремятся побыстрее окончить ремонт, управляющие компании устанавливают необоснованно высокие тарифы на управление и техническое обслуживание. Ставки в среднем колеблются от 45 до 95 рублей за 1 кв.м общей площади квартиры. Так, в жилом комплексе «Долина грез» (ООО «Главмосстрой-эксплуатация»), расположенном во вл. 45 по Крылатской улице, стоимость ТО с охраной составляет почти 60 рублей за метр без учета коммунальных платежей. То есть за воду, тепло, электроэнергию

придется платить дополнительно. В доме на ул. Бахрушина, владение 13 стоимостью обслуживания без «коммуналки» составила более 95 рублей за 1 кв.м! В жилом комплексе «Галина» (ул. Профсоюзная, вл. 104-106, ООО «Управляющая компания РСТ») в январе этого года стоимость ТО с учетом охраны, но без коммунальных платежей была около 50 рублей за 1 кв.м. Те же расценки в жилом комплексе «Заповедный» (ООО «Управляющая компания «Тропаревопарк»), только платить требуют авансом за год вперед!

Так вот, гражданам, которые хотят защитить свой кошелек от лишнего трат, надо знать, что совокупный размер затрат на оплату жилищно-коммунальных услуг в Москве не должен превышать установленный федеральный стандарт. В 2007 году он не выше 46 рублей за 1 кв.м площади. В эту сумму входит стоимость не только эксплуата-

ции, но и коммунальных услуг. Действующее законодательство предписывает не превышать стандарт, но вовсе не призывает устанавливать стоимость обслуживания на максимально допустимом уровне.

Надо также иметь в виду, что никто не отменял требование о фактической обоснованности указанных платежей. Это значит, что смета затрат на обслуживание жилого дома должна фактически включать в себя необходимые и реально производимые работы.

- Какая стоимость ТО, на ваш взгляд, оптимальна?

- Практика успешных ТСЖ в Москве показывает, что стоимость ТО реально может быть не выше 15 рублей за 1 кв.м, причем с сохранением ставки 6 рублей для льготников. За эту сумму может быть обеспечен высокий уровень сервиса, предусматривающий благоустройство подъездов и придомовых территорий, включая детские и спортивные площадки, текущий капитальный ремонт и т.п. Исходя из здравого смысла можно сделать вывод, что плата за ТО, превышающая 15 рублей за 1 кв.м, при прочих равных условиях всегда необоснованна!

- Но завышенные тарифы - не единственная проблема...

- Да, жители новостроек на этапе заселения сталкиваются и с поборам, связанными с оформлением прав собственности, согласованием перепланировок, использованием лифтов для подъема стройматериалов, вывозом строительного мусора. Эти поборы обусловлены монопольным положением управляющей компании или ТСЖ ВСК от застройщика. Оно выражается в обладании специфической документацией, без которой невозможно оформление права собственности и согласования в соответствующих инстанциях. Квартиры, как известно, сдаются сейчас без отделки, и каждый покупатель вынужден сразу начинать что-то согласовывать. Виды и размеры поборов зависят от фантазии и жадности управляющих. Так, в доме на ул. Бахрушина, владение 13 за оформление права собственности требуют от 10000 у.е. Гражданин, не согласившийся платить за оформление права собственности фирме «ДЕКРА» и решивший через суд отстаивать свои права, получил свидетельство о праве собственности на квартиру на два года позже, чем его со-

сед. В ЖК «Заповедный» лифт сдается в аренду жителям за 2500 рублей в час, хотя это общее имущество самих же жителей: примерно столько стоит обслуживание лифта в месяц.

- Что вы порекомендуете будущим собственникам?

- Не забывайте про возможности, предоставленные статьей 139 Жилищного кодекса. Будущие собственники могут провести собрание и создать ТСЖ до получения свидетельств о собственности на основании документов, подтверждающих приобретение прав на квартиру в строящемся доме. Как я уже говорил, этот механизм до конца не отработан, но попробовать стоит - ведь сегодня власти Москвы нацелены на поддержку и оказание организационной помощи инициативным группам жителей, желающих создать ТСЖ в своем доме. Для каждого района установлены задания по организации работы с жителями, в префектурах создаются комиссии по реализации положений программы поддержки и развития ТСЖ/ЖСК. Если возникают затруднения при взаимодействии с управляющими компаниями, жителям стоит обращаться непосредственно в эти комиссии при префектурах.

Наш союз всегда открыт для инициативных групп и жилищных объединений, нуждающихся в квалифицированной юридической или организационной поддержке. Практика показывает, что порой только консультации или участия представителей союза в переговорах на стороне жителей бывает достаточно, чтобы управляющая компания изменила свою позицию и пошла на значительное понижение тарифа. Ведь любое превышение в тарифе фактических затрат - это, по сути, неосновательное обогащение или, что еще хуже, злоупотребление доверием потребителей. У управляющей компании, желающей работать в доме долго, путь один - прислушаться к требованиям жителей и не нарушать их права.

А еще хочу отметить, что универсальным средством борьбы с нарушением прав, в том числе при покупке квартир в новостройках, является активность граждан, их способность к объединению при отстаивании своих прав. При наличии этих условий любой здравомыслящий управленец пойдет на конструктивный диалог с жителями - хотя бы ради сохранения своего бизнеса.

Беседу вела
Лидия ГРОМЕКА

Ровно год назад блок был запущен в присутствии мэра Москвы Юрия Лужкова. Работа этого сооружения позволяет удалять из сточных вод соединения азота и фосфора. А нынешним летом Мосводоканал наладил биологическую очистку воды с помощью живых микроорганизмов, снизив содержание вредных веществ в Москве-реке в десятки раз. В ближайшее время Мосводоканал приступает к внедрению этих и других современных технологий и на очистных сооружениях городской канализации. Подробнее об опыте и планах на будущее рассказывает главный технолог управления канализации Мосводоканала, кандидат технических наук Дмитрий ДАНИЛОВИЧ.

- Дмитрий Александрович, что представляет собой сегодня московская канализация?

- Это очень сложная система, состоящая из трубопроводов, каналов и коллекторов общей протяженностью 7380 километров. Плюс 133 насосные станции, 4 очистных сооружения, куда поступают сточные воды из коммунально-бытового и промышленного сектора, а также стоки промышленных предприятий.

Все сточные воды подвергаются полной биологической очистке. Хочу отметить очистные сооружения Южного Бутова и Зеленограда мощностью 220 тысяч кубических метров: они построены по самым современным технологиям и полностью соответствуют требованиям ЕС. Качество очистки сточных вод на Люберецких и Курьяновских сооружениях общей производительностью 6,125 миллиона кубометров воды в сутки, являющихся крупнейшими в Европе, соответствуют российским стандартам. Мы намерены подтянуть их и до мирового уровня. На это нацелено постановление правительства Москвы № 176 от 14 марта 2006 года, где определены основные направления развития очистных сооружений. В частности, поставлена задача внедрить современные технологии по удалению азота и фосфора, а также системы обеззараживания. Первой ласточкой на этом пути стала масштабная реконструкция Люберецких очистных сооружений.

- Насколько трудно было реализовать этот проект?

- Путь оказался долгим. Дело в том, что первоначальный проект был разработан в соответствии с генеральной схемой развития канализации, принятой в 1970-е годы. В нем не было учтено жесточайшие требования по охране водной среды и не предусматривалось активной борьбы с соединениями азота и фосфора. А ведь именно азот и фосфор, попадая в реку или водоем, вызывает его цветение,

появление микроводорослей. Поэтому Мосводоканал вместе с МосводоканалНИИпроектом взялись устранять эту погрешность. Решено было не увеличивать проектную стоимость блока (денег всегда не хватает), а вместо сооружений фильтрации построить новый блок биологической очистки воды с удалением азота и фосфора производительностью 500 тысяч кубометров сточных вод в сутки. На этом блоке будет ежедневно удаляться свыше 3,5 тысячи тонн азота и 700 тонн фосфора.

- Что стоит за термином «биологическая очистка»?

ЖИВАЯ ВОДА ДЛЯ РЕКИ И ГОРОДА

Новый блок в составе Люберецких очистных сооружений производительностью 500 тысяч кубометров сточных вод в сутки вышел на проектную мощность. Он является одним из крупнейших сооружений не только в России, но и в мире.

- Это удаление азота и фосфора с помощью живых микроорганизмов. Технология разработана специалистами Мосводоканала и МосводоканалНИИпроекта на основе мирового и собственного опыта. Технические решения, которые мы применили, прошли экспертизу немецких и датских специалистов. Удаление вредных примесей производится с помощью трех экологических биотехнологий. Очищенная вода поступает в отводящий канал и сбрасывается в Москву-реку.

- А что выгоднее с точки зрения экономики: применять в очистке стоков биотехнологии или старые дитрированные реагенты, хлорирование?

- Биологическая очистка воды дешевле. Реагенты стоят дороже. А хлорировать воду, которая затем попадет в Москву-реку, я считаю, вообще недопустимо. Даже преступно, когда есть другие методы. Ведь каждая вторая капля Москвы-реки, текущая ниже подмосковных Бронниц, - это капля из канализации. После открытия нового Люберецкого блока количество соединений азота и фосфора в ней уменьшилось в 20-25 раз! Мы намерены использовать биотехнологии по очистке сточных вод на других блоках Люберецкой станции, затем и на Курьяновской. На это потребуются 13-14 лет.

- То есть впереди работы много?

- Да. Внедрение новых технологий только на одном блоке Люберецкой станции потребовало 8 лет упорнейшей работы. Там много оборудования, которому нет аналогов, там азотационные системы нового поколения, призванные обеспечить максимальное растворение кислорода в иловой смеси и тем самым уменьшить энергозатраты на подачу воздуха. Впервые в отечественной практике строительства очистных сооружений все металлические конструкции (воздуховоды, илоскребы, затворы, ограждения) выполнены

из нержавеющей стали либо оцинкованы. Тем самым срок их жизни значительно увеличен, они будут надежны в эксплуатации. Все сооружения нового блока полностью автоматизированы. Там установлены специальные датчики, кислородомеры.

- Удовольствие, наверное, не из дешевых?

- Общая сметная стоимость сооружений нового блока Люберецкой станции составляет 2,2 миллиарда рублей. Большая часть использованного оборудования, не имеющего отечественных аналогов, приобретена по импорту. Были проведены открытые торги...

Подобные сооружения, правда, меньшей мощности, есть в некоторых европейских городах - Гамбурге, Кельне, Берлине, Стокгольме, Вене. У нас в России что-то похожее имеется в Петербурге...

- Какие еще современные технологии внедряются в Мосводоканале?

- Впереди - переход на ультрафиолетовое обеззараживание сточных вод. Еще в 1970-е годы ведущими учеными доказано, что использование традиционного хлорирования сточных вод губительно сказывается на Москве-реке: гибнут рыба, водоросли, идет накопление канцерогенных, мутагенных и токсичных хлорорганических соединений... Даже после очистки воды с помощью активного ила в воду могут попасть

некоторые виды вирусов и бактерий. Как быть? Вывод один - очищенную воду надо еще и обеззаразить. Чем? Ультрафиолетом...

Мосводоканал давно уже занимался поиском технического решения этого вопроса. Изучался отечественный и зарубежный опыт. А выводы таковы. Ультрафиолетовые лучи влияют на структуры клеток и вирусов и избирательно их разрушают. В отличие от хлора, озона при использовании УФ-лучей не образуются побочные продукты, негативно влияющие на окружающую среду и здоровье человека. Благодаря революционным разработкам прикладной физики, в том числе отечественных специалистов, сегодня метод УФ-обеззараживания стал доступен и с инженерной, и с экономической точки зрения для сооружений любой производительности.

В качестве первого этапа внедрения этого метода Мосводоканал осуществил опытно-промышленные испытания на Зеленоградских и Курьяновских очистных сооружениях. Была подтверждена высокая эффективность УФ-обеззараживания. Полномасштабное его внедрение осуществлено на очистных сооружениях Южного Бутова и Зеленограда. В течение ряда лет эти системы успешно функционируют. Правительство Москвы поставило перед нами задачу оснастить установками УФ-обеззараживания Люберецкие и Курьяновские очистные сооружения. Сейчас ведутся такие работы на 2-м блоке Новолюберецких очистных сооружений мощностью 1 миллион кубометров воды в сутки. Сброс обеззараженной воды планируется в приток Москвы-реки - Пехорку. Метод новый, поэтому детали технологии будут отработаны на практике, чтобы затем распространить УФ-метод на очистку всего объема сточных вод в Москве.

- Когда планируете завершить строительство блока УФ-обеззараживания?

- В первом полугодии 2008 года. Дальше этот метод мы намерены внедрить на Курьяновских очистных сооружениях - уже работаем над проектом. Еще две установки планируем построить к 2014 году на Люберецких очистных сооружениях.

Реализация программы обеззараживания очистных вод позволит сократить поступление в Москву-реку бактерий и вирусов более чем в 800 раз. Наряду с выполнением мероприятий по биологической очистке сточных вод это позволит придать новое качество воды в Москве-реке к югу от столицы. Можно будет безбоязненно купаться в реке, открывать новые пляжи, ловить рыбу. Москва-река и к югу от столицы будет такой же чистой, как в верхнем течении - в Сербряном Бору, например.

Беседу вел
Николай ПЕРМЯКОВ



ФОТО АНДРЕЯ НИКЕРИЧЕВА

ШКОЛА

ПОДНИМАЕТ ПАРУСА

1 сентября впервые распахнула двери школа будущего - центр образования № 2030 (ЦАО). На открытие новой школы приехал мэр Москвы Юрий Лужков.

Адрес этой школы можно было не уточнять. Казалось, что все жители окрестностей шли с цветами в сторону 2-й Звенигородской улицы. В восьмом часу утра школьный двор уже гудел. Все - от первоклашек до старшеклассников и их родителей - немного волновались. В 7.30 самые маленькие и самые большие школьники построились на линейку. В центре двора круглая клумба, на ней «выросли» огромные букеты шаров. Оркестр заиграл гимн. Директор школы Наталья Рябкова открыла праздник. Она пожелала ученикам, чтобы День знаний в Год ребенка и в год 860-летия Москвы был самым ярким в судьбе ребят. Как девиз прозвучали слова напутствия: «В будущее со школой будущего!»

Мэр назвал День знаний самым важным для нашего настоящего и будущего. Он отметил, что образование в нашей стране во все времена было главным делом. И не случайно, что этот день совпадает с самым теплым праздником столицы - Днем города. Юрий Михайлович сказал школьникам, что им очень повезло, потому что они получили от наших ученых и строителей школу будущего. Ведь в ней сосредоточено все самое лучшее и передовое, что только смогли предложить наши ученые. Мэр посоветовал ребятам не упустить свою птицу счастья и предостерег школьничков от коварной болезни, которую не вылечить никакими таблетками, с простым названием «лень».

После поздравления мэра в воздух взметнулись, как салют, букеты шаров. А старшеклассники тут же выпустили в небо белых голубей. Итак, новой школе дан символический старт. Мэр перерезал красную ленточку, строители передали хрустальный ключ директору школы. И мы с толпой ребят оказались в просторном холле. В самом его центре красовался огромный глобус. В коридоре мы увидели любопытное сооружение - водную инсталляцию. Здесь школьники будут знакомиться со свойствами воды. Они увидят, что вода может поднимать предметы, вырабатывать электроэнергию,

может переносить предметы. Рядом работала пневматическая почта в виде летающих шаров по поднятой вверх трубе.

В одном из классов ребята записывали песню. Мэру продемонстрировали работу одного из учеников, который сам подобрал аранжировку, добавив звучание колокольчиков. Потом ребята вместе с Ю. Лужковым сыграли мелодию на русских народных инструментах.

Замечательно, что выходя на перемену, девочки и мальчики смогут играть в шашки или шахматы - их ждут специальные столики. А малыши - потренировать свое логическое мышление с помощью больших конструкторов, кубиков, мячей.

...Новая школа станет работать в режиме полного дня и будет до позднего вечера открыта для детей. Очень важно, что она защищена от посторонних. В ней заработают системы цифровой биоидентификации по дактилоскопическому признаку - «пропуском» будет служить ладошка. Кроме этого нововведения у каждого ученика появится персональный ноутбук. В любой точке школы через такой компьютер обеспечен беспроводной доступ к школьной информационной сети и глобальной всемирной паутине.

В школе будущего есть издательский центр, фотокиностудия, библиотека-медиа-тека, интернет-клуб и даже медицинский блок, который включает кабинет физиотерапии, стоматологический и процедурный кабинеты. Ну а чтобы пореже обращаться к врачам, в распоряжении ребят спортивная база с двумя плавательными бассейнами, залом хореографии, спортивными залами. В школе работают больше 30 кружков.

Среди учителей школы - лауреаты и победители городского конкурса «Учитель года». По словам директора, для каждого класса, группы, каждого ученика выстраивается индивидуальная траектория образовательного процесса.

Школа будущего обошлась в 1 млн. 100 рублей. Недаром же мудрецы считают, что деньги надо вкладывать в будущее.

Елена ВОЛКОВА

ПИСЬМА РАЗНЫЕ НУЖНЫ...

Подведены итоги двух конкурсов, которые прошли по инициативе Почты России. Это традиционный всероссийский конкурс «Лучший урок письма» и впервые стартовавшее соревнование под названием «Я рисую алфавит».

В этих конкурсах участвовали школьники с первого по одиннадцатый класс и студенты колледжей. В «Лучшем уроке письма» можно было проявить себя в течение всего учебного года и летних каникул - в эпистолярном жанре. Среди номинаций «Письмо учителю», «Письмо ветерану», «Письмо моей семье», «Письмо президенту», «Письмо другу», «Хочу рассказать о родном крае». Соревновались между собой и педагоги за создание лучшей методической разработки по проведению этого урока.

Как и почему возникла идея такого конкурса? Дело в том, что эпистолярный жанр в пору заносит в Красную книгу: наши дети общаются сейчас только с помощью электронной почты и эсмэсок. Идею Почты России поддержали органы образования, «Учительская газета». А принять участие в таком мероприятии предложили всем учащимся России.

Конкурсная комиссия, проверяя работы, прощала детям ошибки. Правильно писать ребята еще научатся. Прежде всего оценивали желание вернуться к истокам русского языка, оригиналь-

ность мышления, полет фантазии. Скажем, в одном классе учитель предложил девочкам и мальчишкам написать письмо из Антарктиды. Один «путешественник» рассказывал, что он в окно видит семейство белых медведей, другой хвалился, что живет в палатке и любит северным сиянием. Кто-то «разместился» в шикарном отеле и пишет свои заметки у камина, наблюдая в телескоп за звездпадом.

Оказывается, многие подростки пишут друг другу стихи. Всем классом ученики прислали целый поэтический сборник. А своему учителю посвятили оду. Были письма и с криками отчаяния об одиночестве, жалобы на вечно занятых родителей, на ЕГЭ... Жюри обратило внимание на письмо одного парня, в котором был рассказ о родных местах. Юноша смог по-новому увидеть малую Родину благодаря рассказам ветерана Великой Отечественной.

Многие письма сочинялись целыми семьями. Оригинальное решение о проведении такого урока воплотила в жизнь одна учительница в своем втором классе: малышам оказалось проще направить послание друг другу в виде рисунков.

Строчили свои произведения ребята в детских оздоровительных и городских лагерях, кружках, в походах, экспедициях. В результате в этом году детских «собраний сочинений» стало в два раза больше, чем в прошлом году, - только в

Москве почти 700 работ из 224 учебных и досуговых заведений. Самыми активными проявило себя новое поколение ЮВАО, СВАО, ЦАО и ВАО.

Татьяна Измествьева, член конкурсной комиссии, сказала, что обсуждается вопрос о введении в школьную программу предмета «Лучший урок письма».

- Настала пора заполнить пробел в эпистолярном жанре. Что такое письмо? Это сопереживание, соучастие, событие, обмен эмоциями, настроением. Разве могут его заменить сухие и примитивные эсмэски?

Если конкурс на лучшее письмо стал уже ежегодным, то состязание под названием «Я рисую алфавит» прошло среди российских школьников впервые. Приурочили это мероприятие к 150-летию распространения марки в нашей стране и к Году русского языка в России. На столичном почтамте прошла даже выставка лучших работ.

Уже подведены предварительные итоги творчества юных художников в Московском регионе. По рисунку восьмилетней москвички Саши Самары (детский центр развития «Анита») будет издана почтовая открытка. На ней девочка с косой учится писать первые буквы. Саша получит специальную премию от Почты России. А работы победителей всероссийского конкурса «Я рисую алфавит» отразят в марках. Неплохой стимул для творчества, правда?

Елена ВОЛКОВА



ФОТО АНДРЕЯ НИКЕРИЧЕВА

ЗДЕСЬ ПРИУЧАЮТ К КРАСОТЕ

ков. Располагаемся мы в тихом дворике, территория невелика, но мы стараемся сделать ее уютной и удобной для детей. В создании цветников нам помогают и родители воспитанников.

Мы прошили по дорожкам мимо газонов с кустами роз, спиреи и жимолости. На клумбах - нарциссы и тюльпаны, хосты и пионы. Известно, дети - народ непоседливый, любопытный и не всегда осторожный. Но на состоянии цветников это никак не отражается - они выглядят идеально.

- Ребята научились беречь эту красоту, - комментирует на ходу А. Романова. - В сущности, к этому мы их и приучаем. Впрочем, двигательную активность дети могут в полной мере проявить на универсальной спортивной площадке. Здесь и футбольные ворота, и баскетбольное кольцо, и беговая дорожка.

По свежему асфальту мы обходим здание. На стенах росписи по мотивам детских рисунков. Монументальный бетонный забор скрыт плотной завесой дикого винограда - это тоже плод многолетних усилий. Дальше мы оказываемся на площадке, где дети постигают азы правил уличного движения, знакомятся с дорожными знаками и учатся правильно переходить улицу. Просто удивительно, как на столь малом пятачке удалось выкроить место для такой площадки.

Петр ПОЛЫНОВ

Ребятам разного возраста предлагалось отобразить свои художественные способности на мольбертах или асфальте. Организаторы праздника (правительство Москвы, администрация парка, благотворительный фонд «Взгляд ребенка» и компания «Леруа Мерлен») решили провести его именно как фестиваль, а не конкурс, чтобы не было проигравших и выигравших, все было радостно, а победа присуждалась одной только дружбе.

Участникам и гостям фестиваля раздавали мелки, фломастеры, конфеты (даже взрослым), футболки, бейсболки, каталоги с работами детей-инвалидов, занимающихся в центре «Взгляд ребенка», а веселый клоун развлекал гостей на сцене. Но самое интересное произошло прямо под ногами...

Мы все о чем-то мечтаем, к чему-то стремимся, иногда достигая цели, иногда пасуя перед трудностями. А порой стоит приглядеться, прислушаться нам, взрослым, не только к себе, но и к детям. Как они представляют свое будущее, что хотят изменить в настоящем?

Семилетняя Даниэлла, например, нарисовала многоэтажный кирпичный дом, где она могла бы жить со своими родителями и

ДОМ МЕЧТЫ НАДЕЖНЕЙ ДЕЛАТЬ ИЗ БЕТОНА

2 сентября в парке «Сокольники» в рамках Дня города, Дня знаний и Года ребенка прошел детский фестиваль «Мы рисуем дом мечты»

друзьями. И все бы напоминало в этом рисунке обычные московские небоскребы, но окна у жилища мечты - разноцветные, и в них стучится лучами яркое улыбаемое солнце, которое, увы, не всегда можно увидеть в Москве. Ведь дома частенько стоят очень близко друг к другу. Кстати, каждый второй маленький участник фестиваля непременно возле окон своего дома рисовал солнце.

Маленькая Катюша, которой еще не исполнилось и трех лет, изобразила (не без помощи мамы) дачу. Рядом - много цветов, деревьев, а в небе - птицы. Что интересно, дверь в домик открыта, как сердце ребенка распахнуто для добра и тепла, и не страшно малышке, что придут непрошенные гости или, не приведем Господь, грабители. Нет у младшей Катюши зла. Откуда же оно берется у взрослых?

Монументальный, яркий и весьма оригинальный «дом» создала серьезная девушка Екатерина (11

лет). Сначала у меня были подозрения, что это собор, но юная художница поведала: «Это палаты Ивана Грозного». Но, как оказалось, рисунок этот был для нее просто удовольствием, потому что хоромы царя красивые и ей нравятся их рисовать, а идеальный дом Катерине представляется гостиной со скоростными лифтами.

Роман и Василий из детского дома-интерната «Южное Бутово» соорудили на мольберте радужный дом с тремя комнатами и большой кухней, где можно собираться за столом вечерами всей семьей и рассказывать, как прошел день. А у входа стоит кабриолет, готовый домчать ребят куда угодно.

...В тихом московском переулке в центре города в 2000 году открылась галерея художественного творчества детей-инвалидов и сирот «Взгляд ребенка». С тех пор благотворительный фонд несколько раз в год организует подобные фестивали.

- Арт-терапия - это все, что дает ребенку пользу и наслаждение, - считает председатель правления фонда Евгений Александрович Крокин. - Будь то игра в игрушки, вышивка, керамика или ИЗО. Это не только помогает детям-инвалидам найти себя, но и открывает другим детям и взрослым их неординарный внутренний мир, наполненный искренними чувствами и жизненным опытом.

Как сказала мне одна девочка, чьей работой я заинтересовалась: «Это вам не какой-нибудь Кремль, это - сказочный замок!». Прямо «Алиса в Стране чудес». Кстати, звали ее именно как героиню этой книги. Хотя Кремль тоже рисовали, и всерьез. Недаром же его называют одним из главных символов России. Высота его стен, узкие бойницы, площадки боя и башни говорят о том, что это прежде всего крепость, которая прельщает ребят не меньше, а то и больше дворцов.



Но тема сказок неисчерпаема, и, как ни странно, нашла поклонницу даже избушка на курьих ножках бабы Яги, хотя лапки ей спрятать в Москве некуда будет, - кругом асфальт и за родное болото может сойти разве что осенняя лужа. А мальчишки склонялись к путешествию в далекое будущее, где дома похожи на огромные космические корабли со стеклянной крышей, где все домашние дела выполняют компьютеры, а машины летают по воздуху, как НЛО.

Но рубленой избы я не встретила, все больше тяготели к кирпичу и бетону, хоть и рисовали возле своего дома лужайки, деревья, кошке, лошадок и прочую домашнюю (и не очень) живность. Такая хрупкая на словах фантазия, как дом мечты, в воплощении оказалась сродни выражению «Мой дом - моя крепость». Да и правда, не в сказке же мы «три поросенка», чтоб делать жилище из соломы.

Светлана НОСЕНКОВА
Фото автора

В этом году исполняется 145 лет московской конно-железной дороге - знаменитой конке.

Пара лошадушек, тянувших по рельсам вагон с пассажирами, была весьма сочным атрибутом городских пейзажей. Просуществовала конка недолго - три десятилетия, но в истории развития столичного транспорта свой след оставила.

Первые российские железные дороги, строительству которых поначалу активно противилось большинство населения страны, сразу же показали несомненные преимущества использования рельсовых путей. Поэтому они вскоре пролегли по улицам и бульварам Белокаменной - древней столицы России.

Отцы города, правда, не мудрствовали лукаво. Решено было сочетать рельсовую колею со столь привычной и славно послужившей России лошадиной силой. Такой проект московской конки был выдвинут в 1862 году. Но только десять лет спустя появилась первая линия городской конно-железной дороги. Ее ввод в действие приурочили к открытию Политехнической выставки. Рельсовый путь соединил Манежную площадь с Тверской заставой. Через три года было образовано «Первое общество конно-железных дорог в Москве», правление которого и активы находились в ведении городской Думы.

Конка знаменовала собой принципиально новый этап в развитии городского общественного транспорта, начало которому

КОНКА, ФОРЕЙТОР, ИМПЕРИАЛ...

положила линейка. Эти колесные экипажи на десять человек с сиденьями по бокам (лицом к тротуару) - сновали с 1847 года (еще один юбилей!) от центра города к заставам Камер-Коллежского вала. Понятно, что такой легкий экипаж ставить на рельсы бессмысленно, а главное, небезопасно. Поэтому вагон конки в два этажа устроили по типу кареты почтового дилижанса, предназначавшегося поначалу исключительно для междугородных перевозок. Верхняя часть вагона была открытой. Называлась она, как и у дилижансов, довольно претенциозно - империалом. А посему седоки на этой верхотуре чувствовали себя персонами очень важными. Тянула вагон пара лошадей, а «машинистом» нового транспортного средства был традиционный кучер-возница.

Конку москвичи приняли радушно, сразу и бесповоротно. Она уютно вписалась в московский быт, сроднилась с суевой Первопрестольной. Пользу городу и его обитателям стала приносить весьма ощутимо с первых же поездок.

Маршруты рельсовых путей пролегли и через два кольца - Бульварное и Садовое. Но втащить солидный груз, к примеру, на Таганскую гору или на вершину Трехгорного холма паре лошадей было не по силам. Особенно тяжело им приходилось у Трубной

площади при подъеме к Сретенским воротам по Рождественскому бульвару...

В подобных случаях к основной тягловой силе научились припрягать еще одну, а то и две пары лошадей. Коноводили же этой запряжкой цугом верховые наездники, по старинной кавалерийской традиции именовавшиеся форейторами. Роль их обычно выполняли ловкие московские мальчишки, гордые своей ответственной миссией. Форейтор (в просторечии «фалетур») сопровождал экипаж до самого верха возвышенности. Там пристяжных лошадей выпрягали, и они весело бежали вниз, к Трубной, где их помощник поджидал уже очередной экипаж конки.

Но даже и на ровных отрезках пути конка по рельсам передвигалась неспешно. От былой ямской лихости не осталось и следа. И не только по техническим причинам или из-за прохождения маршрутов по наиболее оживленному городскому магистральям. Коняги очень часто попадались не «привередливые», а напротив, довольно таки почтенного возраста. Сущие толстовские Холстомеры. Московские зеваки весьма едко подшучивали над тихоходностью рельсовых «рысаков». Это было привычкой жителей старой Москвы - подтрунивать над неуклюжестью своего быта. Впрочем, в насмешках этих сквозило боль-

ше добродушия. Конку в Москве полюбили, а ее империалы с форейторами составили неотъемлемую черту повседневной городской жизни.

Конка быстро и прочно прописалась в Москве. Маршруты ее разрастались, достигая городских окраин - Бутырок, Воробьевых гор, Дорогомиллова. К началу XX века по городу курсировало около 250 вагонов по трассам общей протяженностью почти 90 километров. Ежегодно конкой пользовались до 15 миллионов пассажиров - для Москвы того времени очень внушительная цифра.

Но технический прогресс неумолимо вступал в свои права. Не шибко резвые лошадики постепенно перестали справляться со все возрастающим пассажиро- и грузопотоком. Милая сердцу москвичей конка, несмотря на заслуги перед городом, была обречена - как в свое время канули в Лету ямские тройки, линейки, дилижансы. Город нуждался в более масштабном и скоростном транспортном обеспечении. Альянсу рельсового пути с лошадиной силой в конце концов люди предпочли его союз с электричеством. В 1901 году Московская городская дума выкупила права на эксплуатацию конки и в течение нескольких лет заменила ее трамваем.

Конно-железная дорога ушла в историю...

Михаил БУЛАНЖЕ



Фрагмент текста берестяной грамоты. Конец XIV века

По ту сторону кремлевской стены уже более восьми месяцев ведутся археологические работы - первые крупные (площадью более 800 кв. метров) раскопки на территории Кремля за несколько последних десятилетий. От них ждали сюрпризов, а дождались сенсаций. Рассказывает заведующая археологическим отделом Музеев Московского Кремля доктор исторических наук Т.Д. ПАНОВА.

Долгие годы, что я работаю в кремлевских музеях, мечтала найти берестяную грамоту. И вот мечта осуществилась! Сразу два таких документа впервые найдены в Кремле. Это событие имеет общеевропейское, если не мировое значение...

- Татьяна Дмитриевна, давайте по порядку: где именно велись работы и кем?

- Это часть Кремля, которую называли Подол. Юго-восточная часть Тайницкого сада. Участок, примыкающий к Константино-Еленинской и Москворецкой башням. Работы проводились специалистами по археологии русского средневековья Института археологии РАН, сотрудниками нашего музея и студентами московских вузов.

- Каковы результаты раскопок?

- Главный результат - обнаружен и изучен район Москвы с жилой и хозяйственной застройкой XIV - XVII вв. Получены ценнейшие данные по домостроительству, собрана вещевая коллекция, которая раскрывает жизнь Москвы периода, который археологами исследован еще недостаточно. Наиболее интересны свидетельства о материальной культуре XIV и XV столетий - это предметы христианского культа, бытовые вещи: ключи, замки, ложки деревянные, ножи, игрушки, точеная посуда, чехлы для топоров, ножи, всевозможные украшения. Найдено

очень много оружия, обрывки кольчуг, части пластинчатых доспехов, шпоры, стремена... Мы получили более 4 тысяч предметов, которые характеризуют все стороны жизни города!

- В чем же сенсационность?

- Особое значение имеют берестяные грамоты (до этого года в Москве был обнаружен всего лишь один берестяной свиток). В Кремле теперь их две. Одна найдена в начале лета. На полосе бересты сохранились четыре строки, около 20 букв. Они процарапаны специальным острием для письма - писалом. Несмотря на то что фрагментов текста пока нет, одни обрывки слов, - это очень важная находка.

В последние дни раскопок в одном из срубов (предположительно в подвале жилого дома) обнаружена двусторонняя берестяная грамота, написанная... чернилами! Она дошла в виде трех неравных фрагментов. Нас приятно удивила сохранность текста на одной из сторон. Даже чернила на бересте в очень хорошей сохранности. Необычна форма - текст написан поперек бересты. Высказывается предположение, что написанный таким манером текст повторял форму бумажных документов, то есть свитков. Чернильный документ - огромная редкость. Он пролежал в сырой земле свыше 600 лет! При попадании на свет возникла угроза потери чернил, а вместе с ними и текста. Поэтому бере-

ста помещена в герметично закрытую холодильную камеру. Мы ждем прихода исследователей, чтобы продолжить работу с нею.

Изображение находки было отправлено в Великий Новгород. К чтению привлечены лучшие специалисты по средневековым берестяным документам академики Валентин Янин и Андрей Зализняк. Их предварительное заключение: грамота является описью имущества. В ней перечисляются: котел пивной, другие железные и медные сосуды (металлическая посуда была очень дорогой), целый список лошадей - рабочих,

России сохранилось очень немного документов, относящихся к XII-XV векам, - около 200. Поэтому любой новый документ представляет огромный интерес, так как несет важную информацию о прошлом нашей страны.

Бересту обнаружила студентка исторического факультета московского педвуза Анастасия Панкина. Четко и квалифицированно в момент обнаружения столь редкой находки действовала Елена Захарова - начальник участка на раскопе, совсем еще молодой сотрудник экспедиции. Руководство нашего музея наградило А. Панкину ценным подарком - хорошей книгой и красивым палантинком.

- Что ожидает найденные предметы? Какова перспектива

ТАЙНЫ ТАЙНИЦКОГО САДА



Раскопки в Тайницком саду Московского Кремля. Июль 2007 г.

боевых, с упоминанием их масти - вороной, пегой, рыжей. Отмечен в грамоте бор в саду, но это не свинья - речь идет о теплице, это еще одно значение слова. Самое удивительное, что называется фамилия человека, от имени которого составлена опись: Турабеев или Турабьев. Имен обычных горожан этого периода у нас нет вообще - только князей, митрополитов, церковных деятелей, высшей знати. В музейных собраниях и архивах

для москвичей увидеть эту сенсационную коллекцию?

- Большой дубовый сруб 6 на 6 метров уже отправлен в музей деревенского зодчества в Коломенском - там хотя бы поместить его в экспозицию. Освободили целый ангар, и многие постройки в разобранном виде будут пока храниться в этом музее. Вся вещевая коллекция поступает в Музей Московского Кремля. Ведь археологические коллекции -

вещь особенная. В нашем музее есть помещение в подклети Благовещенского собора, где находится археологическая выставка. К сожалению, у нас мало места для показа находок. Сейчас мы реконструируем эту экспозицию. Часть найденных вещей будет демонстрироваться там.

- Что показали раскопки?

- Мы получили возможность увидеть Москву такой, какой она была в XIV-XV веках. Раскрылся своеобразный, богатый город с высоким уровнем развития ремесел. Мы выяснили, насколько активно была заселена эта территория. Застройка оказалась очень плотной. Владельцы домов - люди состоятельные, они пользовались дорогостоящей импортной посудой из Ирана и Китая, качественным оружием, прекрасными изделиями из кожи, западноевропейской посудой из стекла. И многочисленными обычными бытовыми предметами, выполненными московскими ремесленниками.

Но все это самые первые выводы, лежащие на поверхности и нуждающиеся в уточнении. Предстоит провести реставрацию находок, до конца прочесть грамоты, точно датировать постройки. Провести анализ многочисленных органических остатков - дерева, зерен, изучить останки людей и животных... Работа, можно сказать, только начинается.

Беседу вела
Елена ЛИТОВЧЕНКО



ФОТО АЛЕКСАНДРА МАТЮШКИНА

Елена Александровна, так ли уж сложен вопрос вступления в наследство, его юридического оформления?

- Вы не единственный, кто считает этот вопрос простым. На самом деле это не совсем так. Представьте себе ситуацию. Умирает один из супругов приватизированной квартиры. Оставшийся хозяин жилья продолжает жить и даже не подозревает, что ему нужно оформлять документы на наследство. Ведь квартира приватизирована, половина ее - частная собственность, а значит, все должно быть в соответствии с законом: открывается наследство, устанавливаются права наследников... Ничего в этом случае автоматически не происходит. Таков закон.

Точно так же и с наследованием другой собственности - дачных участков, автомобилей, недвижимости. И незнание закона не дает вам права его игнорировать.

Что же делать в таких случаях? Если вокруг столько подводных камней, как быть человеку, который не имеет соответствующей юридической подготовки?

- Нужно обращаться к специалистам. Понимаю, хлопотно, и времени может отнять немало. Но другого пути нет.

А с чего начинать?

- С визита к нотариусу. В Москве действует программа «Наследство без границ». Она работает относительно недавно и еще не дает того эффекта, которого от нее ждут. Тем не менее программа значительно облегчает жизнь гражданам.

В чем ее смысл?

- Раньше вся столица была поделена на участки, которые обслуживал конкретный нотариус. Например, люди, жившие на улице Автозаводской, должны были оформлять наследство, проводить соответствующие нотариальные действия у нотариуса, чья контора расположена на улице Симоновский Вал. Теперь эти ограничения сняты. Открывать наследство можно в любом месте столицы, если завещатель жил в Москве. Сегодня каждый нотариус по закону может вести наследство, но далеко не каждый берется за это.

Почему?

- Во-первых, это очень трудоемкое дело. Во-вторых, большая ответственность. Ведь наследники бывают разные. Один человек право послушен и соблюдает все буквы закона, а другой ради получения желаемого готов пойти на нарушение закона.

Программа «Наследство без границ» создана как раз для того, чтобы избежать проблем. Вы приходите к нотариусу, он заносит данные умершего в компьютер, ваши данные, оформляет необходимые документы и открывает наследство. Так как программа объединена единой базой данных, то все другие претенденты на наследство так или иначе будут обращаться к нотариусу, открывшему наследственное дело. Если они придут в другую контору, там укажут им адрес того, кто уже открыл наследство.

То есть не будет путаницы, беготни от одного нотариуса к другому...

- Теоретически так. Но, увы, случаются накладочки. Достаточно в каком-то документе сделать ошибку, например, перепутать букву в фамилии, неточно указать адрес или что-то еще - и компьютер может открыть еще одно наследство.

Есть примеры?

- Представьте себе, что один наследник принес нотариусу справку о том, что умерший был 1925 года рождения,

Еще недавно личная собственность ограничивалась у нас размерами платяных шкафов, режы - гаражей. Иногда к этому добавлялась скромная недвижимость - садовые и дачные участки, участки в деревне. Сейчас ситуация изменилась. В собственности находятся квартиры, дома, яхты, самолеты.

а другой наследник получил выписку о том, что его родственник родился в 1935 году. Может быть и какая-то другая неточность. Мелочь - но она сразу же спутает карты. И откроется наследство-двойник. Сейчас в судах слушается несколько таких дел. Но уже подготовлена и скоро будет установлена в нотариальных конторах усовершенствованная программа. Она поможет избежать путаницы.

Вернемся к нашим «баранам». Что нужно представить нотариусу, чтобы открыть наследство?

КАЖДЫЙ НАСЛЕДНИК ЖЕЛАЕТ ЗНАТЬ...

- Необходимо представить, во-первых, свидетельство о смерти. И лучше всего сразу же сделать копию, чтобы не нести дополнительных расходов. Нужна справка с последнего места жительства умершего. Ее выдают в ЕИРЦ. Это необходимо для того, чтобы удостовериться: человек был прописан (зарегистрирован) именно в Москве. Еще одна обязательная справка - документ, подтверждающий вашу родственную связь с умершим. Это может быть свидетельство о браке или свидетельство о рождении. Иногда у людей может быть другая фамилия. Женщины меняют ее при вступлении в брак... Это следует учитывать при получении документов.

Еще одна важная деталь. Если было сделано завещание, то нужно сделать отметку у того нотариуса, который его составлял. В каждом завещании указан адрес, где хранится второй экземпляр документа. Наследник едет туда, имея с собой завещание, свидетельство о смерти и свой паспорт. Там делается отметка, что завещание не изменялось, не отменялось и не было написано новое у того же нотариуса.

А если человек по забывчивости составил два завещания?

- И такое случается. Составил гражданин одно завещание, потом пошел к другому нотариусу и написал совсем другое... Закон предусматривает такие казусы. В этом случае действует то завещание, которое составлено последним. Правда, в некоторых случаях действует и другое завещание. Если гражданин начинает основное завещание словами «Все свое имущество я завещаю моему младшему сыну...», а в другом документе оговаривает отдельно, что некую часть своего имущества он завещает племяннику, то законны оба завещания.

Итак, мы представили подлинник свидетельства о смерти, справку о прописке и документ, подтверждающий родственную связь или завещание.

- Наследство открыто. Обычно нотариус просит наследника составить перечень имущества, владельцем которого тот хочет стать. Человек имеет право получить все имущество умершего: любое количество квартир, дач, автомобилей и т.п. Все это будет переоформляться на наследника. По квартирам оценка делается БТИ, по автомобилям - независимым экспертом, имеющим лицензию на оценку, а по денежным вкладам мы делаем запросы в банк, на который указал наследник.

По истечении шестимесячного срока с момента смерти мы выдаем свидетельство на наследство - на документально подтвержденное имущество. Кстати, в некоторых случаях нет необходимости оформлять какие-то документы. Например, супруга умершего может получить причитающиеся ему на работе деньги и без нотариуса - для этого нужно в течение трех месяцев прийти на работу и написать простое заявление. Многие этого не знают, обращаются к нам позже, и тогда приходится собирать документы, открывать наследство да еще оплачивать работу нотариуса.

Существует срок и для принятия наследства - полгода с момента смерти гражданина. Если наследник не сможет уложиться в это время и при этом не прописан с умершим по одному адресу, то ему придется восстанавливать свои права на вступление в наследство в судебном порядке. Нужно будет объяснять, почему он пропустил срок окончания вступления в наследство - поскольку, повторюсь, незнание закона не может являться оправданием.

Если же наследник жил вместе с завещателем, оплачивал счета, комму-

только через нотариуса. К тому же наследственные дела открываются и хранятся семьдесят пять лет. В течение этого срока вы можете прийти и принять наследство у нотариуса или обратиться в суд.

Бывают случаи, что наследник утаивает существование других соискателей. Например, кто-то не знал о смерти родственника, а когда узнал, то выяснилось, что наследство уже принято. В этом случае, даже если прошло больше полугода, обделенный наследством человек может отправиться в



КОЛЛАЖ АЛЕКСАНДРА МАТЮШКИНА

нальные услуги, то по закону считается, что он сохранял наследство, а значит, может принять его гораздо позже: через год и больше. Такому наследнику не придется доказывать свои права через суд, собирать дополнительные справки. Например, бабушка после смерти своего мужа, с которым прожила бок о бок не один десяток лет, пришла открывать наследство только через восемь месяцев. Но никаких проблем у нее не возникло - закон на ее стороне.

Елена Александровна, бывают ли случаи, когда наследники утаивают от других соискателей свои действия, пытаются принять наследство «без свидетелей»?

- Бывают такие попытки. Однажды ко мне пришли мать с дочерью. Они принесли наследство умершего мужа и отца. Принесли документы, приняли наследство в равных долях, все шло обычным порядком. Но неожиданно спустя несколько дней ко мне пришла вдова и сказала, что имеет другое завещание, в котором все отписывается ей одной. В этом случае я все равно обязана известить дочку. Уж ее право решать, как поступать дальше - то ли обращаться в суд и оспаривать права матери, то ли соглашаться. Если дочь моложе пятидесяти пяти лет и не инвалид, то в этом случае она ничего не получает. Любое наследство проходит

суд. И уже суд заставит нотариуса изменить документы, включив в число наследников появившегося родственника.

Вести такие дела непросто. Приходится рассылать всем родственникам, которые могут стать наследниками, письма об открытии наследственных дел, приглашать их в нотариальную контору. Если ко мне приходят люди с документами, я стараюсь все им объяснить, выяснять, сколько у них родственников, кто может оказаться претендентом на наследство. Почти в каждом случае есть свои особенности. Редко дела по открытию наследства бывают похожи друг на друга.

Конечно, в коротком интервью трудно рассказать обо всех тонкостях принятия наследства. Даже я, постоянно сталкиваясь с различными случаями, иногда попадаю в тупик, не знаю, как поступить в том или ином случае. Помогают опытные нотариусы, проработавшие в этой области не один десяток лет. Звоню им, объясняю, консультируюсь и выбираю правильное решение. А читателям, если они сталкиваются с этим вопросом или предполагают, что им придется открывать наследство, искренне советую полистать Гражданский кодекс. Становиться юристом не обязательно, но постигнуть азы права никому не повредит.

КРИМИНАЛ

ТЕЛЕВИЗОР ПРИГЛЯНУЛСЯ?

Оперативники МУРа задержали налетчиков, совершивших разбой в районе Лесной улицы. Преступники вынесли из кафе плазменный телевизор, отобрали всю наличность у сотрудников и скрылись.

- Как выяснилось, налетчиков навели бывшие работники кафе, - рассказал начальник отделения МУРа Иван Игошин. - Гости из Белоруссии там проработали недолго. Уволились со скандалом. А чуть позже дали «наколку» бригаде, специализировавшейся на грабежах. Вечером, после окончания рабочего дня, бандиты заявили в кафе и, угрожая пистолетом, собрали все ценное. Особенно их прельстил настенный телевизор с большим экраном, где транслировался спортивный канал. Преступники поспали очень скоро. Похищенное изъято, ведется следствие.

КОНОПЛЯ С БАЛКОНА

Участковые ОВД района Южное Тушино задержали местного жителя. Он подозревается в незаконном выращивании конопли на... собственном балконе.

- Информация о странном садовом поступила от одного из жильцов дома по улице Свободы, - рассказала начальник отделения дознания Евгения Беляева. - В ходе проверки информации участковый обнаружил в квартире коноплю. Тридцатилетний гражданин засеял наркотиком свой балкон. Девять кустов вымахали более чем на два метра.

Сотрудники милиции изъяли растение, задокументировали происшествие, а сам «герой» был доставлен в ближайшее ОВД. Растение было направлено для проведения исследования, в ходе которого подтвердилось, что это наркосодержащая конопля. Задержанный, не имевший постоянного места работы, пояснил, что выращивал зелье для личных нужд. По словам «ботаника», он готовил из конопли настойку. Возбуждено уголовное дело, задержанному избрана мера пресечения в виде подписки о невыезде, ведется следствие.

НА ХЛЕБУШЕК ДЕТКАМ

Рано утром в окошко газетного ларька на улице Профсоюзной заглянула цыганка. «Милая, - обратилась смуглая дама к продавщице газет, - дай десять рублей детшкам на хлебушек...» Но десятью рублями дело не закончилось. Цыганка почувствовала, что продавщица страдает от порчи, и ей надо срочно помочь. Помощь была оказана, а кошелек сотрудницы киоска обогатился на 800 рублей. Работница прилавка опомнилась лишь через несколько дней и обратилась за помощью к сотрудникам милиции.

- Мы сразу поняли, с кем имеем дело, - пояснил начальник ОВД района Академический Александр Крылов. - Киоск был взят под наблюдение, и вскоре «целительница» попала в наши сети. Мошеннице взяли в тот самый момент, когда она уже достала свой реквизит: свечи, гадальные карты, нитки и яйцо с «порчей». Кстати, на этот раз цыганка пыталась «развести» продавщицу на карточки оплаты услуг сотовой связи. Мошенница задержана, возбуждено уголовное дело, ведется следствие.

ДАРК ИДЕТ ПО СЛЕДУ

Около двух часов ночи дежурному УВД Зеленограда поступила информация о том, что сработала спутниковая система сигнализации автомобиля «хонда аккорд». Электроника показала, что злоумышленник проник в чужой автомобиль, и тот начал движение. На место происшествия немедленно выехал наряд милиции.

Машина двигалась в направлении Ленинградского шоссе, но скоро поменяла маршрут. Водитель решил избежать встречи с милицией на посту при выезде из города. Далеко уехать ему не удалось. На Панфиловском проспекте автомобиль был замечен сотрудниками ДПС ГИБДД Дмитрием Трусовым и Евгением Стоговым. На требование остановиться водитель «хонды» не реагировал. Сотрудники ДПС начали преследование. В конце концов угонщик был заган в пригород Зеленограда, повредил машину, выскочил из кабины и бросился в сторону леса...

Жулик рассчитывал, что ему поможет темнота. Он не учел, что в системе дорожно-патрульной службы есть четвероногие помощники. Сотрудники милиции доставили на место происшествия служебную собаку по кличке Дарк. Пес взял след, и уже через несколько минут похититель был задержан. Сопротивление он не оказывал, только с испугом поглядывал на оштрафованную немецкую овчарку. Дарк получил допаяк, владелец машины - свою «хонду», а вот угонщику пришлось отправиться за решетку. Теперь его судьбу решит суд.



ФОТО НАТАЛИИ БАТАЛОВОЙ

Десять счастливых дней подарил любителям «важнейшего из искусств» 5-й Московский фестиваль отечественного кино «Московская премьера», традиционно проводящийся при поддержке правительства Москвы и Роскультуры.

КИНО ДЛЯ ВСЕХ И КАЖДОГО

Пять лет - недолгий срок, но его вполне хватило для признания фестиваля народным, поскольку он проводится в интересах кинозрителей, стало быть, в интересах нас, москвичей. Судите сами. На каком другом киносмотре можно получить бесплатный билетик? А на «Московской премьере» на специально организованных праздничных акциях их было роздано 40 тысяч!

- Увидев море людей, пришедших за билетиками, - говорит президент фестиваля Алексей Баталов, - я убедился, что телевидение не сожрет кино, люди по-прежнему хотят смотреть фильмы в залах, чтобы испытать коллективное сопереживание. Этот манок кино никому не денял.

На каком другом фестивале судьбу главных наград определяют зрители? А на «Московской премьере» главными призами во всех конкурсных программах стали призы зрительских симпатий. Эльдар Рязанов, который немало сделал для организации нынешнего фестиваля, одобрил такое суждение:

- У меня самое лучшее отношение к фестивалям, - сказал он, - где зрители судят нас, потому что мы для них работаем.

Еще одна неоченимая тенденция - фестиваль дает возможность увидеть новые работы любимых актеров и режиссеров и лицезреть их самих на фестивальных мероприятиях. Помимо двух названных народных любимцев с фестивальной публикой общались Станислав Говорухин, Павел Чухрай, Сергей Бодров, другие кинематры.

Расширился диапазон фестиваля: 20 новых отечественных кинолент можно было посмотреть на многих площадках: в Доме кино, киноклубах «Эльдар» и «35 мм», кинотеатрах «Художественный», «Вымпел», «Искра», «Салют», «Юность» и под открытым небом в парке искусств «Музеон». Более всего порадовал принцип отбора фестивальных фильмов. Среди них не оказалось блокбастеров, которыми и без того пестрят киноафиши, заумного авторского кино и изысканных «сливок» для киноманов. Москвичам предьявили хорошее отечественное кино про нашу жизнь, с узнаваемыми проблемами и жизненными историями про то, что волнует всех и каждого в отдельности. И смотреть его тоже интересно каждому. Вот почему зрительные залы на фильмах «Артистка», «Ничего личного», «Жестокость» и многих других были переполнены до отказа.

Правда, одна из картин явно «выламывалась» из общего фестивального контекста своей несиюминутностью. Это фильм Павла Чухрая «Русская игра», созданный по мотивам знаменитых «Игроков» Н.В. Гоголя. Хотя дело в нем происходит века два назад, картина получилась скорее про русского человека «вообще». В нем есть характеристика, данная иностранцем: русский человек - широкий, правда, много водки пьет, но зато он добрый и немного доверчивый. Вот на этой страсти к водке и доверчивости собрался сыграть итальянский мошенник, придуманный Павлом Чухраем, но наши-то мошенники покруче оказались. Исполнители главных ролей - Сергей Гармаш, Сергей Маковецкий, Андрей Мерзликин, Джулиано ди Капуа - порадовали виртуозной актерской техникой.

Впервые за многие годы была широко представлена современная панорама кино для детей и юношества, доступная практически каждому юному зрителю: детские фильмы конкурсной и внеконкурсной программ демонстрировались на благотворительной основе, подрастающее поколение кинозрителей получило 20 тысяч бесплатных билетов.

Гран-при фестиваля - «Артистка» Станислава Говорухина. Приз за лучшую женскую роль у Ренаты Литвиновой, за лучшую мужскую - у Валерия Баранова, за лучшую детскую - у Тани Василенко. Сценаристка-дебютантка Мария Баталова тоже не осталась без награды.

Все эти работы и произведения других визуальных форм можно увидеть на выставке «Москва глазами молодых», посвященной 860-летию столицы и открытой в Центральном доме художника. Все двести ее участников - выпускники и студенты крупнейших художественных вузов и факультетов государственных институтов Москвы.

Эта замечательная выставка имеет важную для понимания ее значения предысторию.

Когда в начале 90-х рухнула государственная система поддержки выпускников художественных вузов, молодые скульпторы, графики, живописцы оказались один на один с миром коммерции. Хочешь выставиться - плати. Первым от ребят отвернулся тот, кто имел реальную возможность их поддержать, - Московский союз художников, где существовала специальная комиссия по работе с молодыми. Теперь на них смотрели, как на конкурентов. Возникла парадоксальная ситуация. Уникальная, годами формировавшаяся система обучения и становления художественной личности: художественная школа, институт, аспирантура - и ноль на выходе? 17 лет обучения, чтобы в финале оказаться никому не нужным?!

К счастью, нашлись люди, не захотевшие с этим мириться. Заботу о молодых взял на себя Московский благотворительный фонд поддержки творческой молодежи Ларионовой и Куликова (в просторечии «Лик»). Один из его основателей живописец и преподаватель Московского государственного академического художественного училища Памяти 1905 года Виктория Ларионова обратилась к мэру Юрию Михайловичу Лужкову с письмом, в котором изложила беды и проблемы своих воспитанников и попросила дать возможность молодым художникам показывать себя. И пришел ответ: делайте ваши выставки. Денег дадим и на аренду помещений, и на издание каталога. Так «Лик» оказался под крылом правительства Москвы и Комитета общественных связей города.

В 2000 году в Новом Манеже состоялась первая большая выставка под

БУДУЩЕЕ В КРАСКАХ

Классическое «Зимнее Замоскворечье» и современная взметнувшаяся на Большой Тульской высотка - две Москвы живописца Тамары Бессоновой. Черно-белые ироничные рисунки на тему «Город» графика Татьяны Макаровой, а рядом - изысканные по цветовой гамме и сложнейшие по технике исполнения («горячий батик») работы Софьи Пичугиной «Прогулка в Коломенском» и «Вечер в Филях».

названием «Москва глазами молодых». На ней среди прочего были представлены конкретные проекты по благоустройству нашего города. Выставкой заинтересовались руководители префектур, понравившиеся им проекты были реализованы. С тех пор «Лик» ежегодно демонстрирует москвичам то, чему научились его подопечные. Лучшие проекты воплощались в жизнь. Самый заметный - ландшафтное благоустройство большой территории от Краснохолмского моста до Котельнической набережной, именуемой Гончарной Слободой. Безликий квартал был благоустроен фантазией молодых творцов, в нем появились причудливые газоны, клумбы, детские игровые площадки и уютные уголки для отдыха.

На новой, седьмой по счету выставке, тоже есть любопытные проекты. Например, макет скульптурной композиции, предназначенной для парка в Тропареве: четверка могучих тетенек выбивает огромный, трепещущий на ветру ковер, который, подобно парусу, едва не уносит их в небо. Автор, Михаил Соломатин, член творческой группы «Академия воображения», назвал работу «Уборка» и умело вписал ее в фотографию местности, для которой композиция предназначена.

Привлекает внимание дипломная работа Марии Псаревой «Московские студенты»: выпускница Суриковского института изобразила на этом полотне себя и своих сокурсников. Триптих Ильи Серегина («Московский пижон», «Желтый пес», «Гага»), напротив, ре-

шен в ироничном ключе. Есть и представитель знаменитой династии, внук участника группы «Бубновый валет» Михаила Добросердова - Дмитрий Добросердов, представивший запоминающийся триптих о Москве: «Огни Москвы», «Пробка», «Спальный район». Даже художественная семья обнаружилась среди участников. Папа с дочкой на плечах смотрит на нас из праздничной толпы с картины Ольги Кононовой-Подисовой «Москва юбилейная». Рядом полотно самого Юрия Подисова «Дочка атамана». Шестилетняя Аня Подисова тоже пишет маслом на холсте: ее работа «Портрет бабушки» вряд ли оставит кого-то равнодушным. В декоративно-прикладном разделе экспозиции выделяются «Видения» Рената Семенова - миниатюрные фигуративные композиции прописаны с изумительной четкостью и мастерством.

Значительная часть экспозиции отдана детям. Это дань организаторов и участников объявленному в Москве Году ребенка. Замечательные фотографии детей, сделанные молодыми художниками и самими детьми, являются одновременно и творческим актом и документальным свидетельством времени.

- Мы бесконечно благодарны правительству столицы за то, что московская творческая молодежь получила возможность показать, на что она способна, - говорит Виктория Ларионова. - На этой престижной площадке их работы реально видят люди, ребята становятся востребованными.

2 сентября на площади перед храмом Христа Спасителя состоялся гала-концерт участников II Международного фестиваля молодежных симфонических оркестров «Еврооркестрия в России».



ФОТО НАТАЛИИ РЯБОВОЙ

В 1989 году во Франции выпускники европейских консерваторий впервые объединились в сводный оркестр во имя сближения народов их стран с помощью музыки. Так возникла федерация европейских оркестров «Еврооркестрия», которая на протяжении 18 лет проводит фестивали с таким же названием. Их возглавляет французский дирижер и президент «Еврооркестрии» Клод Револьт. Французским проектом заинтересовались правительство Москвы и правительство Ханты-Мансийского автономного округа. Было решено перенести идею совместного музицирования молодых оркестрантов разных стран на российскую почву. В 2005 году состоялся первый фестиваль «Ев-

рооркестрия в России». Он вызвал отклик у самых широких слоев публики как в Москве, так и в Ханты-Мансийском АО. Было решено в 2007 году провести второй фестиваль «Еврооркестрия в России», и он состоялся. Учредителями выступили правительство Москвы и Ханты-Мансийского АО, в числе организаторов - Департамент культуры Москвы.

Два сводных международных оркестра, в состав которых входят польские, французские и российские музыканты, дали концерты в Югорске, Нефтеюганске, Нижневартовске, Междуреченске и других городах и поселках Сибири. Кульминацией фестиваля стал заключительный гала-концерт в столице, на праздновании ее

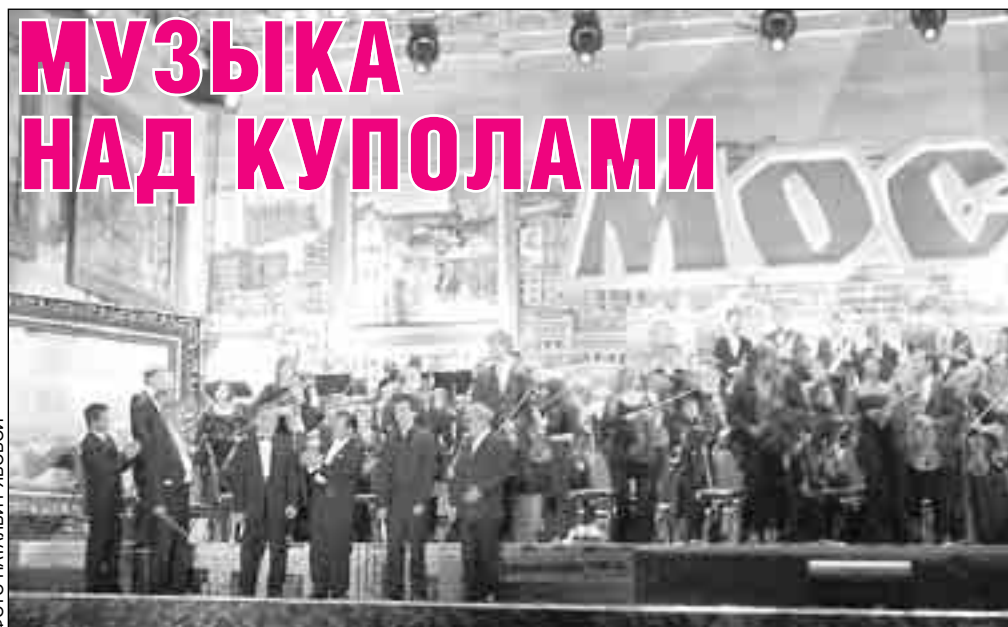
860-летия. Перед москвичами выступили молодые музыканты из Вроцлавского, Уральского, Сургутского молодежных симфонических оркестров, молодежного оркестра французского города Креона, духового оркестра Ханты-Мансийского филиала Российской академии музыки им. Гнесиных и Ханты-Мансийского колледжа искусств и оркестр «Югорская симфонietta».

У стен храма Христа Спасителя была воздвигнута концертная площадка. Ее украсили изображения Георгия Победоносца, копии полотен русских художников с видами Москвы разных периодов ее истории и знаковые цифры 1147 - 2007. В центре светящаяся надпись МОСКВА. Вокруг расставили сотни пластиковых стульчиков.

Зрители начали занимать места в этом импровизированном зале под открытым небом задолго до часа открытия. А когда он настал, зазвучала великая музыка Бетховена - фрагмент его знаменитой Девятой симфонии «Ода к радости», выбранный гимном Европы. В этот торжественный момент за дирижерский пульт встал сам президент федерации европейских оркестров Клод Револьт.

Каждый следующий номер, будь то Венгерский танец № 1 Й. Брамса, «Шестые князья» из оперы-балета Н. Римского-Корсакова «Млада», Венгерский марш Г. Берлиоза или Малая сюита современного польского композитора В. Лютославского, исполнялся под руководством нового дирижера из России, Франции, Польши или Монголии. Дирижерская палочка переходила из рук в руки, как эстафета взаимопонимания и единения людей. Да и сами произведения отражали общие для всех людей стремления к радости, счастью и миру.

Когда сцену заполнил 2-й сводный европейский оркестр (всего в концерте принял участие около 240 музыкантов), некоторые слушатели вынуждены были покинуть «зал» под напором усилившегося ветра, но их места немедленно занимали другие желающие насладиться великолепной музыкой в профессиональном исполнении.

В финале зазвучал Чайковский. Щемящие звуки его гениального «Итальянского каприччио», проплывая над золотыми куполами храма, тонули в сгущавшихся московских сумерках, и уставший от праздничной суety город с замиранием слушал эти прощальные аккорды.

- Екатерина Михайловна, сознайтесь, поступить дедушка помог?

- О моем поступлении не знали даже родители!

- А кем были ваши родители?

- Отец, Михаил Васильевич Артемьев, работал главным художником театра кукол, того, что на Спартаковской. Мама, Наталья Сергеевна, - заслуженная артистка России, работала в дедушкином театре. Всему миру известна коронная фраза Шахерезады Степановны из «Необыкновенного концерта»: «Я готова». Она прозвучивала маминым голосом. Зайчик Тепа из популярной детской телепередачи - это тоже мама: она была участницей создания программы «Спокойной ночи, малыши». Тепа был любимцем всех детей страны - замечательная кукла надевалась на руку и говорила голосом мамы. Тепа живет сейчас у меня, сидит на шкафу и оттуда на меня смотрит... При разводе родители решили, что у меня всего будет поровну. Поэтому отчество у меня папино, а фамилия - мамина. В 25 лет у меня появилась собственная постановка в Московском театре кукол на Спартаковской - спектакль «Руслан и Людмила», авангардный, для взрослых. Папа там был художник, я - режиссер-постановщик и автор пьесы

- А когда вы попали в театр Сергея Образцова?

- Когда дедушка уже не стало. Раздался звонок от нынешнего зам. директора театра с предложением поставить все, что хочу. Я поставила «Пиковую даму» с замечательным художником Алимовым. Нас познакомил Виталий Соломин. Алимов всегда упрекал меня: «Почему вы, Катя, не работаете у дедушки в театре? Стыдно бросать театр!» Я взяла с него слово: «Если я буду работать, художником будете вы?» - «Да, буду я!» И вот встретила Сергея Александровича, говорю: «Время пришло». Сделали мы с ним «Пиковую даму», потом литературно-музыкальную программу - Андрей Битов под джазовую музыку читал черновики Пушкина. Это случайно совпало с 200-летием Пушкина. И получили первую пушкинскую премию «Хрустальный цилиндр» - большую хрустальную вазу в виде шляпы тульей вниз...

- Разве возможно художника, не знающего специфики кукольного театра, пригласить на постановку?

- Конечно. Основную сложность представляют технологии кукольного театра. Для этого у нас есть потрясающие художники-технологи. Один из них, Владимир Аркадьевич Гарбузов, еще с дедушкой работал. Ведь куклы не ходят сами по себе - все механизмы нужно разработать...

- Стало быть, в кукольном театре режиссер без художника ничего не может?

- Режиссер без художника - это всегда плохо. У спектакля должен быть художественный образ, как у всего, что находится на сцене. И если это получается - дело сделано.

- Вы запомнили день и час, когда переступили порог кукольного дома уже не как дочка и внучка, а как равноправный член коллектива, самостоятельная творческая единица?

- День и час, конечно, не помню. Но когда пришла, все у меня были тетя Вера, тетя Таня, тетя Оля... Словно и не уходила. Мои обращения начинались с «Тетя Ве... Извините, Вера Федоровна». Я знала этих людей, и вдруг они повернулись ко мне другой стороной. Правда, не всегда самой лучшей. Надо было выстраивать новые отношения. Потому что выговор-то не вывесилишь на всеобщее обозрение на стенку «тете», которая когда-то за ручку водила тебя по театру. Много ошибок я сделала, пока все не встало на свое место. Многие качества пришлось в себе смять. Компромиссы давались с большим трудом. Это во мне от природы. И дедушка такой был.

- Меня всегда поражало в Сергее Владимировиче то, что он был человеком ярко выраженной гражданской позиции. Все, что он делал, делал азартно, по максимуму, с приложением всех душевных сил. Как сталинская эпоха не задавила в нем этого - мне непонятно. А вам?

- У дедушки была такая особенность. Когда ему говорили: давайте мы снимем о вас фильм - он отвечал: хорошая идея, давайте я сниму его сам. Когда ему говорили: давайте напишем о вас книжку, он отвечал: отлично, я напишу ее сам. Так что он все рассказал и написал о себе еще при жизни. Ответ на ваш вопрос можно найти в его книге «По ступенькам памяти». Глава называется «Ступенька, через которую трудно перешагнуть». Она посвящена отношениям с властью. Он считает себя виновным за происшедшее тогда. Только он и Сергей Иосифович Юткевич подписали письмо в защиту Мейерхольда - и это в то время! Он вызволял знаменитого искусство-

В детстве она зачитывалась Шлиманом и ездила в археологические экспедиции. Учителя элитной московской спецшколы № 45 (математической) видели в ней новую Софью Ковалевскую - после того, как Катя придумала собственное доказательство теоремы Пифагора. Но ни математиком, ни археологом она не стала. Подалась на режис-

серский факультет Театрального училища имени Щукина и была принята (в порядке исключения, поскольку на тот момент возрастом не вышла). А сегодня она мой собеседник - режиссер Государственного академического центрального театра кукол имени С.В. Образцова, заслуженная артистка России Екатерина ОБРАЗЦОВА.



Екатерина ОБРАЗЦОВА:

КУКЛА - ЭТО МАЛЕНЬКИЙ ЧЕЛОВЕК С БОЛЬШОЙ БУКВЫ

веда Дрейдена. Выступал, вероятно, не понимая, что происходит, против юдофобства в период его расцвета.

- Вы имеете в виду историю с музыкантами оркестра, многих из которых надо было уволить по причине «пятого пункта»?

- Да, список кандидатов на увольнение замыкала фамилия художественного руководителя театра С.В. Образцова - он сам вписал ее и поставил условие: вместе с музыкантами увольняйте меня. И, знаете, подействовало - театр оставили в покое!

- Думаю, он все прекрасно понимал и рисковал сознательно. Ведь за его плечами была школа общения с «вождем всех времен и народов»...

- За всю свою жизнь дедушка двадцать два раза выступал перед Сталиным. Иосиф Виссарионович очень любил его сольный номер «Хабанера», пародирующей оперу «Кармен». Дед рассказывал, что Сталин однажды приехал на концерт после того, как он отыграл «Хабанеру». Спросил, кто выступал. Ему сказали: Образцов. Сталин попросил повторить, и дедушка играл второй раз. На торжественных приемах Сталин не раз подходил к деду с бокалом, чокался и называл своим другом. Деду, конечно, было приятно, но насчет искренности этих заявлений он особо не обольщался, поскольку знал о трагической судьбе многих друзей вождя.

Однажды после концерта по поводу какой-то очередной годовщины в Кремле устроили прием. Именные люди поднимали тосты за Сталина, а за дедушкиным столом здравия не говорили, обстановка была неформальная - громко общались, весело смеялись... Подошел официант и, делая вид, что убирает посуду, тихо сказал: «Осторожнее, Сергей Владимирович, на вас нехорошо смотрят». Дома приготовили чемоданчик с самыми нужными вещами и всю ночь ждали «гостей».

- Ваш дедушка и в более поздние времена мог много себе позволить во взаимоотношениях с властью, не так ли?

- В период гонений на Солженицына его попросили подписать осуждающее писателя письмо. И снова не обошлось без условия. Дед обещал подписать, когда прочтет хоть одну книгу Александра Исаевича, и попросил прислать экземпляр. «Но ведь

книги этого писателя у нас не издаются!» - «Тогда извините, ничем не могу быть вам полезен», - последовал ответ.

- Когда вы ходите по улице Образцова, что вы чувствуете?

- Сейчас я редко по ней хожу. Когда-то меня привезли туда из роддома, и, пока отмечали прибавление в семье, кузен Петя пытался накормить меня вареной колбасой. Улица названа в честь моего знаменитого прадеда, академика Владимира Николаевича Образцова, строителя железных дорог и ученого. Он был потрясающим человеком. Все, кто знал его, говорили, что лучше и добрее они никого не встречали - скольким людям он помог деньгами, жильем, работой, вниманием!.. Я редко там бываю, но это не мешает мне понимать, какими замечательными были и дедушка, и прадедушка. Пока не получается до них дорости, но тянуться надо - и я стараюсь.

- Чувствуете ответственность, фамилия обязывает?

- Наверное, не совсем так. Есть большое желание не утратить планку, поднятую дедом на невероятную высоту. Одна из этого, конечно, сделать не могу, но рядом есть соратники, которые мне в этом помогают, направляют, и театр на правильном пути. Он становится большим международным кукольным центром. У нас лучший музей театральных кукол. Год с небольшим, как вышла замечательная книга-альбом об этом музее - сейчас выходит второй том. У музея большая научно-методическая часть, куда обращается весь кукольный мир. Мы выпускаем свой журнал, который называется «Театр чудес». У нас свой издательский отдел. И все это под крышей Центра имени Образцова, президентом которого я являюсь.

- Вы сказали, что театр на правильном пути. Что это за путь?

- Он устремлен в будущее. Сергей Владимирович любил говорить: там, где живы традиции, там мертвы идеи. Тем не менее мы не можем отказаться от традиций. Вынести на сцену актера с куклой стало дешевле и проще. Но когда кукла обладает механикой, кукольный театр становится другим - дорогим удовольствием и сложным по режиссерскому построению. И мы стараемся держать вид искусства, который

придумал дед. Это тростевая кукла, которая может очень много. Кукла дорогая, которой надо уметь управлять.

- Кукольный театр возник бог знает когда и продолжается сегодня. Вы можете ответить, почему он так популярен и востребован?

- Никогда не забуду цитату, которую прочла у кого-то из классиков марксизма: искусство зародилось там и тогда, где и когда у человека возникла тяга к прекрасному. Где, когда - ничего не поймешь! После этого я не стала читать этих книжек. Наверное, кукольный театр вечен, как басни, и имеет возможность говорить эзоповым языком. Этим всегда пользовались Петрушки. Театр Петрушки всегда актуален, всегда в оппозиции.

- Однако в нашей стране кукольный театр возник не как оппозиция, он сознательно культивировался...

- Почему? Было время, когда «Обыкновенный концерт» (первое название спектакля) закрывали под тем предлогом, что в нем нет ни одного положительного героя и это клевета на советскую эстраду. Дедушка спас тогда спектакль. Он играл как положительный герой - сам вел это представление на протяжении года. А спектакль переименовали в «Необыкновенный концерт»...

Почему такой театр, как у Образцова, мог возникнуть только в СССР? Было государственное финансирование. Во всех странах это, как правило, маленькие труппы, не имеющие никакого финансирования. Этот вид искусства надо сохранить, потому что он очень живой и современный. Пародию, например, никто лучше куклы не сделает. Наш «Необыкновенный концерт» длится более 50 лет и до сих пор востребован. На гастроли просят в основном этот спектакль. А там ведь работают одни куклы, человек вообще не появляется. Спектакль занесен в Книгу рекордов Гиннесса.

- Что в таком случае первично: человек или кукла?

- Человек, конечно, важнее: он делает куклу. Без человека вы куклу не увидите. Но человек работает не сам по себе. Есть такое выражение - «работать в маску». Он «работает в маску» куклы, он идет от ее параметра, от того, как она сделана и что мо-

жет. Рассказывают, как работал Гердт. У него за ширмой был ноль эмоций на лице. А кукла делала все и выдавала бурю эмоций в зале. Потрясающим актером был Сперанский. Он приходил за два часа до спектакля и общался со своей куклой, как бы «входил» в ее образ. Забирал куклу домой, с нею общался, искал новые нюансы.

- А Сергей Владимирович общался со своими куклами?

- Он выдумывал свои куклы, образы для своих сольных программ. Они целиком были плодом его воображения.

- В чем особенность работы режиссера с артистом театра кукол? То есть вы как режиссер работаете с куклой или, грубо говоря, с кукловодом?

- Мне очень обидно слышать слово «кукловод». Все эти люди - актеры. Актер театра кукол - это создатель образа. И чем он талантливей, тем более запоминающийся образ. Взять хотя бы Зиновия Гердта в роли Конферансье. Его никто не может забыть.

Конечно, работаю я с артистом, но при этом смотрю на куклу. В какой-то момент она отождествляется с артистом. Я делала спектакль «Братец Кролик». Там актриса так играет кролика, что зрители забывают об исполнителе и к кролику относятся, как в живому существу. Запомнилась такая детская реплика: «Мама, а где же здесь куклы?» Вот вам и кукловод!

- Вспомните, пожалуйста, самый значимый для вас эпизод общения с дедушкой. Такой, который вам потом конкретно помог в жизни.

- Мне очень многое что помогло. Он никогда специально не учил и не поучал: «Делай так, а не вот так». Всегда говорил, чтобы я все делала сама. Но я наблюдала за дедушкой, и это меня многому научило. Я стараюсь соответствовать, хотя это сложно. Однажды вернулась в плохом настроении. Дедушка сразу: «Что с тобой, что за вид?» Я говорю: «У меня плохое настроение». «Кать, самое неинтеллигентное в жизни - показывать свое настроение. Ведь никто из нас не виноват в твоём настроении». Или: «Ой, спину ломит, наверное, к дождю». Он: «Какие вы странные! Вот у меня ничего не ломит. Дождь - беру зонтик, холодно - надеваю дубленку, жарко - снимаю. Какие проблемы?»

Никогда не верил ни в каких барабашек. Очень чисто относился к понятию любви. Не признавал, что если люди «просто» целуются - это ничего не значит.

- Дедушка был любвеобильным человеком?

- Не думаю. Мне кажется, что он всю жизнь любил свою первую жену, которой не стало при рождении моей мамы. Когда дедушка не стало, я однажды отодвинула секретер, створку одну его рабочего стола (раньше я туда не заглядывала) и увидела во всю эту створку огромный портрет Софьи Семеновны, его первой жены. Он очень часто ее вспоминал. Говорил, что влюбленность - это дело пологого влечения, а умение любить - дело внутренней культуры человека.

- Мне кажется, он обладал бездонной внутренней культурой.

- Да. Он никогда не показывал своего настроения. Отличался неприхотливостью в еде. Главное, что в нем было, это невероятная любовь к жизни. Неугасающий интерес ко всему, что происходит. И абсолютная современность. Он никогда не вспоминал, как хорошо жилось в былые времена, в прошлом, а теперь, мол, не так. Говорил: «Старый человек - это который лежит на диване и вспоминает прошлое. А молодой, даже если и лежит на диване, думает о будущем». Он всегда думал о будущем и жил все время вперед. Всегда очень много работал. Даже когда уезжал отдыхать в последние годы (раньше он и этого не любил), на отдыхе писал книгу. В 80 лет три часа держал зрительный зал теледиди в Останкино. На вопрос «В чем ваш секрет?» отвечал: «В том, что я никогда не отдыхаю». В последнем телевизионном интервью (это был 1992 год) его спросили: «Какое время для вас самое тяжелое?» Он ответил: «Наверное, сейчас. Когда я путешествовал по миру, приходил в ужас от того, что замечательные музыканты играют в переходах, на улицах сидят нищие. А сейчас я все это вижу у себя. Тогда я возмущался, а сейчас это настигло меня дома. Ужасно, что развалился Союз, что в отошедших республиках бедствует народ». Для него это стало большим потрясением. Он был очень расстроен, а расстроить его было трудно.

- Если бы Сергей Владимирович пришел сейчас в театр, что бы он сделал в первую очередь?

- Восстановил бы зимний сад с несмолкающими птицами, который был его гордостью. И немедленно устроил бы репетицию...

Беседу вела Елена ДМИТРИЕВА

Елена Геннадьевна, на ваш взгляд, чего больше всего недостает родителям, чтобы вырастить из ребенка полноценную личность?

- Понимания, что проблемы, которые мучают взрослого человека, зарождаются в самом нежном возрасте - до семи лет. И надо успеть заложить основы будущей личности, здорового образа жизни, привычки... Приемы воспитания отработывались веками, но теперь у нас в стране преобладают нарушения. А воспитание требует от родителей огромного труда. В семье должно быть всем комфортно, должна сложиться здоровая, дружелюбная обстановка, когда все друг друга ценят, и дети слушают родителей не из страха, а из уважения.

Казалось бы, азбучные истины. Но часто мы только на словах соглашаемся с ними. Может, стоит организовывать ликбезы для родителей?

- Есть у нас такие занятия. Я не раз и сама вела такие группы. Одна молодая мама однажды сказала мне: «Если бы я знала, что так трудно воспитывать детей, никогда бы не родила». А ее проблемы были не такими уж сложными: дети не слушались, она раздражалась, из-за вопросов воспитания постоянно ссорилась с мужем. В таких случаях я советую привести на занятия свою половину, чтобы вместе подумать над решением семейных головоломок. Супругам полезно бывает поговорить в присутствии третьего человека. Не забывайте, что психологи не дают советов, - они обсуждают с человеком его проблемы, помогают разобраться в ситуации, увидеть выход из тупика.

С какими вопросами к вам чаще обращаются родители?

- Маленькие дети не меньше тревожат родителей, чем подростки. Например, часто мамы приходят чуть ли не в слезах: «Сын меня бьет!» А сыну-то всего три года! Или маленький мальчик говорит маме: «Я тебя убью». И вот мы вместе с ней разбираем ситуацию: что стоит за этой фразой? Иногда это детская невинная злость - просто в три года ребенок не знает, как правильно сказать о своих чувствах. Но не всегда и мы, взрослые, находим правильные слова, когда возникает агрессия. Она ведь не берется ниоткуда. Вспомните, как часто свою обиду на начальника мы срываем на близких. Взрослым тоже приходится учиться грамотно обращаться со своими эмоциями. А еще - объяснять свои действия и чувства, чтобы ребенок запомнил и понимал их. Родители должны учиться понимать чувства своего ребенка, думать над его поступками, за негативным поведением видеть свои недочеты, а не считать ребенка плохим, злым.

Одна моя знакомая недавно призналась: «Мой ребенок не умеет общаться, отнимает у детей в песочнице игрушки. Нам приходится гулять одним, а то мне за него стыдно». Посоветуйте, как ей быть?

- Во-первых, не уводите малыша от сверстников, если он что-то делает не так. Пусть дети сами попробуют урегулировать свои отношения. Не страшно, если возникнет конфликт: ребенок должен знать, что кроме родителей, ко-

торые все ему готовы отдать, есть другие люди, которые ничем ему не обязаны. Пусть он поймет, что нужно делиться, меняться игрушками, терпеливо объясняйте ему это. Иначе как он научится жить во взрослом мире? И не надо стыдиться за своего ребенка. Нередко можно наблюдать, как мамы дергают малыша: «Не вертись, ты людям мешаешь! Как тебе не стыдно!» Ребенок так же, как и взрослый человек, не обязан быть идеальным, он - живой!

К сожалению, многие молодые мамы обеспокоены в первую очередь

подзатыльник, хотя неправ был именно сын, забывший паспорт в доступном для шалуна месте.

- В возрасте 3-5 лет очень сильна позиция исследователя. Ребенок хватается все, что видит впервые, и начинает изучать. Ответственный родитель должен убирать ценные вещи с доступных мест. Малыш в три года не способен запомнить некоторые вещи надолго, ему надо много раз проверить одно и то же. Да и внимание у него постоянно переключается на что-то новое. Поэтому, например, он забывает убирать

до... А иногда необходимо провести и врачебное обследование. В общем, в каждой ситуации надо разбираться.

Подростковый возраст всегда был трудным. Но сейчас к этому добавилось нежелание многих ребят ни учиться, ни работать - только развлекаться. Они хотят как можно быстрее отделиться от родителей, занять место в кругу сверстников. А родителям страшно отпускать ребенка, понимая, что окружающий мир отнюдь не безопасен во всех смыслах. Но куда чаще папы и мамы просто думают, будто

- Скорее в качестве человека, который не вовлечен в семейную ситуацию и может объективно посмотреть на нее со стороны. Есть пословица: «В чужом глазу соринку заметишь, в своем бревна не разглядишь». Иногда приходится заниматься отдельно с детьми, отдельно - с родителями, иногда - со всеми вместе. Говорим с родителями о том, что прямыми запретами на подростка не повлияешь. За родительскими запретами и детским сопротивлением стоят человеческие чувства, переживания, потребности. Если о них не гово-

ВАЖНЕЙ ВСЕГО ПОГОДА В ДОМЕ

Врачи не устают повторять, что здоровье ребенка зависит от психологического климата в семье. Как вырастить душевно здорового человека? Чему надо учиться самим родителям? На эти вопросы мы решили ответить с помощью специалиста Московской службы психологической помощи населению Елены СКАКУНОВОЙ.



тем, что о них подумают окружающие. Из своего родительского честолюбия они и дергают ребенка. Не надо этого делать! Будьте разумными и терпеливыми. И не сваливайте на ребенка свои просчеты. Помните: дети только учатся жить!

Нередко родители наказывают малыша за то, что он дома что-то испортил, порвал. А сами между тем оставляют на видных местах часы, мобильные телефоны, документы. Недавно мой внук взял паспорт сына и нарисовал в нем черные кружочки. И получил

за собой игрушки. Надо мягко и ласково напоминать ему об этом, превращать уборку в игру.

Многие дети сейчас поздно начинают говорить, ограничиваются мимикой и жестами, мычанием. В чем причины?

- Они могут быть физиологическими или психологическими. Иногда дело в родителях, которые спешат удовлетворить любое желание ребенка, - тогда малышу нет смысла говорить самому. Порой родителям лучше сделать вид, будто они не понимают, чего хочет ча-

лучше знают, чего хочет подросток. Они привыкли управлять жизнью маленького человека и не замечают, что он вырос и рвется из гнезда. Как распутать этот сложный психологический клубок? Да и можно ли его распутать?

- На самом деле очень часто желания детей и родителей совпадают, просто они не могут найти общий язык. И нередко только на консультации у психолога начинают хотя бы слушать и слышать друг друга.

Вы выступаете в качестве третьей стороны судьи?

рять, то запреты получаются голословными, а поведение детей - «плохим». Только искреннее объяснение своей позиции и желание понять ребенка могут помочь родителям находить общий язык с детьми. Обычно когда родители меняют стиль поведения, то и дети меняются.

В начале года ко мне на прием пришла мама 14-летней дочери. По ее словам, девочка совсем отбилась от рук, курит, пропадает неизвестно где. Мы стали беседовать с мамой, и выяснилось, что курение - это только видимая часть айсберга, а проблемы гораздо глубже, они накопились в отношениях мамы и дочери. Беседы с обеими продолжались полгода. За это время мама научилась уважительно относиться к дочери, они стали рассказывать друг другу о себе, обсуждать свои тревоги, делиться радостями и постепенно пришли к взаимопониманию. Девочка задумалась, что представляют собой люди, с которыми она проводит так много времени. И после одного инцидента в компании сверстников сама ушла из нее, нашла новых интересных друзей, стала лучше учиться.

Часто мы, родители, жалеем подростков и продолжаем опекать их и после окончания школы...

- А дети пользуются этой жалостью: и не работают, и по дому не помогают. Но при этом считают себя самостоятельными. Я в таких случаях спрашиваю родителей: «Зачем вы его кормите, здорового двадцатилетнего человека?» Мамы обычно отвечают: «А что делать? Холодильник, что ли, закрывать?» Надо помнить, что взрослые люди, какими себя считают выросшие дети, имеют не только права, но и обязанности. И задача родителей - научить их отвечать за свою жизнь, жить в согласии с собой и окружающим миром.

Знаете, каждый родитель хочет видеть своего ребенка умным, образованным, успешным. Но каким ребенок станет на самом деле - во многом зависит от него самого. И это очень важная мысль, которую родителям необходимо донести до ребенка еще до его взросления.

Предварительная запись на бесплатные психологические консультации по тел.: 173-09-09.

Круглосуточный телефон неотложной психологической помощи: 051.

Беседу вела
Галина КРАСОВА

Даже небольшой стресс, физическое перенапряжение или перегревание на солнце способны разбудить одно из самых капризных кожных заболеваний - экзему.

Начинается она обычно с появления небольших пузырьков, наполненных желтоватой жидкостью. Впоследствии они могут лопаться, сливаясь в мокнущие места. Иногда появляются гнойники, которые переходят в струпья или корки.

Конечно, чтобы победить экзему, нужно оздоравливать весь организм. Вот почему применяют общеукрепляющие и очищающие методы (например, голодание до 14 дней). Необходимо также предохранять пораженные места от солнца и света, а при мокнущих экземах - и от воды. Надо воздерживаться от употребления соленых и особенно консервированных продуктов, исключать продукты, содержащие аллергены (мед, яйца, какао), желателно не употреблять жареное и мясные бульоны, ограничить углеводы,

пряности, острые блюда и копчености. Лекарственное лечение назначает врач. Однако неплохо себя зарекомендовали и рецепты наших предков.

● Пораженные места смазывают смесью из чеснока и меда, свежим морковным соком.

● 1-2 раза в день накладывают повязки из кашицы свежей капусты с сырым яичным белком.

перемешать все это. Полученную смесь нанести на марлевую салфетку слоем не менее 1 см, приложить к пораженному участку и закрепить бинтом. Повязку следует снять через 2 часа, стерев сухой тряпочкой оставшуюся на коже смесь. Такие повязки прикладывают 1-2 раза в день.

● Больные места можно па-

ют 30 минут. Пьют настой по 1/3 стакана 3 раза в день.

● Для лечения экзем, возникающих на руках от моющих препаратов, рекомендуется каждый день в течение 15-20 минут держать руки в прохладной воде (конечно, если экзема не мокнущая), в которой растворена питьевая сода (1 ч. л. на 1 л воды), а затем окунать руки

КОЖНЫЙ КАПРИЗ

● Эффективны примочки из настоя цикория (20 г травы на 0,5 л воды). Естественно, примочки не следует применять при мокнущей экземе.

● При мокнущих экземах неплохо помогают припарки из листьев капусты, сваренных в молоке и смешанных с отрубями (1-2 раза в день).

● Вымытый и очищенный сырой картофель натереть на мелкой терке, к 100 г кашицы добавить чайную ложку меда,

ритель в течение 20-30 минут в крепком настое тысячелистника, а также принимать этот настой внутрь. Готовится настой следующим образом: 2 ст. л. цветков тысячелистника заваривается стаканом кипятка, настаивается 40 минут, затем процеживается. Принимать по 2 ст. л. 3 раза в день.

● Хорошо себя зарекомендовал настой облепихи: 2 ст. л. ягод заливают стаканом кипятка, а затем, плотно закрыв, настаива-

в слегка подогретое оливковое или подсолнечное масло. Смыть остатки масла можно только через 30 минут.

● Для снятия или уменьшения зуда, нередко возникающего при экземе, можно пить настой или отвар крапивы двудомной, череды трехраздельной, хвоща полевого, березы повислой или настойку лагохилуса опьяняющего.

Евгений ТАРАСОВ, врач

СОЛЬ СЪЕСТ БОЛЬ

Принято считать, что соль - это «белый яд». Но лишь в том случае, когда речь идет об избыточном ее употреблении. Между тем обычная поваренная соль может быть и чудесным лекарством, которое всегда под рукой.

« Старый дедовский метод облегчения ревматической боли: опухшие суставы растирайте смоченной солью в течение четверти часа три раза в день. В остальную часть дня через каждые четыре часа делают соляные компрессы: больной сустав обкладывают слоем смоченной соли и обертывают непромокаемой тканью, например, тонкой клеенкой.

« Если у вас не хронический насморк, а простудный, возьмите на кончик ножа щепотку поваренной соли, такое же количество соды и разведите в небольшой емкости с водой. Готовленный раствор втягивают по несколько раз в день в обе ноздри.

« Для сохранения зубов, укрепления десен и уничтожения неприятного вкуса и запаха во рту на ночь полощите рот водным раствором соли (одна столовая ложка на стакан воды). Очень полезно такое полоскание для курящих, поскольку снимает горечь во рту и создает ощущение свежести. Если таким раствором ежедневно полоскать горло, вы забудете, что такое ОРЗ, тонзиллит и фарингит.

Станислав ЧУДАКОВ



На пресс-конференции коллеги-журналисты пытались узнать у А. Золкина: на самом ли деле футболисты и волейболистки команд Мослифта работают во вверенной ему организации? И генеральный директор подтвердил этот факт с гордостью!

Перед началом эстафеты я не удержалась и прошлась по красноватой беговой дорожке. Да! Покрытие приятно пружинит, а главное, впитало без остатка дождик, пролившийся накануне. Луж никаких нет.

У кромки поля я встретила председателя профсоюза муниципальных работников Москвы Сергея Чалого. Он порадовался за Мослифт, который вернул спорт в повседнев-

нос, не было ли участие в забеге добровольно-принудительным, слегка обиделась и сказала, что с удовольствием согласилась, поскольку занимается шейпингом и вполне уверена в своих силах. Потом мы незаметно перешли на производственную тематику и обсудили достоинства новых подъемников Мослифта. Оказалось, что моя собеседница по профессии инженер по продажам лифтов.

Ирина продолжила разминаться, а я отправилась взглянуть на многочисленные детские соревнования. Там полуса препятствий была составлена из череды батуттов, и пока судьи пересчитывали спортсменов, малышам разрешили поиграть на надувных снарядах. Они разулись и радостно визжали, весело прыгая по мягкому пластику.

Наконец, на старт вышли первые пары покорителей препятствий. Босоногие мальчишки стремительно юркнули в лабиринты, кое-где пробираясь ползком, а кое-где подныривая, как под волны. Веселый переполох этой площадки привлек сюда больше всего болельщиков.

Я ушла искать директора стадиона - Никиту Ярошенко. Многие любители спорта хорошо помнят этого спортсмена. И сегодня он сохраняет борцовскую выправку. Директор наблюдал за соревнованиями по пляжному футболу. Он сказал мне, что от души радуется, когда его стадион полон народа - и в праздники, и в будни. Кстати, в День города стадиону «Янтарь» исполнилось четыре года. Строили его для жителей округа, чтобы обитатели отдаленного от центра района Строгино занимались спортом на берегах Москвы-реки.

Н. Ярошенко рассказал, что на «Янтаре» тренируются юные футболисты команды «Строгино», работает детская теннисная школа. Стадион этот всепогодный, и поле его в хорошем состоянии в любую погоду.

Над чаще этой арены звучали звонкие голоса, праздник был в самом разгаре: и спартакиада Мослифта, и День города, и День знаний, и день рождения стадиона. И первый день осени. Просто - хороший, насыщенный событиями день.

Галина КРАСОВА



СТАРТЫ МОСЛИФТА

вики соревнуются теперь в игре на бильярде, в волейболе, перетягивании каната и даже в рыбной ловле.

А спартакиада - это завершение соревнований во всех филиалах Мослифта, и поэтому программа праздника включала целый ряд спортивных дисциплин: бег, эстафету, волейбол, футбол, детские, семейные и профессиональные соревнования.

ную жизнь своих сотрудников. Профсоюзы двумя руками поддерживают активную социальную политику на этом столичном предприятии, сказал мой собеседник.

...На зеленой искусственной травке разминалась женщина спортивного телосложения. Ирина сегодня первый раз решила пробежать стометровку и заметно нервничала. На мой воп-

На площадке мальчишки месили ногами песок, некоторые были в кроссовках, остальные - в носках. Они дрыгали ногами, чтобы высыпать из носков песок, и снова кидались в битву за мяч. Пляжный футбол - это вам не шутки, это серьезный вид спорта. А в ста метрах над стадионом «Янтарь» неслись слова комментатора: на старт, внимание, марш!

Так в Строгинской пойме в День города на стадионе «Янтарь» разворачивалась спартакиада МГУП «Мослифт».

Тринадцать команд вышли на поле и выстроились на зеленом искусственном газоне. После положенных приветственных речей в небо полетели огромные синие шары с названиями команд: МГУП «Мослифт», СУ-15, СУ-18, «ЛифтАвтоСервис». К этому времени самолеты окончательно разогнали тучи над столицей, и солнце благосклонно глянуло на землю.

О том, что спортом надо заниматься, говорил на пресс-конференции генеральный директор Мослифта Анатолий Золкин. Большой рост и осанка выдавали в нем бывшего спортсмена. Руководитель предприятия и вправду оказался кандидатом в мастера спорта по волейболу, занимался футболом. С его приходом началась в Мослифте активная спортивная жизнь. Оказалось, что спорт отлично сплачивает людей, и лифто-

ИСПЫТАНИЕ ДУХА

Как никогда московский «Спартак» был близок к тому, чтобы прервать неприятную серию: шесть лет без побед над самым принципиальным соперником - земляками-армейцами. Но за 10 секунд до финального свистка испанского судьи Альберто Мальенко польский легионер ЦСКА Янчик отложил мечты спартаковских болельщиков минимум до следующего сезона. Таким образом удачное пенальти в исполнении спартаковца Моцарта не осталось без ответа, и итоговый счет - 1:1.

Игра в Шотландии против кельтов и дерби с ЦСКА при весьма симпатичной игре подопечных Черчесова показали тем не менее недостаток их класса. Не может, не должна уважающая себя и уверенная в своих силах команда так лишиться путевки в главный европейский турнир и упустить победу в матче года. А, значит, и не заслуживает участия завиднее, чем Кубок УЕФА. Впрочем, во внутреннем первенстве спартаковцы по-прежнему имеют все шансы его выиграть. Да и во втором по значимости евротурнире спарта-

ковцам надо теперь сделать все, чтобы завоевать почетный кубок.

Результаты других матчей: «Москва» - «Спартак» Нч - 1:0, «Динамо» - «Томь» - 3:1, «Луч-Энергия» - «Крылья Советов» - 0:0, «Сатурн» - «Химки» - 1:0, «Амкар» - «Рубин» - 2:1, «Ростов» - «Локомотив» - 0:2, «Зенит» - «Кубань» - 1:0.

...А в Монако состоялась жеребьевка группового турнира Лиги чемпионов. Соперниками ЦСКА по группе G стали миланский «Интер», голландский ПСВ и турецкий «Фенербахче». За выход в групповой турнир Кубка УЕФА «Спартак» сразится со шведским «Хекеном», «Локомотив» - с датским «Мидтьюлландом», а «Зенит» - с бельгийским «Стандартом».

ТРОЩИНСКИЙ ВЕРНУЛСЯ ЗА «ЗОЛОТОМ»

Вчера стартовал регулярный чемпионат российской хоккейной суперлиги. Руководители московского «Динамо» и хоккеисты накануне долгожданного сезона встречались со своими болельщиками.

«Бело-голубые» всю свою подготовку чередовали с публичными акциями, которые проводили отнюдь не для галочки. Например, сыграли со своими фанатами товарищеский матч в Новогорске, пригласили армию корреспондентов на посвящение своих новичков, и, наконец, встретились для откровенного разговора со своими почитателями перед первыми играми в чемпионате.

Президент ХК «Динамо» Михаил Головкин объяснил, что таким образом команда хочет быть максимально открыта как для журналистов, так и для болельщиков.

Корреспондент «Московской среды» побывал в это межсезонье на всех устраиваемых динамовцами неформальных встречах, где можно было запросто по-

знакомиться и перебраться парой фраз с любым хоккеистом. Никакого налета звездности в этих молодых миллионерах нет и в помине. А вот для того, чтобы журналистам и болельщикам узнать ближе тех, за кого болеешь и о ком пишешь, такие встречи действительно бесценны. Кто бы мог подумать, что обладатель Кубка Стэнли и новобранец «Динамо» Дмитрий Афанасенков окажется таким застенчивым парнем, что сбежит с посвящения новичков, которое проходило через народную игру в фанты. Или что Сергей Выshedкевич и Александр Харитонов отличные повара - их удивительный «расслабляющий, остроатакующий» сэндвич (так объявил это кулинарное творение Харитонов) был сколь экзотичен, столь же и аппетитен. В североамериканце Эрике Ландри обнаружилась любовь к поэзии, а в ка-

питане Алексее Трощинском, который приводил москвичей к чемпионству в 2000 и 2005 годах, немалый актерский талант и смекалка. Ему выпал фант лезть под стол и изображать кукушку. Нелепее задания для будущего капитана не придумать. Но Алексей не ступался: вместо партии кукушки он исполнил волчий рык и изобразил такой оскал, что многим стало не по себе. Подумалось: волк, которого прочат в талисманы команды, весьма не плох. Если такой «зверь» поведет за собой команду, то за судьбу золотых медалей можно быть спокойным. Тем не менее кто-то из болельщиков обратился к Алексею с прямым вопросом и получил обнадеживающий ответ.

- Алексей, вы снова готовы привести динамовцев к чемпионству?

- А почему бы нет? Каждая уважающая себя команда и спортсмен ставит перед собой самые высокие цели, и наш клуб - не исключение. Судя по матчам в межсезонье, у нашей команды есть характер. Цель одна - чемпионство.

Михаил ЕВСЕЕВ

СТОЛИЦА ГОТОВА ПРИНЯТЬ ОЛИМПИЙЦЕВ

Центральным событием спортивной программы Дня города было торжество на Тверском бульваре. С 12 до 16 часов 1 сентября здесь работали многочисленные спортивные площадки, проходили показательные выступления и соревнования по настольным играм. Главной темой праздника было выдвижение Москвы на право проведения первых юношеских Олимпийских игр, которые состоятся в 2010 году.

Приехавший на Тверской бульвар мэр столицы Юрий Лужков обратился к юным москвичам с предложением придумать эмблему для этих игр в Москве. Все желающие могли на специальном стенде оставить свои пожелания и даже сценарии ожидаемого грандиозного олимпийского праздника в столице.

МОСКВИЧАМ НЕ ПОВЕЗЛО

1 сентября на Москве-реке прошла историческая регата по академической гребле, в которой наряду с московским экипажем приняли участие студенче-



ФОТО СТАНИСЛАВА КРАВЧЕНКО

ские команды Сизтла (США), Оксфорда и Кембриджа. Впервые команды английских университетов, которые яростно противостоят друг другу во многих видах спорта, соревновались между собой за пределами Великобритании. В итоге столичная вода оказалась счастливой для американцев.

ПОБЕДИЛИ РОССИЯНЕ

Во время празднования Дня города в столице завершился первый международный Кубок по

уличному баскетболу 3x3 «MOSCOW OPEN». Грандиозный турнир в Лужниках прошел в рамках молодежного фестиваля «Спорт вокруг».

Сильнейшие сборные Старого и Нового Света соревновались в самом демократичном виде баскетбола - три на три в одно кольцо. Состязания с участием команд России, США, Латвии, Словакии, Украины, Польши, Эстонии, Германии, Сербии, Словении стартовали 29 августа. Пройдя сквозь сито предварительного отбора, в решающем поединке встретились команды России и США. Финальный счет 18:17 в пользу России.

МАТЧ ДРУЖБЫ

В рамках праздничной программы Дня города в Лужниках состоялся товарищеский футбольный матч между ветеранами российского и грузинского футбола, посвященный памяти известных спортивных комментаторов Николая Озерова и Котэ Махарадзе.

Важное спортивное мероприятие никак не могло пройти без участия мэра Москвы Юрия Лужкова. Он вывел россиян на поле с 9-м номером на футболке, под его началом были такие известные футболисты сборной СССР, как Георгий Ярцев, Федор Черенков, Вагиз Хидиятуллин, Юрий Гаврилов и другие. С грузинской стороны участвовали Александр Чивадзе, Тенгиз Сулаквелидзе, Манучар Мацаидзе, Вахтанг Коридзе, Григорий Цавава, Рамаз Шенгелия, Леван Нодия...

Когда Юрию Михайловичу передали микрофон, то он назвал эту встречу «матчем вечной любви между Россией и Грузией».

- Мы были всегда вместе, мы всегда были друзьями и братьями, и никто, никогда, никакие временные сложности наши отношения не разрушат, - подчеркнул мэр, приветствуя участников и зрителей.

На трибунах немало узнаваемых лиц - звезды спорта, актеры, певцы. Комментировать матч доверили Григорию Твалтвадзе и Григорию Саркисянцу, которые по ходу игры просили высказать свое мнение о действиях ветеранов на поле Никиту Симониюна, Иосифа Кобзона, Владимира Спивакова, известного певца из Грузии Ираклия Перцхалаву...

Сам матч получился захватывающим, игру россиян в первом тайме вели форварды «Спартак» 70-х годов Юрий Гаврилов и Георгий Ярцев. Только первым нулевой счет на табло изменил грузинский нападающий Владимир Гуцаев. Распечатать же ворота гостей удалось Юрию Лужкову, который в завершение одной из атак от души приложился по мячу и он влетел под перекладину.

После перерыва столичный градоначальник вышел на поле уже в форме грузинской команды. Атакующие порядки гостей заметно активизировались - два из трех мячей забил Юрий Лужков. Россияне на это ответили выходом на поле кумиров московского «Спартак» и сборной страны 80-х годов Валерия Шмарова и Федора Черенкова, которые помогли своим партнерам восстановить равновесие - на последних секундах россияне сравняли счет. Большое электронное табло стадиона «Лужники» высвечивало в общем-то предсказуемые, дружественные цифры - 4:4!

Несмотря на то что победителя не определили, каждый участник матча получил медаль. Под звуки салюта команды вместе уезжали со стадиона, вспоминая те игры прошлых лет, где результат был гораздо важнее.

Сергей ИВАНОВ

РОЗОВОЕ ДОЛГОЛЕТИЕ

В Средней полосе России куст розы может жить 20 - 25 лет. Долгой жизни способствует правильная агротехника, особенно обрезка и подкормка. Розы больше боятся влажности, чем морозов. В нижней части привоя всегда достаточно количество почек, способных восстановить куст при короткой обрезке.

Поэтому очень важно обеспечить сохранность этих запасных глазков.

Когда корневая шейка присыпана рыхлым перегноем или торфом, почки остаются спящими в течение нескольких лет и только после слишком короткой весенней обрезки трогаются в рост. Если же корневая шейка растения оголена, глазки могут подсохнуть и погибнуть. Тогда после плохой перезимовки куст не отрастет. Ежегодно надо подсыпать рыхлый перегной, торфяную крошку, а лучше всего - смесь с перегноем под каждый куст после снятия зимнего укрытия, чтобы закрыть почки возобновления. Тяжелые земляные смеси в этом случае нежелательны.



КАЛЕНДАРЬ ДАЧНИКА

■ При уборке картофеля выберите наиболее урожайные кусты (клоновый отбор), чтобы обеспечить себя на следующий год посевным материалом. С таких кустов вначале берите все клубни, а затем (если посевного материала много) - клубни среднего размера. Остальные используют в пищу.

■ Перед закладкой на хранение не забудьте картофель просушить.

■ Уборку свеклы, редьки, моркови, сельдерея планируйте исходя из погодных условий и развития корнеплодов. Если корнеплоды переросли, их следует убирать раньше; если же мелкие, то учтите, что у этих культур в сентябре происходит самое быстрое нарастание урожая.

■ Необходимо прекратить поливы всех культур: капуста должна накопить больше сухих веществ.

■ Со сбором тыквы и кабачков не спешите. До середины сентября они еще наберут вес. А урожай, подсушите их и положите на хранение в сухое прохладное место. Например, в комнату под кроватью. Срывать плоды лучше вместе с плодоножкой.

■ Пересадите в горшки несколько растений красного острого перца: и красиво, и полезно.

■ Перекапайте компостные кучи, добавьте в них свежего навоза (1 часть навоза на 2-3 части компоста). И добавьте комплексных минеральных удобрений.

КАПРИЗЫ ХРИЗАНТЕМЫ

Мелкоцветковые хризантемы хорошо переносят зимовку в грунте. Однако нельзя допускать, чтобы в месте зимовки скапливалась влага.

Урастущих на одном месте в течение нескольких лет хризантем снижается не только декоративность (мельчают соцветия, сильно вытягиваются побеги, тускнеет окраска), но и морозостойкость. Во избежание этого необходимо через год-два производить деление куста и на месте новой посадки почву щедро мульчировать торфом.

Нередко цветущие хризантемы страдают от ранних осенних заморозков и перепадов температуры, когда, например, после одной-двух морозных ночей устанавливается теплая погода. Если на время заморозков кусты укрыть мешковиной, пленкой или бумагой, то цветы еще долго будут радовать своей красотой.

Пора готовиться к подзимним посевам. Если почва малоплодородная, на всю площадь внесите навоз или компост (не меньше чем полведра на 1 кв. м). На тяжелых и кислых почвах внесите по поллитровой банке на 1 кв. м извести или золы. Если после дождей на земле образуется корка, а картофель и морковь выросли корявыми, срочно принимайте меры: добавьте перед перекопкой песок (ведро на 2-3 кв. м). Перекапывая почву, выбирайте по возможности каждый корешок: сорняки, отравляющие вам жизнь летом, намереваются делать это и в будущем году. Не жалейте дуговидно изогнутые, белые, мясистые, с крупной желтовато-коричневой головкой личинки майского жука - уничтожайте! О проволочке, тонких, желтых, упругих и очень подвижных червячках, и говорить нечего. Почву после перекопки разравнивать не нужно: в комковатой лучше задерживается влага, при

сильных морозах быстрее погибают вредители, а также корневища сорных трав. Тем, кто хочет на две-три недели раньше соседей собрать первый урожай, в конце октября - первой декаде ноября советуем провести подзимний посев салата (Московский парниковый, Берлинский),

Еще есть время подготовить не только семена, но и грядки. Выберите место, защищенное от северного ветра, не затопляемое водой, которое весной быстро просыхает. Перекапайте почву, удобрите ее компостом или другим органическим удо-

те припаси легкой земли или торфа для засыпки борозд. С посевом не торопитесь: проросшие семена погибнут. А вот озимый чеснок и лук сажайте раньше, в конце сентября - начале октября, так как до наступления морозов луковички должны хорошо укорениться.

УРОЖАЙ ПОД ПРОЦЕНТЫ

шпината (Виктория, Широколистный), укропа (Грибовский и Лесногородский), лука, моркови (Московская зимняя А-515, Нантская 4, Несравненная), свеклы (Подзимняя А-474, Сибирская плоская, Несравненная, Холодостойкая, Бордо), петрушки (Сахарная, Бордовикская), пастернака, редиса (розово-красный с белым кончиком).

Особенно подзимний посев оправдан там, где земля весной долго не просыхает, медленно прогревается или подвергается весенней засухе.

брением (3-4 кг/кв. м), гранулированным суперфосфатом и калийной солью (по 15 г/кв. м). Азотные минеральные удобрения, хорошо растворимые и быстро усваиваемые растением, используйте весной и в начале лета для подкормок (10-15 г/кв. м).

Пока стоит теплая сухая погода, почву тщательно разровняйте и нарежьте бороздки глубиной 5 см на расстоянии 20 см одна от другой. В таком состоянии оставьте грядки до посева. Не забудьте

Под рано высеваемые и высаживаемые культуры с осени вносят органические удобрения, из минеральных - фосфорные и калийные. Под лук, корнеплоды и ранние зеленные (салат, укроп, редис, шпинат) вместе с перегнойной или компостной землей (полведра на 1 кв. м) дают на 1 кв. м по полтора спичечного коробка суперфосфата и хлористого калия. Под ранние капусту и картофель вносят еще и перепревший навоз (до 1 ведра на 1 кв. м).

БЛИЖЕ К СОЛНЦУ

Опыт показывает, что посаженные на холмики плодовые саженцы созревают быстрее тех, что растут на уровне почвы.

Яблоня сорта Мантет, посаженная на квадратную грядку высотой 35 сантиметров, стала плодоносить на три года раньше, чем ее сестричка, растущая всего лишь в трех метрах от нее в обычной посадочной яме.

Интересные результаты получены и в опытах с Грушовкой московской. Один садовод сделал на поверхности

земли клетку из трухлявых обрубок ивы, забросал ее садовым мусором и на поверхности образовавшегося холмика посадил саженец. Уже много лет он дает урожай значительно больший, чем яблоня, посаженная обычным способом. Дерево выдержало даже урожаи декабря 1996-го и января 1997 года, когда яблони посади повре-

дили продолжительные оттепели и последовавшие сильные весенние заморозки.

Думается, что в обоих случаях не последнюю роль сыграли холмики, на которые были посажены яблони. Такие возвышения дают возможность усиленно развиваться боковым корням, ответственным за урожай. В холмиках лучше осуществляется аэрация, интенсивнее развивается микрофауна. Посадочные места энергичнее прогреваются летом, что побуждает молодые деревья к интенсивному развитию. Зимовка же в холмиках для корней не только не опасна, но даже благоприятна, так как возвышение толстым слоем заносит снег.

ОДЕНЕМ В ПРАЗДНИЧНЫЙ НАРЯД

Если вы уже последовали нашему совету, изготовили верстак, столик, шезлонг, то продолжайте совершенствование мастерства. Надеясь, в этом вам пригодятся наши технологические секреты.

Соединения деревянных элементов мебели обычно бывают двух типов: шиповые или на шурупах. Первые предпочтительно применять, если детали из досок или брусков, а если из ДСП - то без шурупов и клея (ПВА, столярный или бустилат, «Момент») не обойтись. Крепление деталей может быть и комбинированным. Некоторые типы шиповых и комбинированных соединений иллюстрирует рисунок 1.

При сборке конструкций на клею и шурупах необходимо предварительно заготовить отверстия диаметром вдвое меньше максимального диаметра шурупа. А чтобы добиться точного совпадения отверстий в деталях, желательно сделать отрезок дюралюминиевого уголка с отверстиями и через него последовательно сверлить обе стыкуемые детали (рис. 2), каждый раз закрепляя струбциной.

При изготовлении складной мебели особое внимание уделяйте надежной фиксации конструкции в рабочем и убранном положениях. Способов поддержать авторитет мастера и не допустить развала немало. Одним из них может быть такой механизм, как показан на рис. 3. Он нередко применяется в конст-

гайкой). Если последний вынуть, то подкос складывается вокруг шарнира. Перед изготовлением такого фиксатора надо его аккуратно вычертить на миллиметровой бумаге для правильного выбора всех размеров.

Изготовив мебель, позаботьтесь о наряде для нее, то есть хорошей отделке, в которой тоже есть свои секреты.

Конечно, вид отделки зависит прежде всего от материала, из которого сделан тот или иной предмет. Деревянные изделия и отдельные детали из реек, щитов красить или оклеивать не стоит. Естественную красоту древесины лучше сохранить. Достаточно дерево отфуговать и покрыть масляным, спиртовым либо мебельным лаком. В зависимости от типа лака поверхность покрывается один-



Рис. 1



Рис. 2

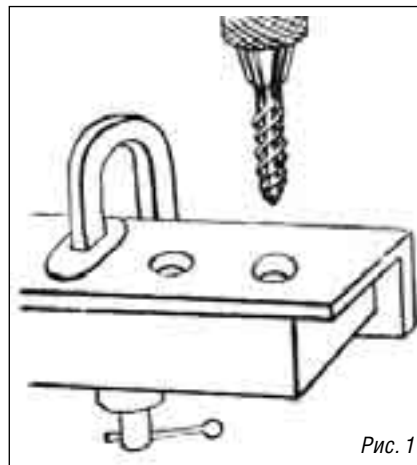

Рис. 3

струкциях настенных столов и состоит из двух стальных полос толщиной 4-5 и шириной 15-20 мм. В обеих полосах на одинаковом расстоянии друг от друга просверлено по два отверстия; в одну пару отверстий пропущен болт с гайкой и контргайкой, а в другую вставляется временный штифт (обычно такой же болт с

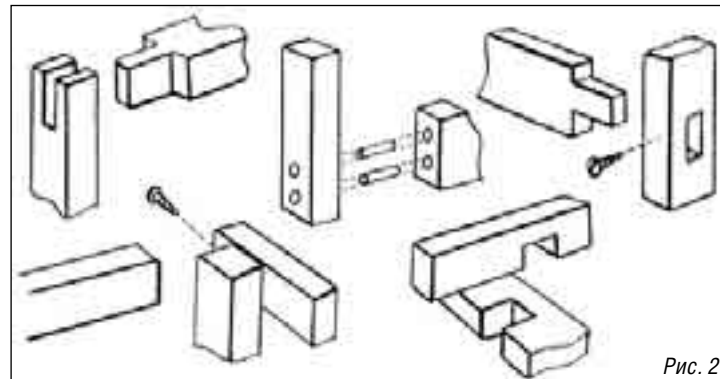
два раза масляным, не менее трех раз (желательно четыре-пять) - нитролаком. Масляный лак наносите кистью, спиртовой - тампоном, нитролак - из пульверизатора. Перед покрытием последним слоем мелкой наждачной шкуркой шлифуют лак любого типа.

Еще более эффектный вид приобретает мебель, если до лакирования воспользоваться морилкой или специальными промышленными красителями, придающими обычному дереву вид древесины ценных пород. Водостойкими красителями пользоваться проще: их растворяют в горячей воде, а затем после отстоя в течение двух суток раствор фильтруют и наносят тампоном. Оттенок будет зависеть от типа красителя и степени его разбавления водой. Разным породам древесины соответствуют различные составы красящих растворов.

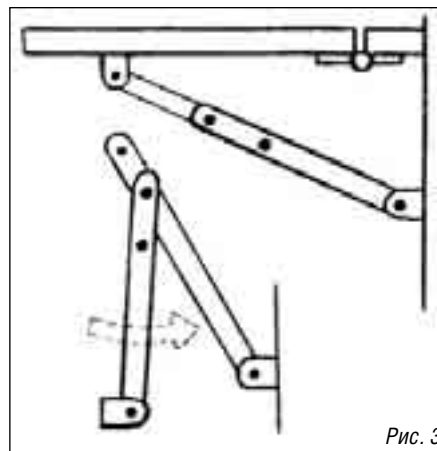
ЕСЛИ ВАС ЗАТОПИЛО С ВЕРХНИХ ЭТАЖЕЙ

Поднимитесь в квартиру, которая находится над вами. Необходимо узнать причину аварии: связана она с инженерными коммуникациями или это халатное отношение жильцов? Затем перекройте центральный аварийный вентиль, только после этого спуститесь к себе в квартиру и ждите помощи. Если в вышерасположенной квартире никого нет, необходимо вызвать слесаря, чтобы отключить воду по вашему стояку.

ЕСЛИ ВЫ ЗАЛИВАЕТЕ СОСЕДЕЙ СНИЗУ

В первую очередь опять же необходимо перекрыть центральный аварийный

САНТЕХНИКА ВЫЗЫВАЛИ?

Все мы когда-то сталкивались с сантехническими проблемами. Что делать в таких ситуациях? Слесарь-сантехник с 25-летним стажем Альберт ЛАРИН расскажет, какие срочные меры надо предпринять, пока не подоспела аварийная помощь.

вентиль. Это надо делать и в тех случаях, если вы некоторое время будете отсутствовать в своей квартире.

Не забудьте оставить свои координаты кому-нибудь из близких, а если есть возможность, то и ключи от квартиры. Ведь произойди в ваше отсутствие

авария по вашей вине, то спустя три дня представители ЖЭКа обяжут вызвать МЧС, милицию и слесаря. Затем они вскрывают квартиру на законном основании (!), находят причину, устраняют ее и в последнюю очередь опечатывают квартиру.

ЕСЛИ ЗАСОР КАНАЛИЗАЦИОННОГО СТОЯКА

Предупредите об этом соседей, чьи квартиры находятся над вашей, и попросите, чтоб они не пользовались водой до устранения аварии, иначе они зальют вас, а вы - нижние этажи.

ЕСЛИ СГНИЛ ИЛИ ТРЕСНУЛ САМ ЦЕНТРАЛЬНЫЙ ВЕНТИЛЬ

Сразу же звоните в ЖЭК. Самостоятельных действия в этом случае предпринимать нельзя. Они чреватые масштабной аварией. Очень важно периодически проверять состояние сантехники в своей квартире, относиться к ней бережно и аккуратно. Это может спасти вас от многих проблем.

Записала
Фира АКОПЯН

ИГРОТЕКА

ИМЕНА НА КАРТЕ
СТОЛИЦЫ

33. В самом начале улицы, названной его именем, под сенью берез и тополей укрылся скромный уютный домик. В былые времена домик, наверное, казался особняком, а местность вокруг была малолюдной и тихой. Сегодня, на фоне многоэтажек это сооружение, зажатое с четырех сторон автомагистралями, соседствующее с разногласным рынком и беспардонным игровым центром, выглядит совершенно непригодным не то что для единичных научных трудов, но и вообще для жилья. А ведь когда-то домик был как награда за труд и подвиг тому человеку, чей бюст молчаливо и сосредоточенно застыл во дворе у самых ворот...

Основные свершения этого человека известны миру настолько, что загадывать его имя просто смешно — оно известно каждому. Но вновь и вновь мы обязаны возвращать свою память к обстоятельствам его жизни — не только потому, что они одновременно драматичны и величественны, но и потому, что в полную силу воссиять в истории человечества этому имени еще только предстоит.

1924 год. Он, выпускник одесской стройпрофшколы, самостоятельно спроектировал планер, который получил высокую оценку специалистов.

1929-1930 гг. Встретился с теоретиком космонавтики К. Циолковским. В качестве дипломной работы в Киевском политехническом институте построил под руководством А. Туполева легкомоторный самолет.

1931-1934 гг. — участвовал вместе с Ф. Цандером в создании Группы изучения реактивного движения (ГИРД). Выступил на научной конференции с докладом «Полет реактивных аппаратов в стратосфере».

1936-1938 гг. — руководил строительством и испытаниями крылатых ракет.

1939-1940 гг. — отбывал срок заключения в Особом техническом бюро НКВД Москвы.

1941-1950 гг. — сделал расчеты управляемой жидкостной аэроторпеды; разработал и испытал в полете ракетный ускоритель для боевых самолетов; руководил разработкой первых баллистических ракет дальнего радиуса действия и провел их летные испытания на полигоне Капустин Яр.

1951-1956 гг. — руководил стартом ракеты с ядерным зарядом, взорванной в намеченной точке, а в 1957 г. — стартом ракеты, вынесшей в космос первый искусственный спутник Земли.

1960 г. — получил задание на создание ракеты Н-1, которой, увы, не суждено было взлететь — и не по его вине. В результате СССР остался позади США в освоении Луны.

1 января 1966 г. — опубликовал в «Правде» статью «Шаги в будущее» за подписью «Профессор К. Сергеев». А спустя две недели в ходе тяжелой операции по ошибочному врачебному диагнозу не выдержало его сердце...

Ответ на предыдущее задание: улица Пестеля.

МЕТЕО

ПРОГНОЗ ПО МОСКВЕ
с 5 по 11 сентября 2007 года

Начало сентября в столице выдалось дождливым и прохладным. Август словно оборвал лето. Какие же сюрпризы на предстоящей неделе приготовила погода?

В среду, 5 сентября, при переменной облачности, вдаль от циклонов, существенных дождей в Москве и ее пригородах не ожидается. Температура ночью в городе будет в пределах 9-11 градусов, днем - 21-23 градуса. Средняя суточная температура на 3 градуса превысит обычную для начала сентября.

В четверг, 6 сентября, с приближением циклона местами пройдут кратковременные дожди, юго-восточный ветер повысит температуру ночью в городе до 10-12, днем до 22-24 градусов.

В пятницу влияние циклона усилится. В Москве и ее пригородах облачно, временами дожди, температура ночью составит 11-16, днем 19-24 градуса. Ветер юго-восточный, 5-10 м/с. В субботу, 8 сентября, вместе с циклоном в Москве водворятся дожди и прохлада, температура понизится ночью до 7-12, днем до 15-20 градусов.

В воскресенье местами пройдут кратковременные дожди, температура снова на 1 - 3 градуса понизится.

В понедельник и вторник, 10 и 11 сентября, дожди станут менее вероятными, в ночные часы температура понизится до 3-8, днем повысится до 16-21 градуса.

6 сентября магнитное поле Земли ожидается беспокойным, что скажется на самочувствии метеозависимых людей. Дожди и прохлада в выходные дни могут вызвать обострение хронических заболеваний бронхов и легких, суставов и позвоночника.

По данным Метеобюро Москвы и Гидрометцентра России

Более подробную информацию о состоянии погоды можно получить круглосуточно по мобильным телефонам: МТС, Би-Лайн, Мегафон - 0656.

СМЕХА ПОЛИС

ПОГОДА

А вот и осень на дворе. Не успели обалдуевцы до конца вкусить солнышка, тепла и прочих летних радостей, так вот тебе на — уже пришла пора вкушать другие плоды — осенние. Яблоки, картошку, груши, сливы, свеклу. Одним словом — урожай. С которым, как всегда, проблемы.

Впрочем, плоды размышлений тоже далеко не самые последние плоды в этой жизни. Не говоря уже о плодах просвещения, тем более начало учебного года только что успешно состоялось. Словом, пришла пора вкушать плоды. И на здоровье!

БИТВА

Полковник Фуражкин, выйдя в отставку, решил заняться устройством участка. Жена давно уже донимала его клубникой и помидорчиками и даже раскопала грядки. Но он, как человек бывалый и обстоятельный, выехав на участок, первым делом провел рекогносцировку на местности и по периметру участка вырыл ров два на два, который сам собой наполнился водой.

Потом Фуражкин обнес участок частоколом с калиткой, опускающейся на цепях через ров. Он думал еще повесить что-нибудь на кольях для устрашения, но за неимением голов врагов оставил их пустыми. — Воров можно больше не бояться, — подумал он, облегченно вздохнул и осмотрелся.

За соседним забором копошился какой-то начальник от науки. Над его домом бойко вертел головой радиолокатор, пленку все вокруг.

С участка напротив на Фуражкина безжалостно глянул глаз телеобъектива.

На участке по диагонали семья дружно натягивала над забором третий ряд колючей про-

волоки, тянувшейся от линии электропередачи.

С возвышающейся в центре дальнего участка вышки на него недобро глядела суровая женщина в ватнике и сапогах с чем-то похожим на противотанковое ружье за спиной...

Фуражкин накрепко запер калитку, посмотрел еще раз на соседние участки и подумал, что неплохо бы для полного спокойствия запустить в ров с водой пираний. Но от этих мыслей его оторвал доносившийся откуда-то неясный гул. Он обернулся и увидел, что на поселок развернутым строем двигались два БТРа и танк. На соседнем участке завывала сирена.

Набег, понял Фуражкин. Сейчас будет битва за урожай. Наконец-то он осознал смысл этих давно знакомых слов. И не важно с кем битва — с жителями соседнего села, ищущими на дачных участках стройматериалы, с молодежью из города, приехавшей за клубникой, или солдатами, ушедшими погулять в самоволку. Танк сейчас ни для кого не проблема...

«Не случайно вчера все утро над ними кружил самолет», — подумал Фуражкин и с завистью посмотрел на один из участков с противотанковыми на-



РИСУНОК ПАВЛА ВИНЮГРАДОВА

БЕДНЫЕ ДЕТИ

Здравствуйте, ребята! Знаете ли вы... — начала свою тронную речь Ирина Эдуардовна.

— Знаем, знаем! — закричали ребята, перебивая учительницу.

— А вам кто-нибудь уже говорил...

— Говорил, говорил!

— А вы слышали о том, что...

— Слышали, слышали!

— А когда...

— 25 октября 1648 года!

— А кто...

— Маршал Жуков!

— А где...

— На горе Олимп!

— А зачем...

— Чтобы коррозия не проедала металл!

— А сколько...

— Двести пятьдесят миллионов долларов!

— А кому...

— Хриstoffору Колумбу!

— А как...

— Путем оплодотворения яйцеклетки!

— А знаете ли вы...

— Да знаем мы, знаем! — закричали ребята, выбегая из класса.

Первая перемена в их школьной жизни еще не началась, но они знали, что она непременно будет.

Ирина Эдуардовна тихо вздохнула. Бедные дети: они еще учиться не начали, а уже все знают...

Александр КОСТЮШИН, педагог

ОБАЛДУЙ-ВЕСТИ

КРАЙНЕЕ УЛУЧШЕНИЕ. Комиссия по улучшению жизни крестьянства выяснила, что живут крестьяне, ныне ставшие фермерами, с каждым годом все лучше и лучше. Если при Некрасове крестьяне торжествовали только зимой, сегодня они уже готовы торжествовать каждый день, и только крайняя нужда заставляет их иногда работать на полях...

ПОМОЩЬ СЕЛУ. Военные Обалдуевска, приехавшие в местный колхоз «Путь в никуда» помогать убирать урожай, не нашли никакого урожая и с удивлением узнали, что сначала надо помочь этот урожай посадить, потом вырастить, сохранить от воров, а затем уже убирать. В следующем году они планируют приехать помогать селу ранней весной. Если до весны дотянут без продуктов.

САМОЕ ЛУЧШЕЕ. Картошка с хозяйств «новых русских фермеров» стоит на рынке в два раза дороже, чем вся остальная из-за того, что они удобряют ее своими удобрениями. А все уже знают, что у «новых русских» самая лучшая еда, а значит и удобрения тоже самые лучшие...

НОВИНКИ. Этим летом селекционеры Обалдуевска вывели и посадили весной новинки, которые должны были помочь сохранить весь урожай. Малину с ядовитыми колечками парализующего действия, которую рекомендуют посадить по периметру дачного участка, клубнику, бьющую током, гладиолусы с ядовитым ароматом нервнопаралитического действия, лопухи-людоеды, бросающиеся на чужих. Вопрос теперь в том, как убрать все это с вашего участка.



РИСУНОК ПАВЛА ВИНЮГРАДОВА

НАРОДНАЯ ПРИМЕТА

Если дети нарядно одеты, Если с каждым отец или мать, И букеты, букеты, букеты... Значит, скоро картошку копать.

Игорь АЛЕКСЕЕВ, приметолог

Ох, как все изменилось, как все изменилось! В первую очередь — жизнь. Смотришь на нее, смотришь: — Ты кто? — Твоя жизнь. — А я-то думал, что ты — страшный сон!

Все изменилось до неузнаваемости. Раньше пенсию приносили домой, сейчас, говорят, почтальоны отказываются ее разносить, потому что в темных подъездах много «инкассаторов» развелось. Пенсии теперь в банках хранятся. Я тоже в банк свои сбережения отдал.

ВСЕ ИЗМЕЖИЛОСЬ

Они пообещали на мои рубли проценты добавить. Через месяц туда прихожу, мне говорят: — Банк с этой улицы переехал.

— Да? А куда? — В Швейцарию. Все, все сейчас изменилось. Сейчас даже служба в армии и та изменилась. Раньше как в армии клялись:

— Служу Советскому Союзу!

А сейчас говорят: — Служу Отечеству... — не уточняя какому. Но поскольку военные самолеты падают, корабли тонут, склады с оружием горят, кто кому служит — догадаться нетрудно.

Все вокруг изменилось! Все! Вот женщина сидит и

думает, что надо жить с мужем? Да? Нет!!! Жить надо с умом! Если тебя обвешивают на рынке — молчи, а то еще и обсчитают! Если тебя раздевают грабители — помоги! Быстрее разденешься — скорее домой пойдешь! Если ты переходишь улицу — на светофор не гляди! Красный, желтый, зеленый придумали лихачи: когда ты смотришь на эту «иллюминацию», им тебя легче сбивать... Не верь, что белые полоски на переходе — это пешеходная зебра! Это ребра раздавленных пешеходов!

Ой, как все изменилось! Раньше девушки на пляже загорали в купальниках, сейчас на них только татуировки — у кого розочка, у ко-

го веточки, у кого — номер мобильного телефона... Сейчас все платное, все — платное. Бесплатно — только головная боль от всего этого...

Кстати, о здоровье. Если, не дай бог, тебя кладут в больницу, захвати с собой лекарства. Какие? Я сейчас перечислю... Записывайте: все! Если у тебя есть знакомый доктор, захвати и его! Там может не оказаться.

Вот так и живем: фирмы фиктивные, лекарства поддельные, продукты искусственные, деньги фальшивые, начальники липовые...

Есть ли хоть что-то настоящее? Конечно! Настоящие у нас, как и прежде, только проблемы! Они ничуть не изменились!

Леонид ФРАНЦУЗОВ, историк



РИСУНОК ПАВЛА ВИНЮГРАДОВА

СМ ПЕТРО

289 лет назад, 8 сентября 1727 года, фаворит Петра Великого Александр Данилович Меншиков был отправлен в березовскую ссылку. Несметные богатства, почти неограниченное влияние, владение целыми городами и волостями - все это обратилось одноминутно в мираж со смертью августейшего патрона. Поистине «так проходит слава мира...»

195 лет назад, 7 сентября 1812 года, в ста верстах от Москвы, перед Можайском, состоялось знаменитое Бородинское сражение, в котором с русской и французской сторон приняли участие свыше 250 тысяч солдат и офицеров. Хотя в официальной историографии исход его принято считать ничейным, но моральная победа осталась, безусловно, за русской армией. «Французы заслужили победу, но русские снискали право быть непобедимыми», - сказал после битвы Наполеон.

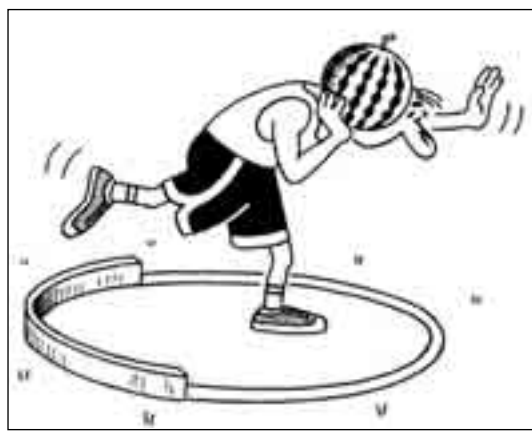
190 лет назад, 5 сентября 1817 года, родился выдающийся русский писатель Алексей Константинович Толстой («Князь Серебряный», «Дон Жуан», «Дракон» и др.). Вместе с братьями Жемчужниковыми Толстой создал неувядающий образ народного пересмешника Козьмы Пруткова.

125 лет назад, 8 сентября 1882 года, высочайшим указом в России были введены «временные правила» по цензуре газет и журналов. Вменить МВД новую функцию заставил настоящий разгул терроризма, захлестнувший страну.

125 лет назад, 11 сентября 1882 года, в Москве был открыт первый в России частный театр под руководством Ф. Корша.

105 лет назад, 7 сентября 1902 года, родилась знаменитая певица Изабелла Юрьева, «королева цыганского романса», звезда эстрады 20 - 40-х годов.

90 лет назад, 7 сентября 1917 года, генерал Л. Корнилов поднял армейские и казацкие части и повел их на Петроград с целью свержения обанкротившегося Временного правительства и установления военной диктатуры. Но джинна революции уже было не загнать в бутылку: к 12 сентября войска были остановлены, Корнилов арестован, а поход назван мятежом. Что же, «мятеж не может кончиться удачей, - тогда его назвали бы иначе...»

60 лет назад, 6 сентября 1947 года, Московский метрополитен был награжден орденом Ленина. В эти же дни в столичной подземке появилось еще одно новшество - часы на станциях, показывавшие интервалы движения поездов.

60 лет назад, 7 сентября 1947 года, в Москве открылся памятник Юрию Долгорукому. Интересно, что по личному указанию вождя народов буквально в последний момент кобылу под князем переделали в жеребца. Кстати, именно на этом месте до революции стоял памятник легендарному полководцу, освободителю южных славян генералу М. Скобелеву, которого большевики объявили «царским генералом» со всеми вытекающими последствиями...

50 лет назад, 11 сентября 1957 года, Президиум Верховного Совета СССР запретил присвоение советским городам и заводам имен партийных деятелей при жизни.

10 лет назад, 5 сентября 1997 года, в Москве открылся памятник Петру Первому. Монумент с первых же дней вызвал противоречивые чувства у москвичей, причем не только тем, что гигантская фигура с выпученными глазами довлела над всем окружающим ландшафтом. Хорошо известно, что Москву-то Петр боялся и тихо ненавидел...

Подготовил
Александр ЧУДАКОВ

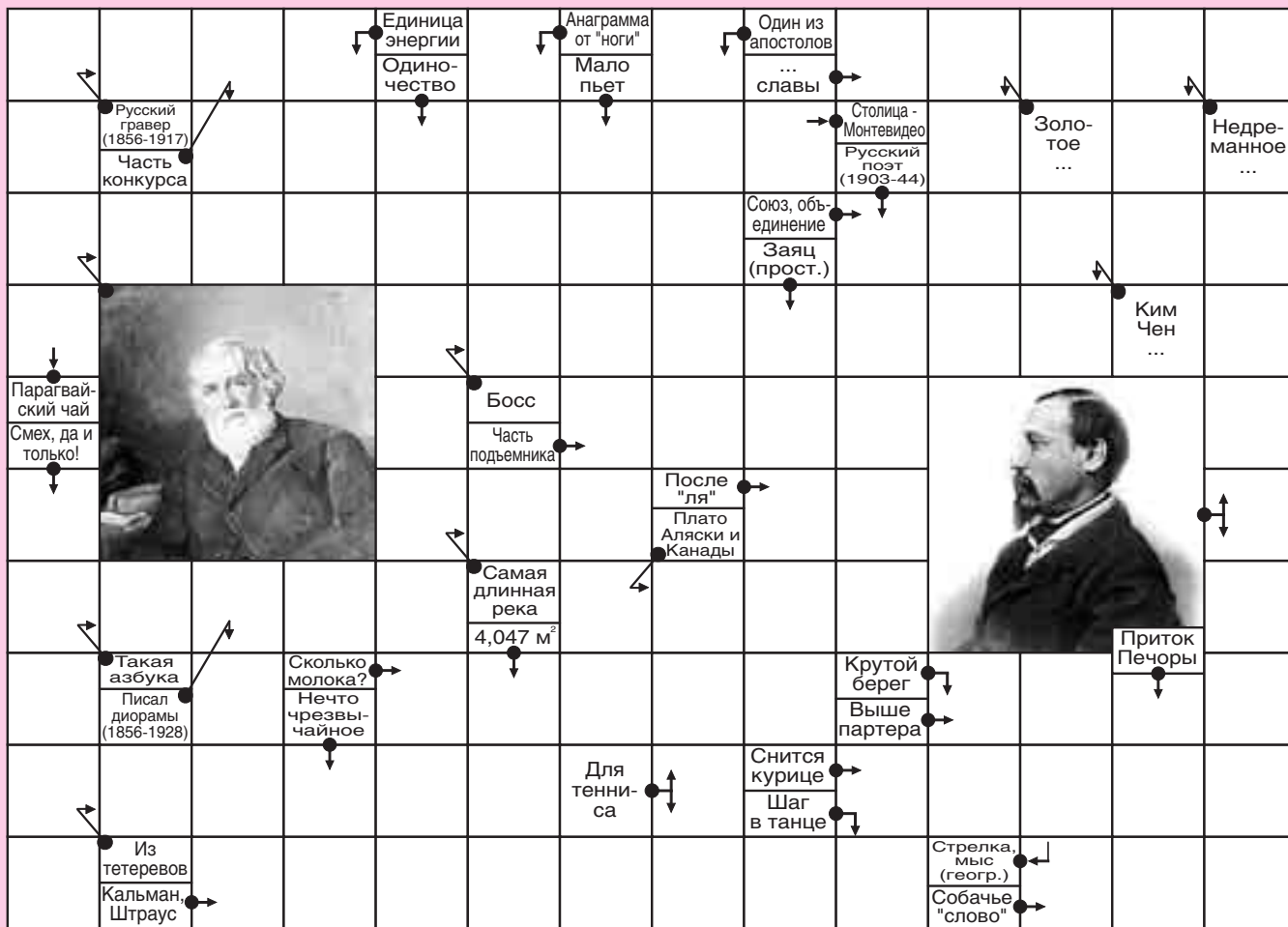

ОТВЕТЫ НА СКАНВОРД, ОПУБЛИКОВАННЫЙ В № 32

ПО ГОРИЗОНТАЛИ: Америка - антагонизм - аромат - заказ - маяк - Алатау - Ява - Ним - рынок - салон - Кра - Ма - опала - Яга - Ош - голова - лопух - сор - дебри - па - кладка - пуд - «Ра» - роса.

ПО ВЕРТИКАЛИ: нарзан - маг - акр - Алиса - Ла - Атакама - ягода - Марат - логопед - егоза - опалубка - ром - урна - охра - инам - Лев - китайка - ас - По - аз - явор - опус - макака - шарада.

РусДрево
От производителя:
фрезы, МДФ (фасады,
профили, накладки, двери)
Т/ф: (495) 940-85-23,
8-916-675-02-67, 8-903-670-63-93

**Институт управления,
экономики, права
и искусства**

Клуб "Цветоводы Москвы"
приглашает на свои
тематические
выставки-ярмарки:
12-13 сентября
выставка "Цветы осени"
(хризантемы, астры
многолетние)
Адрес: Новинский бульвар, д. 22
(м. "Баррикадная", "Смоленская")
Справки по тел. 291-77-34

**КОМПЬЮТЕРНАЯ
ПОМОЩЬ**
НИЗКИЕ ЦЕНЫ
ГАРАНТИЯ КАЧЕСТВА
Выезд специалиста
БЕСПЛАТНО
518-29-82

ПОДУШКИ для софы
матрасы 450-35-58
ортопедические 375-85-50

для ЗДОРОВЬЯ
одеяла, подушки
77 525 77

ЦЕНТР КИНОЛОГИЧЕСКОЙ СЛУЖБЫ

УВД по Восточному административному округу
г. Москвы



Производит отбор кандидатов на службу в милицию из числа жителей Москвы, Московской области, а также иногородних граждан, имеющих гражданство России (мужчин в возрасте до 35 лет, отслуживших в ВС РФ). График работы 12-часовой и суточный.

Интересная работа со служебными собаками.

Обращаться по тел.: (495) 166-74-85, 166-41-51, 166-75-16.

УВД НА МОСКОВСКОМ
МЕТРОПОЛИТЕНЕ
ПРИГЛАШАЕТ НА РАБОТУ

мужчин (граждан России) от 18 до 35 лет, имеющих образование не ниже среднего, прошедших службу в Вооруженных силах России, а также женщин.

График работы: 8-часовой рабочий день (2 выходных дня в неделю).

Сотрудникам УВД на Московском метрополитене предоставляются различные льготы: заработная плата милиционера 20 000 руб. и выше; дополнительные надбавки мэрии г. Москвы и руководства Московского метрополитена; отпуск от 30 суток с бесплатным проездом к месту проведения отпуска и обратно в любую страну мира; бесплатный проезд на Московском метрополитене; премиальный фонд, процентная надбавка за выслугу лет; 13-я зарплата по итогам года; база отдыха, летний лагерь для детей сотрудников; надбавка за особые условия труда; возможность бесплатного получения высшего и среднего специального образования в учебных заведениях МВД РФ.

Телефон для справок 8-903-102-82-97.

ТЕХНИЧЕСКИЙ ПОЖАРНО-
СПАСАТЕЛЬНЫЙ КОЛЛЕДЖ № 57

ОБЪЯВЛЯЕТ ДОПОЛНИТЕЛЬНЫЙ НАБОР:

По профессиям:

- оператор ЭВМ на базе 9 и 11 классов;
- автомеханик на базе 11 классов.

По специальностям:

- автоматизированные системы обработки информации и управления на базе профессии оператор ЭВМ;
- техническое обслуживание и ремонт автомобильного транспорта на базе профессии автомеханик.

Колледж готовит специалистов для Главного управления МЧС России по г. Москве.

Адрес учебного заведения: Нагатинская ул., д. 4, корп. 2, тел. 8-499-611-50-00.

Проезд: м. «Нагатинская», далее трамваями № 35, 47 до остановки «Институт антибиотиков».

ЕСТЬ РАБОТА!

8-й отдел милиции УВД на Московском метрополитене принимает на работу на должности сотрудников милиции граждан РФ от 18 до 35 лет, имеющих образование не ниже среднего. Зарплата от 18000 рублей. Осуществляет подготовку к поступлению в Московский университет МВД России, Академию экономической безопасности МВД России, Московскую среднюю школу МВД РФ, а для окончивших 9 классов - в колледжи милиции ГУВД г. Москвы.

Телефон отдела кадров 622-12-77. Адрес: ул. Азовская, д. 5а.

РЕКЛАМА В ГАЗЕТЕ

МОСКОВСКАЯ
Среда ЭТО
500 000

ПОТЕНЦИАЛЬНЫХ КЛИЕНТОВ!

ГАЗЕТА РАСПРОСТРАНЯЕТСЯ БЕСПЛАТНО

Информационно-рекламная служба

т/ф.: 675-24-36, т.: 677-41-29, 677-40-90

ВНИМАНИЮ УЧАЩИХСЯ 9-х КЛАССОВ

ГОУ СПО колледжа связи № 54 объявляет набор выпускников 9-х классов по специальности среднего профессионального образования:

- эксплуатация средств связи.
- По профессиям начального профессионального образования с получением среднего (полного) общего образования:
- монтажник оборудования радио- и телефонной связи;
 - оператор связи, телефонист;
 - секретарь.

ОБУЧЕНИЕ БЕСПЛАТНО!

Справки по телефонам: 8 499 614-58-94, 8 499 618-17-56, 8 499 618-00-65, 8 499 618-17-68.

Наш адрес: ул. Речников, 28, колледж связи № 54.

Проезд: метро «Коломенская», автобусы № 670, 724, 751 - до остановки «Диспансер»; № 216, 219 - до остановки «Поликлиника».

МОСКОВСКАЯ
Среда

Учредитель
Департамент ЖКХиБ
правительства Москвы.

Издатель
ООО «Редакционно-
издательский дом
«Южные горизонты».

Генеральный директор,
главный редактор
Г.С. ОВЧАРЕНКО

Исполнительный редактор
В.Н. ЛЮБИЦКИЙ

Заместители главного редактора
Н.А. КУЗИНА, А.С. МОГИЛАТ,
В.Л. ШЕЛКОВ
Газета зарегистрирована
в Министерстве РФ по делам
печати, телерадиовещания и
средств массовых коммуникаций.
Регистрационный номер
П/И № 1-00721 от 17 мая 2002 г.
Выходит еженедельно.
Тираж 500 100 экз.

Телефон редакции: 675-23-66
E-mail: moswed@mail.ru
Адрес редакции: 115280, Москва,
ул. Автозаводская, дом 17, корп. 3,
4-й этаж.
Газета распространяется
бесплатно в Москве.
По вопросам доставки газеты
обращаться по тел.: 507-84-91.
Мнение авторов может
не совпадать с мнением
редакции.

Редакция читает все письма,
но в переписку с авторами
не вступает.
Рукописи не рецензируются
и не возвращаются.
При перепечатке ссылка
на газету «Московская среда»
обязательна.
Редакция не несет ответственности
за содержание и телефоны
рекламных объявлений.

Рекламный отдел - тел./факс 675-24-36
Тел. 677-41-29, 677-40-90
Адрес: 115280, Москва, 3-й Автозаводский
проезд, д.4.
● печатается на правах рекламы.
Газета набрана и сверстана
в компьютерном центре
ООО «РИД «Южные горизонты».
Отпечатана в ООО «ОИД «Медиа-Пресса».
Тип. № 703133
Подписана в печать 4.09.2007